



upute za uporabu  
brugsanvisning  
gebruiksaanwijzing  
user manual  
notice d'utilisation  
benutzerinformation  
istruzioni per l'uso  
bruksanvisning  
manual de instrucciones

Ploča za kuhanje  
Kogesektion  
Kookplaat  
Hob  
Table de cuisson  
Kochfeld  
Piano cottura  
Platetopp  
Placa de cocción

PES6000E

## SADRŽAJ

Informacije o sigurnosti	2	Čišćenje i održavanje	5
Sigurnosne upute	3	Rješavanje problema	6
Opis proizvoda	5	Postavljanje	6
Svakodnevna uporaba	5	Tehnički podaci	7
Korisni savjeti i preporuke	5	Briga za okoliš	8

Zadržava se pravo na izmjene.

## INFORMACIJE O SIGURNOSTI

Prije postavljanja i korištenja uređaja, pažljivo pročitajte isporučene upute. Proizvođač nije odgovoran ako nepravilno postavljanje i uporaba uređaja uzrokuje ozljede i oštećenja. Upute uvijek čuvajte s uređajem, za buduće potrebe.

### Sigurnost djece i slabijih osoba

**⚠ Upozorenje** Opasnost od gušenja, ozljede ili trajne nesposobnosti.

- Ovaj uređaj mogu koristiti djeca od 8 godina pa na više i osobe smanjenih tjelesnih, osjetilnih ili mentalnih mogućnosti ili osobe koje ne raspolažu iskustvom ili znanjem ako su pod nadzorom odrasle osoba odgovorne za njihovu sigurnost.
- Ne dozvolite djeci da se igraju s uređajem.
- Svu ambalažu čuvajte izvan dohvata djece.
- Djeci i kućnim ljubimcima ne dozvoljavajte približavanje uređaju dok je u radu ili dok se hladi. Dostupni dijelovi su vrući.
- Ako je uređaj opremljen sigurnosnom blokadom za djecu, preporučujemo da je uključite.
- Čišćenje i održavanje uređaja ne smiju obavljati djeca bez nadzora.

### Opća sigurnost

- Uređaj i njegovi dostupni dijelovi zagrijavaju se tijekom uporabe. Ne dodirujte grijače.
- Ne upravljajte uređajem pomoću vanjskog uređaja za podešavanja vremena ili preko odvojenog sustava za daljinsko upravljanje.
- Kuhanje na ploči za kuhanje bez nadzora uz upotrebu masnoće ili ulja može biti opasno i može dovesti do požara.

- Vatru nikada ne gasite vodom već isključite uređaj i tada prekrijte vatru, npr. poklopcem ili protupožarnim prekrivačem.
- Stvari ne držite na površinama za kuhanje.
- Za čišćenje uređaja ne upotrebljavajte uređaje za parno čišćenje.
- Metalne predmete kao što su noževi, vilice, žlice i poklopce ne stavljajte na površinu ploče za kuhanje jer će se zagrijati.
- Ako je staklokeramička površina napuknuta, isključite uređaj kako biste spriječili mogućnost električnog udara.



## SIGURNOSNE UPUTE

### Postavljanje



**Upozorenje** Ovaj uređaj mora postaviti kvalificirana osoba.

- Odstranite svu ambalažu.
- Ne postavljajte i ne koristite oštećeni uređaj.
- Pridržavajte se uputa za postavljanje isporučenih s uređajem.
- Održavajte minimalnu udaljenost od drugih uređaja i kuhinjskih elemenata.
- Budite pažljivi kada pomičete uređaj jer je težak. Obavezno nosite zaštitne rukavice.
- Izrezane površine zabrtvite sredstvom za brtvljenje kako biste spriječili bubrenje uzrokovano vlagom.
- Donji dio uređaja zašтите od pare i vlage.
- Uređaj ne postavljajte u blizini vrata ili ispod prozora. Na taj način se sprječava pad vrućeg posuđa s uređaja kada se vrata ili prozor otvore.
- Ako je uređaj postavljen iznad ladica provjerite je li prostor, između dna uređaja i gornje ladice, dovoljan za cirkulaciju zraka.
- Dno uređaja može postati vruće. Preporučujemo da ispod uređaja postavite nezapaljivu pregradnu ploču kako biste spriječili pristup donjoj strani.

### Spajanje na električnu mrežu



**Upozorenje** Opasnost od požara i strujnog udara.

- Sva spajanja na električnu mrežu treba izvršiti kvalificirani električar.

- Prije spajanja ploče na pećnicu i prije svakog ožičenja provjerite da glavni priključci oba uređaja nisu pod naponom.
- Provjerite je li uređaj pravilno postavljen. Labavi i nepravilni utikač i utičnica mogu uzrokovati pregrijavanje stezaljke.
- Provjerite je li ugrađena zaštita od strujnog udara.
- Ne dopustite da električni kablovi dodiruju uređaj ili vruće posuđe kada uređaj priključujete na utičnice u blizini.
- Ne dopustite da se električni kablovi zapletu.
- Koristite stezaljku za uklanjanje napetosti na kabelu.
- Koristite odgovarajući kabel napajanja.
- Pazite da ne oštetite utikač i kabel napajanja. Za zamjenu oštećenog kabela napajanja kontaktirajte ovlaštenu servis ili električara.
- Električna instalacija mora imati izolacijski uređaj koji vam omogućuje iskapćanje uređaja iz električne mreže na svim polovima. Izolacijski uređaj mora imati kontakte s otvorom od minimalno 3 mm.
- Koristite samo odgovarajuće izolacijske uređaje: automatske sklopke, osigurače (osigurače na uvrtnje izvadi iz ležišta), sklopke i releje zemnog spoja.

### Uporaba



**Upozorenje** Opasnost od ozljede, opekline ili strujnog udara.

- Ovaj uređaj koristite u kućanstvu.

- Ne mijenjajte specifikacije ovog uređaja.
- Uređaj ne ostavljajte bez nadzora dok radi.
- Ne upravljajte uređajem vlažnim rukama ili kada je u doticaju s vodom.
- Pribor za jelo ili poklopce lonaca ne stavljajte na zone kuhanja. Zagrijat će se.
- Zonu kuhanja postavite na "isključeno" nakon svake uporabe.
- Uređaj ne koristite kao radnu površinu ili za čuvanje stvari.
- Ako je površina uređaja napukla, uređaj odmah isključite iz električne mreže. Na taj način sprječavate strujni udar.

 **Upozorenje** Opasnost od požara ili eksplozije.

- Masti i ulja prilikom zagrijavanja mogu stvoriti zapaljive pare. Plamen ili zagrijane predmete držite dalje od masti i ulja kad kuhate s njima.
- Pare koje ispušta vrlo vruće ulje mogu uzrokovati spontano izgaranje.
- Korišteno ulje, koje sadrži ostatke hrane, može uzrokovati vatru pri nižim temperaturama nego ulje koje se koristi prvi put.
- Zapaljive predmete ili predmete namočene zapaljivim sredstvima ne stavljajte u, pored ili na uređaj.

 **Upozorenje** Postoji opasnost od oštećenja uređaja.

- Vruće posuđe ne držite na upravljačkoj ploči.
- Nemojte dopustiti da posuđe presuši.
- Pazite da vam predmeti ili posuđe na padnu na uređaj. Površina se može oštetiti.

- Zone kuhanja ne koristite s praznim posuđem ili bez posuđa.
- Na uređaj nemojte stavljati aluminijsku foliju.
- Posuđe od lijevanoga željeza, aluminija ili posuđe s oštećenim dnom može ogrebat i staklokeramiku. Te predmete uvijek podignite kada ih morate pomaknuti na površini za kuhanje.

### Čišćenje i održavanje

 **Upozorenje** Postoji opasnost od oštećenja uređaja.

- Uređaj redovito očistite kako biste spriječili propadanje materijala površine.
- Za čišćenje uređaja ne koristite raspršivanje vode i pare.
- Uređaj očistite vlažnom mekom krpom. Koristite samo neutralna sredstva za čišćenje. Nikada ne koristite abrazivna sredstva, jastučice za ribanje, otapala ili metalne predmete.

### Odlaganje

 **Upozorenje** Opasnost od ozljede ili gušenja.

- Za informacije o pravilnom odlaganju uređaja kontaktirajte komunalnu službu.
- Uređaj iskopčajte iz električne mreže.
- Odrežite električni kabel i bacite ga.

### Servis

- Za popravak uređaja kontaktirajte servis. Preporučujemo korištenje isključivo originalnih rezervnih dijelova.

## OPIS PROIZVODA

### Opći pregled

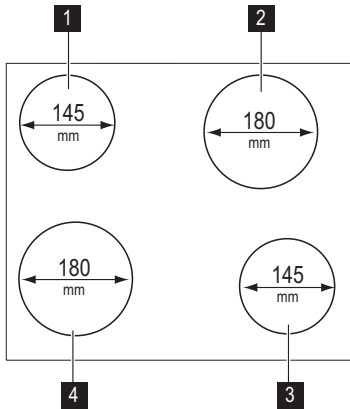

- 1** Zona kuhanja
- 2** Zona kuhanja
- 3** Zona kuhanja
- 4** Zona kuhanja

**!** **Upozorenje** Opasnost od opekline od preostale topline!

### SVAKODNEVNA UPORABA

**Pločom za kuhanje rukuje se pomoću regulatora na pećnici. Poglavlje "Svakodnevna uporaba" za pećnicu opisuje kako rukovati pločom za kuhanje.**

**i** Kad radi zona kuhanja, neko vrijeme se čuje zvuk. To je tipično za sve staklokeramičke ploče i to ne znači da uređaj ne radi ispravno.

### KORISNI SAVJETI I PREPORUKE

#### Posuđe

**i** Informacije o posuđu

- Dno posuđa za kuhanje treba biti što je moguće deblje i ravnije.
- Posuđe od emajliranoga čelika ili s dnom od aluminija ili bakra može uzrokovati promjenu boje na staklokeramičkoj površini.

- Ako je moguće, posuđe poklopite poklopcem.
- Posuđe postavite na zonu kuhanja prije uključivanja.
- Polja za kuhanje isključite prije završetka kuhanja, kako biste iskoristili preostalu toplinu.
- Dno posude i polje za kuhanje trebali bi biti jednake veličine.

#### Ušteda energije

**🌱** Kako uštedjeti energiju

### ČIŠĆENJE I ODRŽAVANJE

Očistite uređaj nakon svake upotrebe. Uvijek koristite posuđe za kuhanje čistog dna.

**i** Ogrebotine ili tamne mrlje na staklokeramici ne utječu na rad uređaja.

**Za uklanjanje prljavštine:**

1. – **Odmah uklonite:** plastiku koja se topi, plastičnu foliju i hranu koja sadrži šećer. U protivnom, prljavština može uzrokovati oštećenje uređaja. Koristite poseban strugač za staklo. Strugač stavite na staklenu površinu pod oštrim kutom i oštricu pomičite po površini.
- **Skinite nakon što se uređaj dovoljno ohladi:** krugove od kamenca

i vode, mrlje od masnoće i metalnosajne promjene boje. Za čišćenje staklokeramike ili nehrđajućeg čelika koristite posebno sredstvo za čišćenje.

2. Očistite uređaj vlažnom krpom i s malo sredstva za čišćenje.
3. Na kraju **prebrišite uređaj čistom krpom.**

**RJEŠAVANJE PROBLEMA**

Problem	Mogući uzrok	Rješenje
Ne možete uključiti uređaj ili rukovati njime.		Ponovno uključite uređaj i unutar 10 sekundi postavite stupanj kuhanja.
	Problem s električnom instalacijom u kući.	Provjerite osigurač u električnoj instalaciji kućanstva u kutiji s osiguračima. Ako osigurač ne prestano pregara, zatražite pomoć ovlaštenog električara.

Ako primjenom gore navedenih rješenja ne možete ukloniti problem, obratite se svom dobavljaču ili službi za kupce. Navedite podatke s nazivne pločice: troznamenkastu slovo-brojčanu šifru za staklokeramiku (nalazi se u uglu staklene površine) i poruku pogreške koja se prikazuje.

Provjerite da ste ispravno rukovali uređajem. Ako ste nepravilno rukovali uređajem, rad servisera službe za kupce ili dobavljača neće biti besplatan, čak ni za vrijeme jamstvenog roka. Upute o službi za kupce i jamstvenim uvjetima nalaze se u u jamstvenoj knjižici.

**POSTAVLJANJE**

 **Upozorenje** Pogledajte poglavlja Sigurnost.

 Prije postavljanja

Prije postavljanja uređaja, zabilježite sve informacije s nazivne pločice. Nazivna pločica nalazi se na dnu kućišta uređaja.

- Model .....

- Broj proizvoda (PNC) .....
- Serijski broj .....

**Ugradbeni uređaji**

- Ugradbene uređaje smijete koristiti jedino nakon uklapanja u odgovarajuće, normirane ormare za ugradnju i radne ploče.

## Sklop

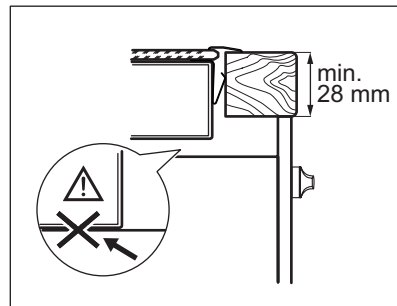
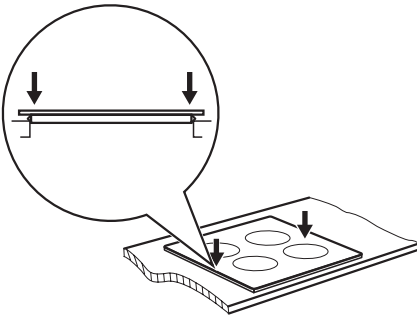
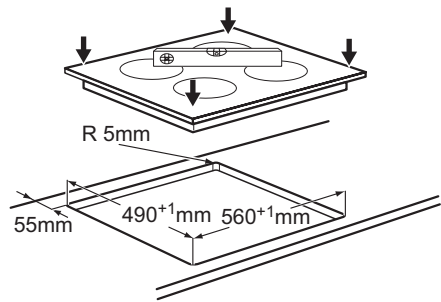
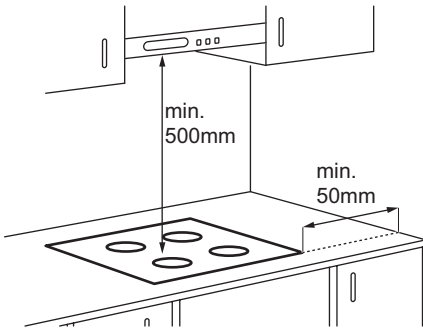

## TEHNIČKI PODACI

Modell PES6000E  
Typ 58 CAD 02 ZO

Ser.Nr. ....  
PROGRESS

Prod.Nr. 949 592 996 02

220 - 240 V 50 - 60 Hz

Made in Germany

6,0 kW



## Snaga zona kuhanja

Zona kuhanja	Nazivna snaga (Maks. stupanj kuhanja) [W]
Stražnja desna — 180 mm	1800 W
Prednja desna — 145 mm	1200 W
Stražnja lijeva — 145 mm	1200 W
Prednja lijeva — 180 mm	1800 W

## BRIGA ZA OKOLIŠ

---

Simbol  na proizvodu ili na njegovoj ambalaži označuje da se s tim proizvodom ne smije postupiti kao s otpadom iz domaćinstva. Umjesto toga treba biti uručen prikladnim sabirnim točkama za recikliranje elektroničkih i električkih aparata. Ispravnim odvoženjem ovog proizvoda spriječit ćete potencijalne negativne posljedice na okoliš i zdravlje ljudi, koje bi inače mogli ugroziti neodgovarajućim rukovanjem otpada ovog proizvoda. Za detaljnije informacije o

recikliranju ovog proizvoda molimo Vas da kontaktirate Vaš lokalni gradski ured, uslugu za odvoženje otpada iz domaćinstva ili trgovinu u kojoj ste kupili proizvod.

### Ambalaža

 Materijali za ambalažu ekološki su prihvatljivi i mogu se reciklirati. Plastični dijelovi prepoznaju se po oznakama: >PE<, >PS<, itd. Ambalažu zbrinite kao kućni otpad na za to predviđenim mjestima.



## INDHOLD

Om sikkerhed	9	Vedligeholdelse og rengøring	12
Sikkerhedsanvisninger	10	Fejlfinding	13
Produktbeskrivelse	12	Installation	13
Daglig brug	12	Teknisk information	14
Nyttige oplysninger og råd	12	Miljøhensyn	14

Ret til ændringer uden varsel forbeholdes.

## OM SIKKERHED

Læs brugsanvisningen grundigt, før apparatet installeres og tages i brug. Producenten kan ikke drages til ansvar, hvis apparatet installeres forkert og anvendelsen forårsager skade. Opbevar altid brugsanvisningen sammen med apparatet til eventuel fremtidig brug.

### Sikkerhed for børn og andre udsatte personer

 **Advarsel** Risiko for kvælning, personskade eller permanent invaliditet.

- Apparatet kan bruges af børn fra 8 år og opefter samt af personer med nedsat fysisk, sensorisk eller psykisk funktionsevne, eller som mangler den nødvendige erfaring eller viden, hvis de overvåges af en voksen eller en person, som er ansvarlig for deres sikkerhed.
- Børn må ikke lege med apparatet.
- Opbevar al emballagen utilgængeligt for børn.
- Lad ikke børn og husdyr komme tæt på apparatet, mens det køler af. De tilgængelige dele er varme.
- Hvis apparatet har en børnesikring, anbefales det, at du aktiverer den.
- Børn må ikke rengøre eller vedligeholde apparatet uden overvågning.

### Generelt om sikkerhed

- Apparatet og de tilgængelige dele bliver meget varme under brug. Rør ikke ved varmelegemerne.
- Betjen ikke apparatet med et tænd-sluk-ur eller en særskilt fjernbetjening.

- Tilberedning uden opsyn på en kogesektion med fedt eller olie kan være farligt og kan muligvis resultere i brand.
- Forsøg aldrig at slukke en brand med vand, men sluk for apparatet og dæk den åbne ild til med f.eks. et låg eller et brandtæppe.
- Opbevar ikke genstande på kogefladerne.
- Undlad at bruge en damprenser til at rengøre apparatet.
- Læg ikke metalgenstande som knive, gaffler, skeer og grydelåg på kogesektionen, da de kan blive meget varme.
- Hvis den glaskeramiske overflade er revnet: Sluk for apparatet for ikke at risikere elektrisk stød.



## SIKKERHEDSANVISNINGER

### Installation



**Advarsel** Apparatet må kun installeres af en sagkyndig.

- Fjern al emballagen.
- Undlad at installere eller bruge et beskadiget apparat.
- Følg den medfølgende brugsanvisning.
- Mindsteafstanden til andre apparater og enheder skal overholdes.
- Vær altid forsigtig, når du flytter apparatet, da det er tungt. Brug altid sikkerhedshandsker.
- Forsegl snitfladerne med et tætningsmiddel for at forhindre fugt, der forårsager udsulmen.
- Beskyt apparatets bund mod damp og fugt.
- Montér ikke apparatet op mod en dør eller under et vindue. Dette forhindrer, at der falder varmt kogegrej ned fra apparatet, når døren eller vinduet åbnes.
- Hvis apparatet monteres oven over skuffer, skal du sørge for, at der er tilstrækkelig plads mellem apparatets bund og den øverste skuffe til luftcirkulation.
- Apparatets bund kan blive meget varm. Vi anbefaler, at du installerer et ikke-brændbart adskillelsespanel under apparatet for at forhindre adgang til bunden.

### Tilslutning, el



**Advarsel** Risiko for brand og elektrisk stød.

- Alle elektriske tilslutninger skal udføres af en kvalificeret elektriker.
- Inden kogesektionen sluttes til en ovn, og inden alle tilslutninger, skal du sikre dig, at begge apparaters hovedklemmer ikke har strøm.
- Sørg for, at apparatet installeres korrekt. Løse og uprofessionelt udførte stikforbindelser kan medføre, at klemmen bliver overophedet.
- Sørg for, at der installeres en beskyttelse mod stød.
- Ledningerne må ikke berøre apparatet eller varmt kogegrej, når du slutter apparatet til kontakterne.
- Ledningerne må ikke være viklet sammen.
- Ledningen skal forsynes med trækafledning.
- Brug den korrekte elledning.
- Pas på, du ikke beskadiger vægstikket og ledningen. Kontakt det lokale servicecenter eller en elektriker, hvis en beskadiget ledning skal udskiftes.
- Apparatets installation skal udføres med et isolationsudstyr, så forbindelsen til lysnettet kan afbrydes på alle poler. Isolationsudstyret skal have en brydeafstand på mindst 3 mm.
- Brug kun korrekte isoleringsenheder: Gruppeafbrydere, sikringer (sikringer med skruegevind skal tages ud af fatningen), fejlstrømsrelæer og kontaktorer.

## Brug

 **Advarsel** Risiko for personskade, forbrændinger eller elektrisk stød.

- Brug apparatet i et husholdningsmiljø.
- Apparatets specifikationer må ikke ændres.
- Lad ikke apparatet være uden opsyn, når der er tændt for det.
- Betjen ikke apparatet med våde hænder, eller når det har kontakt med vand.
- Læg ikke bestik eller grydelåg på koge-zonerne. De bliver varme.
- Sæt kogezone på "sluk" efter brug.
- Brug ikke apparatet som arbejds- eller som frasætningsplads.
- Hvis apparatets overflade er revnet, skal apparatet øjeblikkeligt kobles fra strøm-forsyningen. Dette er for at forhindre elektrisk stød.

 **Advarsel** Der er fare for brand eller eksplosion.

- Fedtstoffer og olie kan udsende brændbare dampe, når de opvarmes. Hold flammer eller opvarmede genstande væk fra fedtstoffer og olie, når du tilbereder mad med dem.
- De dampe, som meget varm olie udsender, kan forårsage selvantændelse.
- Brugt olie, der kan indholde madrester, kan forårsage brand ved en lavere temperatur end olie, der bruges for første gang.
- Undlad at bruge brændbare produkter eller ting, der er fugtet med brændbare produkter, i apparatet eller i nærheden af eller på dette.

 **Advarsel** Risiko for beskadigelse af apparatet.

- Opbevar ikke varmt kogegrej på betjeningspanelet.

- Lad ikke kogegrej koge tørt.
- Pas på, der ikke falder genstande eller kogegrej ned på apparatet. Overfladen kan blive beskadiget.
- Tænd aldrig for en kogezone, hvis den er tom, eller der står tomt kogegrej på den.
- Læg ikke aluminiumfolie på apparatet.
- Kogegrej af støbejern, aluminium eller med en beskadiget bund kan forårsage ridser på glaskeramikken. Løft altid disse genstande, når du skal flytte dem på koge-sektionen.

## Vedligeholdelse og rengøring

 **Advarsel** Risiko for beskadigelse af apparatet.

- Rengør jævnligt apparatet for at forhindre forringelse af overfladematerialet.
- Undlad at bruge højtryksrensere eller damp til at rengøre apparatet.
- Rengør apparatet med en fugtig, blød klud. Brug kun et neutralt rengøringsmiddel. Brug ikke slibende midler, skure-svampe, opløsningsmidler eller metalliske genstande.

## Bortskaffelse

 **Advarsel** Risiko for personskade eller kvælning.

- Kontakt din genbrugsplads ang. oplysninger om, hvordan apparatet bortskaffes korrekt.
- Tag stikket ud af kontakten.
- Klip elledningen af, og kassér den.

## Service

- Kontakt det lokale servicecenter for at få apparatet repareret. Vi anbefaler kun at anvende originale reservedele.

## PRODUKTBESKRIVELSE

### Oversigt over apparatet

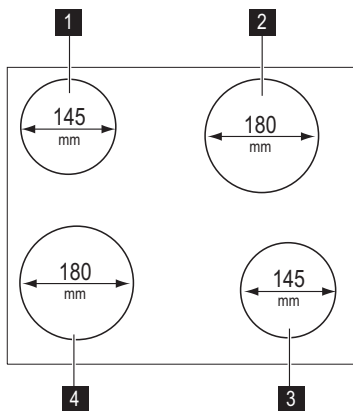

- 1** Kogezone
- 2** Kogezone
- 3** Kogezone
- 4** Kogezone

**!** **Advarsel** Forbrændingsrisiko ved restvarme!

### DAGLIG BRUG

**Du betjener kogesektionen med knapperne på ovnen. Kapitlet Daglig brug om oven beskriver, hvordan man betjener kogesektionen.**

**i** Når en kogezone er tændt, brummer den i kort tid. Det er typisk for glaskeramiske kogezoner og er ikke et tegn på, at apparatet ikke virker korrekt.

### NYTTIGE OPLYSNINGER OG RÅD

#### Kogegrej

**i** Information om kogegrejet

- Bunden af kogegrejet skal være så tyk og plan som muligt.
- Kogegrej af emaljeret stål eller med alu- eller kobberbund kan give misfarvninger på glaskeramikken.

- Læg altid låg på kogegrejet, hvis det er muligt.
- Sæt kogegrejet på, inden der tændes for kogezonen.
- Sluk for kogezonen nogle minutter før tilberedningen er slut, så du udnytter restvarmen.
- Grydens bund og kogezonen bør være lige store.

#### Energibesparelse

**🌿** Sådan sparer du energi

### VEDLIGEHOLDELSE OG RENGØRING

Rengør altid apparatet efter brug. Brug altid kogegrej med ren bund.

**i** Skrammer eller mørke pletter i glaskeramikken betyder ikke noget for apparatets funktion.

#### Sådan fjernes snavs:

1. – **Fjern straks:** smeltet plastik, plastfolie og sukkerholdige madvarer. Ellers kan snavset beskadige apparatet. Brug en speciel skraber til glasset. Sæt skraberens skrån ned på glas-

overfladen, og bevæg bladet hen over overfladen.

- **Fjernes, når apparatet er kølet tilstrækkeligt ned:**Rande af kalk eller vand, fedtstænk og metalskinnende misfarvning. Brug et rengøringsmiddel til glaskeramik eller rustfrit stål.

2. Tør apparatet af med en fugtig klud og lidt opvaskemiddel.
3. Slut med at **tørre efter med en ren klud.**

## FEJLFINDING

Problem	Mulig årsag	Afhjælpning
Apparatet kan ikke tændes eller betjenes.	Problem med husets elektriske system.	Tænd for apparatet igen, og indstil varmetrinnet på under 10 sekunder.
		Undersøg sikringen i husstandens sikringstavle. Kontakt en autoriseret elektriker, hvis sikringerne bliver ved med at springe.

Hvis du har prøvet de ovennævnte forslag, uden at problemet er løst: Kontakt forhandleren eller kundeservice. Oplys specifikationerne på typeskiltet, den trecifrede kode på glaspladen (der står i hjørnet af glaspladen) og den fejlmeddelelse, der vises.

Overbevis dig om, at du har betjent apparatet rigtigt. Hvis fejlen skyldes forkert betje-

ning, er et teknikerbesøg fra servicecentret eller forhandleren ikke gratis, heller ikke i garantiperioden. Oplysninger om kundeservice og garantibetingelser står i garantihæftet.

## INSTALLATION

 **Advarsel** Se kapitlet om sikkerhed.

 Inden installationen

Inden apparatets installation skal de nedenstående oplysninger fra typeskiltet registreres. Typeskiltet er placeret på bunden af apparatet.

- Model .....

- PNC .....
- Serienummer .....

### Indbygningsapparater

- Brug først indbygningsapparaterne, når de er monteret i passende indbygningsenheder og bordplader, der opfylder kravene.

## Montering

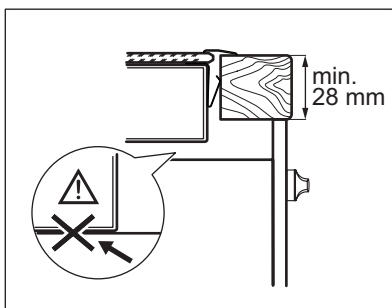
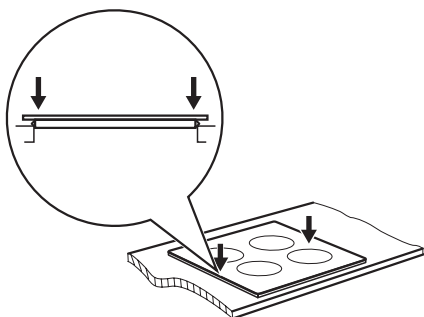
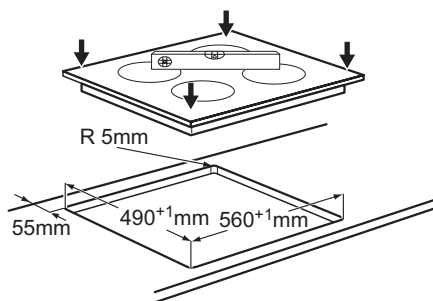
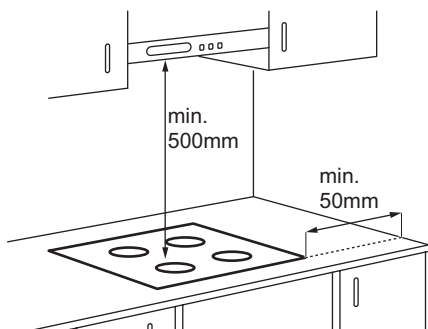

## TEKNISK INFORMATION

Modell PES6000E

Typ 58 CAD 02 ZO

Ser.Nr. ....

PROGRESS

Prod.Nr. 949 592 996 02

220 - 240 V 50 - 60 Hz

Made in Germany

6,0 kW



### Kogezoneeffekt

Kogezone	Nominel effekt (maks. varmetrin) [W]
Bagest til højre – 180 mm	1800 W
Forrest til højre – 145 mm	1200 W
Bagest til venstre – 145 mm	1200 W
Forrest til venstre – 180 mm	1800 W

## MILJØHENSYN

Symbolet  på produktet eller på pakken angiver, at dette produkt ikke må behandles som husholdningsaffald. Det

skal i stedet overgives til en affaldsstation for behandling af elektrisk og elektronisk udstyr. Ved at sørge for at dette produkt

bliver bortskaffet på den rette måde, hjælper du med til at forebygge eventuelle negative påvirkninger af miljøet og af personers helbred, der ellers kunne forårsages af forkert bortskaffelse af dette produkt. Kontakt det lokale kommunekontor, affaldsselskab eller den forretning, hvor produktet er købt, for yderligere oplysninger om genanvendelse af dette produkt.

## Emballage



Emballagematerialet er miljøvenligt og kan genanvendes. Plastdelene er mærket: >PE<, >PS<, osv. Aflever emballagens dele som husholdningsaffald på kommunens genbrugsstation.

## INHOUD

Veiligheidsinformatie	16	Onderhoud en reiniging	19
Veiligheidsvoorschriften	17	Probleemoplossing	20
Beschrijving van het product	19	Montage	20
Dagelijks gebruik	19	Technische informatie	21
Nuttige aanwijzingen en tips	19	Milieubescherming	22

Wijzigingen voorbehouden.

## VEILIGHEIDSINFORMATIE

Lees zorgvuldig de meegeleverde instructies voor installatie en gebruik van het apparaat. De fabrikant is niet verantwoordelijk voor letsel en schade veroorzaakt door een foutieve installatie. Bewaar de instructies van het apparaat voor toekomstig gebruik.

### Veiligheid van kinderen en kwetsbare mensen

 **Waarschuwing!** Gevaar voor verstikking, letsel of permanente invaliditeit.

- Dit apparaat kan worden gebruikt door kinderen van 8 jaar en ouder en door mensen met beperkte lichamelijke, zintuiglijke of verstandelijke vermogens of een gebrek aan ervaring en kennis, indien zij onder toezicht staan van een volwassene of van iemand die verantwoordelijk is voor hun veiligheid.
- Laat kinderen niet met het apparaat spelen.
- Houd alle verpakkingsmaterialen uit de buurt van kinderen.
- Houd kinderen en huisdieren uit de buurt van het apparaat als het in werking is of afkoelt. Het apparaat is heet.
- Als het apparaat is uitgerust met een kinderbeveiliging, raden wij aan dit te activeren.
- Reiniging en onderhoud mag niet worden uitgevoerd door kinderen zonder toezicht.

### Algemene veiligheid

- Het apparaat en de toegankelijke onderdelen ervan worden heet tijdens gebruik. De verwarmingselementen niet aanraken.
- Bedien het apparaat niet met een externe timer of een apart afstandbedieningssysteem.



- Zonder toezicht koken op een kookplaat met vet of olie kan gevaarlijk zijn en brandgevaar opleveren.
- Probeer brand nooit met water te blussen, maar schakel in plaats daarvan het apparaat uit en bedek de vlam, d.w.z. met een deksel of blusdeken.
- Bewaar geen voorwerpen op de kookplaten.
- Gebruik geen stoomreiniger om het apparaat schoon te maken.
- Metalen voorwerpen, zoals messen, vorken, lepels en deksels mogen niet op de kookplaat worden geplaatst, aangezien ze heet kunnen worden.
- Als de glaskeramische oppervlakte gebarsten is, schakel het apparaat dan uit om het risico op elektrische schokken te voorkomen.



## VEILIGHEIDSVOORSCHRIFTEN

### Montage



**Waarschuwing!** Alleen een erkende installatietechnicus mag het apparaat installeren.

- Verwijder alle verpakkingsmaterialen.
- Installeer en gebruik geen beschadigd apparaat.
- Volg de installatie-instructies op die zijn meegeleverd met het apparaat.
- Houd de minimumafstand naar andere apparaten en units in acht.
- Wees voorzichtig met het verplaatsen van het apparaat, het is zwaar. Draag altijd veiligheidshandschoenen.
- Dicht de oppervlakken af met kit om te voorkomen dat ze gaan opzetten door vocht.
- Bescherm de bodem van het apparaat tegen stoom en vocht.
- Installeer het apparaat niet naast een deur of onder een raam. Dit voorkomt dat hete pennen van het apparaat vallen als de deur of het raam wordt geopend.
- Als het apparaat geïnstalleerd is boven lades zorg er dan voor dat de ruimte tussen de onderkant van het apparaat en de bovenste lade voldoende is voor luchtcirculatie.

- De onderkant van het apparaat kan heet worden. Wij raden aan om een onbrandbaar scheidingspaneel te plaatsen onder het apparaat om te voorkomen dat de onderkant kan worden aangeraakt.

### Aansluiting op het elektriciteitsnet



**Waarschuwing!** Gevaar voor brand en elektrische schokken.

- Alle elektrische aansluitingen moeten door een gediplomeerd elektromonteur worden gemaakt.
- Zorg er voordat de kookplaat wordt aangesloten op een oven en voor het aanleggen van de bedrading voor dat de hoofdterminals van beide apparaten niet onder stroom staan.
- Zorg ervoor dat het apparaat correct is geïnstalleerd. Loszittende en onvakkundig aangebrachte stekkerverbindingen kunnen oververhitting van de aansluiting veroorzaken.
- Zorg ervoor dat er een schokbescherming wordt geïnstalleerd.
- Laat de elektrische verbindingen het apparaat of het kookgerei niet aanraken als u het apparaat aansluit op het stopcontact.

- Voorkom dat elektrische verbindingen verstrikt raken.
- Belast het snoer niet extra door eraan te trekken.
- Gebruik de juiste stroomkabel.
- Zorg dat u de hoofdstekker en kabel niet beschadigt. Neem contact op met de service-afdeling of een elektromonteur om een beschadigde hoofdkabel te vervangen.
- De elektrische installatie moet een isolatieapparaat bevatten waardoor het apparaat volledig van het lichtnet afgesloten kan worden. Het isolatieapparaat moet een contactopening hebben met een minimale breedte van 3 mm.
- Gebruik alleen de juiste isolatie-apparaten: stroomonderbrekers, zekeringen (schroefzekeringen moeten uit de houder worden verwijderd), aardlekschakelaars en contactgevers.

## Gebruik

 **Waarschuwing!** Gevaar op letsel, brandwonden of elektrische schokken

- Gebruik dit apparaat in een huishoudelijke omgeving.
- De specificatie van het apparaat mag niet worden veranderd.
- Laat het apparaat tijdens het gebruik niet onbeheerd achter.
- Bedien het apparaat niet met natte handen of als het contact maakt met water.
- Leg geen bestek of deksels van steelpannen op de kookzones. Ze zijn heet.
- Zet de kookzone op "uit" na elk gebruik.
- Het apparaat mag niet worden gebruikt als werkblad of aanrecht.
- Sluit het apparaat direct af van de stroomtoevoer als het oppervlak van het apparaat gebroken is. Dit om elektrische schokken te voorkomen.

 **Waarschuwing!** Brand- of explosiegevaar.

- Verhitte vetten en olie kunnen ontvlambare damp afgeven. Houd vlammen of verwarmde voorwerpen uit de buurt van vet en olie als u er mee kookt.
- De dampen die hete olie afgeeft kunnen spontane ontbranding veroorzaken.
- Gebruikte olie die voedselresten bevat kan brand veroorzaken bij een lagere

temperatuur dan olie die voor de eerste keer wordt gebruikt.

- Plaats geen ontvlambare producten of items die vochtig zijn door ontvlambare producten in, bij of op het apparaat.

 **Waarschuwing!** Risico op schade aan het apparaat.

- Zet geen hete pannen op het bedieningspaneel.
- Laat kookgerei niet droogkoken.
- Laat geen voorwerpen of kookgerei op het apparaat vallen. Het oppervlak kan beschadigen.
- Activeer de kookzones niet met lege pannen of zonder pannen erop.
- Geen aluminiumfolie op het apparaat leggen.
- Pannen van gietijzer, aluminium of met beschadigde bodems kunnen krassen veroorzaken in het glaskeramik. Til deze voorwerpen altijd op als u ze moet verplaatsen op het kookoppervlak.

## Onderhoud en reiniging

 **Waarschuwing!** Risico op schade aan het apparaat.

- Reinig het apparaat regelmatig om te voorkomen dat het materiaal van het oppervlak achteruitgaat.
- Gebruik geen waterstralen of stoom om het apparaat te reinigen.
- Maak het apparaat schoon met een vochtige, zachte doek. Gebruik alleen neutrale schoonmaakmiddelen. Gebruik geen schuurmiddelen, schuursponsjes, oplosmiddelen of metalen voorwerpen.

## Verwijdering

 **Waarschuwing!** Gevaar voor letsel of verstikking.

- Neem contact met uw plaatselijke overheid voor informatie m.b.t. correcte afvalverwerking van het apparaat.
- Haal de stekker uit het stopcontact.
- Snijd het netsnoer van het apparaat af en gooi dit weg.

## Servicedienst

- Contact opnemen met de klantenservice voor reparatie van het apparaat. Wij raden uitsluitend het gebruik van originele onderdelen aan.

## BESCHRIJVING VAN HET PRODUCT

### Algemeen overzicht

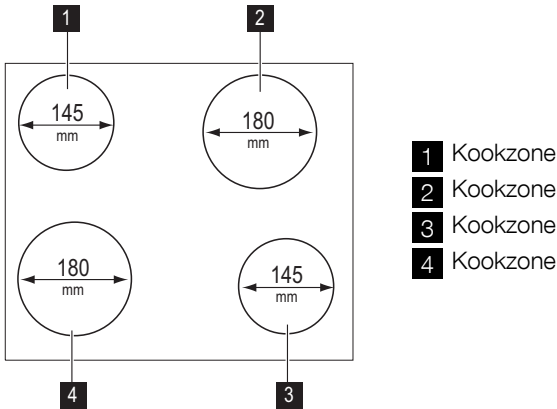

- 1** Kookzone
- 2** Kookzone
- 3** Kookzone
- 4** Kookzone

**!** **Waarschuwing!** Verbrandingsgevaar door restwarmte!

### DAGELIJKS GEBRUIK

**U bedient de kookplaat met de knoppen van de oven. Het hoofdstuk Dagelijks gebruik van de oven vertelt u hoe u de kookplaat moet bedienen.**

geluid. Dit is kenmerkend voor alle glaskeramische kookplaten en duidt niet op een storing.

**i** Wanneer een kookzone is ingeschakeld, maakt deze kort een brommend

### NUTTIGE AANWIJZINGEN EN TIPS

#### Kookgerei

**i** Informatie over het kookgerei

- De bodem van het kookgerei moet zo dik en vlak mogelijk zijn.
- Kookgerei gemaakt van geëmailleerd staal of met aluminium of koperen bodems, kunnen tot verkleuringen leiden van de glazen keramische kookplaat.

- Doe indien mogelijk altijd een deksel op de pan.
- Zet het kookgerei op de kookzone voordat u deze inschakelt.
- Schakel voor het einde van de bereidingstijd de kookzones uit, om gebruik te maken van de restwarmte.
- De bodems van de pannen en kookzones dienen dezelfde afmeting te hebben.

#### Energie besparen

**🌱** Energie besparen

### ONDERHOUD EN REINIGING

Reinig het apparaat telkens na gebruik

Gebruik altijd kookgerei met een schone bodem.

**i** Krassen of donkere vlekken in de glaskeramik hebben geen invloed op de werking van het apparaat.

### Vuil verwijderen:

1. – **Verwijder direct:** gesmolten plastic, gesmolten folie en suikerhoudende gerechten. Anders kan het vuil het apparaat beschadigen. Gebruik een speciale schraper voor de glazen plaat. Plaats de schraper schuin op de glazen plaat en verwijder resten door het blad over het oppervlak te schuiven.
- **Verwijder nadat het apparaat voldoende is afgekoeld:** kalkvlekken, waterkringen, vetvlekken, glimmende metaalachtige verkleuringen. Gebruik een speciaal schoonmaakmiddel voor glaskeramik of roestvrij staal.

2. Reinig het apparaat met een vochtige doek en een beetje afwasmiddel.
3. Wrijf het apparaat **ten slotte droog met een schone doek.**

## PROBLEEMOPLOSSING

Storing	Mogelijke oorzaak	Oplossing
U kunt het apparaat niet inschakelen of bedienen.		Schakel het apparaat opnieuw in en stel de kookstand binnen 10 seconden in.
	Probleem met de elektriciteit in huis.	Controleer de zekering van de stroomvoorziening in de stoppenkast van het huis. Als de zekeringen keer op keer doorslaan, neem dan contact op met een erkende installateur.

Als u door het volgen van de bovenstaande suggesties het probleem niet kunt oplossen, dient u contact op te nemen met uw vakhandelaar of de klantenservice. Geef de gegevens door van het typeplaatje, een driecijferige code voor de glaskeramik (bevindt zich op de hoek van het glazen oppervlak) en de foutmelding die wordt weergegeven.

Controleer of u het apparaat op de juiste manier gebruikt hebt. Bij onjuist gebruik van het apparaat wordt het bezoek van de technicus van de klantenservice of de vakhandelaar in rekening gebracht, zelfs tijdens de garantieperiode. De instructies over de klantenservice en de garantiebepalingen vindt u in het garantieboekje.

## MONTAGE

**!** **Waarschuwing!** Raadpleeg de hoofdstukken Veiligheid.

**i** Voor montage

Noteer voor montage van het apparaat de onderstaande informatie van het typeplaatje. Het typeplaatje bevindt zich aan de onderkant van de behuizing van het apparaat.

- Model .....

- Productnummer (PNC) .....
- Serienummer (S.N.).....

### Inbouwapparatuur

- Inbouwapparaten mogen alleen worden gebruikt nadat zij ingebouwd zijn in geschikte inbouwunits of werkbladen die aan de normen voldoen.

## Montage

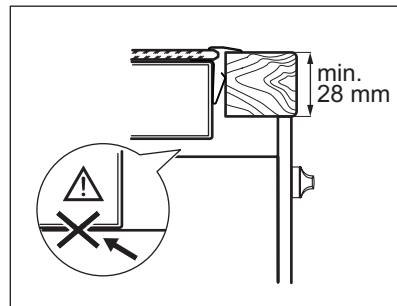
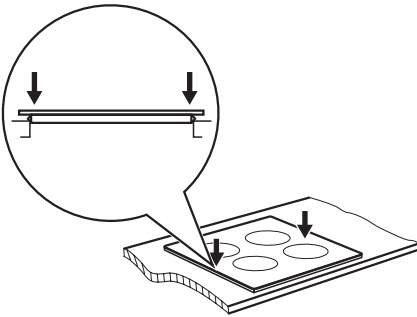
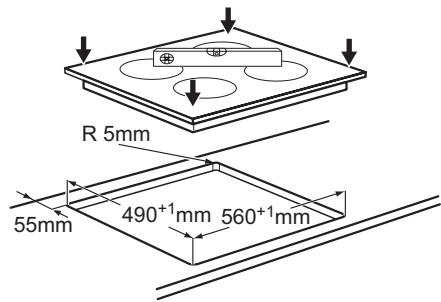
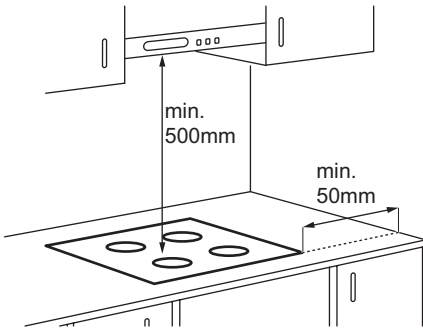

## TECHNISCHE INFORMATIE

Modell PES6000E  
Typ 58 CAD 02 ZO

Ser.Nr. ....  
PROGRESS

Prod.Nr. 949 592 996 02

220 - 240 V 50 - 60 Hz

Made in Germany

6,0 kW



### Vermogen van kookzones

Kookzone	Nominaal vermogen (max warmte-instelling) [W]
Rechtsachter — 180 mm	1800 W
Rechtsvoor — 145 mm	1200 W
Linksachter — 145 mm	1200 W
Linksvoor — 180 mm	1800 W

## MILIEUBESCHERMING

---

Het symbool  op het product of op de verpakking wijst erop dat dit product niet als huishoudafval mag worden behandeld, maar moet worden afgegeven bij een verzamelpunt waar elektrische en elektronische apparatuur wordt gerecycled. Als u ervoor zorgt dat dit product op de juiste manier wordt verwijderd, voorkomt u mogelijke negatieve gevolgen voor mens en milieu die zich zouden kunnen voordoen in geval van verkeerde afvalverwerking. Voor gedetailleerdere informatie over het recyclen van dit product, kunt u contact

opnemen met de gemeente, de gemeentereiniging of de winkel waar u het product hebt gekocht.

### Verpakkingsmateriaal



De verpakkingsmaterialen zijn milieuvriendelijk en herbruikbaar. De kunststof onderdelen zijn gemarkeerd, bijv.: >PE<, >PS<, enz. Gooi het verpakkingsmateriaal weg in de juiste afvalcontainer bij uw plaatselijke afvalverwerkingsdienst.

## CONTENTS

---

Safety information	23	Care and cleaning	26
Safety instructions	24	Troubleshooting	27
Product description	26	Installation	27
Daily use	26	Technical information	28
Helpful hints and tips	26	Environment concerns	28

Subject to change without notice.

## SAFETY INFORMATION

---

Before the installation and use of the appliance, carefully read the supplied instructions. The manufacturer is not responsible if an incorrect installation and use causes injuries and damages. Always keep the instructions with the appliance for future reference.

### Children and vulnerable people safety

**⚠ Warning!** Risk of suffocation, injury or permanent disability.

- This appliance can be used by children aged from 8 years and above and persons with reduced physical, sensory or mental capabilities or lack of experience and knowledge if they are supervised by an adult or a person who is responsible for their safety.
- Do not let children play with the appliance.
- Keep all packaging away from children.
- Keep children and pets away from the appliance when it operates or when it cools down. Accessible parts are hot.
- If the appliance has a child safety device, we recommend that you activate it.
- Cleaning and user maintenance shall not be made by children without supervision.

### General Safety

- The appliance and its accessible parts become hot during use. Do not touch the heating elements.
- Do not operate the appliance by means of an external timer or separate remote-control system.
- Unattended cooking on a hob with fat or oil can be dangerous and may result in fire.

- Never try to extinguish a fire with water, but switch off the appliance and then cover flame e.g. with a lid or a fire blanket.
- Do not store items on the cooking surfaces.
- Do not use a steam cleaner to clean the appliance.
- Metallic objects such as knives, forks, spoons and lids should not be placed on the hob surface since they can get hot.
- If the glass ceramic surface is cracked, switch off the appliance to avoid the possibility of electric shock.



## SAFETY INSTRUCTIONS

### Installation



**Warning!** Only a qualified person must install this appliance.

- Remove all the packaging.
- Do not install or use a damaged appliance.
- Obey the installation instruction supplied with the appliance.
- Keep the minimum distance from the other appliances and units.
- Always be careful when you move the appliance because it is heavy. Always wear safety gloves.
- Seal the cut surfaces with a sealant to prevent moisture to cause swelling.
- Protect the bottom of the appliance from steam and moisture.
- Do not install the appliance adjacent to a door or under a window. This prevents hot cookware to fall from the appliance when the door or the window is opened.
- If the appliance is installed above drawers make sure that the space, between the bottom of the appliance and the upper drawer, is sufficient for air circulation.
- The bottom of the appliance can get hot. We recommend to install a non-combustible separation panel under the appliance to prevent access to the bottom.

### Electrical connection



**Warning!** Risk of fire and electrical shock.

- All electrical connections should be made by a qualified electrician.

- Before connecting the hob to an oven and before every wiring make sure the main terminals of both appliances are not live.
- Make sure the appliance is installed correctly. Loose and incorrect plug and socket can make the terminal become too hot.
- Make sure that a shock protection is installed.
- Do not let the electricity bonds touch the appliance or hot cookware, when you connect the appliance to the near sockets.
- Do not let the electricity bonds tangle.
- Use a strain relief clamp on cable.
- Use the correct mains cable.
- Make sure not to cause damage to the mains plug and to the mains cable. Contact the Service or an electrician to change a damaged mains cable.
- The electrical installation must have an isolation device which lets you disconnect the appliance from the mains at all poles. The isolation device must have a contact opening width of minimum 3 mm.
- Use only correct isolation devices: line protecting cut-outs, fuses (screw type fuses removed from the holder), earth leakage trips and contactors.

### Use



**Warning!** Risk of injury, burns or electric shock.



- Use this appliance in a household environment.
- Do not change the specification of this appliance.
- Do not let the appliance stay unattended during operation.
- Do not operate the appliance with wet hands or when it has contact with water.
- Do not put cutlery or saucepan lids on the cooking zones. They become hot.
- Set the cooking zone to “off” after use.
- Do not use the appliance as a work surface or as a storage surface.
- If the surface of the appliance is cracked, disconnect immediately the appliance from the power supply. This to prevent an electrical shock.

 **Warning!** Risk of fire or explosion.

- Fats and oil when heated can release flammable vapours. Keep flames or heated objects away from fats and oils when you cook with them.
- The vapours that very hot oil releases can cause spontaneous combustion.
- Used oil, that can contain food remnants, can cause fire at a lower temperature than oil used for the first time.
- Do not put flammable products or items that are wet with flammable products in, near or on the appliance.

 **Warning!** Risk of damage to the appliance.

- Do not keep hot cookware on the control panel.
- Do not let cookware to boil dry.
- Be careful not to let objects or cookware fall on the appliance. The surface can be damaged.

- Do not activate the cooking zones with empty cookware or without cookware.
- Do not put aluminium foil on the appliance.
- Cookware made of cast iron, aluminium or with a damaged bottom can cause scratches on the glass ceramic. Always lift these objects up when you have to move them on the cooking surface.

### Care and Cleaning

 **Warning!** Risk of damage to the appliance.

- Clean regularly the appliance to prevent the deterioration of the surface material.
- Do not use water spray and steam to clean the appliance.
- Clean the appliance with a moist soft cloth. Only use neutral detergents. Do not use abrasive products, abrasive cleaning pads, solvents or metal objects.

### Disposal

 **Warning!** Risk of injury or suffocation.

- Contact your municipal authority for information on how to discard the appliance correctly.
- Disconnect the appliance from the mains supply.
- Cut off the mains cable and discard it.

### Service

- Contact the Service to repair the appliance. We recommend only the use of original spare parts.

## PRODUCT DESCRIPTION

### General overview

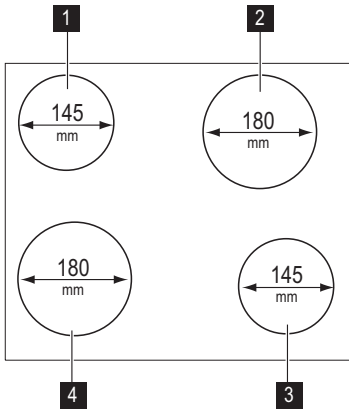

- 1** Cooking zone
- 2** Cooking zone
- 3** Cooking zone
- 4** Cooking zone

**Warning!** The risk of burns from residual heat!

### DAILY USE

**You operate the hob with the knobs of the oven. The Daily Use chapter for the oven tells how to operate the hob.**

all ceramic glass cooking zones and does not show that the appliance operates incorrectly.

**i** When a cooking zone operates, it hums for a short time. This is typical of

### HELPFUL HINTS AND TIPS

#### Cookware

**i** Information about the cookware

- The bottom of the cookware must be as thick and flat as possible.
- Cookware made of enamelled steel and with aluminium or copper bottoms can cause the colour change on the glass-ceramic surface.

- If it is possible, always put the lids on the cookware.
- Put cookware on a cooking zone before you start it.
- Stop the cooking zones before the end of the cooking time to use residual heat.
- The bottom of pans and cooking zones must have the same dimension.

#### Energy saving

**🌿** How to save energy

### CARE AND CLEANING

Clean the appliance after each use. Always use cookware with clean bottom.

**i** Scratches or dark stains on the glass-ceramic cause no effect on how the appliance operates.

**To remove the dirt:**

1. – **Remove immediately:** melted plastic, plastic foil, and food with sugar. If not, the dirt can cause damage to the appliance. Use a special scraper for the glass . Put the scraper on the glass surface at an acute angle and move the blade on the surface .
- **Remove after the appliance is sufficiently cool:** limescale rings ,

- water rings, fat stains, shiny metallic discolorations. Use a special cleaning agent for glass ceramic or stainless steel.
2. Clean the appliance with a moist cloth and some detergent.
3. At the end **rub the appliance dry with a clean cloth.**

**TROUBLESHOOTING**

Problem	Possible cause	Remedy
You cannot activate the appliance or operate it.		Activate the appliance again and set the heat setting in less than 10 seconds.
	Problem with the house electrical system.	Examine the fuse in the electrical system of the house in the fuse box. If the fuses blow again and again, speak to qualified electrician.

If you tried the above solutions and cannot repair the problem, speak to your dealer or the customer service. Give the data from the rating plate, three digit letter code for the glass ceramic (it is in the corner of the glass surface) and an error message that comes on.

Make sure, you operated the appliance correctly. If not the servicing by a customer service technician or dealer will not be free of charge, also during the warranty period. The instructions about the customer service and conditions of guarantee are in the guarantee booklet.

**INSTALLATION**

 **Warning!** Refer to the Safety chapters.

 Before the installation

Before the installation of the appliance, record the information below from the rating plate. The rating plate is on the bottom of the appliance casing.

- Model .....

- PNC .....
- Serial number .....

**Built-in appliances**

- Only use the built-in appliances after you assemble the appliance into correct built-in units and work surfaces that align to the standards.

**Assembly**

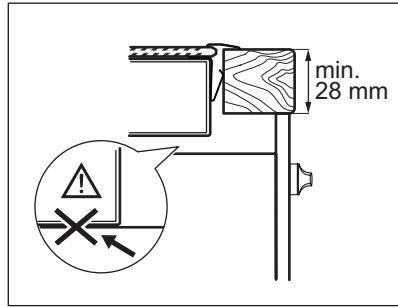
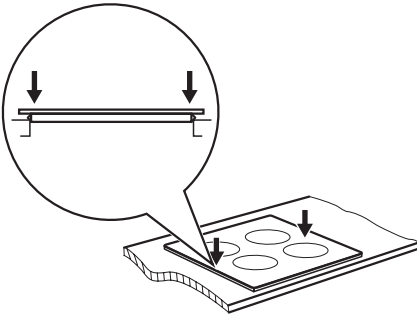
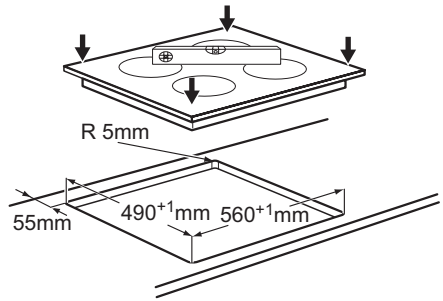
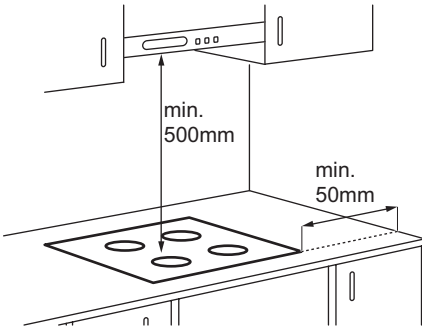

**TECHNICAL INFORMATION**

Modell PES6000E  
Typ 58 CAD 02 ZO

Ser.Nr. ....  
PROGRESS

Prod.Nr. 949 592 996 02  
220 - 240 V 50 - 60 Hz  
Made in Germany  
6,0 kW



**Cooking zones power**

Cooking zone	Nominal Power (Max heat setting) [W]
Right rear – 180 mm	1800 W
Right front – 145 mm	1200 W
Left rear – 145 mm	1200 W
Left front – 180 mm	1800 W

**ENVIRONMENT CONCERNS**

The symbol on the product or on its packaging indicates that this product may not be treated as household waste. Instead

it should be taken to the appropriate collection point for the recycling of electrical and electronic equipment. By ensuring this

product is disposed of correctly, you will help prevent potential negative consequences for the environment and human health, which could otherwise be caused by inappropriate waste handling of this product. For more detailed information about recycling of this product, please contact your local council, your household waste disposal service or the shop where you purchased the product.

### **Packaging material**



The packaging materials are friendly to the environment and can be recycled. The plastic components are identified by marking: >PE<, >PS<, etc. Discard the packaging materials as household waste at the waste disposal facilities in your municipality.

## SOMMAIRE

Consignes de sécurité	30	En cas d'anomalie de fonctionnement	34
Instructions de sécurité	31	Installation	35
Description de l'appareil	33	Caractéristiques techniques	35
Utilisation quotidienne	33	En matière de protection de	
Conseils utiles	33	l'environnement	36
Entretien et nettoyage	34		

Sous réserve de modifications.

## CONSIGNES DE SÉCURITÉ

Avant d'installer et d'utiliser cet appareil, lisez soigneusement les instructions fournies. Le fabricant ne peut être tenu pour responsable des dommages et blessures liés à une mauvaise installation ou utilisation. Conservez toujours cette notice avec votre appareil pour vous y référer ultérieurement.

### Sécurité des enfants et des personnes vulnérables

**⚠ Avertissement** Risque d'asphyxie, de blessure ou d'invalidité permanente.

- Cet appareil peut être utilisé par des enfants de plus de 8 ans, ainsi que des personnes dont les capacités physiques, sensorielles et mentales sont réduites ou dont les connaissances et l'expérience sont insuffisantes, à condition d'être surveillés par une personne responsable de leur sécurité.
- Ne laissez pas les enfants jouer avec l'appareil.
- Ne laissez pas les emballages à la portée des enfants.
- Tenez les enfants et les animaux éloignés de l'appareil lorsqu'il est en cours de fonctionnement ou lorsqu'il refroidit. Les parties accessibles sont chaudes.
- Si l'appareil est équipé d'un dispositif de sécurité enfants, nous vous recommandons de l'activer.
- Les enfants ne doivent pas nettoyer ni entreprendre une opération de maintenance sur l'appareil sans surveillance.

### Sécurité générale

- L'appareil et ses parties accessibles deviennent chauds pendant son fonctionnement. Ne touchez pas les éléments chauffants.

- Ne faites pas fonctionner l'appareil avec un minuteur externe ou un système de commande à distance.
- Il peut être dangereux de laisser chauffer de la graisse ou de l'huile sans surveillance sur une table de cuisson car cela pourrait provoquer un incendie.
- N'essayez jamais d'éteindre un feu avec de l'eau. Mettez à l'arrêt l'appareil puis couvrez les flammes, par exemple avec un couvercle ou une couverture ignifuge.
- N'entrez rien sur les surfaces de cuisson.
- N'utilisez pas de nettoyeur vapeur pour nettoyer l'appareil.
- Ne posez pas d'objets métalliques tels que couteaux, fourchettes, cuillères ou couvercles sur la table de cuisson car ils pourraient chauffer.
- Si la surface vitrocéramique est fissurée, mettez à l'arrêt l'appareil pour éviter tout risque d'électrocution.



## INSTRUCTIONS DE SÉCURITÉ

### Installation



**Avertissement** L'appareil doit être installé uniquement par un professionnel qualifié.

- Retirez l'intégralité de l'emballage.
- N'installez pas et ne branchez pas un appareil endommagé.
- Suivez scrupuleusement les instructions d'installation fournies avec l'appareil.
- Respectez l'espacement minimal requis par rapport aux autres appareils.
- L'appareil est lourd, prenez toujours des précautions lorsque vous le déplacez. Portez toujours des gants de sécurité.
- Isolez les surfaces découpées à l'aide d'un matériau d'étanchéité pour éviter que la moisissure ne provoque de gonflements.
- Protégez la partie inférieure de l'appareil de la vapeur et de l'humidité.
- N'installez pas l'appareil près d'une porte ou sous une fenêtre. Les récipients chauds risqueraient de tomber de l'appareil lors de l'ouverture de celles-ci.
- Si l'appareil est installé au-dessus de tiroirs, assurez-vous qu'il y a suffisamment d'espace entre le fond de l'appareil et le

tiroir supérieur pour que l'air puisse circuler.

- Le dessous de l'appareil peut devenir très chaud. Nous vous recommandons d'installer un panneau de séparation ignifuge sous l'appareil pour en bloquer l'accès.

### Branchement électrique



**Avertissement** Risque d'incendie ou d'électrocution.

- L'ensemble des branchements électriques doit être effectué par un technicien qualifié.
- Avant de raccorder une table de cuisson à un four et avant de brancher les câbles, assurez-vous que les bornes principales des deux appareils sont hors tension.
- Assurez-vous que l'appareil est bien installé. Des connexions desserrées ou incorrectes peuvent être à l'origine d'une surchauffe des bornes.
- Assurez-vous qu'une protection anti-électrocution est installée.
- Contrôlez que les câbles d'alimentation n'entrent pas en contact avec les surfaces brûlantes de l'appareil ou les réci-

pients brûlants lorsque vous branchez l'appareil électrique à des prises électriques situées à proximité.

- Ne laissez pas les connexions s'emmêler.
- Utilisez une pince pour détendre le câble.
- Utilisez le câble d'alimentation approprié.
- Veillez à ne pas endommager la fiche secteur ni le câble d'alimentation. Contactez le service après-vente ou un électricien pour remplacer le câble d'alimentation s'il est endommagé.
- L'installation électrique doit être équipée d'un dispositif d'isolement à coupure omnipolaire. Le dispositif d'isolement doit présenter une distance d'ouverture des contacts d'au moins 3 mm.
- N'utilisez que des systèmes d'isolation appropriés : des coupe-circuits, des fusibles (les fusibles à visser doivent être retirés du support), un disjoncteur différentiel et des contacteurs.

## Utilisation

 **Avertissement** Risque de blessures, de brûlures ou d'électrocution.

- Utilisez cet appareil dans un environnement domestique.
- Ne modifiez pas les caractéristiques de cet appareil.
- Ne laissez jamais l'appareil sans surveillance pendant son fonctionnement.
- N'utilisez jamais cet appareil avec les mains mouillées ou lorsqu'il est en contact avec de l'eau.
- Ne posez pas de couverts ou de couvercles sur les zones de cuisson. Elles sont chaudes.
- Éteignez les zones de cuisson après chaque utilisation.
- N'utilisez jamais l'appareil comme plan de travail ou comme plan de stockage.
- Si la surface de l'appareil présente des fêlures, débranchez immédiatement l'appareil pour éviter tout risque d'électrocution.

 **Avertissement** Risque d'explosion ou d'incendie.

- Les graisses et l'huile chaude peuvent dégager des vapeurs inflammables. Tenez les flammes ou les objets chauds éloignés des graisses et de l'huile lorsque vous vous en servez pour cuisiner.

- Les vapeurs dégagées par l'huile très chaude peuvent provoquer une combustion spontanée.
- L'huile qui a servi contient des restes d'aliments qui peuvent provoquer un incendie à température plus faible que l'huile n'ayant jamais servi.
- Ne placez pas de produits inflammables ou d'éléments imbibés de produits inflammables à l'intérieur, à proximité ou sur l'appareil.

 **Avertissement** Risque de dommage de l'appareil.

- Ne laissez pas de récipients chauds sur le bandeau de commande.
- Ne laissez pas le contenu des récipients de cuisson s'évaporer.
- Prenez soin de ne pas laisser tomber d'objets ou de récipients sur l'appareil. Sa surface risque d'être endommagée.
- Ne faites jamais fonctionner les zones de cuisson avec des récipients de cuisson vides ou sans aucun récipient de cuisson.
- Ne placez jamais de papier aluminium sur l'appareil.
- N'utilisez pas de récipients en fonte ou en aluminium, ni de récipients dont le fond est endommagé et rugueux. Ils risqueraient de rayer la surface vitrocéramique. Soulevez toujours ces objets lorsque vous devez les déplacer sur la surface de cuisson.

## Entretien et nettoyage

 **Avertissement** Risque de dommage de l'appareil.

- Nettoyez régulièrement l'appareil afin de maintenir le revêtement en bon état.
- Ne pulvérisez pas d'eau ni de vapeur pour nettoyer l'appareil.
- Nettoyez l'appareil avec un chiffon doux humide. Utilisez uniquement des produits de lavage neutres. N'utilisez pas de produits abrasifs, de tampons à récurer, de solvants ou d'objets métalliques.

## Mise au rebut

 **Avertissement** Risque de blessure ou d'asphyxie.



- Contactez votre service municipal pour obtenir des informations sur la marche à suivre pour mettre l'appareil au rebut.
- Débranchez l'appareil de l'alimentation secteur.
- Coupez le câble d'alimentation et mettez-le au rebut.

## Maintenance

- Contactez le service après-vente pour faire réparer l'appareil. N'utilisez que des pièces de rechange d'origine.

## DESCRIPTION DE L'APPAREIL

### Vue d'ensemble

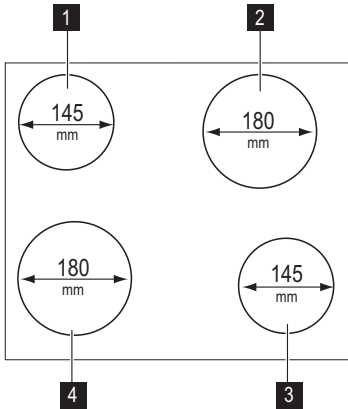

- 1** Zone de cuisson
- 2** Zone de cuisson
- 3** Zone de cuisson
- 4** Zone de cuisson

**⚠ Avertissement** La chaleur résiduelle peut être source de brûlures !

## UTILISATION QUOTIDIENNE

**La table de cuisson fonctionne à l'aide des manettes du four. Le chapitre traitant de l'utilisation quotidienne du four vous indique comment faire fonctionner la table de cuisson.**

dant un court instant. Ce bruit n'est pas signe de dysfonctionnement de l'appareil et n'a aucune incidence sur son bon fonctionnement.

**i** Lorsqu'une zone de cuisson est en fonctionnement, elle bourdonne pen-

## CONSEILS UTILES

### Ustensiles de cuisson

**i** Informations concernant les ustensiles de cuisson

- Le fond de l'ustensile de cuisson doit être aussi plat et épais que possible.
- Les récipients de cuisson avec un fond en émail, en aluminium ou en cuivre peu-

vent laisser des traces sur la surface vitrocéramique.

### Économies d'énergie

**🌱** Comment réaliser des économies d'énergie

- Si possible, couvrez toujours les récipients de cuisson avec un couvercle pendant la cuisson.
- Déposez toujours le récipient sur la zone de cuisson avant de mettre celle-ci en fonctionnement.
- Désactivez les zones de cuisson avant la fin du temps de cuisson pour utiliser la chaleur résiduelle.
- Veillez à ce que le fond du plat de cuisson corresponde à la dimension de la zone de cuisson.

## ENTRETIEN ET NETTOYAGE

Nettoyez l'appareil après chaque utilisation. Utilisez toujours des récipients de cuisson dont le fond est propre.

**i** Les égratignures ou les taches sombres sur la vitrocéramique n'ont aucune influence sur le fonctionnement de l'appareil.

### Pour enlever les salissures :

1. – **Enlevez immédiatement** : plastique fondu, films plastiques et aliments contenant du sucre. Sinon, la saleté pourrait endommager l'appareil. Utilisez un racloir spécial pour la vitre. Tenez le racloir incliné sur la surface vitrée et faites glisser la lame du racloir pour enlever les salissures.
- **Une fois que l'appareil a suffisamment refroidi, enlevez** : traces de calcaire et d'eau, projections de graisse, décolorations métalliques luisantes. Utilisez un agent de nettoyage pour vitrocéramique ou acier inoxydable.

2. Nettoyez l'appareil à l'aide d'un chiffon humide et d'un peu de détergent.
3. Et enfin, **essuyez l'appareil à l'aide d'un chiffon propre.**

## EN CAS D'ANOMALIE DE FONCTIONNEMENT

Problème	Cause probable	Solution
Vous ne pouvez pas allumer l'appareil ou le faire fonctionner.		Allumez de nouveau l'appareil et réglez le niveau de cuisson en moins de 10 secondes.
	Problème lié au système électrique domestique.	Vérifiez le fusible du système électrique de l'habitation dans la boîte à fusibles. Si les fusibles grillent de manière répétée, faites appel à un électricien qualifié.

Si les indications ci-dessus ne vous permettent pas de remédier au problème, veuillez vous adresser à votre revendeur ou au service après-vente. Veuillez lui fournir les informations figurant sur la plaque signalétique, la combinaison à 3 lettres et chiffres pour la vitrocéramique (située dans

un des coins de la table de cuisson) et le type de message d'erreur qui s'affiche. Veillez à faire fonctionner l'appareil correctement. En cas d'erreur de manipulation de la part de l'utilisateur, le déplacement du technicien du service après-vente ou du magasin vendeur peut être facturé même en cours de garantie. Les instructions relatives

ves au service après-vente et aux conditions de garantie figurent dans le livret de garantie.

## INSTALLATION

**!** **Avertissement** Reportez-vous aux chapitres concernant la sécurité.

**i** Avant l'installation

Avant l'installation de l'appareil, notez ci-dessous les informations figurant sur la plaque signalétique. La plaque signalétique se trouve au bas de l'enveloppe extérieure de l'appareil.

- Modèle .....
- PNC .....
- Numéro de série .....

### Appareils encastrables

- Les appareils encastrables ne peuvent être mis en fonctionnement qu'après avoir été installés dans des meubles et sur des plans de travail homologués et adaptés.

### Montage

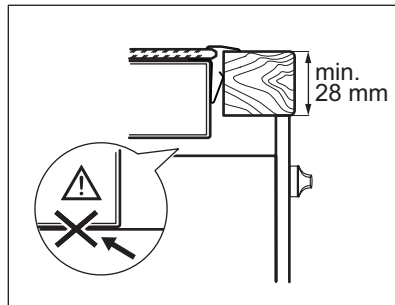
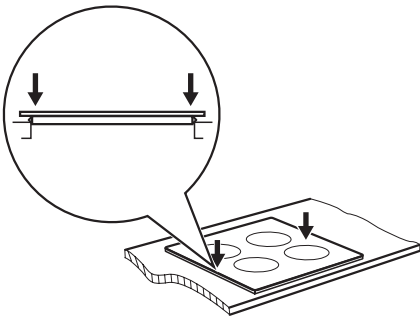
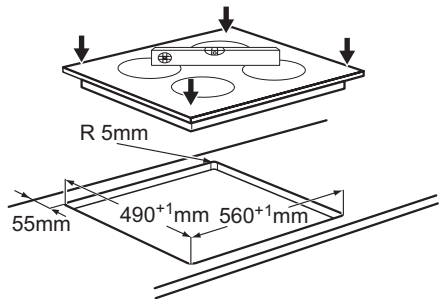
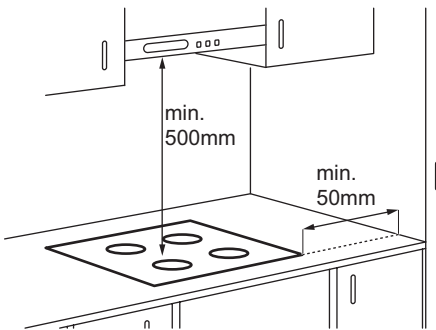

## CARACTERISTIQUES TECHNIQUES

Modell PES6000E  
Typ 58 CAD 02 ZO

Prod.Nr. 949 592 996 02  
220 - 240 V 50 - 60 Hz  
Made in Germany

Ser.Nr. ....

6,0 kW

PROGRESS



### Puissance des zones de cuisson

Zone de cuisson	Puissance nominale (niveau de cuisson max.) [W]
Arrière droite — 180 mm	1800 W
Avant droite — 145 mm	1200 W
Arrière gauche — 145 mm	1200 W
Avant gauche — 180 mm	1800 W

## EN MATIÈRE DE PROTECTION DE L'ENVIRONNEMENT

Le symbole  sur le produit ou son emballage indique que ce produit ne peut être traité comme déchet ménager. Il doit être remis au point de collecte dédié à cet effet (collecte et recyclage du matériel électrique et électronique).

En procédant à la mise au rebut de l'appareil dans les règles de l'art, nous préservons l'environnement et notre sécurité, s'assurant ainsi que les déchets seront traités dans des conditions optimum.

Pour obtenir plus de détails sur le recyclage de ce produit, veuillez prendre contact avec

les services de votre commune ou le magasin où vous avez effectué l'achat.

### Emballage



Tous les matériaux d'emballage sont écologiques et recyclables. Les composants en plastique sont identifiables grâce aux sigles : >PE<, >PS<, etc. Veuillez jeter les matériaux d'emballage dans le conteneur approprié du centre de collecte des déchets de votre commune.

## INHALT

Sicherheitsinformationen	37	Reinigung und Pflege	41
Sicherheitshinweise	38	Fehlersuche	41
Gerätebeschreibung	40	Montage	42
Täglicher Gebrauch	40	Technische Daten	42
Praktische Tipps und Hinweise	40	Umwelttipps	43

Änderungen vorbehalten.

## SICHERHEITSINFORMATIONEN

Lesen Sie vor der Montage und Verwendung des Geräts sorgfältig die mitgelieferte Anleitung. Der Hersteller haftet nicht für Verletzungen oder Schäden, die durch eine fehlerhafte Montage entstehen. Bewahren Sie die Anleitung zum Nachschlagen auf.

### Sicherheit von Kindern und schutzbedürftigen Personen

**⚠️ Warnung!** Es besteht Erstickungsgefahr, das Risiko von Verletzungen oder permanenten Behinderungen.

- Dieses Gerät kann dann von Kindern ab 8 Jahren, von Personen mit eingeschränkten körperlichen, sensorischen oder geistigen Fähigkeiten sowie von Personen ohne bisherige Erfahrung im Umgang mit solchen Geräten bedient werden, wenn sie dabei von einer Person, die für ihre Sicherheit verantwortlich ist, beaufsichtigt werden.
- Kinder dürfen nicht mit dem Gerät spielen.
- Halten Sie das Verpackungsmaterial von Kindern fern.
- Halten Sie Kinder und Haustiere vom Gerät fern, wenn es in Betrieb oder in der Abkühlphase ist. Berührbare Teile sind heiss.
- Falls Ihr Gerät mit einer Kindersicherung ausgestattet ist, empfehlen wir, diese einzuschalten.
- Reinigung und Wartung des Geräts darf nicht von Kindern ohne Aufsicht erfolgen.

## Allgemeine Sicherheit

- Das Gerät und die zugänglichen Geräteteile werden während des Betriebs heiß. Berühren Sie nicht die Heizelemente.
- Schalten Sie das Gerät nicht über eine externe Zeitschaltuhr oder eine separate Fernsteuerung ein.
- Kochen mit Fett oder Öl auf einem unbeaufsichtigten Kochfeld ist gefährlich und kann zu einem Brand führen.
- Versuchen Sie nicht einen Brand mit Wasser zu löschen, sondern schalten Sie das Gerät aus und bedecken Sie die Flamme mit einem Deckel oder einer Feuerlöschdecke.
- Legen Sie keine Gegenstände auf dem Kochfeld ab.
- Benutzen Sie zum Reinigen des Gerätes keinen Dampfreiniger.
- Legen Sie keine Metallgegenstände wie Messer, Gabeln, Löffel oder Topfdeckel auf die Oberfläche des Kochfelds, da diese heiß werden können.
- Schalten Sie das Gerät sofort ab, wenn Sie Risse auf der Glaskeramikfläche feststellen. Stromschlaggefahr!



### SICHERHEITSHINWEISE

#### Montage



**Warnung!** Nur eine qualifizierte Fachkraft darf den Elektroanschluss des Geräts vornehmen.

- Entfernen Sie das Verpackungsmaterial.
- Stellen Sie ein beschädigtes Gerät nicht auf und benutzen Sie es nicht.
- Halten Sie sich an die mitgelieferte Montageanleitung.
- Die Mindestabstände zu anderen Geräten und Küchenmöbeln sind einzuhalten.
- Seien Sie beim Umsetzen des Geräts vorsichtig, denn es ist schwer. Tragen Sie stets Sicherheitshandschuhe.
- Dichten Sie die Ausschnittskanten mit einem Dichtungsmittel ab, um ein Aufquellen durch Feuchtigkeit zu verhindern.
- Schützen Sie die Geräteunterseite vor Dampf und Feuchtigkeit.
- Installieren Sie das Gerät nicht direkt neben einer Tür oder unter einem Fenster. So kann heißes Kochgeschirr nicht he-

runterfallen, wenn die Tür oder das Fenster geöffnet wird.

- Wird das Gerät über Schubladen eingebaut, achten Sie darauf, dass zwischen dem Geräteboden und der oberen Schublade ein ausreichender Abstand für die Luftzirkulation vorhanden ist.
- Der Boden des Geräts kann heiß werden. Wir empfehlen eine feuerfeste Trennplatte unter dem Gerät anzubringen, damit der Boden nicht zugänglich ist.

#### Elektrischer Anschluss



**Warnung!** Brand- und Stromschlaggefahr.

- Alle elektrischen Anschlüsse sind von einem geprüften Elektriker vorzunehmen.
- Stellen Sie vor dem Anschluss des Kochfelds an den Backofen und den anderen Anschüssen sicher, dass die Anschlussklemmen der beiden Geräte nicht an die Spannungsversorgung angeschlossen sind.

- Achten Sie darauf, dass das Gerät ordnungsgemäß montiert wird. Lockere und unsachgemäße Steckverbindungen können die Klemme überhitzen.
- Sorgen Sie dafür, dass ein Berührungsschutz installiert wird.
- Achten Sie beim Anschluss des Geräts an die Steckdose darauf, dass die elektrische Leitungen weder das Gerät noch heißes Kochgeschirr berühren.
- Achten Sie darauf, dass elektrische Leitungen nicht lose hängen oder sich verheddern.
- Verwenden Sie eine Zugentlastung für das Kabel.
- Benutzen Sie das richtige Netzkabel.
- Achten Sie darauf, Netzstecker und Netzkabel nicht zu beschädigen. Wenden Sie sich zum Austausch des beschädigten Netzkabels an den Kundendienst oder einen Elektriker.
- Die elektrische Installation muss eine Trenneinrichtung aufweisen, mit der Sie das Gerät allpolig von der Stromversorgung trennen können. Die Trenneinrichtung muss mit einer Kontaktöffnungsbreite von mindestens 3 mm ausgeführt sein.
- Verwenden Sie nur geeignete Trennvorrichtungen: Überlastschalter, Sicherungen (Schraubsicherungen müssen aus dem Halter entfernt werden können), Fehlerstromschutzschalter und Schütze.

## Gebrauch

 **Warnung!** Es besteht Verletzungs-, Verbrennungs- und Stromschlaggefahr.

- Das Gerät ist für die Verwendung im Haushalt vorgesehen.
- Nehmen Sie keine technischen Änderungen am Gerät vor.
- Lassen Sie das Gerät bei Betrieb nicht unbeaufsichtigt.
- Bedienen Sie das Gerät nicht mit feuchten oder nassen Händen oder wenn es mit Wasser in Kontakt gekommen ist.
- Legen Sie kein Besteck und keine Topfdeckel auf die Kochzonen. Sie werden heiß.
- Schalten Sie die Kochzonen nach jedem Gebrauch aus.
- Benutzen Sie das Gerät nicht als Arbeits- oder Abstellfläche.

- Hat die Geräteoberfläche einen Sprung, trennen Sie das Gerät umgehend von der Spannungsversorgung. Dies dient zur Vermeidung eines Stromschlags.

 **Warnung!** Es besteht Explosions- und Brandgefahr.

- Erhitzte Öle und Fette können brennbare Dämpfe freisetzen. Halten Sie Flammen oder erhitzte Gegenstände beim Kochen mit Fetten und Ölen von diesen fern.
- Die von sehr heißem Öl freigesetzten Dämpfe können eine Selbstzündung verursachen.
- Bereits verwendetes Öl kann Lebensmittelreste enthalten und einen Brand bei niedrigeren Temperaturen als frisches Öl verursachen.
- Platzieren Sie keine entflammaren Produkte oder Gegenstände, die mit entflammaren Produkten benetzt sind, im Gerät, auf dem Gerät oder in der Nähe des Geräts.

 **Warnung!** Das Gerät könnte beschädigt werden.

- Stellen Sie kein heißes Kochgeschirr auf das Bedienfeld.
- Lassen Sie das Kochgeschirr nicht leerkochen.
- Lassen Sie keine Gegenstände oder Kochgeschirr auf das Bedienfeld fallen. Die Oberfläche könnte beschädigt werden.
- Schalten Sie die Kochzonen nicht mit leerem oder ohne Kochgeschirr ein.
- Legen Sie keine Alufolie auf das Gerät.
- Kochgeschirr aus Gusseisen oder Aluminiumguss oder mit beschädigten Böden kann die Glaskeramikoberfläche verkratzen. Heben Sie das Kochgeschirr stets an, wenn Sie es auf dem Kochfeld umsetzen möchten.

## Reinigung und Pflege

 **Warnung!** Das Gerät könnte beschädigt werden.

- Reinigen Sie das Gerät regelmäßig, um eine Abnutzung des Oberflächenmaterials zu verhindern.
- Reinigen Sie das Gerät nicht mit einem Wasser- oder Dampfstrahl.

- Reinigen Sie das Gerats mit einem weichen, feuchten Tuch. Verwenden Sie ausschließlich Neutralreiniger. Benutzen Sie keine Scheuermittel, scheuernde Reinigungsschwammchen, Losungsmittel oder Metallgegenstande.

### Entsorgung

**! Warnung!** Verletzungs- oder Erstickungsgefahr.

- Fur Informationen zur ordnungsgemaen Entsorgung des Gerates wenden Sie sich

- an die zustandige kommunale Behorde vor Ort.
- Trennen Sie das Gerat von der Stromversorgung.
- Schneiden Sie das Netzkabel ab und entsorgen Sie es.

### Kundendienst

- Wenden Sie sich zur Reparatur des Gerats an den Kundendienst. Wir empfehlen nur Originalersatzteile zu verwenden.

## GERATEBESCHREIBUNG

### Allgemeine bersicht

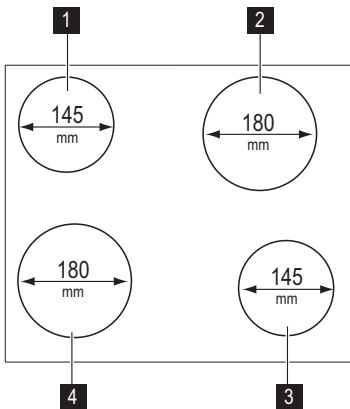

- 1** Kochzone
- 2** Kochzone
- 3** Kochzone
- 4** Kochzone

**! Warnung!** Es besteht Verbrennungsgefahr durch Restwarme!

## TAGLICHER GEBRAUCH

**Das Kochfeld wird mit den Schaltern des Backofens bedient. Im Kapitel „Taglicher Gebrauch“ fur den Backofen konnen Sie nachlesen, wie das Kochfeld bedient wird.**

ren. Dieses Verhalten ist typisch fur alle Kochzonen eines Glaskeramik-Kochfelds und bedeutet nicht, dass das Gerat nicht ordnungsgema arbeitet.

**i** Wenn sich eine Kochzone einschaltet, ist fur kurze Zeit ein Brummen zu horen.

## PRAKTISCHE TIPPS UND HINWEISE

### Kochgeschirr

**i** Informationen zum Kochgeschirr

- Der Boden des Kochgeschirrs sollte so dick und flach wie moglich sein.
- Kochgeschirr aus Stahlernie oder mit Aluminium- oder Kupferboden kann Ver-



färbungen der Glaskeramikoberfläche verursachen.

**Energiesparen**



So sparen Sie Energie

- Decken Sie Kochgeschirr, wenn möglich, mit einem Deckel ab.

- Setzen Sie das Kochgeschirr vor dem Einschalten der Kochzone auf.
- Schalten Sie die Kochzonen bereits vor dem Ende des Garvorgangs aus und nutzen Sie die Restwärme.
- Der Boden des Kochgeschirrs und die verwendete Kochzone sollten gleich groß sein.

**REINIGUNG UND PFLEGE**

Reinigen Sie das Gerät nach jedem Gebrauch.

Achten Sie immer darauf, dass der Boden des Kochgeschirrs sauber ist.



Kratzer oder dunkle Flecken in der Glaskeramik beeinträchtigen die Funktionsfähigkeit des Geräts nicht.

**So entfernen Sie Verschmutzungen:**

1. – **Folgendes muss sofort entfernt werden:** geschmolzener Kunststoff, Plastikfolie, zuckerhaltige Lebensmittel. Andernfalls können die Verschmutzungen das Gerät beschädigen. Verwenden Sie einen speziellen Reinigungsschaber für Glas. Den Reinigungsschaber schräg zur Glasfläche ansetzen und über die Oberfläche bewegen.
  - **Folgendes kann nach ausreichender Abkühlphase entfernt werden:** Kalk- und Wasserränder, Fettspritzer und metallisch schimmernde Verfärbungen. Verwenden Sie hierfür einen speziellen Reiniger für Glaskeramik oder Edelstahl.

2. Reinigen Sie das Gerät mit einem feuchten Tuch und etwas Spülmittel.
3. Am Ende **das Gerät mit einem trockenen Tuch abreiben.**

**FEHLERSUCHE**

Problem	Mögliche Ursache	Abhilfe
Das Gerät kann nicht eingeschaltet oder bedient werden.		Schalten Sie das Gerät erneut ein und stellen Sie innerhalb von 10 Sekunden die Kochstufe ein.
	Problem mit der Stromversorgung des Gebäudes.	Sehen Sie im Sicherungskasten der Wohnung nach, ob die Sicherung für das Gerät ausgelöst hat. Löst die Sicherung wiederholt aus, wenden Sie sich an eine Elektrofachkraft.

Wenn Sie das Problem mit der oben angegebenen Abhilfemaßnahme nicht beheben

können, wenden Sie sich bitte an Ihren Fachhändler oder den Kundendienst. Ge-

ben Sie dabei die Daten auf dem Typenschild, den dreistelligen Buchstaben-Code für die Glaskeramik (befindet sich in der Ecke der Glasfläche) und die angezeigte Fehlermeldung an. Vergewissern Sie sich, dass Sie das Gerät korrekt bedient haben. Wenn Sie das Gerät

falsch bedient haben, fällt auch während der Garantiezeit für den Besuch eines Kundendiensttechnikers oder Händlers eine Gebühr an. Die Anweisungen zum Kundendienst und die Garantiebedingungen finden Sie im Garantieheft.

## MONTAGE

**!** **Warnung!** Siehe Sicherheitshinweise.

**i** Vor der Montage

Notieren Sie vor der Montage des Geräts alle Daten, die Sie unten auf dem Typenschild finden. Das Typenschild befindet sich unten am Gerätegehäuse.

- Modell .....

- Produktnummer (PNC) .....
- Seriennummer .....

### Einbaugeräte

- Einbaugeräte dürfen nur nach dem Einbau in bzw. unter normgerechte, passende Einbauschränke und Arbeitsplatten betrieben werden.

### Montage

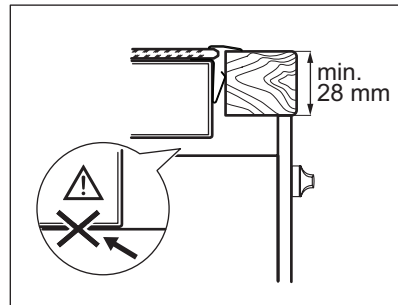
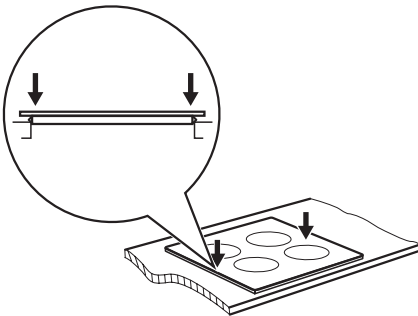
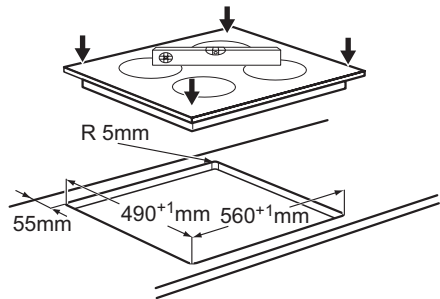
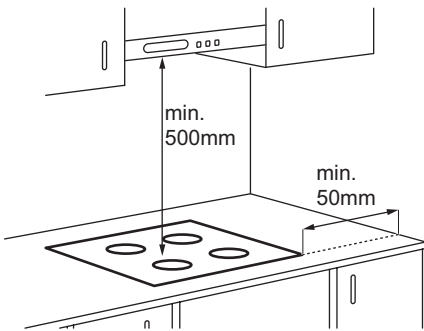

## TECHNISCHE DATEN

Modell PES6000E  
Typ 58 CAD 02 ZO

Prod.Nr. 949 592 996 02  
220 - 240 V 50 - 60 Hz

Ser.Nr. ....

PROGRESS

Made in Germany

6,0 kW



### Kochzonenleistung

Kochzone	Nennleistung (höchste Kochstufe) [W]
Hinten rechts — 180 mm	1800 W
Vorne rechts — 145 mm	1200 W
Hinten links — 145 mm	1200 W
Vorne links — 180 mm	1800 W

### UMWELTTIPPS

Das Symbol  auf dem Produkt oder seiner Verpackung weist darauf hin, dass dieses Produkt nicht als normaler Haushaltsabfall zu behandeln ist, sondern an einem Sammelpunkt für das Recycling von elektrischen und elektronischen Geräten abgegeben werden muss. Durch Ihren Beitrag zum korrekten Entsorgen dieses Produkts schützen Sie die Umwelt und die Gesundheit Ihrer Mitmenschen. Umwelt und Gesundheit werden durch falsches Entsorgen gefährdet. Weitere Informationen über das Recycling dieses

Produkts erhalten Sie von Ihrer Gemeinde, Ihrer Müllabfuhr oder dem Geschäft, in dem Sie das Produkt gekauft haben.

### Verpackungsmaterial

-  Die Verpackungsmaterialien sind umweltverträglich und wieder verwertbar. Kunststoffteile sind mit internationalen Abkürzungen wie z. B. >PE<, >PS< usw. gekennzeichnet. Entsorgen Sie das Verpackungsmaterial bei den kommunalen Entsorgungsstellen in den dafür vorgesehenen Behältern.

## INDICE

Informazioni per la sicurezza	44	Pulizia e cura	48
Istruzioni di sicurezza	45	Risoluzione dei problemi	48
Descrizione del prodotto	47	Installazione	49
Utilizzo quotidiano	47	Dati tecnici	49
Consigli e suggerimenti utili	47	Considerazioni ambientali	50

Con riserva di modifiche.

## INFORMAZIONI PER LA SICUREZZA

Leggere attentamente le istruzioni fornite prima di installare e utilizzare l'apparecchiatura. Il produttore non è responsabile se un'installazione ed un uso non corretto dell'apparecchiatura provocano lesioni e danni. Tenere sempre le istruzioni a portata di mano in caso di necessità durante l'utilizzo.

### Sicurezza dei bambini e delle persone vulnerabili

**⚠ Avvertenza!** Rischio di soffocamento, lesioni o invalidità permanente.

- Questa apparecchiatura può essere usata da bambini a partire dagli 8 anni e da adulti con limitate capacità fisiche, sensoriali o mentali o con scarsa esperienza o conoscenza sull'uso dell'apparecchiatura, se sorvegliati o se sono stati istruiti relativamente all'uso dell'apparecchiatura e hanno capito i rischi coinvolti.
- Non consentire ai bambini di giocare con l'apparecchiatura.
- Tenere i materiali di imballaggio al di fuori della portata dei bambini.
- Tenere i bambini e gli animali domestici lontano dall'apparecchiatura durante il funzionamento o raffreddamento. Le parti accessibili sono incandescenti.
- Se l'apparecchiatura dispone di un dispositivo di sicurezza per i bambini, consigliamo di attivarlo.
- La pulizia e gli interventi di manutenzione non devono essere eseguiti dai bambini senza supervisione.

### Avvertenze di sicurezza generali

- L'apparecchiatura e le parti accessibili si riscaldano molto durante l'uso. Non toccare le resistenze.

- Non utilizzare un timer esterno o un sistema di controllo remoto distinto per mettere in funzione l'apparecchiatura.
- Non lasciare mai il piano di cottura incustodito durante la preparazione di cibi in quanto olio e grassi potrebbero provocare un incendio.
- Non tentare mai di spegnere un incendio con dell'acqua; spegnere l'apparecchiatura e coprire le fiamme ad es. con un coperchio o una coperta di protezione dal fuoco.
- Non conservare nulla sulle superfici di cottura.
- Non usare dispositivi per la pulizia a vapore per pulire l'apparecchiatura.
- Oggetti metallici quali coltelli, forchette, cucchiari e coperchi non dovrebbero essere posti sulla superficie del piano di cottura in quanto possono diventare caldi.
- Se la superficie di vetroceramica presenta delle crepe, spegnere l'apparecchiatura per evitare il rischio di scossa elettrica.



## ISTRUZIONI DI SICUREZZA

### Installazione



**Avvertenza!** L'installazione dell'apparecchiatura deve essere eseguita da personale qualificato.

- Rimuovere tutti i materiali di imballaggio.
- Non installare o utilizzare l'apparecchiatura se è danneggiata.
- Attenersi alle istruzioni fornite insieme all'apparecchiatura.
- È necessario rispettare la distanza minima dalle altre apparecchiature.
- Fare sempre attenzione quando si sposta l'apparecchiatura, perché è pesante. Indossare sempre guanti di sicurezza.
- Proteggere le superfici di taglio con un materiale di tenuta per evitare che l'umidità causi dei rigonfiamenti.
- Proteggere la base dell'apparecchiatura da vapore e umidità.
- Non installare l'apparecchiatura accanto ad una porta o sotto una finestra, per evitare che pentole calde cadano dall'apparecchiatura quando la porta o la finestra sono aperte.

- Se l'apparecchiatura viene installata sopra dei cassetti, assicurarsi che lo spazio, tra la base dell'apparecchiatura e il cassetto superiore, sia sufficiente per il ricircolo d'aria.
- La base dell'apparecchiatura può surriscaldarsi. Si consiglia di prevedere un pannello divisorio in materiale non infiammabile al di sotto dell'apparecchiatura per rendere inaccessibile la base.

### Collegamento elettrico



**Avvertenza!** Rischio di incendio e scossa elettrica.

- Tutti i collegamenti elettrici devono essere realizzati da un elettricista qualificato.
- Prima di collegare il piano di cottura a un forno e prima di eseguire qualsiasi altro collegamento elettrico, assicurarsi che le prese di entrambe le apparecchiature non siano sotto tensione.
- Verificare che l'apparecchiatura sia installata correttamente. Connessioni allentate e non appropriate possono causare un surriscaldamento dei connettori.

- Assicurarsi che la protezione da scosse elettriche sia installata.
- Evitare che i collegamenti elettrici entrino in contatto con l'apparecchiatura e le pentole calde quando si collega l'apparecchiatura alla presa.
- Evitare che i collegamenti elettrici si aggrovino.
- Utilizzare il morsetto fermacavo sul cavo.
- Utilizzare il cavo di alimentazione appropriato.
- Accertarsi di non danneggiare la spina e il cavo. Contattare il Centro di Assistenza o un elettricista qualificato per sostituire un cavo danneggiato.
- L'impianto elettrico deve essere dotato di un dispositivo di isolamento che consenta di scollegare l'apparecchiatura dalla presa di corrente a tutti i poli. Il dispositivo di isolamento deve avere una larghezza dell'apertura di contatto non inferiore ai 3 mm.
- Servirsi unicamente di dispositivi di isolamento adeguati: interruttori automatici, fusibili (quelli a tappo devono essere rimossi dal portafusibile), sganciatori per correnti di guasto a terra e i relè.

### Uso dell'apparecchiatura

 **Avvertenza!** Rischio di lesioni, scottature o scosse elettriche.

- Utilizzare l'apparecchiatura in un ambiente domestico.
- Non apportare modifiche alle specifiche di questa apparecchiatura.
- Non lasciare mai l'apparecchiatura incustodita durante il funzionamento.
- Non mettere in funzione l'apparecchiatura con le mani umide o quando c'è un contatto con l'acqua.
- Non appoggiare posate o coperchi sulle zone di cottura. Possono diventare roventi.
- Spegnerne la zona di cottura dopo ogni utilizzo.
- Non utilizzare l'apparecchiatura come superficie di lavoro o come piano di appoggio.
- Se la superficie dell'apparecchiatura presenta delle incrinature, scollegare immediatamente l'apparecchiatura dall'alimentazione per evitare scosse elettriche.

 **Avvertenza!** Si può verificare un'esplosione o un incendio.

- Grassi e olio caldi possono rilasciare vapori infiammabili. Mantenere fiamme o oggetti caldi lontani da grassi e olio quando li si utilizza per cucinare.
- I vapori rilasciati da un olio molto caldo possono provocare una combustione spontanea.
- Olio usato, che può contenere residui di cibo, può liberare delle fiamme ad una temperatura inferiore rispetto ad un olio utilizzato per la prima volta.
- Non appoggiare o tenere liquidi o materiali infiammabili, né oggetti facilmente incendiabili sull'apparecchiatura, al suo interno o nelle immediate vicinanze.

 **Avvertenza!** Vi è il rischio di danneggiare l'apparecchiatura.

- Non poggiare pentole calde sul pannello dei comandi.
- Non esporre al calore pentole vuote.
- Fare attenzione a non lasciar cadere oggetti o pentole sull'apparecchiatura. La superficie si potrebbe danneggiare.
- Non mettere in funzione le zone di cottura in assenza di pentole o con pentole vuote.
- Non appoggiare la pellicola di alluminio direttamente sull'apparecchiatura.
- Lo spostamento di pentole in ghisa, in alluminio o con fondi danneggiati può graffiare la vetroceramica. Per spostare questi oggetti sollevarli sempre dalla superficie di cottura.

### Pulizia e manutenzione

 **Avvertenza!** Vi è il rischio di danneggiare l'apparecchiatura.

- Pulire regolarmente l'apparecchiatura per evitare il deterioramento del materiale della superficie.
- Non usare acqua spray né vapore per pulire l'apparecchiatura.
- Pulire l'apparecchiatura con un panno inumidito e morbido. Utilizzare solo detergenti neutri. Non usare prodotti abrasivi, spugnette abrasive, solventi o oggetti metallici.

## Smaltimento

**⚠ Avvertenza!** Rischio di lesioni o soffocamento.

- Contattare le autorità locali per ricevere informazioni su come smaltire correttamente l'apparecchiatura.
- Staccare la spina dall'alimentazione elettrica.

- Tagliare il cavo di rete e smaltirlo.

## Assistenza Tecnica

- Contattare il Centro di Assistenza per riparare l'apparecchiatura. Consigliamo di utilizzare esclusivamente ricambi originali.

## DESCRIZIONE DEL PRODOTTO

### Panoramica

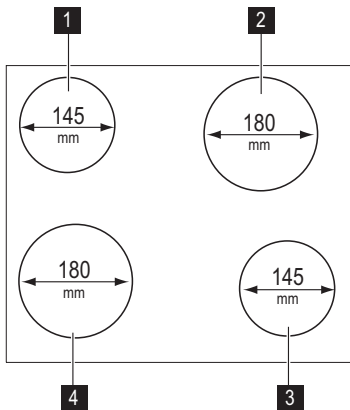

- 1** Zona di cottura
- 2** Zona di cottura
- 3** Zona di cottura
- 4** Zona di cottura

**⚠ Avvertenza!** Il calore residuo può essere causa di ustioni!

## UTILIZZO QUOTIDIANO

**Azionamento del piano cottura tramite i pomelli del forno. Nel capitolo sull'Utilizzo giornaliero per il forno viene spiegato come azionare il piano di cottura.**

**i** Quando una zona di cottura è in funzione, per qualche istante viene emes-

so un rumore simile a un ronzio. Questo rumore è tipico di tutte le zone di cottura in vetroceramica e non significa che l'apparecchiatura non funziona correttamente.

## CONSIGLI E SUGGERIMENTI UTILI

### Pentole

**i** Informazioni sul tipo di pentole

- Il fondo delle pentole dovrebbe essere il più possibile spesso e piano.
- Le stoviglie in acciaio smaltato e con i basamenti in alluminio o rame possono su-

bire scolorazioni sulla superficie in vetroceramica.

### Risparmio energetico

**🌱** Come risparmiare energia

- Se possibile, coprire sempre le pentole con il coperchio.

- Posizionare la pentola prima di accendere la zona di cottura.
- Spegnerne le zone di cottura prima della fine del tempo di cottura, in modo da sfruttare il calore residuo.
- Il basamento della pentola e la zona di cottura devono avere le stesse dimensioni.

## PULIZIA E CURA

Pulire l'apparecchiatura dopo ogni utilizzo. Usare sempre pentole con il fondo pulito.

**i** I graffi o le macchie scure sul vetroceramica non compromettono il funzionamento dell'apparecchiatura.

### Per eliminare lo sporco:

1. – **Rimuovere immediatamente:** plastica fusa, pellicola di plastica e alimenti contenenti zucchero. Se non vengono eliminati, potrebbero danneggiare l'apparecchiatura. Il vetro richiede l'uso di un raschietto speciale. Appoggiare il raschietto sulla superficie in vetro, formando un angolo acuto, e spostare la lama sulla superficie.
  - **Quando l'apparecchiatura è sufficientemente raffreddata, è possibile rimuovere:** i segni di calcare e d'acqua, le macchie di grasso e le macchie opalescenti. Usare un detergente specifico per vetroceramica o acciaio inossidabile.

2. Pulire l'apparecchiatura con un panno umido e una piccola quantità di detergente.
3. Al termine **asciugare l'apparecchiatura con un panno pulito.**

## RISOLUZIONE DEI PROBLEMI

Problema	Causa possibile	Soluzione
Non è possibile attivare l'apparecchiatura o metterla in funzione.		Accendere di nuovo l'apparecchiatura ed impostare il livello di potenza in meno di 10 secondi.
	Problemi con l'impianto elettrico domestico.	Esaminare il fusibile nella relativa scatola dell'impianto elettrico domestico. Nel caso in cui il fusibile continui a bruciarsi, rivolgersi ad un elettricista qualificato.

Se non si riesce a risolvere il problema con i rimedi sopra indicati, rivolgersi al proprio rivenditore di fiducia o al servizio assistenza. Fornire i dati riportati sulla targhetta identificativa, il codice a tre lettere per il piano in vetroceramica (si trova nell'angolo del piano cottura) e il messaggio di errore visualizzato.

Verificare di aver azionato correttamente l'apparecchiatura. In caso di azionamento errato dell'apparecchiatura, l'intervento del tecnico del centro di assistenza o del rivenditore potrà essere effettuato a pagamento anche durante il periodo di garanzia. Le istruzioni relative al servizio di assistenza e alle condizioni di garanzia sono contenute nel libretto della garanzia.



## INSTALLAZIONE

**!** **Avvertenza!** Fare riferimento ai capitoli sulla sicurezza.

**i** Prima dell'installazione

Prima di installare l'apparecchiatura, scrivere i dati seguenti, riportati sulla targhetta identificativa. La targhetta si trova sulla parte posteriore dell'alloggiamento dell'apparecchiatura.

### Montaggio

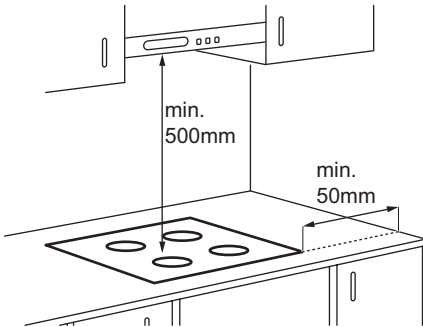

- Modello .....
- Numero di prodotto (PNC).....
- Numero di serie (S.N.).....

### Apparecchiature da incasso

- Utilizzare apparecchiature da incasso solo dopo l'installazione in idonei piani di lavoro e mobili da incasso conformi alle norme.

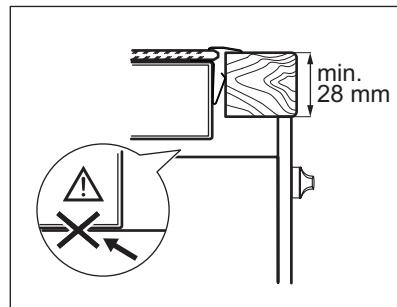
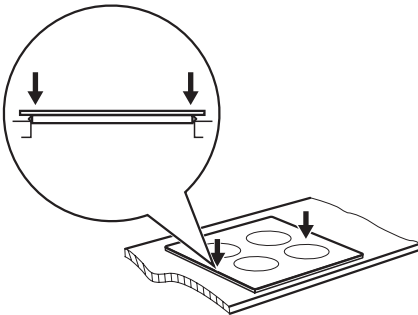
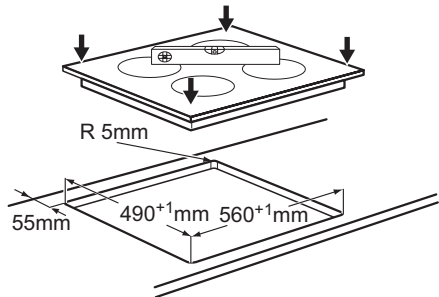

## DATI TECNICI

Modell PES6000E

Typ 58 CAD 02 ZO

Ser.Nr. ....

PROGRESS

Prod.Nr. 949 592 996 02

220 - 240 V 50 - 60 Hz

Made in Germany

6,0 kW



**Alimentazione zone di cottura**

Zona di cottura	Potenza nominale (impostazione di calore massima) [W]
Posteriore destra — 180 mm	1800 W
Anteriore destra — 145 mm	1200 W
Posteriore sinistra — 145 mm	1200 W
Anteriore sinistra — 180 mm	1800 W

## CONSIDERAZIONI AMBIENTALI

Il simbolo  sul prodotto o sulla confezione indica che il prodotto non deve essere considerato come un normale rifiuto domestico, ma deve essere portato nel punto di raccolta appropriato per il riciclaggio di apparecchiature elettriche ed elettroniche. Provvedendo a smaltire questo prodotto in modo appropriato, si contribuisce a evitare potenziali conseguenze negative per l'ambiente e per la salute, che potrebbero derivare da uno smaltimento inadeguato del prodotto. Per informazioni più dettagliate sul riciclaggio di

questo prodotto, contattare l'ufficio comunale, il servizio locale di smaltimento rifiuti o il negozio in cui è stato acquistato il prodotto.

### Materiale di imballaggio



I materiali di imballaggio sono ecologici e possono essere riciclati. I componenti in plastica sono identificati dal contrassegno: >PE<, >PS<, ecc. Smaltire i materiali di imballaggio come rifiuti domestici presso gli appositi centri di smaltimento comunali.

## INNHold

Sikkerhetsinformasjon	51	Stell og rengjøring	54
Sikkerhetsanvisninger	52	Feilsøking	55
Produktbeskrivelse	54	Montering	55
Daglig bruk	54	Tekniske data	56
Nyttige tips og råd	54	Miljøvern	56

Med forbehold om endringer.

## SIKKERHETSINFORMASJON

Les instruksjonene nøye før montering og bruk av produktet. Produsenten er ikke ansvarlig for eventuelle skader som skyldes feilaktig montering og bruk. Oppbevar produktets instruksjoner for fremtidig bruk.

### Sikkerhet for barn og utsatte personer

**⚠ Advarsel** Fare for kvelning, skade og permanent uførhet.

- Dette produktet kan brukes av barn fra 8 år og oppover og personer med reduserte fysiske, sensoriske eller mentale evner eller manglende erfaring og kunnskap dersom de har tilsyn av en voksen eller en person som er ansvarlig for deres sikkerhet.
- Ikke la barn leke med produktet.
- Oppbevar all emballasje utilgjengelig for barn.
- Hold barn og kjæledyr borte fra produktet når det brukes eller når den kjøler seg ned. Tilgjengelige deler er varme.
- Hvis produktet har en barnesikring, anbefaler vi at du aktiverer den.
- Rengjøring og vedlikehold skal ikke gjøres av barn med mindre de har tilsyn.

### Generelt om sikkerhet

- Produktet og tilgjengelige deler blir varme under bruk. Ikke berør varmeelementene.
- Produktet er ikke beregnet for å brukes sammen med et separat fjernkontrollsystem eller et eksternt tidsur.
- Matlaging uten tilsyn på en komfyrtopp med fett eller olje kan være farlig og kan resultere i brann.

- Du må aldri prøve å slukke en brann med vann, men du må slå av produktet og deretter dekke flamme f.eks med et lokk eller et brannteppe.
- Ikke oppbevar gjenstander på kokeoverflatene.
- Ikke bruk damprengjøring til å rengjøre produktet.
- Metallgjenstander som kniver, gaffler, skjeer og lokk må ikke legges på komfyrtoppen fordi de kan bli varme.
- Hvis den glasskeramiske overflaten har sprukket, må du slå av produktet for å unngå fare for elektrisk støt.



## SIKKERHETSANVISNINGER

### Montering



**Advarsel** Dette produktet må monteres av en kvalifisert person.

- Fjern all emballasje.
- Ikke monter eller bruk et skadet produkt.
- Følg monteringsinstruksjonene som følger med produktet.
- Overhold minimumsavstanden fra andre produkter og enheter.
- Vær alltid forsiktig når du flytter produktet, fordi det er tungt. Bruk alltid vernehansker.
- Dekk utskjæringsporet med tetningsmiddel for å forhindre at fuktighet forårsaker svelling.
- Beskytt produktets bunn mot damp og fuktighet.
- Ikke monter produktet ved siden av en dør eller under et vindu. Dette hindrer varme kokekar fra å falle ned fra produktet når døren eller vinduet åpnes.
- Hvis produktet er montert over skuff, sørg for at avstanden mellom underkant av produktet og skuffen er tilstrekkelig for luft sirkulasjon.
- Produktets bunn kan bli varm. Vi anbefaler at du monterer et ikke-brennbart skillepanel under produktet, for å unngå tilgang til bunnen.

### Elektrisk tilkopleing



**Advarsel** Fare for brann og elektrisk støt.

- Alle elektriske tilkoblinger skal utføres av en kvalifisert elektriker.

- Før du kobler komfyrtoppen til en ovn, og før du kobler noen ledninger, må du sørge for at strømtilførselen til hovedsikringen og begge produktene er koblet fra.
- Sørg for at produktet er riktig montert. Løse og uforsvarlige kontaktforbindelser kan overopphete terminalen.
- Sørg for at støtbeskyttelse er montert.
- Ikke la elektriske ledninger eller varme kokekar berøre produktet når du kobler produktet til stikkontaktene.
- Sørg for at ledningene ikke floker seg.
- Forhindre trekk i kabelen.
- Bruk riktig strømkabel.
- Pass på at støtselet og strømkabelen ikke blir påført skade. Kontakt servicesenteret eller en elektriker for å bytte en ødelagt strømkabel.
- Den elektriske installasjonen må ha en isoleringsenhet som lar deg frakoble produktet fra strømmettet ved alle poler. Isoleringsenheten må ha en kontaktåpningsbredde på minst 3 mm.
- Bruk bare riktige isolasjonsenheter: vernebrytere, sikringer (sikringer av skrutypen skal fjernes fra holderen), jordfeilbrytere og kontaktorer.

### Bruk



**Advarsel** Fare for skade, brannskader eller elektrisk støt.

- Dette produktet er beregnet for bruk i en husholdning.
- Produktets spesifikasjoner må ikke endres.
- Ikke la produktet være uten tilsyn mens det er i drift.

- Ikke bruk produktet med våte hender eller når det er i kontakt med vann.
- Ikke legg bestikk eller grytelokk på kokesonene. De blir varme.
- Slå av kokesonene etter at de har vært i bruk.
- Ikke bruk produktet som arbeids- eller oppbevaringsflate.
- Hvis produktets overflate er knust må du koble produktet fra strømforsyningen umiddelbart. Dette for å forhindre elektrisk støt.

 **Advarsel** Eksplosjons- eller brannfare.

- Oppvarming av fett og olje kan frigjøre brennbare damper. Hold flammer eller varme gjenstander vekk fra fett og oljer når du bruker dem i tilberedning av mat.
- Dampen fra svært varm olje, kan føre til selvantennelse.
- Brukt olje som kan inneholde matrester, kan forårsake brann ved en lavere temperatur enn olje som brukes for første gang.
- Ikke legg brennbare produkter, eller gjenstander som er fuktet med brennbare produkter, inn i eller i nærheten av produktet.

 **Advarsel** Fare for skade på produktet.

- Ikke plasser varme kokekar på betjeningspanelet.
- Ikke la kokekar koke tørre.
- Vær forsiktig slik at ingen gjenstander eller varme kokekar faller ned på produktet. Overflaten kan bli skadet.

- Ikke aktiver kokesonene med tomt kokekar eller uten kokekar.
- Ikke legg aluminiumsfolie på produktet.
- Kokekar av støpejern, støpt aluminium eller kokekar med ødelagt bunn kan lage riper i glasskeramikken. Løft alltid disse objektene når du må flytte dem på plate-toppen.

## Stell og rengjøring

 **Advarsel** Fare for skade på produktet.

- Rengjør produktet med jevne mellomrom for å forhindre skade på overflatematerialet.
- Ikke bruk spylevann eller damp til å rengjøre produktet.
- Rengjør produktet med en fuktig, myk klut. Bruk kun nøytrale rengjøringsmidler. Du må aldri bruke skurende oppvaskmidler, skuresvamper, løsemidler eller metallgjenstander.

## Kassering

 **Advarsel** Fare for skade og kvelning.

- Kontakt kommunen din for informasjon om hvordan du kaster produktet på en riktig måte.
- Koble produktet fra strømmen.
- Kutt av strømkabelen og kast den.

## Service

- Kontakt servicesenteret for å reparere produktet. Vi anbefaler at du bare bruker originale reservedeler.

## PRODUKTBESKRIVELSE

### Generell oversikt

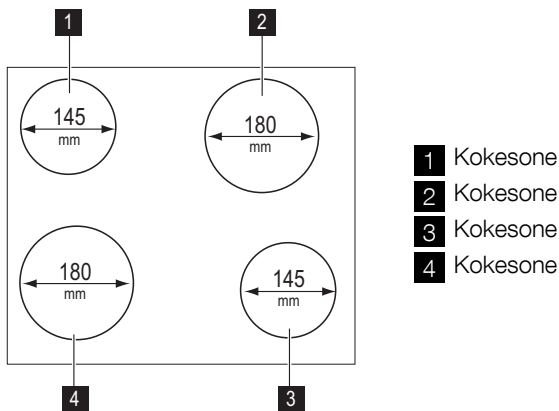

**⚠ Advarsel** Forbrenningsfare som følge av restvarme!

### DAGLIG BRUK

**Du betjener koketoppen med ovnsbryterne. Kapittelet som omhandler daglig bruk av ovnen, forklarer hvordan du bruker koketoppen.**

glasskeramiske kokesoner, og er ikke et tegn på at produktet ikke fungerer som det skal.

**i** Når en kokesone brukes, summer den en kort stund. Dette er typisk for alle

### NYTTIGE TIPS OG RÅD

#### Kokekar

**i** Informasjon om kokekaret

- Kokekarets bunn bør være så tykk og jevn som mulig.
- Kokekar av emaljert stål eller med aluminiums- eller kobberbunn kan misfarge den glasskeramiske overflaten.

- Legg alltid lokk på kokekaret, hvis det er mulig.
- Sett kokekaret på kokesonen før du slår den på.
- Slå av kokesonene før tilberedningstiden er omme for å utnytte restvarmen.
- Bunnen av grytene må ha samme mål som kokesonen.

#### Energisparing

**🌿** Hvordan man sparer energi

### STELL OG RENGJØRING

Rengjør produktet etter hver bruk. Bruk kokekar med ren bunn.

**i** Riper eller mørke flekker i glasskeramikken påvirker ikke produktets funksjon.

**Fjerne smuss:**

1. – **Fjern umiddelbart:** smeltet plast, plastfolie, og mat som inneholder sukker. Hvis ikke, kan smusset forårsake skade på produktet. Bruk en spesielskrape til glasset. Plasser skrapen på glassflaten i en skarp vinkel og skyv bladet bortover flaten.
- **Fjernes etter at produktet er tilstrekkelig avkjølt:** kalk- eller vannrin-

ger, fettsprut, falming av metallet.

- Bruk et spesialrengjøringsmiddel for glasskeramikk eller rustfritt stål.
2. Rengjør produktet med en fuktig klut og litt rengjøringsmiddel.
3. Til slutt **gnir du produktet tørt med en ren klut.**

**FEILSØKING**

Feil	Mulig årsak	Løsning
Du kan ikke slå på eller betjene produktet.		Slå på produktet igjen og still inn effektrinnen innen 10 sekunder.
	Problemer med husets elektriske system.	Undersøk sikringen i husets sikringssskap. Hvis sikringene går gjentatte ganger, må du kontakte en elektriker.

Kontakt forhandleren eller kundeservice hvis du har prøvd løsningsforslagene ovenfor, men problemet fortsatt ikke er løst. Angi opplysningene på typeskiltet, tresifret bokstavkode, kode for glasskeramikken (du finner den i hjørnet av glassflaten) samt feilmeldingen som vises.

Forsikre deg om at du har betjent produktet riktig. Hvis ikke, må du selv betale for service fra serviceteknikeren eller forhandleren, også i garantitiden. Anvisninger om kundeservice og garantibetingelser finner du i garanti-heftet.

**MONTERING**

 **Advarsel** Se etter i Sikkerhetskapitlene.

 Før monteringen

Skriv ned all informasjonen nedenfor som står på typeskiltet før du monterer produktet. Typeskiltet er plassert på rammen nærst på produktet.

- Modell .....
- PNC (produktnummer) .....
- Serienummer .....

**Integrerte produkter**

- Integrerte produkter skal bare brukes når de er bygd inn i egnede enheter og arbeidsbenker som oppfyller standardene.

## Montering

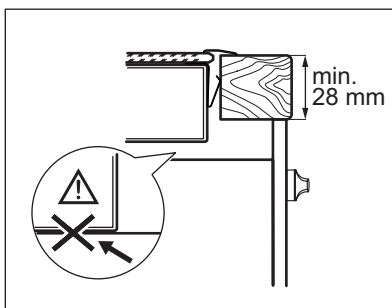
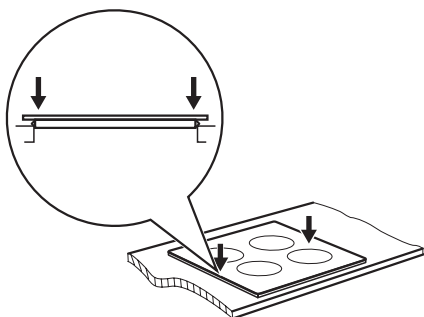
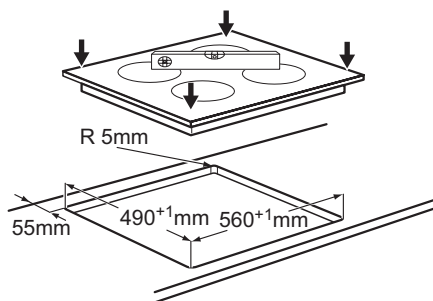
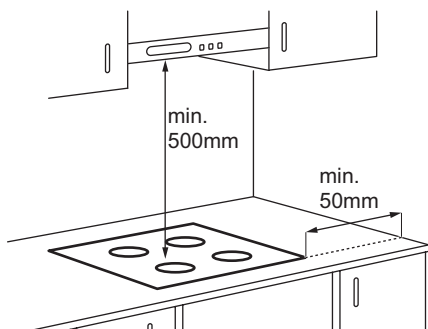

## TEKNISKE DATA

Modell PES6000E

Typ 58 CAD 02 ZO

Ser.Nr. ....

PROGRESS

Prod.Nr. 949 592 996 02

220 - 240 V 50 - 60 Hz

Made in Germany

6,0 kW



### Strøm til kokesonene

Kokesone	Nominell effekt (maks varmeinnstilling) [W]
Bakerste til høyre – 180 mm	1800 W
Foran til høyre – 145 mm	1200 W
Bakerste til venstre – 145 mm	1200 W
Foran til venstre – 180 mm	1800 W

## MILJØVERN

Symbolet  på produktet eller på emballasjen viser at dette produktet ikke må behandles som husholdningsavfall. Det

skal derimot bringes til et mottak for resirkulering av elektrisk og elektronisk utstyr. Ved å sørge for korrekt avhending av



apparatet, vil du bidra til å forebygge de negative konsekvenser for miljø og helse som gal håndtering kan medføre. For nærmere informasjon om resirkulering av dette produktet, vennligst kontakt kommunen, renovasjonsselskapet eller forretningen der du anskaffet det.

### **Emballasje**



Emballasjen er miljøvennlig og resirkulerbar. Deler av plast er merket med:

>>PE<>, >PS<, osv. Kast emballasjematerialene som husholdningsavfall i riktig avfallsbeholder ved kommunens avfallsinnsamlingsstasjon.

## ÍNDICE DE MATERIAS

Información sobre seguridad	58	Mantenimiento y limpieza	61
Instrucciones de seguridad	59	Solución de problemas	62
Descripción del producto	61	Instalación	62
Uso diario	61	Información técnica	63
Consejos útiles	61	Aspectos medioambientales	64

Salvo modificaciones.

## INFORMACIÓN SOBRE SEGURIDAD

Antes de instalar y utilizar el aparato, lea atentamente las instrucciones facilitadas. El fabricante no se hace responsable de los daños y lesiones causados por una instalación y uso incorrectos. Guarde siempre las instrucciones junto con el aparato para futuras consultas.

### Seguridad de niños y personas vulnerables

**⚠ Advertencia** Existe riesgo de sufrir asfixia, lesiones o incapacidad permanente.

- Este aparato puede ser utilizado por niños de 8 años en adelante y por personas cuyas capacidades físicas, sensoriales o mentales estén disminuidas o que carezcan de la experiencia y conocimientos suficientes para manejarlo, siempre que cuenten con la supervisión de una persona que se responsabilice de su seguridad.
- No deje que los niños jueguen con el aparato.
- Mantenga los materiales de embalaje alejados de los niños.
- Mantenga a los niños y mascotas alejados del aparato cuando esté funcionando o enfriándose. Las piezas de fácil acceso están calientes.
- Si el aparato dispone de dispositivo de seguridad para niños, se recomienda activarlo.
- Evite que un niño lleve a cabo la limpieza y el mantenimiento de usuario sin la supervisión adecuada.

### Seguridad general

- El aparato y las piezas accesibles se calientan mucho durante el funcionamiento. No toque las resistencias.
- No accione el aparato con un temporizador externo ni con un sistema de mando a distancia independiente.

- Cocinar con grasa o aceite sin estar presente puede resultar peligroso, ya que podría ocasionarse un incendio.
- Nunca intente apagar un fuego con agua; apague el aparato y cubra la llama con una tapa o una manta ignífuga.
- No utilice las superficies de cocción para almacenar alimentos.
- No utilice un limpiador a vapor para limpiar el aparato.
- No deje objetos metálicos, como cuchillos, tenedores, cucharas o tapas sobre la superficie de cocción para evitar que se calienten.
- Si la superficie vitrocerámica está agrietada, apague el aparato para evitar el riesgo de descarga eléctrica.



## INSTRUCCIONES DE SEGURIDAD

### Instalación



**Advertencia** Sólo un técnico cualificado puede instalar el aparato.

- Retire todo el embalaje.
- No instale ni utilice un aparato dañado.
- Siga las instrucciones de instalación suministradas con el aparato.
- Respete siempre la distancia mínima entre el aparato y los demás electrodomésticos y mobiliario.
- El aparato es pesado, tenga cuidado siempre cuando lo mueva. Utilice siempre guantes de protección.
- Proteja las superficies cortadas con un material sellante para evitar que la humedad las hinche.
- Proteja la parte inferior del aparato del vapor y la humedad.
- No instale el aparato junto a una puerta o debajo de una ventana. De esta forma se evita que los recipientes calientes caigan del aparato cuando la puerta o la ventana estén abiertas.
- Cuando instale el aparato encima de cajones, asegúrese de que hay suficiente espacio entre la parte inferior del aparato y el cajón superior para que circule el aire.
- La base del aparato se puede calentar. Se recomienda colocar un panel de se-

paración incombustible bajo el aparato para evitar acceder a la base.

### Conexión eléctrica



**Advertencia** Riesgo de incendios y descargas eléctricas.

- Todas las conexiones eléctricas deben realizarlas electricistas cualificados.
- Antes de conectar la placa de cocción a un horno y antes de realizar el cableado, asegúrese de que los bornes de red de ambos aparatos no reciben alimentación eléctrica.
- Asegúrese de que el aparato está instalado correctamente. Las conexiones de enchufe y tomas flojas e inadecuadas pueden sobrecalentar el borne.
- Asegúrese de que hay instalada una protección contra descargas eléctricas.
- No permita que los cables eléctricos entren en contacto con el aparato ni con utensilios de cocina calientes cuando conecte el aparato a las tomas cercanas.
- Coloque los cables eléctricos de forma que no se puedan enredar.
- Utilice una abrazadera para cable en el cable.
- Utilice el cable de red adecuado.
- Asegúrese de no provocar daños en el enchufe ni en el cable de red. Póngase en contacto con un electricista o con el

servicio técnico para cambiar un cable de red dañado.

- La instalación eléctrica debe tener un dispositivo de aislamiento que permita desconectar el aparato de todos los polos de la red. El dispositivo de aislamiento debe tener una apertura de contacto con una anchura mínima de 3 mm.
- Use únicamente dispositivos de aislamiento apropiados: línea con protección contra los cortocircuitos, fusibles (tipo tornillo que puedan retirarse del soporte), dispositivos de fuga a tierra y contactores.

### Uso

 **Advertencia** Riesgo de lesiones, quemaduras o descargas eléctricas.

- Utilice este aparato en entornos domésticos.
- No cambie las especificaciones de este aparato.
- No deje nunca el aparato desatendido mientras esté en funcionamiento.
- No utilice el aparato con las manos mojadas ni cuando entre en contacto con el agua.
- No coloque cubiertos ni tapaderas sobre las zonas de cocción. Pueden alcanzar temperaturas elevadas.
- Apague las zonas de cocción después de cada uso.
- No utilice el aparato como superficie de trabajo ni de almacenamiento.
- Si la superficie del aparato está agrietada, desconéctelo inmediatamente de la fuente de alimentación. De esta forma evitará descargas eléctricas.

 **Advertencia** Existe peligro de explosión o incendio.

- Las grasas o aceites calientes pueden generar vapores inflamables. Mantenga las llamas u objetos calientes alejados de grasas y aceites cuando cocine con ellos.
- Los vapores que liberan los aceites muy calientes pueden provocar combustiones imprevistas.
- El aceite usado, que puede contener restos de alimentos, puede provocar incendios a temperaturas más bajas que el aceite utilizado por primera vez.

- No coloque productos inflamables ni objetos mojados con productos inflamables, dentro, cerca o encima del aparato.

 **Advertencia** Podría dañar el aparato.

- No coloque ningún utensilio de cocina caliente en el panel de control.
- No deje que el contenido de los utensilios de cocina hierva hasta evaporarse.
- Evite la caída de objetos o utensilios de cocina en el aparato. La superficie puede dañarse.
- No encienda las zonas de cocción sin utensilios de cocina o con éstos vacíos.
- No coloque papel de aluminio sobre el aparato.
- Los utensilios de cocina de hierro o aluminio fundido, o que tengan la base dañada, pueden arañar la vitrocerámica. Levante siempre estos objetos cuando tenga que moverlos sobre la superficie de cocción.

### Mantenimiento y limpieza

 **Advertencia** Podría dañar el aparato.

- Limpie periódicamente el aparato para evitar el deterioro del material de la superficie.
- No utilice pulverizadores ni vapor de agua para limpiar el aparato.
- Limpie el aparato con un paño suave humedecido. Utilice sólo detergentes neutros. No utilice productos abrasivos, estropajos duros, disolventes ni objetos de metal.

### Desecho

 **Advertencia** Existe riesgo de lesiones o asfixia.

- Póngase en contacto con las autoridades locales para saber cómo desechar correctamente el aparato.
- Desconecte el aparato de la red.
- Corte el cable de conexión a la red y deséchelo.

### Asistencia

- Póngase en contacto con el servicio técnico para reparar el aparato. Le recomendamos que utilice solamente recambios originales.

## DESCRIPCIÓN DEL PRODUCTO

### Descripción general

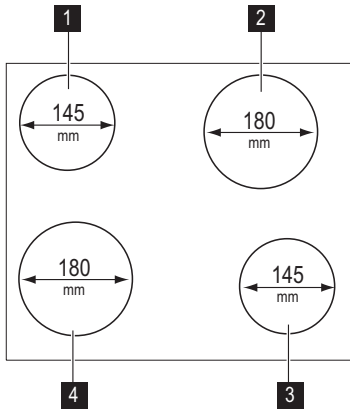

- 1 Zona de cocción
- 2 Zona de cocción
- 3 Zona de cocción
- 4 Zona de cocción

**!** **Advertencia** ¡Peligro de quemaduras por el calor residual!

### USO DIARIO

**La placa se maneja con los mandos situados en el horno. El capítulo Uso diario del horno recoge las instrucciones de uso de la placa.**

rante unos momentos. Esto es algo típico de todas las zonas de cocción vitrocerámicas y no indica que el aparato tenga desperfectos.

**i** Cuando una zona de cocción está en funcionamiento, emite un zumbido du-

### CONSEJOS ÚTILES

#### Recipientes

**i** Información sobre los utensilios de cocina

- La base del recipiente debe ser lo más gruesa y plana posible.
- Los recipientes fabricados con acero esmaltado y bases de aluminio o cobre pueden provocar cambios de color de la superficie vitrocerámica.

- En la medida de lo posible, cocine siempre con los recipientes tapados.
- Coloque el recipiente sobre una zona de cocción antes de encenderla.
- Apague las zonas de cocción antes de que se agote el tiempo para utilizar el calor residual.
- La base de los recipientes y las zonas de cocción deben tener el mismo diámetro.

#### Ahorro energético

**🌱** Cómo ahorrar energía

### MANTENIMIENTO Y LIMPIEZA

Limpie el aparato después de cada uso.

Utilice siempre recipientes cuya base esté limpia.

**i** Los arañazos o las marcas oscuras de la superficie vitrocerámica no afectan al funcionamiento normal del aparato.

### Para eliminar la suciedad:

1. – **Elimine de inmediato:** restos fundidos de plástico, recubrimientos de plástico y alimentos que contengan azúcar. De lo contrario la suciedad dañará el aparato. Utilice un rascador especial para el cristal. Coloque el rascador sobre la superficie del cristal formando un ángulo agudo y arrastre la hoja para eliminar la suciedad.
- **Elimine cuando el aparato se haya enfriado:** restos de cal, marcas de agua, manchas de grasa y decoloraciones metálicas. Utilice un limpiador especial para vitrocerámicas o acero inoxidable.

2. Limpie el aparato con un paño suave humedecido con agua y detergente.
3. Termine la limpieza **secando a fondo el aparato con un paño limpio.**

## SOLUCIÓN DE PROBLEMAS

Problema	Posible causa	Solución
El aparato no se enciende o no funciona.		Vuelva a encender el aparato y ajuste el nivel de calor en menos de 10 segundos.
	Problemas con el sistema eléctrico de la casa.	Examine el fusible del sistema eléctrico de la vivienda en la caja de fusibles. Si los fusibles se funden repetidamente, consulte a un electricista cualificado.

Si después de aplicar las soluciones anteriores no ha conseguido resolver el problema, póngase en contacto con el distribuidor o con el servicio de atención al cliente. Facilite la información de la placa de características, el código de tres dígitos de la placa vitrocerámica (se encuentra en la esquina de la superficie vitrocerámica) y el mensaje de error que aparezca.

Asegúrese de que maneja el aparato adecuadamente. De lo contrario, el personal técnico de servicio del cliente o del distribuidor facturará la reparación efectuada, incluso en el caso de que el aparato se encuentre en periodo de garantía. Las instrucciones sobre servicio técnico y condiciones de garantía se encuentran en el folleto de garantía que se suministra con el aparato.

## INSTALACIÓN

**!** **Advertencia** Consulte los capítulos sobre seguridad.

**i** Antes de la instalación

Antes de instalar el aparato, anote esta información de la placa de características. La placa de características se encuentra en el fondo de la caja del aparato.

- Modelo .....
- PNC .....
- Número de serie .....

### Aparatos integrados

- Los aparatos que han de ir integrados en la cocina sólo deben utilizarse una vez encastrados en los muebles adecuados y

con las encimeras y superficies de trabajo apropiadas.

### Montaje

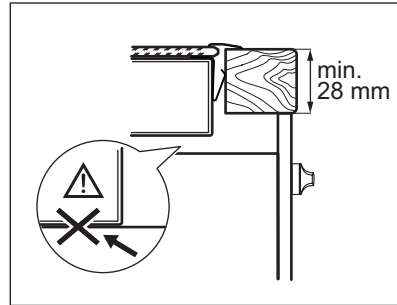
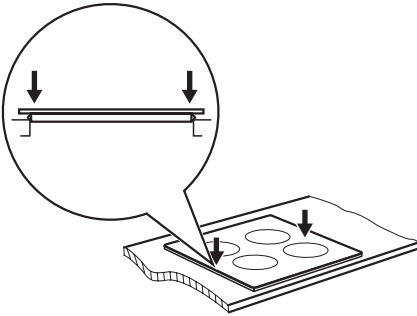
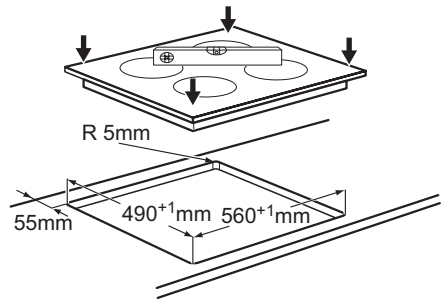
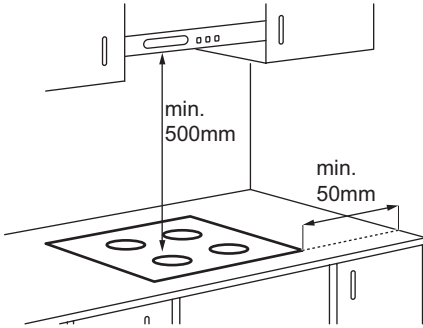

### INFORMACIÓN TÉCNICA

Modell PES6000E  
Typ 58 CAD 02 ZO

Ser.Nr. ....  
PROGRESS

Prod.Nr. 949 592 996 02  
220 - 240 V 50 - 60 Hz  
Made in Germany

6,0 kW  
CE   

### Potencia de las zonas de cocción

Zona de cocción	Potencia nominal (ajuste de calor máximo) [W]
Posterior derecha — 180 mm	1800 W
Anterior derecha — 145 mm	1200 W
Posterior izquierda — 145 mm	1200 W
Anterior izquierda — 180 mm	1800 W

## ASPECTOS MEDIOAMBIENTALES

---

El símbolo  que aparece en el aparato o en su embalaje, indica que este producto no se puede tratar como un residuo normal del hogar. Se deberá entregar, sin coste para el poseedor, bien al distribuidor, en el acto de la compra de un nuevo producto similar al que se deshecha, bien a un punto municipal de recolección selectiva de equipos eléctricos y electrónicos para su reciclaje. Al asegurarse de que este producto se desecha correctamente, usted ayudará a evitar posibles consecuencias negativas para el medio ambiente y la salud pública, lo cual podría ocurrir si este producto no se gestionara de forma

adecuada. Para obtener información más detallada sobre el reciclaje de este producto, póngase en contacto con el Ayuntamiento de su Municipio, ó con la tienda donde lo compró.

### Material de embalaje



Los materiales de embalaje son ecológicos y se pueden reciclar. Los componentes plásticos se identifican por la marca: >PE<, >PS<, etc. Deshágase de los materiales de embalaje siguiendo la normativa sobre residuos urbanos vigente en su localidad.









[www.progress-hausgeraete.de](http://www.progress-hausgeraete.de)