

CRH1801

GB	18V SDS ROTARY HAMMER DRILL	USER'S MANUAL	1
FR	PERFORATEUR SDS 18V	MODE D'EMPLOI	5
DE	18V SDS-PLUS AKKU-BOHRHAMMER	BETRIEBSANLEITUNG	9
ES	TALADRO PERCUTOR DE 18V CON SISTEMA SDS	MANUAL DE USUARIO	13
IT	TRAPANO DEMOLITORE SDS DA 18V	MANUALE D'ISTRUZIONI	17
NL	18V SDS HAMERBOORMACHINE	GEBRUIKSAANWIJZING	21
PT	18V SDS MARTELO PERFURADOR	MANUAL DE OPERAÇÃO DO UTILIZADOR	25
DK	18V SDS HAMMERBOR	BRUGEVEJLEDNING	29
SE	18V SDS-BORRHAMMARE	ANVÄNDNINGSMANUAL	33
FI	18V SDS ISKUPORAKONE	KÄYTTÖOHJE	37
NO	18V SDS SLAGBOR	EIERENS BRUKERMANUAL	41
RU	18-ТИ ВОЛЬТНАЯ УДАРНАЯ ДРЕЛЬ SDS	РУКОВОДСТВО ПО ЭКСПЛУАТАЦИИ	45
PL	MŁOTOWIERTARKA SDS 18V	INSTRUKCJA OBSŁUGI	49
CZ	PŘÍKLEPOVÁ VRTAČKA SDS 18 V	UŽIVATELSKÁ PŘÍRUČKA	53
HU	18 V-OS SDS ÜTVEFÚRÓ	KEZELŐI KÉZIKÖNYV	57
RO	CIOCAN ROTOPERCUTOR SDS DE 18V	MANUALUL DE OPERARE AL UTILIZATORULUI	61
LV	18 V SDS PERFORATORS	ĪPAŠNIEKA LIETOŠANAS PAMĀCĪBA	65
LT	18 V SDS KALAMASIS GRAŽTAS	VARTOTOJO INSTRUKCIJA	69
EE	18 V SDS PUURVASAR	KASUTUSJUHEND	73
HR	BUŠAĆI ČEKIĆ 18V SDS	PRIRUČNIK ZA KORISNIKE	77
SI	UDARNI VRTALNIK 18V SDS	PRIROČNIK ZA UPORABNIKE	81
SK	18V SDS ROTAČNÉ VRTACIE KLADIVO	NÁVOD NA POUŽITIE	85
GR	18V SDS ΣΦΥΡΟΤΡΥΠΑΝΟ	ΕΓΧΕΙΡΙΔΙΟ ΧΡΗΣΗΣ	89
TR	18 V SDS DARBELI MATKAP	KULLANIM KILAVUZU	93

GB ORIGINAL INSTRUCTIONS **FR** TRADUCTION DES INSTRUCTIONS ORIGINALES **DE** ÜBERSETZUNG DER ORIGINALANLEITUNG **ES** TRADUCCIÓN DE LAS INSTRUCCIONES ORIGINALES **IT** TRADUZIONE DELLE ISTRUZIONI ORIGINALI **NL** VERTALING VAN DE ORIGINELE INSTRUCTIES **PT** TRADUÇÃO DAS INSTRUÇÕES ORIGINAIS **DK** OVERSÆTTELSE AF DE ORIGINALE INSTRUKTIONER **SE** ÖVERSÄTTNING AV DE URSPRUNGLIGA INSTRUKTIONERNA **FI** ALKUPERÄISTEN OHJEIDEN SUOMENNOS **NO** OVERSETTELSE AV DE ORIGINALE INSTRUKSJONENE **RU** ПЕРЕВОД ОРИГИНАЛЬНЫХ ИНСТРУКЦИЙ **PL** TŁUMACZENIE INSTRUKCJI ORYGINALNEJ **CZ** PŘEKLAD ORIGINÁLNÍCH POKYNŮ **HU** AZ EREDETI ÚTMUTATÓ FORDÍTÁSA **RO** TRADUCEREA INSTRUCȚIUNILOR ORIGINALE **LV** TULKOTS NO ORIGINĀLĀS INSTRUKCIJAS **LT** ORIGINALIŲ INSTRUKCIJŲ VERTIMAS **EE** ORIGINALJUHENDI TÖLGE **HR** PRIJEVOD ORIGINALNIH UPUTA **SI** PREVOD ORIGINALNIH NAVODIL **SK** PŘEKLAD POKYNOV V ORIGINÁLI **GR** ΜΕΤΑΦΡΑΣΗ ΤΩΝ ΠΡΩΤΟΤΥΠΩΝ ΟΔΗΓΙΩΝ **TR** ORIJNAL TALIMATLARIN TERCÜMESİ

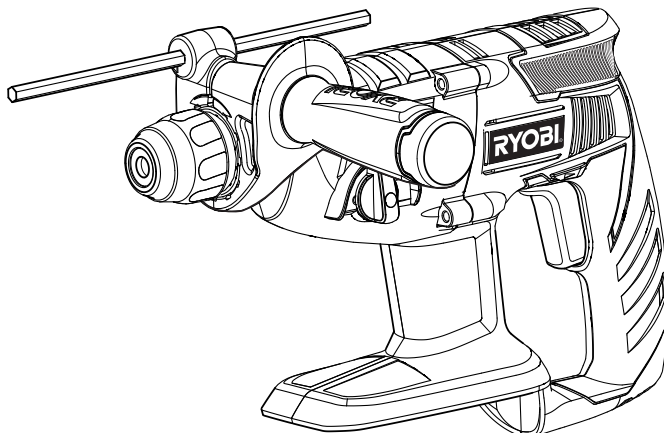

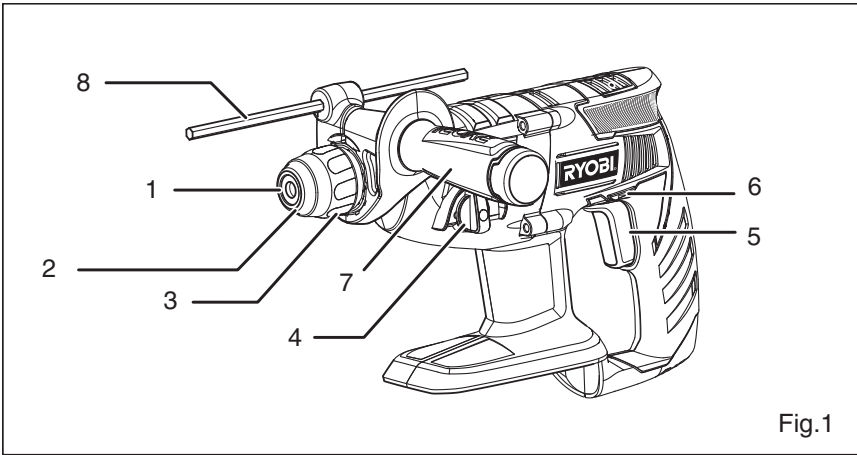

Fig.1

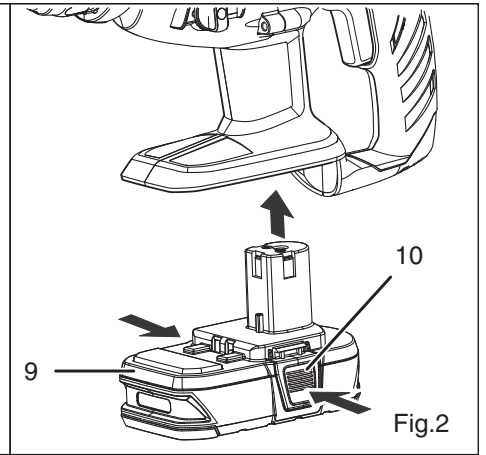

Fig.2

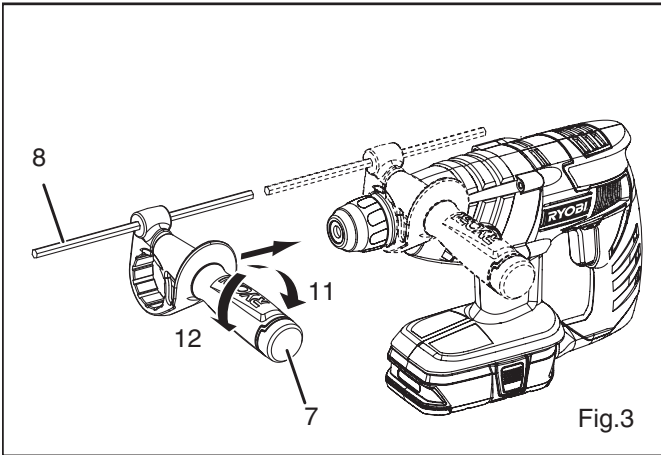

Fig.3

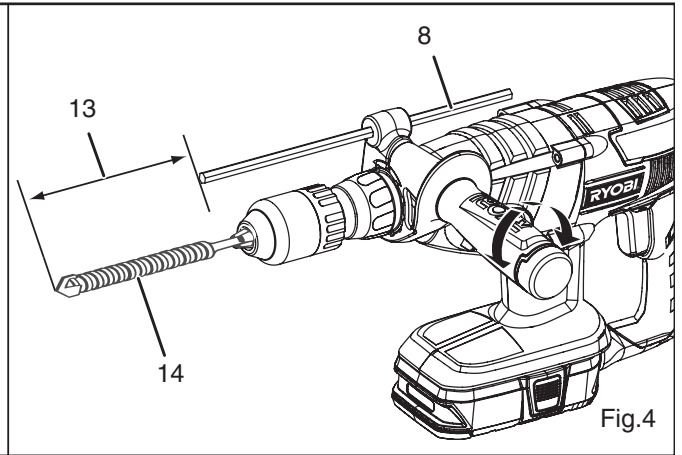

Fig.4

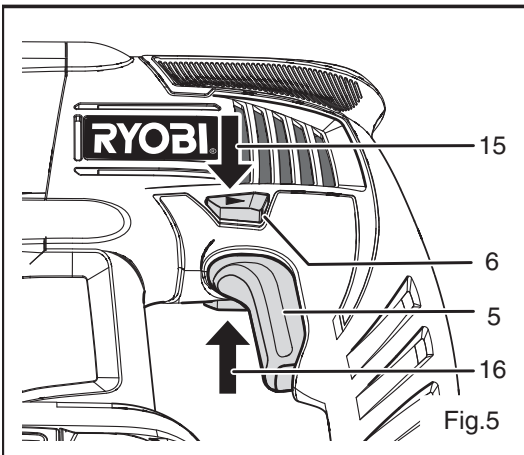

Fig.5

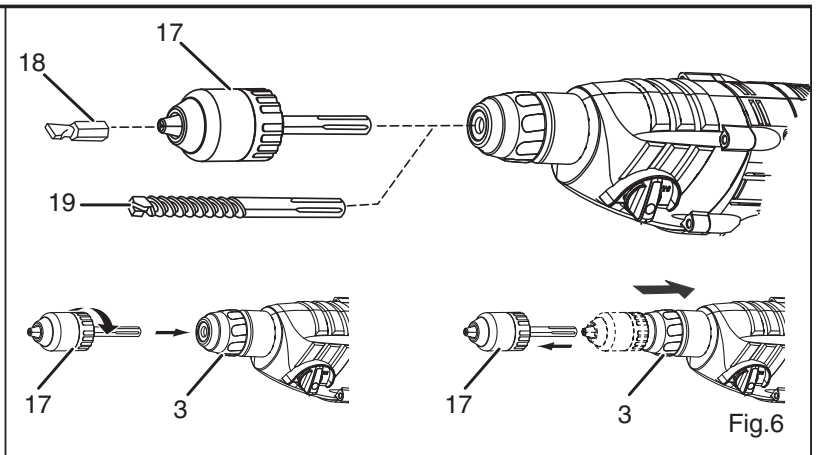

Fig.6

Important!	It is essential that you read the instructions in this manual before operating this machine.
Attention !	Il est indispensable que vous lisiez les instructions contenues dans ce manuel avant la mise en service de l'appareil.
Achtung!	Bitte lesen Sie unbedingt vor Inbetriebnahme die Hinweise dieser Bedienungsanleitung.
¡Atención!	Es imprescindible que lea las instrucciones de este manual antes de la puesta en servicio.
Attenzione!	Prima di procedere alla messa in funzione, è indispensabile leggere attentamente le istruzioni contenute nel manuale.
Let op !	Het is van essentieel belang dat u de instructies in deze gebruiksaanwijzing leest vooraleer u dit toestel in gebruik neemt.
Atenção!	É indispensável que leia as instruções deste manual antes de utilizar a máquina.
OBS!	Denne brugsanvisning skal læses igennem inden ibrugtagning.
Observera!	Det är nödvändigt att läsa instruktionerna i denna bruksanvisning innan användning.
Huomio!	On ehdottoman välttämätöntä lukea tässä käyttöohjeessa annetut ohjeet ennen käyttöönottoa.
Advarsel!	Det er meget vigtigt at du leser denne brukerveiledningen før du tar maskinen i bruk.
Внимание!	Перед сборкой и запуском инструмента необходимо прочесть инструкции из настоящего руководства.
Uwaga!	Przed przystąpieniem do użytkowania tego urządzenia, należy koniecznie zapoznać się z zaleceniami zawartymi w niniejszym podręczniku.
Důležité upozornění!	Nepoužívejte tento přístroj dříve, než si přečtete pokyny uvedené v tomto návodu.
Figyelem!	Feltétlenül fontos, hogy a jelen használati útmutatóban foglalt előírásokat az üzembe helyezés előtt elolvassa!
Atenție!	Este esențial să citiți instrucțiunile din acest manual înainte de operarea acestui aparat.
Uzmanību!	Svarīgi, lai jūs pirms mašīnas darbināšanas izlasītu instrukcijas šajā rokasgrāmatā.
Dėmesio!	Prieš pradėdami eksploatuoti šį prietaisą, svarbu, kad perskaitytumėte šiose instrukcijose pateiktus nurodymus.
Tähtis!	Enne trelli kasutama hakkamist tuleb käesolevas juhendis esitatud juhised kindlasti läbi lugeda.
Upozorenje!	Neophodno je da pročitate ove upute prije uporabe ovog uređaja.
Pomembno!	Pred uporabo tega stroja, obvezno preberite navodila iz tega priročnika.
Dôležité!	Pre prácou s týmto zariadením je dôležité, by ste si prečítali pokyny v tomto návode.
Προσοχή!	Είναι απαραίτητο να διαβάσετε τις συστάσεις των οδηγιών αυτών πριν και τη θέση σε λειτουργία.
Dikkat!	Cihazın çalıştırılmasından önce bu kılavuzda bulunan talimatları okumanız zorunludur.

Subject to technical modifications / Sous réserve de modifications techniques / Technische Änderungen vorbehalten /
 Sujeto a modificaciones técnicas / Con riserva di eventuali modifiche tecniche / Technische wijzigingen voorbehouden /
 Com reserva de modificações técnicas / Med forbehold for tekniske ændringer / Med förbehåll för tekniska ändringar /
 Tekniset muutokset varataan / Med forbehold om tekniske ændringer / Могут быть внесены технические изменения /
 Z zastrzeżeniem modyfikacji technicznych / Změny technických údajů vyhrazeny / A műszaki módosítás jogát fenntartjuk /
 Sub rezerva modifiцаțiilor tehnice / Paturam tiesības mainīt tehniskos raksturlielumus / Pasiliekanat teisę daryti techninius pakeitimus /
 Tehnilised muudatused võimalikud / Podložno tehničkim promjenama / Tehnične spremembe dopuščene /
 Technické zmeny vyhradené / Υπό την επιφύλαξη τεχνικών τροποποιήσεων / Teknik değışiklik hakkı saklıdır

English

SPECIAL SAFETY RULES

- **Use auxiliary handle supplied with the tool.** Loss of control can cause personal injury.
- **Wear ear protectors with impact drills.** Exposure to noise can cause hearing loss.
- **Wear a face mask or dust mask** if the drilling operation generates dust.
- **Hold power tool by insulated gripping surfaces, when performing an operation where the cutting accessory may contact hidden wiring.** Cutting accessory contacting a «live» wire may make exposed metal parts of the power tool «live» and could give the operator an electric shock.

INSTRUCTIONS FOR SAFE HANDLING

- Make sure that the tool is only connected to the voltage marked on the name plate.
- Never use the tool if its cover or any bolts are missing. If the cover or bolts have been removed, replace them prior to use. Maintain all parts in good working order.
- Always secure tools when working in elevated positions.
- Never touch the blade, drill bit, grinding wheel or other moving parts during use.
- Never start a tool when its rotating component is in contact with the work piece.
- Never lay a tool down before its moving parts have come to a complete stop.
- **ACCESSORIES** : The use of accessories or attachments other than those recommended in this manual might present a hazard.
- **REPLACEMENT PARTS** : When servicing use only identical replacement parts.

DESCRIPTION

1. Dust Protection Cap
2. SDS Chuck
3. Clamp Collar
4. Mode Selector
5. ON / OFF Switch
6. Rotation Selector
(Forward / Reverse / Center lock)
7. Auxiliary Handle
8. Depth Gauge Rod
9. Battery Pack (not included)
10. Latches
11. To Tighten
12. To Loosen
13. Drilling Depth

14. Drill bit (not included)
15. Reverse Rotation
16. Forward Rotation
17. 35mm Chuck Adaptor (not included)
18. Screwdriver Bit (not included)
19. SDS Bit (not included)

SPECIFICATIONS

Voltage	18 V ---
No load speed	0-1000 min ⁻¹
Hammer blows (Blows per Minute)	0-4000 min ⁻¹
Impact energy	1.5J
Maximum Drill Capacity:	
Wood	16 mm
Steel	13 mm
Concrete (hammer drilling)	12 mm
Recommended hammer drilling range	4-12 mm
Bit Connection type	SDS-plus
Weight - not incl.battery pack (Kg)	2.2

MODEL	BATTERY PACK (not included)	CHARGER (not included)
CRH1801	BPP-1815M	BCL-1800
	BPP-1817M	BCS618
	BPP-1815	BCL1418
	BPP-1817	
	BPL-1815	
	BPL-1820	
	BPP-1815	BC-1815S
	BPP-1817	BC-1800
	BPP-1815M	BCA180
	BPP-1817M	

OPERATION



WARNING

Do not allow familiarity with products to make you careless. Remember that a careless fraction of a second is sufficient to inflict serious injury.



WARNING

Always wear safety goggles or safety glasses with side shields when operating products. Failure to do so could result in objects being thrown into your eyes, resulting in possible serious injury.

English

OPERATION



WARNING

Do not use any attachments or accessories not recommended by the manufacturer of this product. The use of attachments or accessories not recommended can result in serious personal injury.

APPLICATIONS

You may use this product for the purposes listed below:

- Drilling in all types of wood products (lumber, plywood, panelling, composition board, and hard board)
- Drilling in ceramics, plastics, fiberglass, and laminates
- Drilling in metals
- Hammer Drilling in concrete

This product will accept Ryobi One+ 18 V lithium-ion battery packs and Ryobi One+ 18 V nickel-cadmium battery packs.



WARNING

Always remove battery pack from your drill when you are assembling parts, making adjustments, assembling or removing bits, cleaning, or when not in use. Removing battery pack will prevent accidental starting that could cause serious personal injury.

BATTERY PROTECTION FEATURES

Ryobi 18 V lithium-ion batteries are designed with features that protect the lithium-ion cells and maximize battery life. Under some operating conditions, these built-in features may cause the battery and the tool it is powering to act differently from nickel-cadmium batteries.

During some applications, the battery electronics may signal the battery to shut down, and cause the tool to stop running. To reset the battery and tool, release the trigger and resume normal operation.

NOTE: To prevent further shut down of the battery, avoid forcing the tool.

If releasing the trigger does not reset the battery and tool, the battery pack is depleted. If depleted, the battery pack will begin charging when placed on the lithium-ion charger.

TO INSTALL BATTERY PACK

See Figure 2.

Follow these steps to install the battery pack:

- Place the rotation selector in the centre lock position.

- Insert the battery pack into the product as shown.
- Make sure the latches on each side of the battery pack snap in place and that battery pack is secured in the product before beginning operation.

TO REMOVE BATTERY PACK

Follow these steps to remove the battery pack:

- Depress the latches on each side of the battery pack.
- Remove the battery pack from the drill.



WARNING

Battery products are always in operating condition. Therefore, the switch should always be locked when not in use or carrying at your side.

ADJUSTING THE AUXILIARY HANDLE

See Figure 3.

Follow these steps to adjust the auxiliary handle:

- Loosen the auxiliary handle by turning the knob counterclockwise (12).
- Rotate the auxiliary handle to the desired location.
- Tighten the auxiliary handle securely by turning the knob clockwise (11).

ADJUSTING THE DEPTH GAUGE ROD

See Figure 4.

Follow these steps to adjust the depth gauge rod:

- Lock the trigger switch by placing the rotation selector in the center position.
- Loosen the auxiliary handle by turning the knob counterclockwise (12).
- Adjust the depth gauge rod so that the drill bit extends beyond the end of the rod to the required drilling depth.
- Tighten the auxiliary handle by turning the knob clockwise (11).

SWITCH

See Figure 5.

To turn the drill **ON**, depress the switch trigger. To turn it **OFF**, release the switch trigger.

SWITCH LOCK

See Figure 5.

The switch trigger can be locked in the OFF position. This feature can be used to prevent the possibility of accidental starting when not in use. To lock switch trigger, place the rotation selector (Forward / Reverse Selector) in center position.

Note: When selector is in center position, switch trigger is locked.

English

OPERATION



REVERSIBLE

See Figure 5.

This tool has the feature of reversible rotation, that is controlled by a selector located above the switch trigger (6).

- Clockwise rotation: set the selector lever to left position (16).
- Anti-clockwise rotation: set the selector lever to right position (15).

MODE SELECTOR (4)

- For drilling, place the selector in the  position.
- For hammer drilling, set to .

The switch-over can best be performed at a standstill. Only after the switch is actuated and the machine starts does the gear box shift to the selected mode.

Note: Hammer drilling mode will damage the tool's mechanism when used for fastening or drilling by non-SDS plus bit. Select the drill mode only on such purpose.

When hammer drilling, use exclusively bits with hard metal and SDS-Plus shaft only. The use of commercially available masonry bits with cylindrical by means of the drill adapter is impossible.

HAMMER DRILLING

 When hammer drilling, you do not need to apply too much pressure. The performance is not increased in this manner. Too much pressure will place unnecessary load on the motor.

 Check the drill bits regularly. Re-sharpen or replace the blunt drill bits.

For hammer drilling, work only with protective glasses, hearing protection and the auxiliary handle.

FITTING AND CHANGING SDS BITS

See Figure 6.

This tool is equipped with an SDS-plus connection system.

- Clean the bit and grease it with machine grease before inserting it into the chuck (2).
- Pull back the clamp collar (3) and hold it.
- Push and rotate the dust-free tool into the bit holder as far as it will go.
- Release the clamp collar to lock the bit.

- Check that bit has locked by pulling on it.

REMOVING THE BIT FROM THE SDS-PLUS SYSTEM

Pull back the clamp collar and remove the bit.

35mm CHUCK ADAPTOR(NOT INCLUDED) (17)

See Figure 6.

For drilling work in metal, wood and plastic with drill bits that have Non SDS Plus shaft, the drill adaptor is available.

PRACTICAL TIPS

Do not drill hidden electrical lines or gas and water pipes. Check the area to work with a metal detector, for example, before starting.

SLIP CLUTCH

If the tool becomes jammed or gets caught, the slip clutch releases.

Remove the load from the machine immediately by pulling back the drilling tool.



Always hold the machine tightly with both hands and assume a secure stance.

MAINTENANCE



WARNING:

When servicing, use only identical Ryobi replacement parts. Use of any other parts may create a hazard or cause product damage.

Avoid using solvents when cleaning plastic parts. Most plastics are susceptible to damage from various types of commercial solvents and may be damaged by their use. Use clean cloths to remove dirt, dust, oil, grease, etc.



WARNING

Do not at any time let brake fluids, gasoline, petroleum based products, penetrating oils, etc., come in contact with plastic parts. Chemicals can damage, weaken or destroy plastic which may result in serious personal injury.



WARNING

Do not abuse power tools. Abusive practices can damage tool as well as workplace.

English

MAINTENANCE

 **WARNING**
Do not attempt to modify this tool or create accessories not recommended for use with this tool. Any such alteration or modification is misuse and could result in a hazardous condition leading to possible serious personal injury.

ENVIRONMENTAL PROTECTION

 Recycle raw materials instead of disposing as waste. The machine, accessories and packaging should be sorted for environmentally-friendly recycling.

SYMBOLS

 Safety Alert

V Volts

min⁻¹ Revolutions or reciprocations per minute

--- Direct current

 Drilling mode

 Hammer drill mode

 CE Conformity

 Please read the instructions carefully before starting the machine.

 Wear ear protection

 Wear eye protection

 Recycle unwanted

 Waste electrical products should not be disposed of with household waste. Please recycle where facilities exist. Check with your Local Authority or retailer for recycling advice.

Français

RÈGLES DE SÉCURITÉ PARTICULIÈRES

- **Utilisez la poignée auxiliaire fournie avec l'outil.** Une perte de contrôle peut entraîner des blessures.
- **Utilisez une protection auditive avec les perforateurs.** L'exposition au bruit peut provoquer des pertes d'audition.
- **Portez un masque facial ou un masque anti poussières** si le perçage produit de la poussière.
- **Lorsque vous effectuez une opération où l'accessoire de coupe risque d'entrer en contact avec un câble électrique caché, maintenez l'outil par ses surfaces isolées.** Un accessoire de coupe qui entre en contact avec un câble «sous tension» est susceptible de véhiculer le courant électrique vers les parties métalliques de l'outil et de provoquer un choc électrique à l'opérateur.

INSTRUCTIONS POUR MANIPULER L'OUTIL EN TOUTE SÉCURITÉ

- Assurez-vous que la tension du secteur corresponde à la tension indiquée sur la plaque signalétique.
- N'utilisez jamais l'outil si un de ses carters ou l'une de ses vis manquent. Si un carter ou une vis ont été retirés, remplacez-les avant utilisation. Conservez toutes les parties de l'outil en bon état de fonctionnement.
- Sécurisez toujours les outils lorsque vous travaillez en hauteur.
- Ne touchez jamais de lame, foret, meule ou tout autre élément en mouvement.
- Ne mettez jamais en marche un outil dont les éléments rotatifs sont en contact avec la pièce à usiner.
- Ne posez jamais un outil avant que toutes ses parties mobiles ne se soient complètement immobilisées.
- **ACCESSOIRES:** L'utilisation d'accessoires autres que ceux recommandés dans ce mode d'emploi présente un danger.
- **PIÈCES DÉTACHÉES:** N'effectuez les réparations qu'à l'aide de pièces détachées identiques.

DESCRIPTION

1. Cache anti poussières
2. Mandrin SDS
3. Bague de Verrouillage
4. Sélecteur de Mode
5. Interrupteur MARCHÉ / ARRÊT
6. Sélecteur de Sens de Rotation (Avant / Arrière/ Verrouillage central)
7. Poignée Auxiliaire
8. Butée de Profondeur
9. Pack Batterie (non compris)
10. Languettes
11. Pour Serrer
12. Pour Desserrer
13. Profondeur de Perçage
14. Foret (non compris)
15. Rotation en Sens Inverse

16. Rotation en Sens Normal
17. Adaptateur Mandrin 35mm (non compris)
18. Embout de Vissage (non compris)
19. Foret SDS (non compris)

CARACTÉRISTIQUES

Tension	18 V
Vitesse à vide	0-1000 min ⁻¹
Fréquence de burinage (Coups par Minute)	0-4000 min ⁻¹
Energie d'impact	1.5 J
Capacité Maxi de Perçage:	
Bois	16 mm
Acier	13 mm
Béton (avec burinage)	12 mm
Diamètres recommandés pour le perçage avec burinage	4-12 mm
Type de Queue de Foret	SDS-plus
Poids – sans pack batterie (Kg)	2.2

MODÈLE	PACK BATTERIE (non fourni)	CHARGEUR (non fourni)
CRH1801	BPP-1815M BPP-1817M BPP-1815 BPP-1817 BPL-1820 BPL-1815	BCL-1800 BCS618 BCL1418
	BPP-1815 BPP-1817 BPP-1815M BPP-1817M	BC-1815S BC-1800 BCA180

UTILISATION



AVERTISSEMENT

Ne laissez pas l'habitude de l'utilisation des outils amoindrir votre vigilance. Rappelez-vous qu'une fraction de seconde d'inattention suffit à provoquer de graves blessures.



AVERTISSEMENT

Portez des lunettes de sécurité étanches ou des lunettes de sécurité avec écrans latéraux lorsque vous travaillez avec des outils électriques. Vous éviterez ainsi que des objets soient projetés vers vos yeux, occasionnant des blessures graves.



AVERTISSEMENT

N'utilisez pas d'accessoires dont l'usage sur cet outil n'est pas recommandé par le fabricant. Cela pourrait occasionner de graves blessures.

Français

UTILISATION

APPLICATIONS

Cet outil peut être utilisé pour les applications suivantes:

- Perçage dans tous types de matériaux à base de bois (planches, contreplaqué, lambris, panneaux de particules et bois dur.
- Perçage dans la céramique, le plastiques, la fibre de verre et le stratifié.
- Perçage dans le métal.
- Perçage avec burinage dans le béton

Cet outil accepte les packs batterie 18 V Lithium-Ion Ryobi One+ et les packs batterie 18 v Cadmium-Nickel Ryobi One+.



AVERTISSEMENT

Retirez toujours le pack batterie de votre perceuse lors des assemblages, ajustements, lorsque vous installez ou retirez des forets, lorsque vous la nettoyez ou lorsque vous ne l'utilisez pas. Le retrait de la batterie évitera toute mise en marche accidentelle qui pourrait causer de graves blessures.

DISPOSITIFS DE SÉCURITÉ DE LA BATTERIE

Les batteries 18 V Lithium-Ion Ryobi comportent des protections destinées à protéger les éléments Lithium-Ion et maximiser leur durée de vie. Sous certaines conditions d'utilisation, ces protections peuvent amener la batterie et l'outil qu'elle alimente à se comporter différemment que dans le cas d'une batterie Cadmium-Nickel.

Durant certains travaux, l'électronique de la batterie peut l'amener à se déconnecter, ce qui entraîne l'arrêt de l'outil. Pour remettre à zéro la batterie et l'outil, relâchez la gâchette et reprenez votre travail normalement.

NOTE: Pour éviter de nouvelles mises en protection de la batterie, évitez de forcer sur l'outil.

Si le fait de relâcher la gâchette ne suffit pas à remettre à zéro la protection, alors la batterie est déchargée. Dans ce cas, elle se rechargera une fois placée sur son chargeur.

MISE EN PLACE DU PACK BATTERIE

Voir Figure 2.

Suivez ces étapes pour mettre en place le pack batterie:

- Mettez le sélecteur de sens de rotation en position centrale de verrouillage.
- Insérez le pack batterie dans l'outil comme illustré.
- Assurez-vous que les languettes de verrouillage situés de chaque côté de la batterie se mettent bien en place et que la batterie est bien verrouillée dans l'outil avant de commencer à travailler.

RETRAIT DU PACK BATTERIE

Suivez ces étapes pour retirer le pack batterie:

- Appuyez sur les languettes de verrouillage situés de chaque côté de la batterie.
- Retirez la batterie de la perceuse.



AVERTISSEMENT

Les outils alimentés par batterie sont toujours prêts à l'emploi. Leur interrupteur doit donc toujours être verrouillé lorsqu'ils ne sont pas utilisés ou lorsqu'on les porte à la ceinture.

RÉGLAGE DE LA POIGNÉE AUXILIAIRE

Voir Figure 3.

Suivez ces étapes pour régler la poignée auxiliaire:

- Desserrez la poignée auxiliaire en tournant le bouton dans le sens inverse des aiguilles d'une montre (12).
- Faites pivoter la poignée auxiliaire dans la position désirée.
- Serrez fermement la poignée auxiliaire en tournant le bouton dans le sens des aiguilles d'une montre (11).

RÉGLAGE DE LA BUTÉE DE PROFONDEUR

Voir Figure 4.

Suivez ces étapes pour régler la butée de profondeur:

- Verrouillez la gâchette-interrupteur en mettant le sélecteur de sens de rotation en position centrale.
- Desserrez la poignée auxiliaire en tournant le bouton dans le sens inverse des aiguilles d'une montre (12).
- Réglez la butée de profondeur afin que le foret dépasse de la butée de la longueur correspondant à la profondeur de perçage requise.
- Serrez fermement la poignée auxiliaire en tournant le bouton dans le sens des aiguilles d'une montre (11).

GÂCHETTE-INTERRUPTEUR

Voir Figure 5.

Pour mettre la perceuse en **MARCHE**, appuyez sur la gâchette. Pour l'**ARRÊTER**, relâchez la gâchette.

FONCTION DE VERROUILLAGE

Voir Figure 5.

La gâchette peut être verrouillée en position "arrêt". Cette fonction permet d'éviter les démarrages involontaires de votre perceuse-visseuse lorsque vous ne l'utilisez pas. Pour verrouiller la gâchette, placez le sélecteur du sens de rotation (sens vissage / dévissage) en position centrale.

Remarque : Lorsque le sélecteur est en position centrale, la gâchette est bloquée.

RÉVERSIBILITÉ

Voir Figure 5.

Cet outil a la possibilité d'inverser son sens de rotation, grâce au sélecteur situé sous la gâchette-interrupteur (6).

Français

UTILISATION

- Rotation dans le sens des aiguilles d'une montre: positionnez le levier du sélecteur à gauche (16).
- Rotation dans le sens inverse des aiguilles d'une montre: positionnez le levier du sélecteur à droite (15).

SÉLECTEUR DE MODE (4)

- Pour percer, mettez le sélecteur sur la position .

- Pour percer avec burinage, mettez-le sur la position . Le changement de mode est plus facile à l'arrêt. Le changement mécanique de mode ne s'effectue qu'une fois l'outil mis en marche.

Note: L'utilisation en mode burinage endommagera le mécanisme de l'outil s'il est utilisé pour visser ou pour percer avec des forets non SDS plus. Sélectionnez le mode de perçage simple pour ce genre d'opération.

Pour percer en utilisant le burinage, utilisez exclusivement des forets en métal renforcé à queue SDS-Plus. L'utilisation de forets béton du commerce à queue cylindrique avec l'adaptateur mandrin est impossible.

PERÇAGE AVEC BURINAGE

-  Il n'est pas nécessaire d'exercer une forte pression lorsque vous percez avec la fonction burinage. L'efficacité n'en est pas meilleure. L'application d'une trop forte pression fera forcer le moteur de façon inutile.

-  Vérifiez régulièrement les forets. Réaffûtez ou remplacez les forets émoussés.

Lors de l'utilisation du burinage, ne travaillez qu'avec des lunettes de protection, une protection auditive, et la poignée auxiliaire. Avant l'opération, vérifiez que le bouton de sélection est bien verrouillé en place.

MISE EN PLACE ET CHANGEMENT DES FORETS SDS

Voir Fig. 6

Cet outil est équipé d'un mandrin de type SDS-plus.

- Nettoyez le foret et graissez-le à l'aide de graisse pour machine avant de l'insérer dans le mandrin (2).
- Tirez sur la bague de verrouillage (3) et maintenez-la.
- Poussez et faites tourner le foret dépoussiéré aussi profond que possible dans le mandrin.
- Relâchez la bague de verrouillage pour verrouiller le foret.

- Tirez sur le foret pour vérifier qu'il a bien été verrouillé.

RETRAIT DU FORET DU SYSTÈME THE SDS-PLUS

Tirez la bague de verrouillage vers l'arrière puis retirez le foret.

ADAPTATEUR MANDRIN 35mm (NON COMPRIS) (17)

Voir Figure (6)

Pour percer dans le métal, le bois et le plastique avec des forets non SDS Plus, l'adaptateur mandrin est disponible.

CONSEILS PRATIQUES

Ne percez pas dans les fils électriques ou conduites d'eau et de gaz cachés. Vérifiez leur absence à l'aide d'un détecteur de métal, par exemple, avant de commencer.

DÉBRAYAGE DE SÉCURITÉ

Si l'outil se coince ou se bloque, le débrayage de sécurité se déclenche.

Soulagez immédiatement l'effort transmis à la machine en tirant sur le foret.



Tenez toujours l'outil des deux mains et gardez un bon appui.

ENTRETIEN



AVERTISSEMENT

Seules des pièces de rechange Ryobi d'origine doivent être utilisées en cas de remplacement. L'utilisation de toute autre pièce peut présenter un danger ou endommager votre outil.

N'utilisez pas de solvants pour nettoyer les pièces en plastique. La plupart des plastiques sont susceptibles d'être endommagés par l'utilisation de certains solvants vendus dans le commerce. Utilisez un chiffon propre pour nettoyer les impuretés, la poussière, l'huile, la graisse, etc.



AVERTISSEMENT

Les éléments en plastique ne doivent jamais entrer en contact avec du liquide de frein, de l'essence, des produits à base de pétrole, des huiles pénétrantes, etc. Ces produits chimiques contiennent des substances qui peuvent endommager, fragiliser ou détruire le plastique, ce qui pourrait causer des blessures corporelles graves.

Français

ENTRETIEN







 **AVERTISSEMENT**
 N'en demandez pas trop à vos outils. Les utilisations abusives peuvent endommager votre outil ainsi que la pièce à usiner.

 **AVERTISSEMENT**
 N'essayez pas de modifier cet outil ou d'ajouter des accessoires dont l'utilisation avec cet outil n'est pas recommandée. De telles transformations ou modifications relèvent de l'utilisation abusive et risquent de créer des situations dangereuses pouvant provoquer des blessures corporelles graves.

PROTECTION DE L'ENVIRONNEMENT

 Recyclez les matières premières au lieu de les jeter aux ordures ménagères. Pour protéger l'environnement, l'outil, les accessoires et les emballages doivent être triés.

SYMBOLEBOLS

-  Alerte de Sécurité
- V Volts
- min⁻¹ Tours ou coups par minute
- Courant continu
-  Conformité CE
-  Mode de perçage
-  Mode perçage avec burinage
-  Veuillez lire attentivement le mode d'emploi avant de démarrer la machine.
-  Portez une protection auditive
-  Portez une protection oculaire

 Recyclez les machines électriques hors d'usage

 Les produits électriques hors d'usage ne doivent pas être jetés avec les ordures ménagères. Recyclez-les par l'intermédiaire des structures disponibles. Contactez les autorités locales pour vous renseigner sur les conditions de recyclage.

Deutsch

SPEZIFISCHE SICHERHEITSVORSCHRIFTEN

- **Benutzen Sie den mit dem Werkzeug mitgelieferten Zusatzhandgriff!** Ein Kontrollverlust über das Werkzeug kann zu Verletzungen führen.
- **Tragen Sie bei der Arbeit mit Elektrowerkzeugen zu Ihrer eigenen Sicherheit immer einen Gehörschutz!** Lärm kann zu Gehörverlust führen.
- **Tragen Sie eine Gesichts- oder Staubmaske,** wenn die Bohrarbeiten Staub verursachen sollten.
- **Halten Sie das Werkzeug bei Arbeiten bei denen der Schneidaufsatz in Kontakt mit versteckten Drähten geraten könnte an den isolierten Griffteilen fest.** Ein Schneidaufsatz, der mit einem unter Strom stehenden Draht in Kontakt gerät kann bewirken, dass freiliegende Metallteile des Werkzeugs ebenfalls unter Strom stehen, was dem Benutzer einen Stromschlag versetzen könnte.

ANWEISUNGEN ZUM SICHEREN GEBRAUCH

- Verwenden Sie ausschließlich Ryobi Akkupacks, welcher der auf dem Typenschild angegebenen Spannung entsprechen (siehe hierzu auch Tabelle auf der rechten Seite).
- Benutzen Sie das Gerät nicht mit mit beschädigtem Kabel, sichtbaren Schäden etc. Stellen Sie ebenfalls sicher, dass alle beweglichen Teile freigängig sind. Lassen Sie alle beschädigten Teile durch eine autorisierte Werkstatt ersetzen. ab, wenn Sie in hohen Arbeitsbereichen arbeiten.
- Berühren Sie niemals das Einsatzwerkzeug (Bohrer, Sägeblatt, Schleifteller etc) oder andere bewegliche Teile während des Betriebs.
- Starten Sie niemals ein Werkzeug, wenn das Einsatzwerkzeug das Werkstück berührt.
- Legen Sie niemals ein Gerät ab, bevor die beweglichen Teile nicht komplett zum Stillstand gekommen sind.
- **ZUBEHÖR:** Benutzen Sie ausschließlich Zubehörartikel und Ersatzteile, welche vom Hersteller empfohlen wurden.
- **ERSATZTEILE:** Benutzen Sie beim Service nur Original Ersatzteile.

BESCHREIBUNG

1. Staubschutzkappe
2. SDS-Plus Werkzeugaufnahme
3. Verriegelungsring
4. Wahlschalter für die Betriebsart (Hammerbohren / Schlagstop)
5. EIN / AUS Schalter
6. Wahlschalter für Drehrichtung (vorwärts / rückwärts / Mittelstellung Arretierung)

7. Zusatzhandgriff
8. Tiefenanschlag
9. Akkupack (nicht im Lieferumfang enthalten)
10. Laschen
11. Festziehen
12. Lösen
13. Bohrtiefe (abhängig vom verwendeten Bohrer)
14. Bohrer (nicht im Lieferumfang enthalten)
15. Linkslauf
16. Rechtslauf
17. SDS-Plus Universaladapter mit Bohrfutter (nicht im Lieferumfang enthalten)
18. Einsatzwerkzeug (z.B Bit) (nicht im Lieferumfang enthalten)
19. SDS-Plus Bohrer (nicht im Lieferumfang enthalten)

TECHNISCHE DATEN

Spannung	18 V
Leerlaufdrehzahl	0-1000 min ⁻¹
Hammerschläge (Schläge pro Minute)	0-4000 min ⁻¹
Einzelschlagenergie	1,5J
Maximale Bohrleistung:	
Holz	16 mm
Stahl	13 mm
Beton	12 mm
Empfohlener Einsatzbereich in Beton	4-12 mm
Werkzeugaufnahme	SDS-plus
Gewicht – ohne Akkupack (kg)	2.2

MODELL	AKKU (nicht im Lieferumfang)	LADEGERÄT (nicht im Lieferumfang)
CRH1801	BPP-1815 BPP-1817 BPP-1815M BPP-1817M BPL-1820 BPL-1815	BCL-1800 BCS618 BCL1418
	BPP-1815 BPP-1817 BPP-1815M BPP-1817M	BC-1815S BC-1800 BCA180

BETRIEB



WARNUNG

Erlauben Sie sich keine Unachtsamkeiten. Denken Sie immer daran, dass eine kleine Unachtsamkeit genügt um schweren Schaden entstehen zu lassen.

Deutsch

BETRIEB



WARNUNG

Tragen Sie immer eine Schutzbrille mit Seitenschutz wenn Sie dieses Produkt benutzen. Sollten Sie dies nicht einhalten, können Objekte in Ihre Augen geschleudert werden und dies kann zu schwerem Schaden führen.



WARNUNG

Benutzen Sie kein Zubehör und keine Ersatzteile, welche nicht vom Hersteller empfohlen werden. Die Nutzung solcher Zubehör- und Ersatzteile kann zu gefährlichen Situationen und Schäden führen.

ANWENDUNGEN

Sie können dieses Produkt für folgende Anwendungen nutzen:

- Bohren in alle Holzarten (Bauholz, Sperrholz, Täfelung, Setzbrett und Hartfaserplatten)
- Bohren in Keramik, Kunststoffen, Glasfasern und Lamine.
- Bohren in Metall
- Hammerbohren in Beton

Sie können dieses Produkt mit Ryobi One+ 18 V Lithium-Ionen Batterien und Ryobi One+ 18 V Nickel-Cadmium Batterien betreiben.



WARNUNG

Entfernen Sie immer den Akkupack wenn Sie das Einsatzwerkzeug wechseln, das Gerät, säubern, oder wenn Sie es nicht gebrauchen. Das Entfernen des Akkupacks verhindert den unbeabsichtigten Start des Geräts. zu gefährlichen Situationen und Schäden führen.

AKKU-SCHUTZEINRICHTUNG:

Lithium-Ionen Akkus sind mit einem Schutzsystem ausgestattet, welches die Lithium-Ionen Zelle überwacht und im Falle einer möglichen Überlastung schützt.

In diesem Fall stoppt das Gerät. Der Stromfluss ist unterbrochen. Durch Drücken des Ein/Ausschalters wird die Akkuzelle wieder freigegeben und das Gerät ist wieder einsetzbar.

Zudem ist die Akkuzelle mit einem Tiefenentladeschutz ausgestattet. Diese verhindert ein vollständiges entladen der Akkuzelle.

Diese Funktion erhöht die Einsatzzeit (Lebensdauer) des Akkus.

EINSETZEN DES AKKUS (nicht im Lieferumfang)

Siehe Abbildung 2.

Befolgen Sie zum Einsetzen des Akkupacks die folgenden Schritte:

- Stellen Sie den Schalter für Rechts-/Linkslauf auf die mittlere Position.
- Legen Sie den Akku in das Produkt ein wie abgebildet.
- Stellen Sie vor der Verwendung des Werkzeugs sicher, dass die Sperrlaschen auf beiden Seiten des Akkus richtig eingerastet sind und der Akku einwandfrei fixiert ist.

ENTFERNEN DES AKKUS (nicht im Lieferumfang)

Befolgen Sie zum Entfernen des Akkupacks die folgenden Schritte:

- Drücken Sie die Entriegelungsklemmen an beiden Seiten Des Akkus.
- Entfernen Sie das Akku von der Bohrmaschine.



WARNUNG

Produkte mit Akku sind immer betriebsbereit. Daher sollten Sie den Betriebsschalter immer ausschalten bevor Sie das Gerät tragen oder es nicht gebraucht wird.

EINSTELLEN DES ZUSATZHANDGRIFF

Siehe Abbildung 3.

Befolgen Sie zum Einstellen des Zusatzhandgriff die folgenden Schritte:

- Lösen Sie den Zusatzhandgriff durch Drehen des Knopfs gegen den Uhrzeigersinn (12).
- Drehen Sie den Zusatzhandgriff in die gewünschte Position.
- Befestigen Sie den Zusatzhandgriff durch Drehen des Knopfs im Uhrzeigersinn (11).

EINSTELLEN DES TIEFENANSCHLAGS

Siehe Abbildung 4.

Befolgen Sie zum Einstellen des Tiefenanschlags die folgenden Schritte:

- Stellen Sie den Schalter für Rechts-/Linkslauf auf die mittlere Position.
- Lösen Sie den Zusatzhandgriff durch Drehen des Knopfs gegen den Uhrzeigersinn (12).
- Stellen Sie den Tiefenanschlag so ein, dass der Bohrer mit der gewünschten Bohrtiefe(13) über das Ende des Tiefenanschlags hinausreicht.
- Ziehen Sie den Zusatzhandgriff durch Drehen im Uhrzeigersinn wieder fest.(11).

SCHALTER

Siehe Abbildung 5.

Um die Bohrmaschine *EIN* zu schalten, betätigen Sie den EIN / AUS Schalter. Um die Maschine *AUS* zu schalten, lassen Sie den EIN / AUS Schalter wieder los.

EIN / AUS SCHALTER SPERREN

Siehe Abbildung 5.

Der EIN / AUS Schalter kann in der Position "Aus" gesperrt werden. Diese Funktion ermöglicht es, ein unbeabsichtigtes Einschalten Ihres Geräts zu vermeiden, wenn Sie das Gerät nicht verwenden. Hierzu stellen Sie den EIN /AUS Schalter auf die mittlere Position.

Deutsch

BETRIEB

Hinweis: Wenn sich der EIN / AUS Schalter in der mittleren Position befindet, ist dieser gesperrt.

LINKSLAUF

Siehe Abbildung 5.

Dieses Werkzeug kann auch mit umgekehrter Drehrichtung (Linkslauf) eingesetzt werden. Die Drehrichtung wird über einen Wahlschalter über dem Wahlschalter (6) eingestellt.

- Drehrichtung im Uhrzeigersinn: Den Wahlschalter auf die linke Position (16) stellen.
- Drehrichtung gegen den Uhrzeigersinn: Den Wahlschalter auf die rechte Position (15) stellen.

WAHLSCHALTER FÜR DIE BETRIEBSART (4)

- Stellen Sie den Wahlschalter zum Bohren ohne Schlag auf die  Position.
- Stellen Sie den Wahlschalter zum Hammerbohren auf

die  Position.

Das Umschalten ist ausschließlich im Stillstand möglich. Stellen Sie sicher das der Wahlschalter hörbar eingerastet hat.

Bitte beachten: Die Betriebsart Hammerbohren sollte ausschließlich in Verbindung mit SDS-Plus Werkzeug verwandt werden. Für Bohr- & Schraubarbeiten unbedingt die Betriebsart Bohren ohne Schlag verwenden.

Verwenden Sie beim Hammerbohren ausschließlich Werkzeuge Bits mit SDS-Plus Schaft. Die Verwendung von zylindrischen Schlagbohrern mit Hilfe eines Bohradapters ist nicht möglich.

HAMMERBOHREN

 Sie müssen beim Hammerbohren nur minimalen mehr Druck ausüben. Die Leistung wird durch starken Druck nicht erhöht. Zu viel Druck belastet den Motor unnötig.

 Prüfen Sie die Bohrer regelmäßig. Schärpen oder ersetzen Sie stumpfe Bohrer.

Arbeiten Sie beim Hammerbohren immer mit Schutzbrille, Gehörschutz und Zusatzhandgriff. Prüfen Sie vor dem Einschalten, ob der Wahlschalter (4) in seiner Position eingerastet ist.

EINSETZEN UND WECHSELN VON SDS-PLUS WERKZEUGEN

Siehe Abbildung 6.

Das Gerät ist mit einem SDS-plus Verbindungssystem ausgestattet.

- Reinigen und fetten sie eden SDS-Plus Schaft bevor Sie es in dei Werkzeugaufnahme (2) einsetzen.
- Ziehen Sie den Verriegelungsring (3) zurück und halten Sie ihn fest.
- Drücken und drehen Sie das staubfreie Einsatzwerkzeug soweit es geht in die Werkzeugaufnahme.
- Lassen Sie den Verriegelungsring zum Verriegeln des Einsatzwerkzeugs los.
- Vergewissern Sie sich durch Ziehen am Einsatzwerkzeug, dass dieses fest sitzt.

SDS-PLUS EINSATZWERKZEUG ENTFERNEN

Ziehen Sie den Spannring zurück und entnehmen Sie das Bit.

SDS-PLUS UNIVERSALADAPTER MIT BOHRFUTTER (NICHT IM LIEFERUMFANG ENTHALTEN) (17)

Siehe Abbildung 6.

Zum Bohren (ohne Schlag) in Metall, Holz und Plastik verwenden Sie bitte einen handelsüblichen SDS-Plus Universaladapter und ggf das passenden Bohrfutter.

PRAXIS TIPPS

Bohren Sie nicht in versteckte elektrische Leitungen oder Gas- und Wasserrohre! Überprüfen Sie vor Arbeitsbeginn den Arbeitsbereich z.B. mit einem Metalldetektor.

RUTSCHKUPPLUNG

Sollte sich das Einsatzwerkzeug verklemmen löst sich die Rutschkupplung aus und verhindert so eine Gefahrensituation.

n diesem Falle schalten Sie das Gerät aus und trennen Sie es vom Einsatzwerkzeug. Ein erneutes Einschalten trotz klemmendem Einsatzwerkzeug kann zu gefährlichen Situationen führen.



Halten Sie die Maschine immer fest mit beiden Händen und sorgen Sie für einen sicheren Stand.

WARTUNG



WARNUNG

Bei einem Austausch von Teilen dürfen nur Originalersatzteile von Ryobi verwendet werden. Die Verwendung von anderen Teilen kann zu einer Gefährdung führen oder Ihr Werkzeug beschädigen.

Verwenden Sie keine Lösemittel zum Reinigen der Kunststoffteile. Die meisten Kunststoffe können durch die Verwendung von bestimmten im Handel verkaufter Lösungsmittel beschädigt werden. Verwenden Sie einen sauberen Lappen für die Entfernung von Schmutz, Staub, Öl, Fett usw.

Deutsch

WARTUNG

! WARNUNG
Die Kunststoffelemente dürfen niemals mit Bremsflüssigkeit, Benzin, Produkten auf Petroleumbasis, eindringenden Ölen usw. in Kontakt kommen. Diese chemischen Produkte enthalten Substanzen, die den Kunststoff beschädigen, schwächen oder zerstören können, und dies kann zu schweren Verletzungen führen.

! WARNUNG
Überansprechen Sie Ihre Werkzeuge nicht. Eine Überanspruchung kann zu einer Beschädigung Ihres Geräts und des Werkstücks führen.

! WARNUNG
Versuchen Sie nicht dieses Werkzeug zu modifizieren oder Zubehörteile herzustellen, welche nicht für dieses Gerät zugelassen sind. Jede Veränderung oder Modifikation dieser Art könnte eine gefährliche Situation entstehen lassen und schweren Personenschaden verursachen.

UMWELTSCHUTZ

 Recyceln Sie das Rohmaterial anstatt es als Müll zu entsorgen. Die Maschine, die Zubehörteile und die Verpackung sollte sortiert und umweltfreundlich entsorgt werden.

SYMBOL

! Sicherheitswarnung

V Volt

min⁻¹ Umdrehungen und Bewegungen in der Minute

— — Gleichstrom

CE CE-Konformität

 Bohren ohne Schlag / Schrauben



Hammerbohren



Bitte lesen Sie die Anweisungen sorgfältig, bevor Sie das Gerät einschalten.



Gehörschutz tragen



Augenschutz tragen



Entsorgen Sie unerwünschtes Material



Elektrische Geräte sollten nicht mit dem übrigen Müll entsorgt werden. Bitte entsorgen Sie diese an den entsprechenden Entsorgungsstellen. Wenden Sie sich an die örtliche Behörde oder Ihren Händler, um Auskunft über die Entsorgung zu erhalten.

Español

REGLAS ESPECIALES DE SEGURIDAD

- **Utilizar el asa auxiliar suministrada con la herramienta.** La pérdida de control puede causar daños personales.
- **Use protectores de oídos para la perforación de impacto.** La exposición al ruido puede causar pérdidas de audición.
- **Use una máscara facial o una máscara para el polvo** si la operación de perforación genera polvo.
- **Agarre la herramienta eléctrica por las superficies de agarre aislantes cuando realice una operación en la que el accesorio de corte puede ponerse en contacto con el cableado oculto.** El accesorio de corte que esté en contacto con un cable "vivo" puede transmitir corriente a las piezas metálicas de la herramienta que estén expuestas y el operador podría sufrir una descarga eléctrica.

RUCCIONES PARA UN MANEJO SEGURO

- Asegúrese de que la herramienta sólo se conecte al voltaje marcado en la placa de identificación.
- Nunca utilice la herramienta si está faltando su tapa o cualquier perno. Si se han retirado la tapa o los pernos, reemplácelos antes de usarse. Mantenga todas las piezas en buen orden de funcionamiento.
- Siempre asegure las herramientas cuando trabaje en posiciones elevadas.
- Nunca toque la cuchilla, broca, rueda moliente u otras piezas móviles durante su uso.
- Nunca arranque una herramienta cuando su componente giratorio esté en contacto con alguna pieza de trabajo.
- Nunca apoye sobre una superficie una herramienta antes de que sus piezas móviles se hayan detenido completamente.
- **ACCESORIOS:** El uso de accesorios o aditamentos de una manera distinta a la recomendada en este manual podrá representar un riesgo.
- **PIEZAS DE REEMPLAZO:** Al reparar, sólo use piezas de reemplazo idénticas.

DESCRIPCIÓN

1. Tapa de protección para el polvo
2. Portabrocas SDS
3. Banda de sujeción
4. Selector de modo
5. Interruptor de encendido
6. Selector de rotación
(Bloqueo de avance/retroceso/centro)
7. Asa auxiliar
8. Varilla del calibre de profundidad
9. Batería (no incluida)
10. Cierres
11. Para apretar

12. Para aflojar
13. Profundidad de perforación
14. Broca (no incluida)
15. Rotación inversa
16. Rotación normal
17. Adaptador de portabrocas de 35mm (no incluido)
18. Broca destornillador (no incluida)
19. Broca SDS (no incluida)

CARACTERÍSTICAS TÉCNICAS

Voltaje	18 V
Velocidad sin carga	0-1000 min ⁻¹
Golpes de martillo (golpes por minuto)	0-4.000 min ⁻¹
Energía de impacto	1,5J
Capacidad máxima de perforación:	
Madera	16 mm
Acero	13 mm
Hormigón (taladro percutor)	12 mm
Gama recomendada de taladros percutores	4-12 mm
Tipo de conexión de brocas	SDS-plus
Peso – sin incluir batería (Kg)	2.2

MODELO	BATERÍA (no suministrada)	CARGADOR (no suministrada)
CRH1801	BPP-1815 BPP-1817 BPP-1815M BPP-1817M BPL-1820 BPL-1815	BCL-1800 BCS618 BCL1418
	BPP-1815 BPP-1817 BPP-1815M BPP-1817M	BC-1815S BC-1800 BCA180

UTILIZACIÓN



ADVERTENCIA

No permita que la familiaridad con los productos lo vuelva a usted descuidado. Recuerde que un solo segundo de descuido es suficiente para infligir lesiones serias.



ADVERTENCIA

Siempre use gafas o lentes de seguridad con protectores laterales cuando utilice los productos. No hacerlo así podrá causar que se arrojen objetos a sus ojos, lo que causará posibles lesiones serias.

UTILIZACIÓN



ADVERTENCIA

No utilice ningún aditamento o accesorio no recomendado por el fabricante de este producto. El uso de aditamentos o accesorios no recomendados puede causar lesiones personales serias.

APLICACIONES

Usted puede usar este producto para los propósitos que se listan abajo:

- Taladrado en todos los tipos de productos de madera (madera, madera laminada, paneles de madera, tabla de composición y tabla dura)
- Taladrado en cerámicas, plásticos, fibras de vidrio y láminas
- Taladrado en metales
- Taladro percutor en hormigón

Este producto aceptará paquetes de baterías de litio-ión de 18V y paquetes de baterías de níquel-cadmio de 18V de Ryobi One+.



ADVERTENCIA

Siempre retire el paquete de baterías de su taladro cuando esté montando piezas, haciendo ajustes, montando o retirando brocas, al limpiar o cuando no se utilice. Retirar el paquete de baterías evitará el arranque accidental que puede causar lesiones personales serias.

CARACTERÍSTICAS DE PROTECCIÓN DE LA BATERÍA

Las baterías de litio-ión de 18V de Ryobi están diseñadas con características que protegen las celdas y maximizan la vida de la batería. Bajo algunas condiciones operativas, estas características incorporadas pueden causar que la batería y herramienta que recibe energía actúen de manera diferente a las baterías de níquel-cadmio.

Durante algunas aplicaciones, los equipos electrónicos que usan baterías pueden enviar señales a la batería para que se apague y que la herramienta deje de funcionar. Para reestablecer la batería y herramienta, suelte el gatillo y reasuma el funcionamiento normal.

NOTA: Para evitar que se siga apagando la batería, evite forzar la herramienta.

Si soltar el gatillo no reestablece la batería y herramienta, significa que el paquete de baterías está sin energía. En caso afirmativo, el paquete de baterías empezará a cargarse cuando se coloque en el cargador de litio-ión.

PARA INSTALAR EL PAQUETE DE BATERÍAS

Vea la figura 2.

Siga estos pasos para instalar la batería:

- Sitúe el selector giratorio en la posición de bloqueo central.
- Inserte el paquete de baterías en el producto como se muestra.
- Asegúrese de que los seguros en cada lado del paquete de baterías queden en su lugar y que el paquete de baterías se asegure en el producto antes de comenzar a utilizarlo.

PARA RETIRAR EL PAQUETE DE BATERÍAS

Siga estos pasos para extraer la batería:

- Apriete los cierres en cada lado del paquete de baterías.
- Retire el paquete de baterías del taladro.



ADVERTENCIA

Los productos de baterías están siempre en condiciones operativas. Por lo tanto, el interruptor siempre debe bloquearse cuando no se utilice o se transporte.

AJUSTE DEL MANGO AUXILIAR

Véase la figura 3.

Siga estos pasos para ajustar el mango auxiliar:

- Afloje el mango auxiliar girando el botón hacia la izquierda (12).
- Gire el mango auxiliar hasta la posición deseada.
- Apriete el mango auxiliar de forma segura, girando el botón en el sentido de las agujas del reloj (11).

AJUSTE DE LA VARILLA DE CALIBRE DE PROFUNDIDAD

Véase la figura 4.

Siga estos pasos para ajustar la varilla de calibre de profundidad:

- Bloquee el gatillo-interruptor colocando el selector de rotación en la posición central.
- Afloje el mango auxiliar girando el botón hacia la izquierda (12).
- Ajuste la varilla de calibre de profundidad de forma que la broca se extienda más allá del final de la varilla hasta la profundidad de perforación deseada.
- Apriete el mango auxiliar girando el botón en sentido horario (11).

INTERRUPTOR

Véase la figura 5.

Para encender el taladro, apriete el gatillo del interruptor. Para apagarlo, suelte el gatillo del interruptor.

FUNCIÓN DE BLOQUEO

Véase la figura 5.

El gatillo puede bloquearse en posición "parada". Con esta función se evita que la taladradora-atornilladora se ponga en marcha intempestivamente cuando no la utilice. Para bloquear el gatillo, coloque el selector del sentido de rotación (atornillado / destornillado) en posición central.

Observación: Cuando el selector está en posición central, el gatillo está bloqueado.



UTILIZACIÓN**REVERSIBLE**

Véase la figura 5.

Esta herramienta tiene la función de rotación reversible, que está controlada por un selector situado sobre el gatillo-interruptor (6).

- Rotación en sentido de las agujas del reloj: configurar la palanca de selección en la posición izquierda (16).
- Rotación en sentido contrario a las agujas del reloj: coloque la palanca de selección en la posición derecha (15).

SELECTOR DE MODO (4)

- Para perforar, coloque el selector en posición .
- Para el taladro percutor, coloque el selector en posición .

El cambio de un modo a otro se realiza de una forma más sencilla si la unidad se encuentra en reposo.

Sólo después de accionar el interruptor y de que la máquina arranque, la caja de cambios pasa al modo seleccionado.

Nota: El modo de taladro percutor dañará el mecanismo de la herramienta cuando una broca sin SDS plus se utilice para fijar o perforar. Seleccione el modo de perforación sólo para estos fines.

Cuando se utilice en posición taladro percutor, utilice exclusivamente brocas con metales duros y ejes SDS-plus. No es posible utilizar brocas de mampostería cilíndricas (disponibles en comercios) por medio del adaptador de perforación.

USO COMO TALADRO PERCUTOR

Cuando la unidad se use como taladro percutor, no es necesario aplicar demasiada presión. El rendimiento no se incrementa si aplica más presión. Demasiada presión supondrá una carga innecesaria para el motor.



Revise periódicamente las brocas de perforación. Vuelva a afilar o sustituya las brocas que estén redondeadas.

Para utilizar la unidad como taladro percutor, utilice gafas de protección, elementos de protección auditiva y el mango auxiliar. Realice una comprobación antes de la puesta en funcionamiento de la unidad si el selector está bloqueado.

INSTALACIÓN Y CAMBIO DE BROCAS SDS

Véase la figura 6.

Esta herramienta está equipada con un sistema de conexión SDS-plus.

- Limpie la broca y engrásela con grasa para máquinas antes de insertarla en el portabrocas (2).
- Tire de la banda de sujeción hacia atrás(3) y agárrela.
- Empuje y gire la herramienta (libre de polvo) en el soporte de la broca tanto como sea posible.
- Suelte la banda de sujeción para que la broca quede bloqueada.
- Compruebe que la broca ha quedado bloqueada tirando de ella.

EXTRACCIÓN DE LA BROCA COLOCADA EN EL SISTEMA SDS-PLUS

Tire hacia atrás de la banda de sujeción y retire broca.

ADAPTADOR DEL PORTABROCAS de 35mm (NO INCLUIDO) (17)

Véase la Figura (6)

Para el trabajo de perforación en metal, madera y plástico con brocas que no tengan un eje SDS PLUS, es posible utilizar el adaptador de perforación.

CONSEJOS PRÁCTICOS

No perfore cerca de líneas eléctricas ocultas o conductos de gas o agua. Compruebe la zona con un detector de metales, por ejemplo, antes de comenzar.

EMBRAGUE DE SEGURIDAD

Si la herramienta se atasca o se para, se activa el embrague de seguridad.

Extraiga la carga de la máquina de inmediato tirando de la herramienta de perforación hacia atrás.



Sostenga siempre la máquina firmemente con ambas manos y con una posición segura.

MANTENIMIENTO**ADVERTENCIA**

Si fuera preciso cambiar algún elemento, utilice exclusivamente piezas de recambio Ryobi originales. La utilización de cualquier otra pieza puede representar un peligro o dañar la herramienta.

No utilice disolventes para limpiar las piezas de plástico. La mayor parte de los plásticos pueden resultar dañados con los disolventes que se venden en el comercio. Utilice un paño limpio para retirar las impurezas, el polvo, el aceite, la grasa, etc.

Español

MANTENIMIENTO

ADVERTENCIA

Los elementos de plástico nunca deben estar en contacto con líquido de frenos, gasolina, productos a base de petróleo, aceites penetrantes, etc. Estas sustancias químicas contienen componentes que pueden deteriorar, debilitar o destruir el plástico, pudiendo ocasionar graves heridas corporales.

 No exija demasiado a sus herramientas. Un uso abusivo puede deteriorarlas, al igual que a la pieza trabajada.

ADVERTENCIA

No intente modificar la herramienta ni utilizar accesorios cuyo uso no haya sido recomendado. Estas transformaciones o modificaciones constituyen un uso abusivo y pueden provocar situaciones peligrosas de las que podrían resultar heridas graves.

PROTECCIÓN DEL MEDIO AMBIENTE



Recicle las materias primas en lugar de tirarlas a la basura doméstica. Para proteger el medio ambiente, debe separar la herramienta, los accesorios y los embalajes.



Utilice dispositivos de protección para los oídos



Utilice gafas de seguridad



Reciclado no deseado



Los productos eléctricos de desperdicio no deben desecharse con desperdicios caseros. Por favor recíclelos donde existan dichas instalaciones. Compruebe con su autoridad local o minorista para reciclar.

SÍMBOLO

 Alerta de seguridad

V Voltios

min⁻¹ Revoluciones o reciprocidades por minuto

— Corriente directa

 Conformidad con CE

 Modo de perforación

 Modo taladro percutor

 Por favor lea las instrucciones detenidamente antes de arrancar la máquina.

Italiano

NORME DI SICUREZZA SPECIALI

- **Utilizzare il manico ausiliario fornito con l'utensile.** La perdita di controllo potrà causare lesioni personali.
- **Indossare cuffie di protezione mentre si utilizza il trapano a percussione.** L'esposizione al rumore potrà causare perdita di udito.
- **Indossare una maschera per il volto o per la polvere** se il trapano produce polvere.
- **Impugnare l'utensile dalle superfici isolate quando si svolge un'operazione nella quale le lame potrebbero toccare dei cavi nascosti.** Se la lama taglia un cavo "vivo" le parti esposte dell'elettrotensile potrebbero agire da conduttore e causare scosse elettriche.

ISTRUZIONI PER UNA CORRETTA GESTIONE DELL'UTENSILE

- Assicurarsi che l'utensile sia collegato a una presa che abbia un voltaggio identico a quello indicato sull'etichetta.
- Non utilizzare l'utensile senza coperchio o senza bulloni. Se il coperchio o i bulloni sono stati rimossi, sostituirli. Svolgere una corretta manutenzione su tutte le parti.
- Tenere sempre l'utensile saldamente quando si lavora su posizioni rialzate.
- Non toccare mai la lama, il mandrino o la punta, nè altre eventuali parti in movimento durante l'utilizzo.
- Non mettere mai in funzione un utensile quando le parti in movimento entrano in contatto con la superficie di lavoro.
- Non appoggiare mai un utensile su una superficie senza prima essersi assicurati che le sue parti in movimento si siano completamente fermate.
- **ACCESSORI** : L'utilizzo di accessori o prolunghie diverse da quelle raccomandate nel presente manuale potrà causare rischi.
- **PARTI DI RICAMBIO** : Quando si svolge la manutenzione sull'utensile utilizzare solo parti di ricambio identiche.

DESCRIZIONE

1. Coperchio protezione polvere
2. Mandrino SDS
3. Collare ganasce
4. Selezionatore modalità
5. Interruttore ON / OFF
6. Selezionatore rotazione (Avanti / Indietro / Blocco centrale)
7. Manico ausiliario
8. Asta profondità

9. Gruppo batterie (non incluso)
10. Linguette
11. Per serrare
12. Per allentare
13. Profondità di trapanazione
14. Punta trapano (non inclusa)
15. Rotazione indietro
16. Rotazione in avanti
17. Adattatore mandrino da 35mm (non incluso)
18. Punta cacciavite (non inclusa)
19. Punta SDS (non inclusa)

CARATTERISTICHE TECNICHE

Voltaggio	18 V $\overline{\text{---}}$
Velocità senza carico	0-1000 min ⁻¹
Colpi martello (Colpi al minuto)	0-4000 min ⁻¹
Energia di impatto	1.5J
Capacità di trapanazione massima:	
Legno	16 mm
Alluminio	13 mm
Cemento (demolizione con martello)	12 mm
Dimensioni trapanazione raccomandate	4-12 mm
Tipo di collegamento punta	SDS-plus
Peso – senza gruppo batterie (Kg)	2.2

MODELLO	BATTERIA (non fornita)	CARICABATTERIA (non fornita)
CRH1801	BPP-1815 BPP-1817 BPP-1815M BPP-1817M BPL-1820 BPL-1815	BCL-1800 BCS618 BCL1418
	BPP-1815 BPP-1817 BPP-1815M BPP-1817M	BC-1815S BC-1800 BCA180

FUNZIONAMENTO



AVVERTENZE

Eventuali distrazioni durante l'utilizzo di questo prodotto potranno causare una perdita di controllo. Ricordare che una minima disattenzione potrà causare gravi danni alla persona.

FUNZIONAMENTO**AVVERTENZE**

Indossare sempre visiere o occhiali di sicurezza con protezioni laterali mentre si utilizzano questi attrezzi. Non rispettare questa regola di base potrà causare gravi lesioni personali dal momento che si potrà essere colpiti da materiali di rimbalzo.

**AVVERTENZE**

Non utilizzare prolunghe o accessori non raccomandati dalla ditta produttrice. L'utilizzo di prolunghe o accessori non raccomandati potrà causare gravi danni alla persona.

APPLICAZIONI

Questo prodotto è indicato per gli scopi indicati di seguito:

- Trapanare tutti i tipi di legno (semilavorati in legno, compensato, pannelli di legno, cartone, truciolato)
- Trapanare ceramica, plastica, fibra di vetro e laminati
- Trapanare metalli
- Trapanazione nel cemento

Questo prodotto funziona con gruppi batteria Ryobi One+ da 18V al litio-ionio e Ryobi One+ da 18V al nickel-cadmio.

**AVVERTENZE**

Rimuovere sempre il gruppo batterie dal trapano quando si stanno montando delle parti, si stanno facendo delle regolazioni, si montano o smontano parti, si svolgono operazioni di pulizia o quando il trapano non è in uso. Rimuovere il gruppo batterie eviterà di mettere in funzione accidentalmente l'utensile evitando così di correre gravi rischi personali.

CARATTERISTICHE PROTEZIONE BATTERIE

Le batterie Ryobi da 18V al litio-ionio sono dotate di caratteristiche che proteggono le cellule al litio-ionio e ottimizzano la durata della batteria. In condizioni particolari di funzionamento, queste caratteristiche integrate potranno causare alla batteria e all'utensile che la utilizza di comportarsi in modo diverso dalle batterie al nickel-cadmio.

In alcune situazioni, i dispositivi elettronici interni segnaleranno alla batteria di smettere di fornire l'energia necessaria, bloccando l'utensile. Per resettare la batteria

e l'utensile, rilasciare l'interruttore a grilletto e riprendere le normali operazioni.

NOTE: Per evitare che la batteria smetta di funzionare, non forzare l'utensile.

Se rilasciando il grilletto la batteria e l'utensile non si resettano, il gruppo batterie è scarico. Se il gruppo batterie è scarico ricaricarlo collegandolo al caricatore per batterie al litio-ionio.

PER INSTALLARE IL GRUPPO BATTERIE

Vedere la *Figura 2*.

Seguire queste fasi per installare il gruppo batterie:

- Posizionare il selezionatore rotazionale nella posizione di blocco centrale.
- Inserire il gruppo batterie nel prodotto come mostrato.
- Assicurarsi che le linguette su ciascun lato del gruppo batterie vengano posizionate al loro posto e che il gruppo batterie sia inserito correttamente nel prodotto prima di iniziare le operazioni.

PER RIMUOVERE IL GRUPPO BATTERIE

Seguire queste fasi per rimuovere il gruppo batterie:

- Premere le linguette su ciascun lato del gruppo batterie.
- Rimuovere il gruppo batterie dall'utensile.

**AVVERTENZE**

Gli utensili a batterie sono sempre in una condizione di funzionamento attiva. Bloccare quindi l'interruttore quando non li si utilizza o quando li si trasporta per evitare l'avviamento accidentale del prodotto.

REGOLAZIONE DEL MANICO AUSILIARIO

Vedere la *Figura 3*.

Seguire queste fasi per regolare il manico ausiliario:

- Allentare il manico ausiliario girando la manopola in senso antiorario (12).
- Ruotare il manico ausiliario nella posizione desiderata.
- Assicurare il manico ausiliario girando la manopola in senso orario (11).

REGOLAZIONE ASTA DI PROFONDITÀ

Vedere la *Figura 4*.

Seguire queste fasi per regolare l'asta di profondità:

- Bloccare l'interruttore posizionando il selezionatore di rotazione nella posizione centrale.
- Allentare il manico ausiliario girando la manopola in senso antiorario (12).

FUNZIONAMENTO

- Regolare l'asta di profondità in modo che la punta del trapano si estenda oltre la fine dell'asta fino alla profondità necessaria.
- Assicurare il manico ausiliario girando la manopola in senso orario (11).

INTERRUTTORE

Vedere la Figura 5.

Per **accendere** l'utensile, premere l'interruttore a grilletto. Per **spegnere**lo, rilasciare l'interruttore.

FUNZIONE DI BLOCCAGGIO

Vedere la Figura 5.

È possibile bloccare il grilletto in posizione "arresto". Tale funzione consente di evitare di avviare involontariamente il trapano avvitatore quando non viene utilizzato. Per bloccare il grilletto, impostare il selettore del senso di rotazione (senso di avvitatura / svitatura) in posizione centrale.

Nota: Quando il selettore si trova in posizione centrale, il grilletto è bloccato.

INDIETRO

Vedere la Figura 5.

Questo utensile ha un dispositivo di rotazione reversibile controllato da un selezionatore situato sull'interruttore a grilletto (6).

- Rotazione in senso orario: posizionare la leva del selezionatore a sinistra (16).
- Rotazione in senso antiorario: posizionare la leva del selezionatore a destra (15).

SELEZIONATORE MODALITÀ (4)

- Per trapanare, posizionare il selezionatore in posizione .

- Per demolire impostare su .

Lo scambio da un'operazione all'altra può essere fatto quando il trapano è fermo.

Solo dopo che l'interruttore viene premuto e l'utensile viene avviato si potrà cambiare modalità.

Note: La modalità demolizione danneggerà il meccanismo dell'utensile quando viene utilizzato per operazioni di fissaggio o trapanazione con una punta diversa dalla SDS plus. Selezionare la modalità trapanazione solo per questo scopo.

Quando si svolgono operazioni di demolizione utilizzare solo punte di metallo duro e punte SDS plus. L'utilizzo di punte cilindriche disponibili per lavori di edilizia con l'adattatore del trapano non è possibile.

OPERAZIONI DI TRAPANAZIONE



Quando si svolgono operazioni di demolizione non applicare troppa pressione. Le prestazioni non miglioreranno in questo modo. Troppa pressione porrà un carico non necessario sul motore.



Controllare le punte del trapano regolarmente. Riaffilare o sostituire le punte spuntate.

Durante le operazioni di demolizione, indossare occhiali e cuffie di protezione e utilizzare il manico ausiliario. Controllare che la manopola sia bloccata nella sua corretta posizione prima di mettere in funzionamento l'utensile.

INSTALLAZIONE E CAMBIO PUNTE SDS

Vedere la Fig. 6

Questo utensile è dotato di un sistema di connessione SDS-plus.

- Pulire le punte e ingrassarle con olio per macchine prima di inserirle nel mandrino (2).
- Tirare indietro il colletto delle ganasce (3) e trattenerlo.
- Spingere e ruotare il dispositivo anti-polvere nel supporto punta per tutta la sua lunghezza.
- Rilasciare il colletto delle ganasce per bloccare la punta.
- Controllare che la punta sia stata inserita e bloccata correttamente.

RIMUOVERE LA PUNTA DAL SISTEMA SDS-PLUS

Tirare indietro il colletto delle ganasce e rimuovere la punta.

ADATTATORE MANDRINO 35mm (NON INCLUSO) (17)

Vedere la Figura (6)

È disponibile un adattatore per lavori di trapanatura nel metallo, legno e plastica con punte da trapano che hanno un'asta diversa da quella SDS Plus.

SUGGERIMENTI PRATICI

Non trapanare accanto a linee elettriche, tubi del gas o dell'acqua. Controllare l'area di lavoro con un rilevatore di metalli prima di iniziare.

FRIZIONE ANTISCIVOLAMENTO

Se l'utensile si blocca o rimane incastrato, la frizione antiscivolo viene rilasciata.

Interrompere le operazioni immediatamente tirando indietro l'utensile.

Italiano

FUNZIONAMENTO

 Tenere sempre l'utensile con entrambe le mani e assumere una posizione stabile.

MANUTENZIONE

 **AVVERTENZA**
In caso di sostituzione, utilizzare solo parti di ricambio originali. L'impiego di qualunque altro componente può rappresentare un pericolo o danneggiare l'apparecchio.

Non utilizzare solventi per pulire le parti in plastica. La maggior parte dei materiali plastici rischia di essere danneggiata dall'uso dei solventi disponibili in commercio. Utilizzare un panno pulito per rimuovere lo sporco, la polvere, l'olio, il grasso, ecc.

 **AVVERTENZA**
Le parti in plastica non devono mai entrare a contatto con il liquido dei freni, la benzina, i fluidi a base di petrolio, gli oli penetranti, ecc., in quanto tali prodotti chimici contengono sostanze che possono danneggiare, rendere fragile o distruggere la plastica, rischiando di causare ustioni o gravi lesioni fisiche.

 **AVVERTENZA**
Non esigere troppo dai propri apparecchi. Gli utilizzi non consentiti possono danneggiare l'apparecchio e il pezzo da lavorare.

 **AVVERTENZA**
Non tentare di apportare modifiche o abbinare degli accessori il cui utilizzo con questo apparecchio è sconsigliato. Tali modifiche o trasformazioni costituiscono un utilizzo non consentito e possono causare situazioni pericolose e quindi provocare gravi lesioni fisiche.

TUTELA DELL'AMBIENTE



Riciclare le materie prime anziché gettarle tra i rifiuti domestici. L'apparecchio, gli accessori e gli imballaggi devono essere smaltiti selettivamente.

SIMBOLO



Allarme di sicurezza

V

Volt

min⁻¹

Rivoluzioni o giri al minuto



Corrente diretta



Modalità trapanazione



Modalità demolizione



Conformità CE



Leggere attentamente le istruzioni prima di avviare l'utensile.



Indossare cuffie di protezione



Indossare occhiali di protezione



Non riciclabile



I prodotti elettrici non devono essere smaltiti con i rifiuti domestici, vi sono strutture per smaltire tali prodotti. Informarsi presso il proprio Comune o rivenditore di sicurezza per smaltire adeguatamente tali rifiuti.

Nederlands

SPECIFIEKE VEILIGHEIDSVORSCHRIFTEN

- **Gebruik de extra zijhandgreep dat met het toestel wordt meegeleverd.** Wanneer u de controle verliest kan dit leiden tot lichamelijk letsel.
- **Draag gehoorbescherming wanneer u een hamerboormachine gebruikt.** Blootstelling aan lawaai kan leiden tot gehoorverlies.
- **Draag gezichtsbescherming of een stofmasker** indien het boren stof veroorzaakt.
- **Houd de machine aan de geïsoleerde handvatten vast wanneer u werkt op plaatsen waar het boortje een verborgen leiding kan raken.** Wanneer de boor een spanningsleiding raakt, kunnen de blootgestelde onderdelen van het gereedschap onder spanning komen, waardoor de gebruiker geëlectrocuteerd wordt.

INSTRUCTIES VOOR VEILIG GEBRUIK

- Zorg ervoor dat het gereedschap enkel wordt aangesloten op de juiste netspanning, aangeduid op het naamplaatje.
- Gebruik het gereedschap nooit wanneer de behuizing ontbreekt of schroeven ontbreken. Indien de behuizing werd weggenomen of schroeven, plaats deze dan terug vooraleer u het toestel gebruikt. Houd alle onderdelen in goede staat.
- Zorg er steeds voor dat het gereedschap wordt beveiligd wanneer u op hoogte werkt.
- Raak het blad, de boorstiften, komschijf of andere bewegende delen nooit aan.
- Start nooit enig gereedschap, waarvan het draaiend gedeelte het werkstuk aanraakt.
- Leg het gereedschap nooit neer vooraleer de bewegende delen volledig zijn gestopt.
- **TOEBEHOREN:** Het gebruik van toebehoren of aansluitingen die niet door de fabrikant worden aangeraden, kan een gevaar betekenen.
- **VERVANGONDERDELEN:** Gebruik identieke vervangonderdelen voor het onderhoud van het gereedschap.

VERKLARING

1. Stofbeschermer
2. SDS boorhouder
3. Spanhals
4. Modusinstelling
5. AAN / UIT schakelaar
6. Links/rechtsschakelaar

(Links/rechts/middelste vergrendeling)

7. Extra zijhandgreep
8. Diepteanslag
9. Batterijpak (niet inbegrepen)
10. Knipsluitingen
11. Vastmaken
12. Losmaken
13. Boordiepte
14. Boorstift (niet inbegrepen)
15. Draairichting omkeren
16. Links draaien
17. 35 mm boorhouderadapter (niet inbegrepen)
18. Schroefstift (niet inbegrepen)
19. SDS stift (niet inbegrepen)

TECHNISCHE GEGEVENS

Spanning	18 V $\overline{\text{---}}$
Onbelast toerental	0-1000 min ⁻¹
Hamerslagen (slagen per minuut)	0-4,000 min ⁻¹
Impactkracht	1.5J
Maximum boorcapaciteit	
Hout	16 mm
Staal	13 mm
Beton (klopboeren)	12 mm
Aangewezen hamerboorbereik	4-12 mm
Type opnameschacht	SDS-plus
Gewicht - batterijpak niet inbegrepen (kg)	2.2

MODEL	ACCUPAK (niet bijgeleverd)	LADER (niet bijgeleverd)
CRH1801	BPP-1815 BPP-1817 BPP-1815M BPP-1817M BPL-1820 BPL-1815	BCL-1800 BCS618 BCL1418
	BPP-1815 BPP-1817 BPP-1815M BPP-1817M	BC-1815S BC-1800 BCA180

Nederlands

WERKING



WAARSCHUWING

Laat uw vertrouwdheid met deze machine uw de aandacht niet verzwakken. Houd er rekening mee dat een kleine onachtzaamheid voldoende is om ernstige verwondingen te veroorzaken.



WAARSCHUWING

Draag altijd een veiligheidsbril of veiligheidsbril met zijdelingse bescherming. Wanneer u dit niet in acht neemt, kunnen voorwerpen in de ogen terechtkomen, wat mogelijk leidt tot ernstige verwondingen.



WAARSCHUWING

Gebruik geen hulpstukken of toebehoren die niet door de fabrikant van dit toestel worden aangeraden. Het gebruik van hulpstukken of toebehoren die niet worden aangeraden, kan leiden tot ernstige persoonlijke verwondingen.

TOEPASSINGEN

U mag dit product voor de onderstaande doeleinden gebruiken:

- Boren in alle types hout (timmerhout, multiplex, lambrisering, samengesteld hout en hardhout)
- Boren in aardewerk, kunststoffen, glasvezel en laminaat
- Boren in metalen
- Klopboeren in beton

Dit product kan worden gekoppeld aan Ryobi One+ 18V lithium-ion batterijpacks en Ryobi One+ 18V nikkelcadmium batterijpacks.



WAARSCHUWING

Haal het batterijpack steeds uit de machine wanneer u onderdelen monteert, het toestel afstelt, stiften monteert of wegneemt, het toestel reinigt of wanneer het niet wordt gebruikt. Wanneer u het batterijpack verwijdert, voorkomt u ongewild starten wat ernstige letsels kan veroorzaken.

EIGENSCHAPPEN VAN DE BATTERIJBESCHERMING

Ryobi 18V lithium-ion batterijen zijn ontworpen met eigenschappen die de lithium-ioncellen beschermen en de levensduur van de batterij maximaliseren. In bepaalde werkomstandigheden kunnen deze ingebouwde eigenschappen ertoe leiden dat de batterij en de machine welke ermee wordt aangedreven, zich anders gedragen dan bij nikkelcadmium batterijen.

Tijdens enkele toepassingen kan de batterijelektronica de batterij het signaal geven te stoppen en ervoor zorgen dat de machine stopt. Om de batterij en het gereedschap te resetten, laat u de aan/uitschakelaar los en herneemt u de normale werking.

OPMERKING: Om verdere stopzetting van de batterij te voorkomen, dient u te vermijden dat het gereedschap wordt geforceerd.

Indien het loslaten van de aan/uitschakelaar de batterij en het gereedschap niet reset, is het batterijpack leeg. Indien leeg, zal het batterijpack beginnen laden wanneer het in de lithium-ion lader wordt geplaatst.

BATTERIJPACK INSTALLEREN

Zie figuur 2.

Volg deze stappen om het batterijpack te installeren.

- Plaats de draairichtingselectieknop in de middelste vergrendelstand.
- Bevestig het batterijpack aan het gereedschap, zoals getoond.
- Zorg ervoor dat de knipsluitingen aan elke kant van het batterijpack vastklikken en dat het batterijpack in het gereedschap is vastgemaakt vooraleer u het begint te werken.

BATTERIJPACK VERWIJDEREN

Volg deze stappen om het batterijpack te verwijderen.

- Druk de knipsluitingen aan elke kant van het batterijpack in.
- Verwijder het batterijpack van de machine.



WAARSCHUWING

Batterijproducten zijn altijd klaar voor gebruik. Daarom moet de schakelaar altijd worden vergrendeld wanneer u de machine niet wordt gebruikt ze aan uw zijde is bevestigd.

EXTRA ZIJHANDGREEP AFSTELLEN

Zie figuur 3.

Volg deze stappen om de extra zijhandgreep af te stellen:

- Maak de zijhandgreep los door de knop (12) in tegenwijzerzin te draaien.
- Draai de zijhandgreep op de gewenste plaats.
- Maak de zijhandgreep stevig vast door de knop (11) in wijzerzin te draaien.

DIEPTEAANSLAG AFSTELLEN

Zie figuur 4.

Volg deze stappen om de diepteanslag af te stellen:

- Vergrendel de snelheidsschakelaar door de links/rechtsschakelaar in de middelste positie te plaatsen.

Nederlands

WERKING

- Maak de zijhandgreep los door de knop (12) in tegenwijzerzin te draaien.
- Stel de diepteanslag zo in dat de boorstift over het einde van de meter uitsteekt tot de gewenste boordiepte.
- Maak de zijhandgreep opnieuw stevig vast door de knop (11) in wijzerzin te draaien.

SCHAKELAAR

Zie figuur 5.

Om de machine **AAN** te schakelen, drukt u de aan/uitschakelaar in. Om het toestel **UIT** te schakelen, laat u de aan/uitschakelaar los.

VERGRENDELFUNCTIE

Zie figuur 5.

De aan/uit-schakelaar kan worden vergrendeld in de UIT-stand. Deze functie dient om te voorkomen dat de boor-schroefmachine ongewild wordt ingeschakeld als u hem niet gebruikt. Plaats de draairichtingschakelaar (voor indraaien/uitdraaien) in de middelste stand om de aan/uit-schakelaar te vergrendelen.

Opmerking: Wanneer de keuzeschakelaar in het midden staat, is de aan/uit-schakelaar geblokkeerd.

OMKEERBAAR

Zie figuur 5.

De draairichting van dit gereedschap kan worden omgekeerd en wordt geregeld door een keuzeknop boven de snelheidsschakelaar (6).

- In wijzerzin draaien: stel de keuzeknop in de linker positie (16) in.
- In tegenwijzerzin draaien: stel de keuzeknop in de rechter positie (15) in.

MODUSINSTELLING (4)

- Plaats de instellingsknop in de stand  om te boren.

- Om te klopboren, stelt u in op . De omschakeling kan het best worden uitgevoerd terwijl de machine stil ligt. Pas wanneer de schakelaar is geactiveerd en de machine start, schakelt de transmissie in de geselecteerde instelling.

Opmerking: De hamerboorinstelling zal het mechanisme van het toestel beschadigen wanneer het wordt gebruikt om niet-SDS plus stiften vast te maken of te boren. Kies daarom de boormodus voor dit doel.

Wanneer u hamerboort, gebruik dan uitsluitend stiften uit hard metaal met een SDS-plus opnameschacht. Het is niet mogelijk om cilindervormige boorstiften voor metselwerk, die in de handel verkrijgbaar zijn, te gebruiken in combinatie met de booradapter.

HAMERBOREN



Wanneer u hamerboort, mag u niet teveel druk uitoefenen. Het vermogen van de machine wordt op deze manier niet verhoogd. Teveel druk zal de motor onnodig belasten.



Controleer regelmatig de boorstiften. Slijp de botte boorstiften opnieuw of vervang ze.

Terwijl u hamerboort dient u steeds gezichts- en gehoorbescherming te dragen en de zijhandgreep te gebruiken. Controleer of de schakelknop in de juiste positie werd vergrendeld vooraleer u de machine inschakeld.

SDS-STIFTEN INSTALLEREN EN WISSELEN

Zie figuur 6.

Dit toestel is uitgerust met een SDS-plus opnamesysteem.

- Reinig de boorstift en smeer deze in met machineolie vooraleer u deze in de boorhouder (2) plaatst.
- Trek de spanhals (3) terug en houd deze vast.
- Druk en draai de stofvrije boorstift in de boorhouder en draai deze zover mogelijk.
- Laat de spanhals los om de boorstift te vergrendelen.
- Controleer of de boorstift vergrendeld is door eraan te trekken.

BOORSTIFT UIT HET SDS-PLUS SYSTEEM VERWIJDEREN

Trek de spanhals terug en verwijder de boorstift.

35mm BOORHOUDER ADAPTER (NIET INBEGREPEN) (17)

Zie figuur 6.

Om in metaal, hout en plastic te boren met boorstiften met een niet-SDS Plus opnameschacht, kunt u de booradapter gebruiken.

PRAKTISCHE TIPS

Boor niet in verborgen elektrische leidingen of gas- en waterleidingen. Controleer het werkgebied vooraleer u start, d.m.v. een metaaldetector.

SLIPKOPPELING

Indien het toestel vast raakt of blokkeert, maakt de slipkoppeling het toestel opnieuw los.

Verwijder onmiddellijk de belasting van het toestel door de boor terug te trekken.

Nederlands

WERKING

-  Houd de machine steeds met beide handen stevig vast en sta stevig op beide voeten.

ONDERHOUD

-  **WAARSCHUWING**
Alleen originele Ryobi reserveonderdelen mogen voor vervanging worden gebruikt. Het gebruik van andere onderdelen kan gevaar opleveren of uw machine beschadigen.

Gebruik geen oplosmiddelen om kunststof onderdelen te reinigen. De meeste kunststoffen kunnen beschadigd worden door het gebruik van bepaalde in de handel verkochte oplosmiddelen. Gebruik een schone doek om vuil, stof, olie, vet en dergelijke te verwijderen.

-  **WAARSCHUWING**
Kunststof onderdelen mogen nooit in aanraking komen met remvloeistof, benzine, petroleumproducten, kruipolie en dergelijke. Deze chemicaliën bevatten namelijk stoffen die kunststof kunnen beschadigen, verzwakken of aantasten wat ernstig lichamenlijk letsel zou kunnen veroorzaken.

-  **WAARSCHUWING**
Verg niet teveel van uw machine. Door verkeerd gebruik kunt u het apparaat en ook het werkstuk beschadigen.

-  **WAARSCHUWING**
Probeer niet om veranderingen aan het apparaat aan te brengen of om accessoires toe te voegen die niet zijn aanbevolen. Dergelijke aanpassingen of wijzigingen vallen onder verkeerd gebruik en kunnen gevaarlijke situaties teweegbrengen die ernstig lichamenlijk letsel kunnen veroorzaken.

MILIEUBESCHERMING

-  Zorg dat grondstoffen gerecycleerd worden. Zet daarom een afgedankt elektrisch apparaat niet bij het huishoudelijk afval. Om het milieu te beschermen moeten het apparaat, de accessoires en de verpakking gesorteerd bij een erkend recyclingcentrum worden aangeleverd.

SYMBOOL

-  Veiligheidswaarschuwing
- V Volt
- min⁻¹ Toeren of omwentelingen per minuut
-  Gelijkstroom
-  Boormodus
-  Hamerboormodus
-  EU-conformiteit
-  Gelieve de instructies zorgvuldig te lezen vooraleer u het toestel start.
-  Draag gehoorbescherming
-  Draag gezichtsbescherming
-  Recycleer ongewenste producten
-  Elektrisch afval mag niet samen met ander huishoudelijk afval worden weggegooid. Gelieve te recycleren indien de mogelijkheid bestaat. Neem contact op met uw lokaal bestuur of handelaar om advies te krijgen over recyclage.

Português

REGRAS ESPECIAIS DE SEGURANÇA

- **Use a pega auxiliar fornecida com a ferramenta.** A perda de controlo pode provocar ferimentos.
- **Use protectores de ouvidos com perfuradores de impacto.** A exposição ao ruído pode provocar perda de audição.
- **Use uma máscara facial ou contra o pó** se a operação de perfuração provocar pó.
- **Segure a ferramenta eléctrica pelas superfícies de pega isoladas, ao realizar uma operação em que o acessório possa entrar em contacto com fios eléctricos escondidos.** O acessório de corte que entre em contacto com um fio “ligado” pode tornar as peças de metal da ferramenta eléctrica condutivas e tal pode causar um choque eléctrico ao operador.

INSTRUÇÕES PARA UM MANUSEAMENTO SEGURO

- Assegure-se que a ferramenta é ligada apenas com a tensão assinalada na placa de identificação.
- Nunca utilize a ferramenta sem o revestimento ou algum dos parafusos. Se o revestimento e os parafusos tiverem sido retirados, volte a colocá-los antes de usar a ferramenta. Mantenha todas as peças em boas condições de funcionamento.
- Segure sempre as ferramentas ao trabalhar em posições elevadas.
- Nunca toque na lâmina, broca de perfuração, mó ou em outras peças em movimento durante a utilização.
- Nunca ponha a funcionar uma ferramenta quando o seu componente rotativo estiver em contacto com a peça a trabalhar.
- Nunca pouse uma ferramenta antes de as peças móveis terem parado por completo.
- **ACESSÓRIOS:** A utilização de acessórios ou peças amovíveis que não as recomendadas neste manual podem constituir um perigo.
- **PEÇAS DE SUBSTITUIÇÃO:** Ao realizar a manutenção utilize apenas peças de substituição idênticas.

DESCRIÇÃO

1. Protecção contra pó
2. Mandril SDS
3. Braçadeira
4. Selector de modo

5. Interruptor ON / OFF
6. Selector de Rotação
(Avançar / Inverter / Fecho Central)
7. Pega auxiliar
8. Haste do calibre de profundidade
9. Bateria (não incluída)
10. Trincos
11. Demasiado apertado
12. Demasiado solto
13. Profundidade de perfuração
14. Broca de perfuração (não incluída)
15. Rotação inversa
16. Rotação para a frente
17. Adaptador de mandril 35 mm (não incluído)
18. Broca Aparafusadora (não incluída)
19. Broca SDS (não incluída)

CARACTERÍSTICAS TÉCNICAS

Tensão	18 V $\overline{\text{---}}$
Sem velocidade de carga	0-1000 min ⁻¹
Golpes de martelo (golpes por minuto)	0-4.000 min ⁻¹
Energia de impacto	1,5J
Máxima capacidade de perfuração:	
Madeira	16 mm
Aço	13 mm
Cimento (perfuração a martelo)	12 mm
Raio de perfuração a martelo recomendado	4-12 mm
Tipo de ligação da broca	SDS-plus
Peso - sem incluir bateria (kg)	2.2

MODELO	BATERIA (não fornecida)	CARREGADOR (não fornecida)
CRH1801	BPP-1815 BPP-1817 BPP-1815M BPP-1817M BPL-1820 BPL-1815	BCL-1800 BCS618 BCL1418
	BPP-1815 BPP-1817 BPP-1815M BPP-1817M	BC-1815S BC-1800 BCA180

Português

FUNCIONAMENTO



AVISO

Ao familiarizar-se com este produto, não deixe de ter todos os cuidados. Lembre-se de que uma fracção de segundo de distração é suficiente para infligir graves ferimentos.



AVISO

Use sempre óculos de protecção ou óculos de segurança com protecções laterais quando utilizar o produto. Caso contrário, os seus olhos poderão ser atingidos por objectos provocando graves ferimentos.



AVISO

Não utilize quaisquer equipamentos complementares ou acessórios não recomendados pelo fabricante deste produto. O uso de equipamentos complementares ou acessórios não recomendados pode provocar graves ferimentos físicos.

APLICAÇÕES

Deve utilizar este produto para os fins indicados a seguir:

- Perfuração em todos os tipos de produtos de madeira (madeira de construção, contraplacado, revestimento, chapas compostas e chapas rígidas)
- Perfuração em cerâmica, plástico, fibra de vidro e laminados
- Perfuração em metais
- Perfuração a martelo em cimento

Este produto suporta baterias de iões de lítio Ryobi One+ 18 V e de níquel-cádmio Ryobi One+ 18 V.



AVISO

Retire sempre a bateria do berbequim ao montar peças, realizar ajustes, colocar ou remover brocas, limpar e quando este não estiver a ser utilizado. A remoção da bateria evitará o funcionamento acidental da ferramenta que poderá provocar ferimentos graves.

CARACTERÍSTICAS DE PROTECÇÃO DA BATERIA

As baterias de iões de lítio Ryobi 18 V são concebidas com características que protegem as células de iões de lítio e maximizam o tempo de vida da bateria. Sob determinadas

condições de funcionamento, estas características podem fazer com que a bateria e a ferramenta que alimenta actuem de modo diferente das baterias de níquel-cádmio.

Em determinadas aplicações, os elementos electrónicos da bateria podem dar sinal à bateria para se desligar e fazer com que a ferramenta deixe de funcionar. Para reiniciar a bateria e a ferramenta liberte o interruptor e retome o normal funcionamento.

NOTA: Para evitar que a bateria volte a desligar-se, evite forçar a ferramenta.

Se a libertação do interruptor não reiniciar a bateria e a ferramenta, é porque a bateria está descarregada. Se descarregada, a bateria começará a carregar quando colocada no carregador de iões de lítio.

PARA INSTALAR A BATERIA

Observe a Figura 2.

Siga os seguintes passos para instalar a bateria:

- Coloque o selector de rotação na posição de fecho central.
- Insira a bateria no aparelho, como indicado.
- Certifique-se que as linguetas em cada lado do compartimento da bateria deslizam correctamente e que a bateria se encontra firme no aparelho antes de começar a operação.

PARA RETIRAR A BATERIA

Siga estes passos para retirar a bateria:

- Pressione as linguetas em cada lado da bateria.
- Retire a bateria do berbequim.



AVISO

Os aparelhos que funcionam a bateria estão sempre em condições operacionais. Por conseguinte, o interruptor deve estar sempre travado quando não estiver em utilização ou quando transportar a ferramenta.

AJUSTE DA PEGA AUXILIAR

Consultar a figura 3.

Siga estes passos para ajustar a pega auxiliar:

- Liberte a pega auxiliar fazendo girar o botão no sentido contrário ao dos ponteiros do relógio (12).
- Faça rodar a pega auxiliar para a posição pretendida.
- Aperte a pega auxiliar firmemente, fazendo girar o botão no sentido dos ponteiros do relógio (11).

Português

FUNCIONAMENTO

AJUSTE DA HASTE DO CALIBRE DE PROFUNDIDADE

Consultar a figura 4.

Siga estes passos para ajustar a haste do calibre de profundidade:

- Bloqueie o botão activador colocando o selector de rotação na posição central.
- Liberte a pega auxiliar fazendo girar o botão no sentido contrário ao dos ponteiros do relógio (12).
- Ajuste a haste do calibre de profundidade de modo a que a broca de perfuração sobressaia para lá da extremidade da haste necessária para a profundidade de perfuração.
- Aperte a pega auxiliar fazendo girar o botão no sentido dos ponteiros do relógio (11).

INTERRUPTOR

Consultar a figura 5.

Para ligar o berbequim pressione o interruptor. Para o desligar liberte o interruptor.

FUNÇÃO DE BLOQUEIO

Consultar a figura 5.

O gatilho pode ser bloqueado na posição "desliga". Esta função permite evitar os arranques por descuido do berbequim-aparafusadora quando não estiver em utilização. Para bloquear o gatilho, coloque o selector do sentido de rotação (sentido enroscar / desenroscar) na posição central.

Nota: Quando o selector está na posição central, o gatilho fica bloqueado.

REVERSÍVEL

Consultar a figura 5.

Esta ferramenta inclui uma função de rotação reversível controlada por um selector colocado por cima do botão activador (6).

- Rotação no sentido dos ponteiros do relógio: coloque a alavanca do selector na posição esquerda (16).
- Rotação no sentido contrário ao dos ponteiros do relógio: coloque a alavanca do selector na posição direita (15).

SELECTOR DE MODO (4)

- Para perfurar coloque o selector na posição 



- Para perfuração a martelo, coloque em . A troca é melhor realizada em paragem. Só depois de o interruptor ser accionado e a máquina arrancar é que a caixa de transmissão muda para o modo seleccionado.

Nota: O modo de perfuração a martelo danificará o mecanismo da ferramenta quando utilizado para apertar ou perfurar com broca não SDS plus. Seleccione o modo de perfuração apenas para esse fim.

Ao perfurar a martelo use, exclusivamente, brocas em metal rígido e eixo SDS-Plus. A utilização de brocas cilíndricas disponíveis comercialmente é impossível devido ao adaptador de broca.

PERFURAÇÃO A MARTELO



Ao perfurar a martelo não necessita aplicar muita pressão. O desempenho não é aumentado deste modo. Demasiada pressão colocará uma carga desnecessária sobre o motor.



Verifique regularmente as brocas de perfuração. Afie ou substitua as brocas de perfuração rombas.

Para perfurar a martelo trabalhe sempre com óculos de protecção, protecção de ouvidos e a pega auxiliar. Antes de colocar em funcionamento verifique se o selector está bloqueado em posição.

EQUIPAR E SUBSTITUIR BROCAS SDS

Consulte a Fig. 6

Esta ferramenta está equipada com um sistema de ligação SDS-plus.

- Limpe a broca e lubrifique-a com lubrificante para máquinas antes de a inserir no mandril (2).
- Puxe a braçadeira (3) e fixe-o.
- Empurre e faça rodar a ferramenta contra pó para o suporte da broca o mais longe possível.
- Liberte o bloqueador para prender a broca.
- Verifique se a broca está presa puxando-a.

RETIRAR A BROCA DO SISTEMA SDS-PLUS

Puxe o bloqueador e retire a broca.

ADAPTADOR DE MANDRIL 35 mm (NÃO INCLUÍDO) (17)

Consulte a Figura 6.

Para trabalho de perfuração em metal, madeira e plástico com brocas de perfuração que não tenham eixo SDS plus, encontra-se disponível um adaptador de perfuração.

Português

FUNCIONAMENTO

DICAS PRÁTICAS

Não perfure cabos eléctricos nem tubos de gás ou de água ocultos. Verifique a área de trabalho com um detector de metais, por exemplo.

MANDRIL DESLIZANTE

Se a ferramenta ficar bloqueada ou for apanhada, o mandril deslizante é libertado.

Retire a carga da máquina imediatamente, removendo a ferramenta de perfuração.

 Segure sempre na máquina firmemente com ambas as mãos e assuma uma posição segura.

MANUTENÇÃO

 **AVISO**
Utilize unicamente peças sobresselentes de origem quando fizer substituições. A utilização de qualquer outra peça pode apresentar um perigo ou danificar a sua ferramenta.

Não utilize solventes para limpar as peças de plástico. A maioria dos plásticos pode ser danificada pelos solventes vendidos no comércio. Utilize um pano limpo para retirar as sujidades, o pó, o óleo, a massa, etc.

 **AVISO**
Os elementos de plástico nunca devem entrar em contacto com líquido de travões, gasolina, produtos à base de petróleo, óleos penetrantes, etc. Estes produtos químicos contêm substâncias que podem danificar, deteriorar ou destruir o plástico, o que poderia provocar ferimentos graves.

 **AVISO**
Não exija demasiado das suas ferramentas. As utilizações abusivas podem danificar a sua ferramenta assim como a peça a trabalhar.

 **AVISO**
Não tente modificar a sua ferramenta nem acrescentar acessórios não recomendados. Estas transformações ou modificações são consideradas como um mau uso e podem provocar situações perigosas com possibilidade de ferimentos graves.

PROTECÇÃO DO AMBIENTE



Recicle os materiais em vez de pô-los directamente no lixo doméstico. A máquina, os acessórios e as embalagens devem ser seleccionados.

SÍMBOLOS



Alerta de Segurança

V

Voltagem

min⁻¹

Rotações ou movimentos alternados por minuto



Corrente directa



Modo de perfuração



Modo de perfuração a martelo



Conformidade CE



Agradecemos que leia atentamente as instruções antes de iniciar a máquina.



Use protecção para os ouvidos



Use protecção para os olhos



Reciclagem indesejável



Os aparelhos eléctricos antigos não devem ser eliminados juntamente com o lixo doméstico. Recicle onde existem instalações para o efeito. Verifique com as suas Autoridades Locais ou revendedor para obter informações sobre reciclagem.

Dansk

SPECIELLE SIKKERHEDSREGLER

- **Brug hjælpehåndtaget, der følger med værktøjet.**
Hvis kontrollen mistes, kan det medføre personskade.
- **Brug ørebeskyttelse ved hammerboring.**
Udsættelse for støj kan medføre høretab.
- **Brug ansigts- eller støvmaske,** hvis borehandlingen genererer støv.
- Hold værktøjet på de isolerede overflader når der arbejdes på steder, hvor man kan komme til at ramme skjulte ledninger. Hvis der bores i en strømførende ledning, kan det gøre udstatte metaldele på værktøjet strømførende og give brugeren elektrisk stød.

INSTRUKTIONER TIL SIKKER ANVENDELSE

- Sørg for værktøjet kun er forbundet til den type volt markeret ratepladen.
- Anvend aldrig værktøjet hvis dets cover eller nogen af dens bolte mangler. Hvis coveret eller boltene er fjernet, så installer disse før værktøjet igen tages i brug. Vedligehold alle dele ordentligt.
- Fastgør altid værktøj hvis der arbejdes i høje positioner.
- Berør aldrig bladet, borebit, slibeskiven eller andre bevægende dele mens værktøjet er i brug.
- Start aldrig værktøjet hvis dets roterende dele er i kontakt med arbejdsmaterialet.
- Læg aldrig værktøjet fra dig før alle dens roterende dele er stoppet fuldstændig.
- **TILBEHØR** : Anvendelse af tilbehør som ikke er anbefalet i denne manual kan føre til fare.
- **RESERVEDELE** : Anvend kun identiske reservedele når værktøjet repareres.

BESKRIVELSE

1. Støvbeskyttelsesdæksel
2. SDS spændepatron
3. Spændepatronkrave
4. Indstillingsvælger
5. TÆND / SLUK kontakt
6. Rotationsvælger
(Forlæns / baglæns / midterlås)
7. Hjælpehåndtag
8. Pind til måling af dybde
9. Batterienhed (medfølger ikke)

10. Låse
11. For at stramme
12. For at løsne
13. Boreddybde
14. Bor (medfølger ikke)
15. Baglæns rotation
16. Forlæns rotation
17. 35 mm spændepatronadapter (medfølger ikke)
18. Bit til skruetrækker (medfølger ikke)
19. SDS bit (medfølger ikke)

TEKNISKE SPECIFIKATIONER

Spænding	18 V ---
Hastighed uden belastning	0-1000 min ⁻¹
Hammerslag (ammerslag per minut)	0-4.000 min ⁻¹
Slagenergi	1,5J
Maksimal boreevne:	
Træ	16 mm
Stål	13 mm
Beton (hammerboring)	12 mm
Anbefalet hammerboringsområde	4-12 mm
Bitforbindelsestype	SDS-plus
Vægt uden batterienhed (kg)	2.2

MODEL	BATTERI (ikke medleveret)	OPLADER (ikke medleveret)
CRH1801	BPP-1815 BPP-1817 BPP-1815M BPP-1817M BPL-1820 BPL-1815	BCL-1800 BCS618 BCL1418
	BPP-1815 BPP-1817 BPP-1815M BPP-1817M	BC-1815S BC-1800 BCA180

ANVENDELSE



ADVARSEL

Selv om du måtte være en meget erfaren bruger af enheden bør det ikke gøre dig uopmærksom. Husk at et øjeblik uopmærksom er nok til at føre til alvorlige skader.

ANVENDELSE**ADVARSEL**

Bær altid sikkerhedsbriller eller sikkerhedsbriller med sidebeskyttelse når enheden anvendes. Følges dette råd ikke kan det føre til at små stykker kastes mod øjenene og fører til alvorlige skader.

**ADVARSEL**

Anvend ikke noget tilbehør til denne enhed som ikke er anbefalet af producenten. Anvendelse af tilbehør som ikke er anbefalet kan føre til alvorlige personlige skader.

ANVENDELSE

Du kan anvende dette produkt til nedenstående formål:

- Bore i alle typer træmaterialer (tømmer, krydsfiner, paneler, spånplader og træfiberplader)
- Bore i keramik, plastic, fiberglas og laminater
- Bore i metal
- Hammerboring i beton

Dette produkt anvender Ryobi One+ 18 V Lithium-Ion batteripakker og Ryobi One+ 18 V Nikkel-Cadmium batteripakker.

**ADVARSEL**

Fjern altid batteripakken fra værktøjet når du samler dele, foretager indstillinger, indsætter eller fjerner bits, rengører eller når det ikke er i brug. Fjernes batteripakken undgås utilsigtet start af værktøjet, som kan føre til alvorlige personlige skader.

FUNKTIONER TIL BESKYTTELSE AF BATTERI

Ryobi 18 V Lithium-Ion batterier er designet med funktioner der beskytter Lithium-Ion celler og maksimerer batteriets levetid. Under visse anvendelsesforhold kan disse indbyggede funktioner få batteriet og værktøjet til at fungere anderledes sammenlignet med Nikkel-Cadmium batterier.

Under visse typer anvendelse, så kan elektronikken i batteriet til at afbryde og dermed få værktøjet til at stoppe. For at genstarte batteriet og værktøjet, så slip for startknappen og start herefter igen.

BEMÆRK: For at undgå afbrydelse af batteriet, så undgå af presse værktøjet.

Hvis slip af startknappen ikke genstarter batteriet og værktøjet, så er batteripakken udtømt for strøm. Hvis

udtømt, så skal batteriet genoplades med Lithium-Ion opladeren.

FOR AT INSTALLERE BATTERIPAKKEN

Se figur 2.

Installer batterienheden på følgende måde:

- Placer rotationsvælgeren i midterlåspositionen.
- Indsæt batteripakke i produktet som vist.
- Sørg for at hasperne på hver side af batteripakken klikker på plads og at batteripakken sidder fast i produktet før det tages i brug.

FOR AT FJERNE BATTERIPAKKEN

Fjern batterienheden på følgende måde:

- Tryk ned på hasperne på hver side af batteripakken.
- Fjern batteripakken fra værktøjet.

**ADVARSEL**

Batteriprodukter er altid aktive. Således bør startknappen altid være løst når værktøjet opbevares eller hvis det bæres ved siden.

INDSTILLING AF HJÆLPEHÅNDTAGET

Se Figur 3.

Indstil hjælpehåndtaget på følgende måde:

- Løsn hjælpehåndtaget ved at dreje knappen mod urets retning (12).
- Drej hjælpehåndtaget til det ønskede sted.
- Stram hjælpehåndtaget ved at dreje knappen i urets retning (11).

INDSTILLING AF DYBDEMÅLEPINDEN

Se Figur 4.

Indstil dybdemålepinden på følgende måde:

- Lås kontaktudløseren ved at stille rotationsvælgeren i midterposition.
- Løsn hjælpehåndtaget ved at dreje knappen mod urets retning (12).
- Indstil dybdemålepinden således, således at boret går længere end pinden til den ønskede boreddybde.
- Stram hjælpehåndtaget ved at dreje knappen i urets retning (11).

KONTAKT

Se Figur 5.

For at tænde for værktøjet, **ON**, så tryk ind på startknappen. For at slukke, **OFF**, så slip for startknappen.

Dansk

ANVENDELSE

LÅSEFUNKTION

Se Figur 5.

Start-stopknappen kan låses i "stop"stilling. Derved undgås utilsigtet igangsætning, når bore-skruemaskinen ikke er i brug. Sæt vælgerknappen for omdrejningsretning (fastskruning / udskruning) i midterstilling for at låse start-stopknappen.

Bemærk: Når vælgerknappen er i midterstilling, er start-stopknappen spærret.

REVERSIBEL - TO RETNINGER

Se Figur 5.

Værktøjet kan rotere i to retninger, hvilket styres af en omskifter, der er placeret over kontaktudløseren (6).

- Rotation i urets retning: Indstil vælgerhåndtaget i venstre position (16).
- Rotation mod urets retning: Indstil vælgerhåndtaget i højre position (15).

TILSTANDSVÆLGER (4)

- For boring, indstil vælgeren på .

- For hammerboring, indstil på .

Det er bedst at foretage skiftet i stoppet tilstand.

Først efter, at kontakten er aktiveret og værktøjet starter, skifter gearret til den valgte tilstand.

Bemærk: Hammerboringstilstanden kan skade værktøjets mekanisme, hvis den bruges til at stramme eller bore med ikke-SDS plus bor. Brug kun boretilstanden til sådanne formål.

Når der hammerbores, må der kun bruges bord med hårdmetal- og SDS plus skaft. Det er umuligt at bruge et almindeligt, standardmurbor med cylindrisk skaft med boradapteren.

HAMMERBORING

-  Når der hammerbores, skal der ikke udøves for meget tryk. Det øger ikke ydelsen. For stort tryk belaster motoren unødvendigt.

-  Tjek borene regelmæssigt. Slib eller udskift sløve bor.

Når du hammerborer, skal du bruge beskyttelsesbriller, ørebeskyttelse og hjælpehåndtaget. Inden du begynder arbejdet, skal du tjekke, at omskifteren er låst fast i positionen.

MONTERING OG UDSKIFTNING AF SDS BITS

Se Figur 6.

Dette værktøj er udstyret med et SDS plus

anbringelsessystem.

- Rengør bitten og smør den med smørefedt, inden du anbringer den i spændepatronen (2).
- Træk spændepatronkraven (3) tilbage og hold den.
- Tryk og drej den støvfri bit ind i bitholderen, så langt den kan komme.
- Giv slip på spændepatronkraven for at låse bitten fast.
- Kontroller, at bitten sidder fast ved at trække i den.

FJERNELSE AF BITTEN FRA SDS PLUS SYSTEMET

Træk spændepatronkraven tilbage for at fjerne bitten.

35mm SPÆNDEPATRON-ADAPTER (MEDFØLGER IKKE) (17)

Se Figur 6.

Der findes en bor-adapter til boring i metal, træ og plastik med bor UDEN SDS plus skaft.

PRAKTISKE TIP

Bor ikke ind i skjulte el-, gas og vandledninger. Tjek inden du begynder området med f.eks. en metal-detektor.

FRIKTIONSKOBLING

Hvis værktøjet på en eller anden måde sætter sig fast, udløses friktionskoblingen.

Fjern med det samme belastningen på maskinen ved at trække bordet tilbage.



Hold altid godt fast i maskinen med begge hænder og stå i den rigtige stilling.

VEDLIGEHOLDELSE



ADVARSEL

Ved udskiftning må der kun anvendes originale reservedele. Det kan være farligt at bruge andre dele, eller værktøjet kan blive ødelagt.

Brug ikke opløsningsmidler til at rense plastdele. De fleste plasttyper kan blive ødelagt, hvis de renses med almindelige gængse opløsningsmidler. Fjern snavs, støv, olie, fedt m.v. med en ren klud.



ADVARSEL

Plastelementer må aldrig komme i berøring med bremsevæske, benzin, olie- eller petroleumsbaserede produkter, rustløsende olie o.l. Disse kemiske produkter indeholder stoffer, som kan beskadige, mørne eller ødelægge plastmaterialet, så man risikerer at komme alvorligt til skade.

Dansk

VEDLIGEHOELSE



ADVARSEL

Misbrug og pres ikke værktøjet. Hvis værktøjet anvendes til uegnede formål, kan det blive beskadiget og arbejdsstykket ødelagt.



ADVARSEL

Forsøg ikke at ombygge værktøjet eller montere tilbehør, som ikke anbefales til denne maskine. Sådanne ombygninger eller ændringer betragtes som misbrug og kan være årsag til, at der opstår farlige situationer med deraf følgende alvorlige ulykker.

MILJØBESKYTTELSE



Råmaterialerne skal genvindes og ikke bortkastes med almindeligt affald. Maskine, tilbehør og emballage skal sorteres.



Benyt høreværn



Benyt øjenværn



Genbrug uønsket



Elektriske affalds produkter burde ikke afskaffes sammen med husholdnings affald. Venligst genbruge hvor faciliteter tillader dette. Tjek med din local kommune eller forhandler for genbrugs råd.

SYMBOL



Sikkerheds Varsel

V

Volt (Spænding)

min⁻¹

Opdrejninger eller frem-og tilbage bevægelser pr minut

Direkte strøm



Boretilstand



Hammerboring-tilstand



CE Overensstemmelse



Venligst læse vejledningerne forsigtigt før opstart af maskinen.

Svenska

SPECIFIKA SÄKERHETSREGLER

- Använd sekundärhandtaget som medföljer verktyget. Kontrollförlust kan resultera i personskada.
- Bär hörselskydd vid användning av slagborrmaskiner. Oljud kan orsaka hörsselförlust.
- Använd en ansikts- eller dammask om borringen orsakar damm.
- Greppa verktyget i dess isolerade delar när du utför arbeten där maskinen kan komma i kontakt med dolda elkablar. Vid kontakt med en strömförande kabel kan de exponerade delarna på verktyget bli strömförande och ge användaren en elektrisk stöt.

INSTRUKTIONER FÖR SÄKER HANTERING

- Kontrollera att verktyget bara ansluts till en spänningskälla med samma spänning som den som framgår på verktygets namnplatta.
- Använd aldrig verktyget om dess skydd eller någon av dess bultar saknas. Sätt tillbaka skyddet och bultarna innan användning om dessa har tagits bort. Håll alla delar i gott skick.
- Säkra alltid verktyget om du använder det i en förhöjd position.
- Vidrör aldrig bladet, borret, sliptrissan eller andra föremål i rörelse under användning.
- Starta aldrig ett verktyg när dess roterande del är i kontakt med arbetsstycket.
- Lägg aldrig ner ett verktyg innan dess rörliga delar har stannat helt.
- **TILLBEHÖR:** Användning av tillbehör som inte är rekommenderade i denna manual kan utgöra en fara.
- **UTBYTESDELAR:** Använd endast identiska utbytesdelar vid service.

BESKRIVNING

1. Dammskyddslock
2. SDS-chuck
3. Låsring
4. Lägesväljare
5. PÅ/AV-strömbrytare
6. Rotationsväljare (Framåt / Bakåt / Mittenlås)
7. Sekundärhandtag
8. Djupmätare
9. Batteripack (inte inkluderat)

10. Lås
11. För att dra åt
12. För att lossa
13. Borrdjup
14. Borrspets (inte inkluderat)
15. Bakåtroteration
16. Framåtroteration
17. 35 mm chuckadapter (inte inkluderat)
18. Skruvspets (inte inkluderat)
19. SDS-spets (inte inkluderat)

TEKNISKA DATA

Spänning	18 V $\overline{\text{---}}$
Hastighet utan belastning	0-1000 min ⁻¹
Hammerslag (Slag per minut)	0-4000 min ⁻¹
Slagenergi	1.5J
Maximal borrkapacitet:	
Trä	16 mm
Stål	13 mm
Betong (borrning med hammerslag)	12 mm
Rekommenderad borrningsstorlek med hammerslag	4-12 mm
Spetsanslutningstyp	SDS-plus
Vikt – utan batteripack (kg)	2.2

MODELL	BATTERI (bifogas inte)	LADDARE (bifogas inte)
CRH1801	BPP-1815 BPP-1817 BPP-1815M BPP-1817M BPL-1820 BPL-1815	BCL-1800 BCS618 BCL1418
	BPP-1815 BPP-1817 BPP-1815M BPP-1817M	BC-1815S BC-1800 BCA180

ANVÄNDNING



VARNING:

Tillåt dig inte att bli oförsiktig när du känner dig hemma med produkten. Kom ihåg att ett ögonblick av oförsiktighet räcker för att orsaka allvarlig skada.

ANVÄNDNING

**VARNING:**

Bär alltid skyddsglasögon eller skyddsglas med breda sidoglas när du använder kraftfulla verktyg. Att inte göra det kan resultera i att objekt kastas in i ögonen vilket kan resultera allvarlig skada.

**VARNING:**

Använd inte några tillbehör som inte rekommenderas av tillverkaren av den här produkten. Användning av tillbehör som inte rekommenderas kan resultera i allvarlig personskada.

ANVÄNDNINGSSOMRÅDEN

Du kan använda denna produkt i de syften som är uppräknade nedan:

- Borrning i alla typer av träprodukter (virke, plywood, panel, kartong och hård skiva)
- Borrning i keramik, plast, glasfiber och laminat
- Borrning i metall
- Borrning med hammarslag i betong

Denna produkt kan använda Ryobi One+ 18V litiumjonbatteripack och Ryobi One+ 18V nickelkadmiumbatteripack.

**VARNING:**

Ta alltid bort batteripacket från din bormaskin när du monterar delar, utför justeringar, monterar eller tar bort bits, rengör eller inte ska använda produkten mer. Genom att ta bort batteripacket så undviks oavsiktlig start som kan leda till allvarlig personskada.

BATTERISKYDDSFUNKTIONER

Ryobi 18V litiumjonbatterier är utvecklade med en funktion som skyddar litiumjoncellerna och maximerar batteriets livslängd. I vissa användningssituationer kan dessa inbyggda funktioner göra att batteriet, och det verktyg det driver, agerar annorlunda jämfört med drift med nickelkadmiumbatterier.

I vissa situationer kan batterielektroniken stänga av batteriet och därmed stanna verktyget. För att återställa batteriet och verktyget, släpp upp strömbrytaren och återgå till normal användning.

NOTERA: För att förebygga fortsatt avstängning av batteriet, undvik att överbelasta verktyget.

Om det inte hjälper att släppa upp strömbrytaren så är batteripacket urladdat. Genom att placera det på litiumjonladaren så startar återuppladdningen.

MONTERA BATTERIPACK

Se figur 2.

Följ dessa steg för att montera batteripacket:

- Placera rotationsväljaren i låsläget i mitten.
- Montera batteripacket på produkten enligt bilden.
- Innan användning, kontrollera att låsanordningarna på varje sida om batteriet hakar fast och att batteripacket sitter ordentligt i produkten.

TA BORT BATTERIPACK

Följ dessa steg för att ta bort batteripacket:

- Tryck in låsanordningarna på varje sida om batteripacket.
- Ta bort batteripacket från bormaskinen.

**VARNING:**

Batteriprodukter är alltid redo att användas. Därför ska strömbrytaren alltid vara låst när maskinen bärs eller inte används.

USTERA SEKUNDÄRHANDTAGET

Se figur 3.

Följ dessa steg för att justera sekundärhandtaget:

- Lossa sekundärhandtaget genom att vrida vredet motsols (12).
- Roter sekundärhandtaget till önskat läge.
- Dra åt sekundärhandtaget ordentligt genom att vrida vredet medsols (11).

JUSTERA DJUPMÄTAREN

Se figur 4.

Följ dessa steg för att justera djupmätaren:

- Lås avtryckaren genom att placera rotationsväljaren i mittenläget.
- Lossa sekundärhandtaget genom att vrida vredet motsols (12).
- Justera djupmätaren så att borrhjulet sticker fram framför djupmätaren precis så djupt som du vill borra.
- Dra åt sekundärhandtaget genom att vrida vredet medsols (11).

STRÖMBRYTARE

Se figur 5.

För att sätta **PÅ** bormaskinen, tryck in strömbrytaren. För att stänga **AV** bormaskinen, släpp upp strömbrytaren.

Svenska

ANVÄNDNING

LÅSFUNKTION

Se figur 5.

Strömbrytaren kan låsas i avstängt läge. Denna funktion gör att man slipper oavsiktlig igångsättning av verktyget, när man inte använder det. Om du vill låsa strömbrytaren, placerar du väljaren av rotationsriktning (iskrövning / urskrövning) i mittläge.

Anmärkning: Då väljaren är i mittläge är strömbrytaren låst.

REVERSIBEL

Se figur 5.

Detta verktyg har möjlighet att vända på sin rotation. Detta kontrolleras via en väljare som sitter ovanför avtryckaren (6).

- Medsols rotation: ställ väljaren i vänsterposition (16).
- Motsols rotation: ställ väljaren i högerposition (15).

LÄGESVÄLJARE (4)

■ För borring, placera väljaren i  positionen.

■ För borring med hammarslag, ställ väljaren i .

Växlingar mellan positionerna sker bäst när borret står still.

Växellådan växlar rotation först när strömbrytaren trycks in och maskinen startar.

Notera: Borrhammarläget skadar verktyget om det används vid åtdragning eller vid borring utan en SDS-borrspets. Välj det vanliga borrläget i sådana situationer.

Använd endast borrspetsar med skaft av hård metall och SDS-plus vid borring med hammarslag. Det är omöjligt att använda kommersiellt tillgängliga cylindriska betongborrar med borradaptern.

BORRNING MED HAMMARSLAG



Vid borring med hammarslag behöver du inte lägga på mycket tryck. Effekten förbättras inte på grund av ett större tryck på verktyget. För mycket tryck belastar motorn onödigt mycket.



Kontrollera borrspetsarna regelbundet. Slipa eller byt ut trubbiga borrspetsar.

Använd alltid skyddsglasögon, hörselskydd och sekundärhandtaget vid borring med hammarslag. Kontrollera att väljaren är låst i position innan du påbörjar arbetet.

MONTERA OCH BYT UT SDS-BORRSPETSAR

Se figur 6.

Detta verktyg är utrustat med ett SDS-plus-anslutningssystem.

- Rengör borrspetsen och smörj in det med maskinfett innan den sätts in i chucken (2).
- Dra tillbaka låsringen (3) och håll den.
- Tryck in och rotera det dammfria verktyget i borrspets-hållaren så långt in som det går.
- Släpp låsringen för att låsa fast borrspetsen.
- Kontrollera att borrspetsen har låst fast genom att dra i den.

TA BORT BORRSPETSEN FRÅN SDS-PLUS-SYSTEMET

Dra tillbaka låsringen och ta bort borrspetsen.

35 mm CHUCKADAPTER (INTE INKLUDERAT) (17)

Se figur 6.

För borring i metall, trä och plast med borrspetsar som inte har SDS-plus-skaft finns chuckadaptionen tillgänglig.

PRAKTISKA TIPS

Borra inte i gömda el-, gas- eller vattenledningar. Kontrollera till exempel området med en metalldetektor innan arbetet påbörjas.

GLIDKOPPLING

Om verktyget fastnas släpper glidkopplingen.

Ta bort belastningen från maskinen omedelbart genom att dra tillbaka borrverktyget.



Håll alltid maskinen ordentligt med båda händerna och stå stadigt.

UNDERHÅLL



VARNING

Endast identiska originaldelar får användas vid byte. Användning av andra delar kan innebära en fara eller skada verktyget.

Använd inte lösningsmedel för att rengöra plastdelar. Flertalet plaster kan skadas vid användning av vissa lösningsmedel som säljs i affärerna. Använd en ren tygtrasa för att torka bort smuts, damm, olja, fett, osv.

Svenska

UNDERHÅLL



VARNING

Se till att plastdelarna aldrig kommer i kontakt med bromsvätska, bensin, produkter med petroleumbas, penetrerande oljor, osv. Dessa kemiska produkter innehåller ämnen som kan skada, försvaga eller förstöra plasten, vilket kunde förorsaka allvarliga kroppsskador.



VARNING

Begär inte för mycket av dina verktyg. En felaktig användning kan skada både verktyget och arbetsstycket.



VARNING

Försök inte ändra verktyget eller montera tillbehör vars användning inte rekommenderas med den. Dylig ombyggnad eller dylika ändringar anses som felaktig användning och kan leda till farliga situationer som kan förorsaka allvarliga kroppsskador.

MILJÖSKYDD



Råmaterialen bör återanvändas i stället för att kastas i hushållsavfallet. Maskinen, tillbehören och emballagen måste sorteras.

SYMBOL



Säkerhetsvarning

V

Volt

min⁻¹

Rotationer eller rörelser fram och tillbaka per minut



Likström



Borrläge



Borrtamparläge



CE-konformitet



Läs instruktionerna ordentligt innan start av maskinen.



Bär hörselskydd.



Använd skyddsglasögon.



Återvinn önskade



Gamla elektroniska produkter ska inte kastas med hushållssoporna. Återvinn där sådana faciliteter finns. Kontrollera med din lokala myndighet eller säljaren för att få återvinningstips.

Suomi

ERITYISET TURVAOHJEET

- **Käytä mukana tullutta lisäkahvaa.** Jos laite riistäytyy hallinnasta, se saattaa aiheuttaa loukkaantumisen.
- **Käytä iskuporien kanssa kuulonsuojaimia.** Melulle altistuminen saattaa aiheuttaa kuulonmenetyksen.
- **Käytä kasvo- tai pölysuojainta,** jos poraaminen tuottaa pölyä.
- **Pitele sähkötyökalua eristetystä tartuntapinnasta, kun teet työtä, jossa leikkuri voi koskettaa piilossa olevaa johtoa.** Jos leikkuri koskettaa sähköistettyä johtoa, työkalun metalliosat voivat sähköistyä ja aiheuttaa käyttäjälle sähköiskun.

OHJEITA TURVALLISEEN KÄYTTÖÖN

- Tarkista, että syöttöjännite on sama kuin nimilaatan osoittama jännite.
- Älä koskaan käytä työkalua, josta puuttuu kansi tai ruuveja. Jos kansi tai ruuveja on poistettu, korvaa ne uusilla ennen käyttöä. Pidä kaikki osat hyvässä kunnossa.
- Kiinnitä työkalut työskennellessäsi korkeissa paikoissa.
- Älä koskaan käytön aikana kosketa terää, poranterää, hiomalevyä tai muita liikkuvia osia.
- Älä koskaan käynnistä työkalua silloin, kun sen pyörivä osa koskettaa työkohdetta.
- Älä koskaan laita sähkötyökalua pois käsistäsi ennenkuin liikkuvat osat ovat täysin pysähtyneet.
- **LISÄLAITTEET:** Muiden kuin tässä ohjekirjassa mainittujen lisälaitteiden käyttö saattaa johtaa vaaratilanteisiin.
- **VARAOSAT:** Käytä vaihdossa yksinomaan alkuperäisiä varaosia.

KUVAUS

1. Pölynsuoja
2. SDS-istukka
3. Puristuskaulus
4. Tilanvalitsin
5. ON/OFF-kytkin
6. Kiertosuunnan valitsin
(eteenpäin/taaksepäin/keskellä lukitus)
7. Lisäkahva
8. Syvyydenmittaustanko
9. Akku (ei mukana)
10. Salvat
11. Kiristä
12. Löysennä
13. Poraussyvyys

14. Poranterä (ei mukana)
15. Kierto taaksepäin
16. Kierto eteenpäin
17. 35mm:n istukkasovitin (ei mukana)
18. Ruuviavainterä (ei mukana)
19. SDS-terä (ei mukana)

TEKNISET TIEDOT

Jännite	18 V ---
Kuormaton nopeus	0-1000 min ⁻¹
Iskut (iskua minuutissa)	0-4000 min ⁻¹
Iskuenergia	1.5J
Poran maksimikoko	
Puu	16 mm
Teräs	13 mm
Betoni (iskuporaus)	12 mm
Suosittelun iskuporausalue	4-12 mm
Terän liitostyyppi	SDS-plus
Paino – ilman akkua (kg)	2.2

MALLI	AKKU (ei toimiteta)	LATAUSLAITE (ei toimiteta)
CRH1801	BPP-1815 BPP-1817 BPP-1815M BPP-1817M BPL-1820 BPL-1815	BCL-1800 BCS618 BCL1418
	BPP-1815 BPP-1817 BPP-1815M BPP-1817M	BC-1815S BC-1800 BCA180

KÄYTTÖ



VAROITUS

Älä käytä työkalua huolettomasti opittuasi sen käytön. Muista, että huomion herpaantuminen sekunnin murto-osaksikin saattaa johtaa vakavaan loukkaantumiseen.



VAROITUS

Käytä aina tavanomaisia tai sivusuojilla varustettuja suojalaseja, kun käytät sähkötyökaluja. Tämän ohjeen laiminlyönti voi aiheuttaa roskien sinkoutumista silmiin käytön aikana ja aiheuttaa täten vakavia silmävaurioita.

Suomi

KÄYTTÖ

**VAROITUS**

Älä käytä muita, kuin valmistajan tälle työkalulle suosittelemia varaosia ja lisävarusteita. Muiden, kuin suositeltujen varaosien ja lisävarusteiden käyttö voi aiheuttaa vakavan loukkaantumisaaran.

SOVELLUKSET

Tätä työkalua voi käyttää:

- kaiken tyyppisten puutuotteiden (puu, vaneri, paneli, komposiittilevy, kovalevy) poraamiseen
- keramiikan, muovien, lasikuidun ja laminaattien poraamiseen
- metallien poraamiseen
- Betonin iskuporaus

Ryobi One+ 18 V litium-ioni ja Ryobi One+ 18 V nikkelikadmium akut soveltuvat tämän työkalun kanssa käytettäviksi.

**VAROITUS**

Irrota akku työkalusta ennen osien lisäämistä, säätämistä, poranterien asentamista tai poistamista, puhdistamista ja silloin kun työkalu ei ole käytössä. Akku poistamalla vältetään tahattomalta käynnistämislähtöä, joka saattaa johtaa vakavaan loukkaantumiseen.

AKUN SUOJELUOMINAISUUDET

Ryobi 18 V litium-ioni akut on suunniteltu siten, että ne suojaavat litium-ioneja ja maksimoivat akun käyttöiän. Tietyissä käyttötilanteissa nämä sisäänrakennetut ominaisuudet saattavat johtaa siihen, että akku sekä työkalu, jonka virtalähteenä se toimii, toimivat eri tavalla kuin nikkelikadmium akut.

Tietyissä tilanteissa akun elektronit saattavat antaa akulle pysähtymissignaalin ja johtaa työkalun sammumiseen. Jatka akun ja työkalun käyttöä vapauttamalla ensin virtakytkin ja jatkamalla sen jälkeen normaalia työskentelyä.

HUOMAUTUS: Jatkossa voit estää akun sammumisen välttämällä työkalun liiallisen kuormittamisen.

Jos virtakytkimen vapauttaminen ei palauta akkua ja työkalua normaalitilaan, on akku ehtynyt. Jos akku on ehtynyt, se tulee ladata litium-ioni laturissa.

AKUN ASENTAMINEN

Katso kuva 2.

Asenna akku seuraavasti:

- Laita pyörinnän valitsin lukitusasentoon.
- Asenna akku laitteeseen kuvan osoittamalla tavalla.
- Varmista, että akun molemmilla puolella olevat kiinnikkeet napsahtavat paikoilleen ja että akku on työkalussa kiinni ennen käytön aloittamista.

AKUN IRROTTAMINEN

Irrota akku seuraavasti:

- Paina akun molemmilla puolilla olevia kiinnikkeitä.
- Irrota akku porasta.

**VAROITUS**

Akkukäyttöiset laitteet ovat aina käyttötilassa. Näin ollen virtakytkin tulisi aina olla lukittuna, kun laitetta ei käytetä tai kuljetat sitä mukana.

LISÄKAHVAN SÄÄTÄMINEN

Viittaa kuvaan 3.

Säädä lisäkahva seuraavasti:

- Löysennä lisäkahvaa kiertämällä nuppia vastapäivään (12).
- Käännä lisäkahva haluamaasi asentoon.
- Kiristä lisäkahva tiukasti kiertämällä nuppia myötäpäivään (11).

SYVYYSMITTAUSTANGON SÄÄTÄMINEN

Viittaa kuvaan 4.

Säädä syvyysmittaustanko seuraavasti:

- Lukitse liipaisin asettamalla kiertosuunnan valitsin keskiasentoon.
- Löysennä lisäkahvaa kiertämällä nuppia vastapäivään (12).
- Säädä syvyysmittaustanko siten, että poranterä ulottuu tangon päätä pidemmälle poraussyvyiden verran.
- Kiristä lisäkahva kiertämällä nuppia myötäpäivään (11).

LIIPAININ

Viittaa kuvaan 5.

KÄYNNISTÄ pora virtakytkintä painamalla. **SAMMUTA** pora virtakytkin vapauttamalla.

LUKINTATOIMINTO

Viittaa kuvaan 5.

Liipaisin voidaan lukita "seis" asentoon. Tämä toiminto ehkäisee epähuomiossa tapahtuvat porakone-ruuvitaltan käynnistykset, kun työkalu ei ole käytössä. Lukitse liipaisin asettamalla pyörintäsuunnan valitsin (auki/kiinni ruuvaus) keskiasentoon.

Huomautus: Kun valitsin on keskiasennossa, liipaisin on lukossa ja sitä ei voida painaa.

Suomi

KÄYTTÖ

VAIHDETTAVA SUUNTA

Viittaa kuvaan 5.

Poran kiertosuuntaa on mahdollista vaihtaa. Suunta säädetään liipaisimen päällä olevalla valitsimella (6).

- Kierto myötäpäivään: käännä valitsin vasemmalle (16).
- Kierto vastapäivään: käännä valitsin oikealle (15).

TILANVALITSIN (4)

- Kun poraat, aseta valitsin asentoon 

- Kun käytät iskua, aseta se asentoon 

Tila on helpointa vaihtaa poran ollessa pysähdyksissä. Rattaat siirtyvät valittuun tilaan vasta, kun kytkin on päällä ja pora käynnistetään.

Huom: Iskuporaustila vioittaa poran mekanismia, jos sitä käytetään muun kuin SDS-terän kanssa. Valitse poraustila ainoastaan sellaiseen tarkoitukseen.

Käytä iskuporatessasi ainoastaan kovametalliteriä ja SDS-Plus-akselia. Kaupallisesti saatavilla olevia kiviporia ei voi käyttää sovittimen kanssa.

ISKUPORAUS

- ⚠ Poraa ei tarvitse painaa paljoa iskuporattaessa. Tämä ei paranna suorituskykyä. Liian suuri paine kuormittaa moottoria tarpeettomasti.

- ⚠ Tarkista poranterät säännöllisesti. Teroita tai vaihda tylsät poranterät.

Käytä iskuporatessasi suojalaseja, kuulosuojaimia ja lisäkahvaa. Tarkista ennen käyttöä, että nappi on oikeassa asennossa.

SDS-TERIEN KIINNITTÄMINEN JA VAIHTAMINEN

Viittaa kuvaan 6.

Porassa on SDS-plus-kiinnitysjärjestelmä.

- Puhdista terä ja voitele se koneöljyllä, ennen kuin asetat sen istukkaan (2).
- Vedä puristuskaulus (3) taakse ja pitele sitä paikoillaan.
- Paina ja kierrä pölytön terä niin pitkälle teränpidikkeeseen kuin se menee.
- Lukitse terä vapauttamalla puristuskaulus.
- Tarkista terää vetämällä, että se on lukkiutunut paikoilleen.

TERÄN IRROTTAMINEN SDS-PLUS-JÄRJESTELMÄSTÄ

Vedä puristuskaulus taakse ja irrota terä.

35 mm:n ISTUKKASOVITIN (EI MUKANA) (17)

Viittaa kuvaan 6.

Sovitinta voidaan käyttää porattaessa metalleja, puuta tai muovia terillä, joissa ei ole SDS-Plus-vartta.

KÄYTÄNNÖN VIHJEITÄ

Älä poraa näkymättömissä olevia sähköjohtoja tai kaasu- tai vesiputkia. Tarkista työalue esimerkiksi metallinpaljastimella ennen aloittamista.

LIUKULIIPAININ

Jos pora jumiuuu tai tarttuu, liukuliipaisin vapautuu. Vapauta porasta heti kuorma vetämällä poraa taaksepäin.



Pitele poraa aina tiukasti molemmin käsin ja seiso tukevasti.

HUOLTO



VAROITUS

Käytä vaihdossa yksinomaan alkuperäisiä Ryobi-varaosia. Muunlaisten varaosien käyttö voi osoittautua vaaralliseksi ja vaurioittaa laitetta.

Älä käytä liuotteita muoviosien puhdistukseen. Yleensä muovit eivät siedä markkinoilla olevia määrättyjä liuotteita, jotka vahingoittavat niitä. Käytä puhdasta riepua lian, pölyn, öljyn, rasvan jne. puhdistukseen.



VAROITUS

Muoviosat eivät saa koskaan joutua kosketukseen jarrunesteeseen, bensiiniin, petrolijohdannain, ruosteenirrotusöljyn jne. kanssa. Nämä kemialliset tuotteet sisältävät aineita, jotka voivat vaurioittaa, heikentää tai tuhota muovin minkä seurauksena voi aiheutua vakavia ruumiinvammoja.



VAROITUS

Älä vaadi työkalulta liikaa. Kohtuuton käyttö voi vaurioittaa työkalua sekä työkalupäätä.



VAROITUS

Älä yritä tehdä muutoksia työkaluun tai liittää siihen lisävarusteita, joita ei ole suositeltu sen kanssa käytettäväksi. Tämän tyyppiset muutokset ovat kohtuutonta käyttöä ja ne voivat johtaa vaaratilanteisiin aiheuttaen vakavia ruumiinvammoja.

Suomi

YMPÄRISTÖNSUOJELU



Älä heitä raaka-aineita kotitalousjätteisiin, vaan vie ne kierrätykseen. Kone, lisävarusteet ja pakkausmateriaali on lajiteltava.

SYMBOLI



Turvavaroitus

V

Voltit

min⁻¹

Kierrokset tai edestakaisliike per minuutti



Tasavirta



Poraustila



Iskuporaustila



CE-vastaavuus



Lue ohjeet huolellisesti ennen laitteen käynnistämistä.



Käytä kuulosuojaimia



Käytä suojalaseja



Kierrättäminen ei-toivottua



Käytöstä poistettavia sähkölaitteita ei pidä hävittää talousjätteiden mukana. Ne on mahdollisuuksien mukaan pantava kiertoon. Kierrätysohjeita antavat kunnan viranomaiset ja vähittäiskauppiat.

Norsk

SPESIELLE SIKKERHETSREGLER

- **Bruk hjelpehåndtaket som er medsendt verktøyet.** Hvis du mister kontrollen kan det forårsake personskade.
- **Bruk hørselsvern ved slagboring.** Eksponering for støy kan forårsake hørselstap.
- **Bruk en ansiktsmaske eller støvmaske** hvis boreoperasjonen avgir støv.
- **Hold det elektriske verktøyet på de isolerte gripeflatene når du foretar arbeid der skjæreredskapen kan få kontakt med skjulte strømførende elektriske ledninger.** Skjæreredskap som får kontakt med strømførende elektriske ledninger kan føre til at metalldelene på verktøyet blir strømførende og at brukeren kan få støt.

INSTRUKSJONER FOR SIKKER HÅNTERING

- Sørg for at verktøyet kun er tilkoblet spenningen som er merket på navneplaten.
- Bruk aldri verktøyet hvis dekslet eller noen bolter mangler. Hvis dekslet eller boltene er fjernet, skal de settes på plass før bruk. Oppretthold alle delene i god driftstilstand.
- Sikre alltid verktøyet når du arbeider i høytstående stillinger.
- Berør aldri blad, borer, slipehjul eller andre bevegelige deler under bruk.
- Start aldri verktøy når roterende komponenter er i kontakt med arbeidsstykket.
- Lagg aldri verktøyet ned før de bevegelige delene har stoppet fullstendig.
- **TILBEHØR:** Bruk av tilbehør eller festeanordninger andre enn de som er anbefalt i denne manualen representerer en fare.
- **RESERVEDELER:** Ved vedlikehold skal kun originale reservedeler brukes.

BESKRIVELSE

1. Støvbeskyttelsesdeksel
2. SDS Chuck
3. Klemanlegg
4. Modusvelger
5. PÅ/AV bryter
6. Rotasjonsvelger (Framover / revers / senterlås)
7. Hjelpehåndtak
8. Dybdemålerstang

9. Batteripakke (ikke inkludert)
10. Sperrehaker
11. Feste
12. Løsne
13. Boredybde
14. Bor (ikke inkludert)
15. Revers rotasjon
16. Forover rotasjon
17. 35mm Chuck adapter (ikke inkludert)
18. Skrutrekkerbitt (ikke inkludert)
19. SDS bor (ikke inkludert)

TEKNISKE EGENSKAPER

Spenning	18 V $\overline{\text{---}}$
Tomgangshastighet	0-1000 min ⁻¹
Hammerslag (slag per minutt)	0-4000 min ⁻¹
Støtenergi	1.5J
Maksimum borekapasitet:	
Treverk	16 mm
Stål	13 mm
Sement (slagboring)	12 mm
Anbefalt slagboreområde	4-12 mm
Tilkoblingstype for bor	SDS-plus
Vekt – ikke inkludert batteripakke (Kg)	2.2

MODELL	BATTERI (ekstraustyr)	LADARE (ekstraustyr)
CRH1801	BPP-1815 BPP-1817 BPP-1815M BPP-1817M BPL-1820 BPL-1815	BCL-1800 BCS618 BCL1418
	BPP-1815 BPP-1817 BPP-1815M BPP-1817M	BC-1815S BC-1800 BCA180

BETJENING



ADVARSEL

Ikke la fortrolighet med produktet gjøre deg uforsiktig. Husk at uforsiktighet i brøkdelen av et sekund er tilstrekkelig til å påføre alvorlig personskade.

BETJENING**ADVARSEL**

Bruk alltid vernebriller eller sikkerhetsbriller med sideskjold når man bruker produktet. Hvis det ikke følges, kan det resultere i at gjenstander blir kastet i øynene dine og resultere i mulig alvorlig skade.

**ADVARSEL**

Ikke bruk noen festeanordninger eller tilbehør som ikke anbefales av produsenten av dette produktet. Bruk av festeanordninger eller tilbehør som ikke anbefales, kan resultere i alvorlige personskader.

ANVENDELSER

Du kan bruke dette produktet for de formålene som er opplyst under:

- Boring i alle typer treprodukter (trelast, kryssfinér, panelplater, strukturplanker og harde trefiberplater)
- Boring i keramikk, plast, glassfiber og laminater
- Boring i metaller
- Slagboring i sement

Dette produktet vil akseptere Ryobi One+ 18 V litium-ion batteripakker og Ryobi One+ 18 V nikkel-kadmium batteripakker

**ADVARSEL**

Fjern alltid batteripakken fra boren din når du monterer deler, gjør justeringer, monterer eller fjerner bits, rengjør eller når det ikke er i bruk. Fjerning av batteripakken vil forhindre utilsiktet oppstart som kan forårsake alvorlig personskade.

BATTERIBESKYTTELSE FUNKSJONER

Ryobi 18 V litium-ion batterier er laget med funksjoner som beskytter litium-ion cellene og maksimere batteriets levetid. Under enkelte driftsforhold, kan disse innebygde funksjonene forårsake at batteriet og verktøyet det driver å fungere forskjellig fra nikkel-kadmium batterier.

Under enkelte bruksområder, kan batteriets elektronikk signalisere at batteriet slås av og forårsake at verktøyet stopper. For å resette batteriet og verktøyet, frigjør utløseren og gjenoppta normal drift.

MERK: For å forhindre ytterligere driftsstans av batteriet, skal du unngå å bruke kraft på verktøyet.

Hvis frigjøring av utløseren ikke resetter batteriet og verktøyet, er batteripakken tappet. Hvis det er tappet,

vil batteripakken starte å lade når det settes i litium-ion laderen.

MONTERE BATTERIPAKKEN

Se figur 2

For å montere batteripakken, skal du følge disse trinnene:

- Sett rotasjonsvelgeren i senter låsestilling.
- Sett inn batteripakken i produktet som vist.
- Sørg for at sikkerhetslåsene på hver side av batteripakken settes på plass og at batteripakken er sikret i produktet før du starter operasjonen.

FJERNE BATTERIPAKKEN

For å ta av batteripakken, skal du følge disse trinnene:

- Trykk ned sikkerhetslåsene på hver side av batteripakken.
- Fjern batteripakken fra drillen.

**ADVARSEL**

Batteriproduktet er alltid i driftstilstand. Derfor skal bryteren alltid være låst når det ikke er i bruk eller når du bærer det.

JUSTERE HJELPEHÅNDTAKET

Se figur 3.

Følg disse trinnene for å justere hjelpehåndtaket:

- Løsne hjelpehåndtaket ved å vri knappen mot urviseren (12).
- Roter hjelpehåndtaket til ønsket stilling.
- Fest hjelpehåndtaket sikkert ved å vri knappen med urviseren (11).

JUSTERE DYBDEMÅLERSTANGEN

Se figur 4.

Følg disse trinnene for å justere dybdemålerstangen:

- Lås utløserbryteren ved å plassere rotasjonsvelgeren i senterstilling.
- Løsne hjelpehåndtaket ved å vri knappen mot urviseren (12).
- Juster dybdemålerstangen slik at boret strekkes utenfor enden av stangen til den ønskede boredybden.
- Fest hjelpehåndtaket ved å vri knappen med urviseren (11).

BRYTER

Se figur 5.

Frigjør vippebryteren for å slå drillen PÅ. Frigjør vippebryteren for å slå det AV.

Norsk

BETJENING**LÅSEFUNKSJON**

Se figur 5.

Strømbryteren kan låses i stilling "av". Denne funksjonen hindrer utilsiktet start av bore-/skrumaskinen når du ikke bruker den. For å låse strømbryteren, still rotasjonsretningsvelgeren (inn-/utskruingsretning) i midtstilling.

OBS! Når velgeren er i midtstilling, er strømbryteren sperret.

REVERSIBEL

Se figur 5.

Dette verktøyet har en reversibel rotasjonsfunksjon, som kontrolleres med en velger som er plassert over utløserbryteren (6).

- Rotasjon med urviseren: sett velgerhåndtaket i venstre stilling (16).
- Rotasjon mot urviseren: sett velgerhåndtaket i høyre stilling (15).

MODUSVELGER (4)

- Sett velgeren i  stilling for boring.

- For slagboring, sett til .

Omstillingen utføres best ved stillstand.

Girkassen skifter til det valgte modus kun etter at bryteren er aktivert og maskinen starter.

Merk: Slagboringmodus vil skade verktøyet mekanisme når det brukes til fastgjøring eller boring av ikke-SDS plus borer. Velg boremodus kun til slike formål.

Ved slagboring, bruk kun borer med hardmetall og SDS-Plus skaft. Bruk av kommersielt tilgjengelige sylindriske mureborer ved hjelp av boreadapter er umulig.

SLAGBORING

Ved slagboring, trenger du ikke å legge på for mye trykk. Ytelsen økes ikke på denne måten. For mye trykk vil legge unødvendig belastning på motoren.



Kontroller borene med jevne mellomrom. Skjerp eller skift ut sløve borer.

For slagboring, skal du arbeide med beskyttelsesbriller, hørselsvern og hjelpéhåndtaket. Før du starter skal du kontrollere at skifteknappen er låst i stilling.

MONTERING OG SKIFTING AV SDS BORER

Se figur 6.

Dette verktøyet er utstyrt med et SDS-plus koblingssystem.

- Rengjør boret og smør det med maskinfett før du

setter det i chucken (2).

- Dra tilbake klemanlegget (3) og hold det.
- Dytt og roter det støvfrie verktøyet i boreholderen så lagt det går.
- Frigjør klemanlegget for å låse boret.
- Kontroller at boret er låst ved å dra i det.

TA AV BORET FRA SDS-PLUS SYSTEMET

Dra tilbake klemanlegget og ta av boret.

35mm CHUCK ADAPTER (IKKE INKLUDERT) (17)

Se figur (6).

For borearbeid i metall, treverk og plast med borer som har ikke-SDS Plus skaft, er det en tilgjengelig boreadapter.

PRAKTISKE TIPS

Ikke bor i gjemte elektriske ledninger eller gass og vannrør. Kontroller arbeidsområdet med en metalldetektor for eksempel, før du starter.

SLUREKOPLING

Hvis verktøyet klemmes fast eller blir fanget, må slurekoblingen frigjøres.

Ta bort belastningen fra maskinen med en gang ved å trekke boreverktøyet tilbake.



Hold alltid maskinen fast med begge hendene og innta en sikker stående stilling.

VEDLIKEHOLD**ADVARSEL**

Ved bytting av deler skal kun originale reservedeler brukes. Bruken av andre deler kan være farlig eller skade verktøyet.

Bruk ikke løsningsmidler til å rengjøre plastdeler. De fleste plastmaterialene kan skades ved bruk av løsningsmidlene som fås i handelen. Bruk en ren klut til å fjerne smuss, støv, olje, fett, osv.

**ADVARSEL**

Plastdeler må aldri komme i kontakt med bremsevæske, bensin, petroleumsholdige produkter, penetrerende oljer, osv. Slike kjemiske produkter inneholder stoffer som kan skade, svekke eller ødelegge plasten, noe som kan medføre alvorlige kroppsskader.

**ADVARSEL**

Ikke krev for mye av verktøyene dine. Hvis de misbrukes, kan det skade både verktøyet og arbeidsstykket.

Norsk

VEDLIKEHOLD



ADVARSEL

Ikke forsøk å forandre dette verktøyet eller å tilføye tilbehør som det ikke er anbefalt å bruke sammen med dette verktøyet. Sådanne forandringer eller endringer er det samme som å misbruke verktøyet og kan skape farlige situasjoner som kan forårsake alvorlige kroppsskader.

MILJØVERN



Resirkuler råmaterialer istedenfor å kaste dem i søppelen. Maskinen, tilbehørene og emballasjene skal sorteres.

SYMBOL



Sikkerhetsalarm

V

Volt

min⁻¹

Omdreininger eller pendelbevegelse pr minutt

Likestrøm



Boremodus



Slagbormodus



CE samsvar



Vennligst les instruksjonene nøye før du starter maskinen.



Bruk hørselsvern



Bruk øyebeskyttelse



Resirkulering uønsket



Avfall fra elektriske produkter skal ikke kastes sammen med husholdningsavfall. Vennligst resirkuler ved eksisterende avfallsbehandlingssted. Undersøk hos dine lokale myndigheter eller forhandler for råd om resirkulering.

Русский

СПЕЦИАЛЬНЫЕ ПРАВИЛА БЕЗОПАСНОСТИ

- **Используйте вспомогательную ручку, входящую в комплект инструмента.** Потеря контроля может привести к травме.
- **Работая с ударной дрелью, используйте средства защиты органов слуха.** Воздействие шума может привести к потере слуха.
- Если во время сверления производится пыль, **надевайте на лицо защитную или пылезащитную маску.**
- **При работе держите инструмент за рукоятки с электроизолирующим покрытием, так как сверло может наткнуться на скрытую электропроводку.** В результате контакта сверла с проводом, находящимся под напряжением, металлические части инструмента также могут оказаться под напряжением, что приведет к поражению работающего электрическим током.

ИНСТРУКЦИИ ДЛЯ БЕЗОПАСНОЙ ОБРАБОТКИ

- Удостоверьтесь, что инструмент только соединен с напряжением, отмеченным на пластине названия.
- **Никогда не используйте инструмент, если его покрытие или любые задвижки отсутствуют.** Если покрытие или задвижки были удалены, заменяют их до использования. Обслужить все части в хорошем рабочем порядке.
- Всегда зафиксируйте инструменты при работе в поднятых положениях.
- **Никогда не касаться лезвия, сверла, шлифовального колеса или других перемещающихся частей в течение использования.**
- **Никогда не запускать инструмент, когда его компонент вращения находится в контакте с частью работы.**
- **Никогда не установите инструмент прежде, чем его части перемещения прибыли в полную остановку.**
- **ПРИНАДЛЕЖНОСТИ:** использование принадлежностей или ветвей локальной сети, отличных от рекомендованных в этом руководстве, может представлять опасность.
- **СМЕННЫЕ ЧАСТИ:** При обслуживании использовать только идентичные сменные части.

ОПИСАНИЕ

1. Пылезащитный колпак
2. Патрон SDS

3. Зажимное кольцо
4. Селектор режима
5. Курковый выключатель ВКЛ / ВЫКЛ
6. Селектор направления вращения (Правое/Левое/Среднее блокирующее положение)
7. Вспомогательная ручка
8. Указатель глубины сверления
9. Аккумулятор (в комплект не включен)
10. Защелки
11. Затянуть
12. Ослабить
13. Глубина сверления
14. Сверло (в комплект не включено)
15. Левое вращение (реверс)
16. Правое вращение
17. 35-ти мм патронный переходник (в комплект не включен)
18. Наконечник отвертки (в комплект не включен)
19. Сверло SDS (в комплект не включено)

ТЕХНИЧЕСКИЕ ХАРАКТЕРИСТИКИ

Напряжение	18 В $\overline{\text{---}}$
Скорость холостого хода	0-1000 мин ⁻¹
Число ударов (число ударов в минуту)	0-4000 мин ⁻¹
Ударная энергия	1,5 Дж
Предельная глубина сверления:	
Дерево	16 мм
Сталь	13 мм
Бетон (ударное сверление)	12 мм
Рекомендуемый диапазон ударного сверления	4-12 мм
Тип соединения сверла	SDS-плюс
Масса – не вкл. аккумулятор (кг)	2.2

МОДЕЛЬ	АККУМУЛЯТО (вне комплекта)	ЗАРЯДНОЕ УСТРОЙСТВО (вне комплекта)
CRH1801	BPP-1815 BPP-1817 BPP-1815M BPP-1817M BPL-1820 BPL-1815	BCL-1800 BCS618 BCL1418
	BPP-1815 BPP-1817 BPP-1815M BPP-1817M	BC-1815S BC-1800 BCA180

РАБОТА**ПРЕДУПРЕЖДЕНИЕ**

Не позволяйте дружественным отношениям с изделиями делать вас небрежными. Помните, что небрежная доля секунды достаточна, чтобы причинить серьезный ущерб.

**ПРЕДУПРЕЖДЕНИЕ**

Всегда надевать приспособления безопасности или безопасные очки с боковым защитным экраном, когда работаете изделием. Отказ делать так, может кончиться объектами, бросаемыми в ваши глаза, заканчивающиеся возможным серьезным ущербом.

**ПРЕДУПРЕЖДЕНИЕ**

Не используйте никакие приложения или принадлежности, не рекомендуемые изготовителем этого изделия. Использование приложений или принадлежностей, не рекомендуемых, может кончиться серьезным персональным ущербом.

ПРИМЕНЕНИЕ

Вы можете использовать это изделие для целей, внесенных в список ниже:

- Сверление всех типов деревянных изделий (древесина, фанера, деревянная обшивка, композиционных досок, и твердых досок)
- Сверление керамики, пластмассы, стекловолокна, и ламината.
- Сверление металлов
- Ударное сверление в бетоне

Это изделие принимает Ryobi One+ 18 В литиево – ионные пакеты батареи и Ryobi Ryobi One+ 18 В кадмиево – никельные пакеты батареи.

**ПРЕДУПРЕЖДЕНИЕ**

Всегда удалите пакет батареи из вашей дрели, когда вы собираете части, вносите изменения, вставляете или удаляете биты, чистите или когда не используете. Удаление пакета батареи предотвратит случайный старт, который может причинять серьезный персональный ущерб.

ОСОБЕННОСТИ ЗАЩИТЫ БАТАРЕИ

Ryobi 18 В литиево – ионные батареи разработаны с особенностями, которые защищают литиево – ионные ячейки и максимизируют жизнь батареи. Под некоторыми эксплуатационными режимами,

эти встроенные особенности могут заставлять батарею и инструмент, который они снабжает энергией, чтобы действовать по-другому с кадмиево – никелиевой батареей.

В течение некоторых применений, электроника батареи может давать сигнал батарее закрываться, и заставлять инструмент прекращать функционировать. Чтобы повторно запустить батарею и инструмент, выпустите триггер, и возобновите нормальное действие.

ПРИМЕЧАНИЕ: Чтобы предотвратить дальнейшую блокировку батареи, избегайте перенапряжения инструмента.

Если выпуск триггера повторно не запускает батарею и инструмент, пакет батареи исчерпан. Если исчерпан, пакет батареи начнет заряжаться, когда помещен в литиево-ионное зарядное устройство.

УСТАНОВЛИВАТЬ ПАКЕТ БАТАРЕИ

См. Рисунок 2.

Для установки аккумулятора выполните следующие действия:

- Разместить переключатель вращения в центральную позицию замка.
- Вставить пакет батареи в изделие как показано.
- Закрепить замки на каждой стороне блокировки пакета батареи на месте и так, чтобы пакет батареи защищен в изделии перед началом действия.

УДАЛЯТЬ ПАКЕТ БАТАРЕИ

Для снятия аккумулятора выполните следующие действия:

- Понизить замки на каждой стороне пакета батареи.
- Удалить пакет батареи из дрели.

**ПРЕДУПРЕЖДЕНИЕ**

Изделия батареи – всегда в эксплуатационном режиме. Поэтому, выключатель должен всегда запирается когда не в использовании или переносится на вашей стороне.

РЕГУЛИРОВКА ВСПОМОГАТЕЛЬНОЙ РУЧКИ

См. Рис. 3.

Для регулировки вспомогательной ручки выполните следующие действия:

- Ослабьте вспомогательную ручку, повернув ее против часовой стрелки (12).
- Вращайте вспомогательной ручкой в нужном направлении.
- Твердо затяните вспомогательную ручку, повернув ее по часовой стрелке (11).

РАБОТА**РЕГУЛИРОВКА УКАЗАТЕЛЯ ГЛУБИНЫ СВЕРЛЕНИЯ**

См. Рис. 4.

Для регулировки указателя глубины сверления выполните следующие действия:

- Заблокируйте курковый выключатель, установив селектор направления вращения в центральное положение.
- Ослабьте вспомогательную ручку, повернув ее против часовой стрелки (12).
- Отрегулируйте указатель глубины сверления так, чтобы сверло выступало от конца указателя на расстояние необходимой глубины сверления.
- Затяните вспомогательную ручку, повернув ее по часовой стрелке (11).

ВЫКЛЮЧАТЕЛЬ

См. Рис. 5.

Чтобы **включить** дрель, понизьте триггерный выключатель. Чтобы **выключить** ее, выпустите триггерный выключатель.

БЛОКИРОВКА

См. Рис. 5.

Курок можно заблокировать в положении "ВЫКЛ" Эта возможность позволяет избежать случайного запуска инструмента в нерабочее время. Чтобы заблокировать курок, установите переключатель направления вращения (закручивание / откручивание) в центральное положение.

Примечание: Когда переключатель направления вращения стоит в центральном положении, курок заблокирован.

РЕВЕРС

См. Рис. 5.

Данный инструмент наделен функцией обратного вращения, контролируемого селектором, расположенным над курковым выключателем (6).

- Вращение по часовой стрелке: установите рычаг селектора в левое положение (16).
- Вращение против часовой стрелки: установите рычаг селектора в правое положение (15).

СЕЛЕКТОР РЕЖИМА (4)

- Для сверления установите селектор в положение



- Для ударного сверления установите его в по-

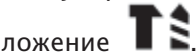

положение

Переключение лучше выполнять при остановленной дрели.

Редуктор производит переключение в выбранный режим только после того, как активации

выключателя и начала работы механизма.

Примечание: Режим ударного сверления может привести к повреждению механизма инструмента, если его используют для закручивания или сверления с помощью сверл, не относящихся к типу SDS-плюс. Для такого назначения выбирайте только режим сверления.

При ударном сверлении используйте только сверла из твердого металла и только со стержнем SDS-плюс. Невозможно использовать имеющиеся в продаже каменные сверла с цилиндром с помощью сверлодержателя.

УДАРНОЕ СВЕРЛЕНИЕ

При ударном сверлении вам не нужно применять слишком большое давление. Производительность дрели при этом не увеличивается. Слишком сильное давление приведет к повышению ненужной нагрузки на мотор.



Регулярно проверяйте сверла. Перезатачивайте или заменяйте тупые сверла.

При ударном сверлении работайте только с защитными очками, средствами защиты органов слуха и с помощью вспомогательной ручки. Перед пуском проверьте, защелкнута ли кнопка переключения.

УСТАНОВКА И СМЕНА СВЕРЛ SDS

См. Рис. 6

Данный инструмент оборудован системой соединения SDS-плюс.

- Прежде чем вставить сверло в патрон (2) очистите сверло и смажьте его машинным маслом.
- Оттяните назад зажимное кольцо (3) и придержите его.
- Вдавите и вращайте очищенный гот пыли инструмент в сверлодержатель (патрон) до упора.
- Отпустите зажимное кольцо, чтобы зафиксировать сверло.
- Путем натяжения проверьте, чтобы сверло зафиксировано.

СНЯТИЕ СВЕРЛА ИЗ СИСТЕМЫ SDS-ПЛЮС

Оттяните назад зажимное кольцо и снимите сверло.

35 мм ПАТРОННЫЙ ПЕРЕХОДНИК (В КОМПЛЕКТ НЕ ВКЛЮЧЕН) (17)

См. Рис. 6.

Переходник предназначен для сверления металла, дерева и пластмассы с дрелью, не оснащенной стержнем SDS-плюс.

РАБОТА

ПРАКТИЧЕСКИЕ СОВЕТЫ

Не просверливайте электролинии или газо- и водопроводы. Проверяйте участок работы с помощью металлоискателя, например, перед самым началом работы.

ПРЕДОХРАНИТЕЛЬНАЯ МУФТА

При застревании или заклинивании инструмента предохранительная муфта расслабляется.

Немедленно снимите нагрузку с дрели, оттянув назад сверлильный инструмент.

 Всегда крепко держите дрель обеими руками на безопасном расстоянии.

ОБСЛУЖИВАНИЕ

ПРЕДУПРЕЖДЕНИЕ

В случае ремонта пользуйтесь только марочными запчастями Ryobi. Использование любых других запчастей может представлять опасность или повредить инструмент.

Никогда не пользуйтесь растворителями для чистки пластмассовых деталей. Большинство пластмасс может повредиться от обычных растворителей. Для снятия грязи, масла, жира, пыли и т.д. пользуйтесь чистой тряпкой.

ПРЕДУПРЕЖДЕНИЕ

Пластмассовые детали нельзя чистить тормозной жидкостью, бензином, нефтепродуктами, едкими маслами и т.д. Эти химикаты содержат вещества, которые могут испортить, ослабить или разрушить пластмассу. Это ведет к тяжелым травмам.

ПРЕДУПРЕЖДЕНИЕ

Не будьте чрезмерно требовательными к инструменту. Форсирование инструмента может повредить его или заготовку.

ПРЕДУПРЕЖДЕНИЕ

Не пытайтесь изменять инструмент или приспособлять к нему аксессуары, не рекомендованные изготовителем. Подобные модификации и преобразования представляют собой неправильное использование инструмента и могут создать опасные ситуации, влекущие за собой тяжелые телесные травмы.

ЗАЩИТА ОКРУЖАЮЩЕЙ СРЕДЫ



Не выбрасывайте сырье. Сдавайте его в переработку. Машина, аксессуары и упаковка должны быть отсортированы.

СИМВОЛ



Сигнал опасности

V

Вольт

min⁻¹

Оборотов или возвратно-поступательных движений в минуту



Постоянный ток



Режим сверления



Режим ударной дрели



Соответствие требованиям CE



Перед использованием прибора внимательно ознакомьтесь с данной инструкцией.



Применяйте средства защиты органов слуха



Применяйте средства защиты органов зрения



Утилизация нежелательна



Отработанная электротехническая продукция должна уничтожаться вместе с бытовыми отходами. Утилизируйте, если имеется специальное техническое оборудование. По вопросам утилизации проконсультируйтесь с местным органом власти или предприятием розничной торговли.

Polski

SPECYFICZNE ZASADY BEZPIECZEŃSTWA

- Należy korzystać z dołączonego do urządzenia uchwytu pomocniczego. Utrata kontroli nad urządzeniem może skutkować obrażeniami ciała.
- Z wiertarek udarowych należy korzystać będąc wyposażonym w ochronę słuchu. Kontakt z hałasem może prowadzić do utraty słuchu.
- Korzystać z maski ochronnej lub maski przeciwpyłowej, jeżeli wiercenie powoduje wydzielanie pyłu.
- Urządzenie elektryczne należy trzymać za izolowany uchwyt, gdy zachodzi ryzyko przewiercenia przewodu pod napięciem. Kontakt z przewodem pod napięciem może spowodować przepływ prądu przez metalowe elementy urządzenia i porażenie operatora.

ZASADY BEZPIECZNEJ OBSŁUGI URZĄDZENIA

- Należy upewnić się, że wiertarka zasilana jest napięciem podanym na tabliczce znamionowej.
- Nie wolno używać tego urządzenia ze zdjętą obudową lub w przypadku braku jakichkolwiek śrub mocujących. W przypadku zdjęcia obudowy lub braku śrub, należy je umieścić na swoim miejscu przed rozpoczęciem użytkowania. Wszystkie podzespoły należy utrzymywać w dobrym stanie technicznym.
- Podczas prac na wysokości należy odpowiednio zabezpieczać narzędzia i urządzenia.
- Podczas pracy nie wolno dotykać ostrza, wiertła, tarczy ścierniej ani żadnego innego ruchomego elementu.
- Nie wolno uruchamiać urządzenia, gdy jego obrotowa końcówka robocza dotyka obrabianego elementu.
- Nie wolno odkładać urządzenia, zanim nie zatrzyma się ono całkowicie.
- **AKCESORIA:** Stosowanie jakichkolwiek przystawek, akcesoriów lub innych elementów, które nie zostały wymienione w tym podręczniku jest niebezpieczne.
- **CZĘŚCI ZAMIENNE:** Do napraw używać wyłącznie identycznych zamienników.

OPIS

1. Osłona przeciwpyłowa
2. Uchwyt SDS
3. Kołnierz zaciskowy

4. Przełącznik trybu pracy
5. Włącznik/wyłącznik
6. Przełącznik kierunku obrotów (W prawo/w lewo/blokada środkowa)
7. Uchwyt pomocniczy
8. Ogranicznik głębokości wiercenia
9. Bateria (dostarczana osobno)
10. Zatrzaski
11. Dokręcanie
12. Odkręcanie
13. Głębokość wiercenia
14. Wiertło (dostarczane osobno)
15. Obroty do tyłu (w lewo)
16. Obroty do przodu (w prawo)
17. Przejściówka uchwytu 35 mm (dostarczana osobno)
18. Bit wkrętaka (dostarczany osobno)
19. Wiertło SDS (dostarczane osobno)

PARAMETRY TECHNICZNE

Napięcie:	18 V \equiv
Prędkość bez obciążenia	0-1000 min ⁻¹
Liczba udarów (uderzenia na minutę)	0-4000 min ⁻¹
Energia pojedynczego udaru	1,5J
Maksymalna zdolność wiercenia:	
Drewno	16 mm
Stal	13 mm
Beton (wiercenie z udarem)	12 mm
Zalecana średnica wiercenia z udarem	4-12 mm
Rodzaj uchwytu na bity	SDS-plus
Waga - bez baterii (kg)	2.2

MODEL	AKUMULATOR (nie objęty dostawą)	ŁADOWARKA (nie objęta dostawą)
CRH1801	BPP-1815 BPP-1817 BPP-1815M BPP-1817M BPL-1820 BPL-1815	BCL-1800 BCS618 BCL1418
	BPP-1815 BPP-1817 BPP-1815M BPP-1817M	BC-1815S BC-1800 BCA180

SPOSÓB UŻYCIA

 **OSTRZEŻENIE**
Nie wolno dopuścić do tego, aby fakt zapoznania się z tym urządzeniem zmniejszył ostrożność operatora. Należy pamiętać o tym, że nieostrożność trwająca ułamek sekundy może być powodem bardzo poważnych obrażeń.

 **OSTRZEŻENIE**
Podczas pracy z urządzeniami elektrycznymi należy koniecznie zakładać gogle lub okulary ochronne z osłonami bocznymi. W przeciwnym wypadku może dojść do uszkodzenia wzroku przez uderzenie obcym przedmiotem.

 **OSTRZEŻENIE**
Nie wolno używać przystawek ani akcesoriów nie zalecanych przez producenta tego urządzenia. Stosowanie jakichkolwiek przystawek lub akcesoriów niewymienionych w tej instrukcji grozi wypadkiem!

ZASTOSOWANIE

Dopuszcza się użytkowanie tego urządzenia w celach wymienionych poniżej:

- Wiercenie we wszelkiego typu materiałach drewnianych (deski, sklejka, panele, płyta pilśniowa, płyta wiórowa)
- Wiercenie w ceramice, tworzywach sztucznych, płytach z włókna szklanego i laminatu
- Wiercenie w metalach
- Wiercenie z udarem w betonie

Wiertarka jest przystosowana do współpracy wyłącznie z akumulatorami Ryobi One+ 18 V Li-Ion i akumulatorami Ryobi One+ 18 V Ni-Cd.

 **OSTRZEŻENIE**
Należy zawsze odłączać akumulator od wiertarki przed przystąpieniem do montażu podzespołów, regulacji, montażu lub demontażu końcówek roboczych, czyszczenia lub w przypadku przerwy w użytkowaniu wiertarki. Odłączenie akumulatora zapobiegnie przypadkowemu uruchomieniu wiertarki, co groziłoby poważnym zranieniem.

FUNKCJE ZABEZPIECZENIA AKUMULATORA

Akumulatory Ryobi 18 V Li-Ion wyposażone są w funkcje zabezpieczające ogniwa Li-Ion i pozwalające wydłużyć ich żywotność. W określonych warunkach roboczych, te wbudowane funkcje mogą powodować, że urządzenie zasilane takim

akumulatorem zachowywać się będzie odmiennie niż w przypadku zasilania akumulatorem Ni-Cd.

W przypadku niektórych zastosowań, układ elektroniczny akumulatora może odłączyć zasilanie, powodując zatrzymanie pracy urządzenia. Aby zresetować baterię i ponownie uruchomić urządzenie w normalnym trybie pracy, należy zwolnić przycisk uruchamiający.

UWAGA: Aby zapobiec kolejnemu wyłączeniu akumulatora, należy unikać forsowania urządzenia.

Jeśli zwolnienie przycisku uruchamiającego nie resetuje akumulatora i urządzenia, oznacza to, że akumulator jest rozładowany. Rozładowany akumulator rozpoznać łądowanie po umieszczeniu go w ładowarce Li-Ion.

MONTAŻ AKUMULATORA

Patrz rysunek 2.

Wykonać poniższe czynności, aby zamontować baterię:

- Ustawić przełącznik zmiany kierunku obrotów w położeniu centralnym – zablokowanym.
- Założyć akumulator do wiertarki, zgodnie z rysunkiem.
- Przed rozpoczęciem pracy upewnić się, że zatrzaski po obu stronach akumulatora trafiły na swoje miejsce we wiertarce i akumulator jest dobrze zamocowany.

ODŁĄCZANIE AKUMULATORA

Wykonać poniższe czynności, aby wymontować baterię:

- Nacisnąć zatrzaski po obydwu stronach akumulatora.
- Odłączyć akumulator od wiertarki.

 **OSTRZEŻENIE**
Akumulatory są zawsze w stanie gotowym do pracy. Dlatego przełącznik powinien zawsze znajdować się w położeniu centralnym – zablokowanym, gdy wiertarka nie jest używana lub jest transportowana.

REGULACJA UCHWYTU POMOCNICZEGO

Zobacz: rysunek 3

Wykonać poniższe czynności, aby dopasować położenie uchwytu pomocniczego:

- Rozluźnić mocowanie uchwytu pomocniczego obracając rękojeścią w kierunku przeciwnym do ruchu wskazówek zegara (12).
- Obrócić uchwyt pomocniczy tak, aby zajął żądaną pozycję.
- Skręcić mocowanie uchwytu pomocniczego obracając rękojeścią w kierunku zgodnym z ruchem wskazówek zegara (11).

SPOSÓB UŻYCIA

REGULACJA OGRANICZNIKA GŁĘBOKOŚCI WIERCENIA

Zobacz: rysunek 4

Wykonać poniższe czynności, aby dopasować położenie ogranicznika głębokości wiercenia:

- Zablokować włącznik spustowy ustawiając przełącznik kierunku obrotów w pozycji środkowej.
- Rozluźnić mocowanie uchwyty pomocniczego obracając ręką w kierunku przeciwnym do ruchu wskazówek zegara (12).
- Dopasować położenie ogranicznika głębokości wiercenia w taki sposób, że końcówka wiertła znajduje się w pozycji oddalonej od końcówki ogranicznika na odległość głębokości wiercenia.
- Skręcić mocowanie uchwyty pomocniczego obracając ręką w kierunku zgodnym z ruchem wskazówek zegara (11).

WŁĄCZNIK

Zobacz: rysunek 5

Aby **włączyć** wiertarkę, należy nacisnąć przycisk uruchamiający. Aby **wyłączyć** wiertarkę, należy zwolnić przycisk uruchamiający.

FUNKCJA BLOKADY

Zobacz: rysunek 5

Spust-włącznik może być zablokowany w pozycji "wyłączony". Funkcja ta pozwala uniknąć przypadkowego włączenia wiertarko-wkrętarki, której nie używacie. Aby zablokować spust-włącznik należy ustawić wybierak kierunku obrotów (kierunek przykręcania/odkręcania) w pozycji centralnej.

Objaśnienie: Kiedy wybierak znajduje się w pozycji centralnej, spust-włącznik jest zablokowany.

ROTACJA WSTECZNA

Zobacz: rysunek 5

W urządzeniu tym istnieje możliwość ustawienia obrotów w obu kierunkach. Kierunek obrotów wybierany jest za pomocą przełącznika umieszczonego nad włącznikiem spustowym.

- Rotacja zgodna z ruchem wskazówek zegara: ustawić przełącznik w pozycji lewej (16).
- Rotacja przeciwna do ruchu wskazówek zegara: ustawić przełącznik w pozycji prawej (15).

WYBÓR TRYBU PRACY (4)

- Aby wiercić, ustawić przełącznik trybu pracy w pozycji .
- Aby wiercić z udarem, ustawić przełącznik w po-

zycji .

Zmiany ustawienia przełącznika najlepiej dokonywać, gdy urządzenie nie pracuje.

Przekładnia zmienia tryb pracy urządzenia, gdy zmienione zostanie ustawienie przełącznika i urządzenie zostanie ponownie uruchomione.

Uwaga: Wiercenie lub przykręcanie z udarem spowoduje uszkodzenie mechanizmu narzędzia, jeżeli będzie wykonywane przy pomocy końcówek, które nie są typu SDS plus. Do takich zastosowań należy wybrać tryb wiercenia.

Do wiercenia z udarem używać jedynie wiertel z twardego metalu i typu SDS plus. Nie jest możliwe zastosowanie szeroko dostępnych cylindrycznych wiertel do betonu przy użyciu przejściówki uchwyty.

WIERCENIE Z UDAREM



Nie istnieje potrzeba stosowania zbyt dużego nacisku podczas wiercenia z udarem. Rezultaty pracy nie są dzięki temu lepsze. Zbyt duży nacisk powoduje niepotrzebne obciążenie silnika urządzenia.



Regularnie sprawdzać wiertła. Ostrzyć lub wymieniać wiertła stępione.

Przy wierceniu z udarem pracować zawsze w okularach ochronnych, stosować ochronę słuchu oraz uchwyt pomocniczy. Przed rozpoczęciem pracy sprawdzić czy przełącznik przekładni jest na właściwej pozycji.

MOCOWANIE I ZMIANA WIERTEŁ SDS

Zobacz: rysunek 6

Narzędzie to wyposażone jest w system mocowania SDS-plus.

- Oczyścić wiertło i nasmarować smarem maszynowym przed umieszczeniem go w uchwycie (2).
- Pociągnąć do tyłu kołnierz zaciskowy (3) i przytrzymać.
- Włożyć do uchwytu i obrócić do oporu oczyszczone z pyłu wiertło.
- Puścić kołnierz zaciskowy, aby zablokować wiertło w uchwycie.
- Pociągnąć za wiertło, aby sprawdzić, czy zablokowało się w uchwycie.

WYCIĄGANIE WIERTŁA Z UCHWYTU SDS-PLUS

Pociągnąć do tyłu kołnierz zaciskowy i wyciągnąć wiertło.

SPOSÓB UŻYCIA

PRZEJŚCIÓWKA UCHWYTU 35 mm (NIEDOŁĄCZONA DO ZESTAWU) (17)

Zobacz: rysunek 6

Do wiercenia w metalu, drewnie i plastiku przy zastosowaniu wiertła, które nie mają możliwości mocowania w systemie SDS Plus, dostępna jest przejściówka uchwytu.

PRAKTYCZNE RADY

Zachować ostrożność, aby nie trafić wiertłem w ukryte przewody elektryczne, rury gazowe lub z wodą. Przed rozpoczęciem prac należy sprawdzić obszar roboczy np. wykrywaczem metalu.

SPRZĘGŁO ŚLIZGOWE

Jeżeli urządzenie utknie lub zablokuje się w otworze, uruchamia się sprzęgło ślizgowe.

Natychmiast należy zdjąć obciążenie robocze z urządzenia wyciągając je z otworu.

 Zawsze trzymać urządzenie pewnie obiema rękami i zajmować stabilną pozycję roboczą.

KONSERWACJA

 **OSTRZEŻENIE**
Do wymiany należy używać tylko oryginalnych części zamiennych Ryobi. Użycie jakiegokolwiek innej części może spowodować zagrożenie lub też uszkodzić wasze narzędzie.

Nie używajcie rozpuszczalników do mycia części plastikowych. Większość tworzyw sztucznych, mogłyby zostać uszkodzone przez użycie niektórych rozpuszczalników dostępnych w sprzedaży. Używajcie czystej szmatki do usunięcia zabrudzeń, pyłu, oleju, smaru, itd.

 **OSTRZEŻENIE**
Elementy plastikowe nigdy nie powinny być w kontakcie z płynem hamulcowym, benzyną, czy produktami na bazie ropy naftowej, przenikliwymi olejami itd. Te produkty chemiczne zawierają substancje, które mogłyby uszkodzić, osłabić lub zniszczyć plastik, co mogłyby spowodować poważne zranienie.

 **OSTRZEŻENIE**
Nie wymagajcie zbyt wiele od waszych narzędzi. Błędne użycie może uszkodzić wasze narzędzie oraz obrabiany przedmiot.



OSTRZEŻENIE

Nie próbujcie modyfikować tego narzędzia czy też tworzyć akcesorii, których zastosowanie z tym narzędziem nie jest zalecane. Tego typu przekształcenia czy modyfikacje kwalifikuje się do błędnego użycia i mogą one pociągać za sobą niebezpieczne sytuacje grożące poważnymi obrażeniami ciała.

OCHRONA ŚRODOWISKA



Surowce należy oddawać do recyklingu zamiast wyrzucać je na śmieci. Maszyna, akcesoria i opakowania powinny być sortowane.

SYMBOL



Alarm bezpieczeństwa

V

Napięcie

min⁻¹

Ilość cykli lub obiegów na minutę



Prąd stały



Tryb wiercenia



Tryb wiercenia z udarem



Zgodność CE



Przed uruchomieniem urządzenia prosimy uważnie przeczytać instrukcję



Stosować środki ochrony słuchu



Stosować środki ochrony wzroku



Po wykorzystaniu poddawać recyklingowi



Zużyte produkty elektryczne nie powinny być utylizowane z odpadami domowymi. Prosimy poddawać recyklingowi w odpowiednich miejscach. Informacje o właściwych metodach recyklingu można uzyskać u władz lokalnych lub sprzedawcy.

Čeština

ZVLÁŠTNÍ BEZPEČNOSTNÍ PŘEDPISY

- **Používejte přídavnou rukojeť dodávanou k náradí.** Ztráta kontroly nad přístrojem může vést ke zranění.
- **Při používání příklepové vrtačky používejte chrániče sluchu.** Vystavení hluku může poškodit sluch.
- **Pokud se během vrtání tvoří prach, používejte protiprachovou masku.**
- **Držte elektricky poháněný nástroj za izolované úchopové plochy, když nástroj používáte s vrtacím příslušenstvím, které může přijít do styku se skrytými vodiči.** Kontakt s „živým“ vodičem způsobí, že kovové části elektricky poháněného nástroje se stanou také „živými“ a způsobí elektrický úraz obsluze.

POKYNY PRO BEZPEČNOU OBSLUHU

- Zkontrolujte, zda hodnoty napětí v elektrické síti odpovídají provozním hodnotám napětí, které je uvedeno na štítku náradí.
- Náradí nikdy nepoužívejte, pokud chybí ochranný kryt nebo upevňovací šrouby. Pokud jste demontovali ochranný kryt nebo vyjmuli šrouby, před uvedením do provozu je nutné náradí zcela zkompletovat. Veškeré díly udržujte v dobrém provozním stavu.
- Pokud pracujete ve výškách, dávejte pozor, aby bylo náradí řádně upevněno.
- Nikdy se během používání nedotýkejte nože, vrtáku, brusného kotouče nebo jiných rotujících částí.
- Nikdy nástroj nespouštějte, když je rotační díl v kontaktu s obrobkem.
- Nikdy nástroj neodkládejte, dokud se pohyblivé součásti zcela nezastaví.
- **PŘÍSLUŠENSTVÍ:** Používání jiného než doporučeného příslušenství nebo doplňků než doporučených v této příručce může být nebezpečné.
- **NÁHRADNÍ DÍLY:** Pokud opravujete, použijte pouze stejné náhradní díly.

POPIS

1. Ochranná prachovka
2. Sklíčidlo SDS
3. Upínací pouzdro
4. Volič režimu
5. Síťový vypínač Zap./Vyp.
6. Volič směru otáčení
(Vpřed/Vzad/Střední aretovaná poloha)
7. Přídavná rukojeť
8. Tyčinka hloubkového dorazu

9. Bateriový modul (není přiložen)
10. Západky
11. Dotažení
12. Uvolnění
13. Hloubka vrtání
14. Vrtací bit (není přiložen)
15. Otáčení vzad
16. Otáčení vpřed
17. Adaptér sklíčidla 35 mm (není přiložen)
18. Šroubovací bit (není přiložen)
19. Bit SDS (není přiložen)

PARAMETRY

Napětí	18 V
Otáčky při chodu naprázdno	0–1 000 min ⁻¹
Počet úderů (úderů/min)	0–4 000 min ⁻¹
Síla úderu	1,5 J
Max. průměr vrtáku:	
Dřevo	16 mm
Ocel	13 mm
Beton (vrtání s příklepem)	12 mm
Doporučený rozsah vrtání s příklepem	4 – 12 mm
Typ připojení bitu	SDS-plus
Hmotnost - bez bateriového modulu (kg)	2,2

MODEL	BLOK BATERIÍ (nepřibaleno)	NABÍJEČKA (nepřibalena)
CRH1801	BPP-1815 BPP-1817 BPP-1815M BPP-1817M BPL-1820 BPL-1815	BCL-1800 BCS618 BCL1418
	BPP-1815 BPP-1817 BPP-1815M BPP-1817M	BC-1815S BC-1800 BCA180

OBSLUHA



VÝSTRAHA

Neseznamujte se s tímto výrobkem tak, abyste ztratili opatrnost. Nezapomeňte, že nedbalost může ve zlomku vteřiny způsobit vážná poranění.

OBSLUHA

**VÝSTRAHA**

Vždy noste bezpečnostní brýle nebo bezpečnostní brýle s postranními štítky, když obsluhujete výrobek. Pochybení tak může způsobit vniknutí cizího tělesa do očí a způsobit vážná osobní poranění.

**VÝSTRAHA**

Nepoužívejte s tímto zařízením příslušenství nebo doplňky, jež nejsou doporučeny výrobcem. Používání doplňků a příslušenství nedoporučených výrobcem mohou způsobit vážná osobní poranění.

APLIKACE

Výrobek lze používat dle určení uvedených níže:

- Vrtání do všech typů dřevěných výrobků (dřevo, překližka, obklady, dláčky a tvrdá prkna)
- Vrtání do keramiky, plastů, sklolaminátů a laminátů
- Vrtání do kovů
- Vrtání do betonu s přiklepem

Tento výrobek spolupracuje s Ryobi One+ 18 V lithium-iontovými bateriovými moduly a Ryobi One+ 18 V nikl-kadmiovými bateriovými moduly.

**VÝSTRAHA**

Vždy vyndávejte baterii z vaší vrtačky, když se montují díly, provádí seřizování, vkládají nebo vyndávají nástroje (vrtáky, nástavce,...) čistí, nebo když se nepoužívá. Vyndáním bateriového modulu předejdete náhodnému spuštění a tím vážnému osobnímu poranění.

FUNKCE OCHRANY BATERIE

Ryobi 18 V lithium-iontové baterie jsou navrženy s funkcí, která chrání lithium-iontové články a maximalizuje životnost baterie. Za některých provozních podmínek tato vestavěná funkce může působit na baterii a nářadí pak lze provozovat na různých nikl-kadmiových bateriích.

Během některých prací může elektronika baterie signalizovat vypínání a způsobit tak vyřazení baterie. Pro vynulování baterie a nářadí uvolněte spoušť a obnovte normální funkci.

POZNÁMKA: Pro zabránění dalšího vyřazení baterie se vyhněte přetěžování nářadí.

Pokud uvolnění spouště nevyvuluje baterii a nářadí, je bateriový modul vybit. Je-li vybit, začne bateriový

modul nabíjet, když se vloží na lithium-iontovou nabíječku.

INSTALACE BATERIOVÉHO MODULU

Viz obrázek 2.

Při instalaci bateriového modulu se řiďte následujícími pokyny:

- Umístěte přepínač levého/pravého chodu do středové polohy.
- Nasuňte bateriový modul do výrobku dle obrázku.
- Zajistěte baterii zasunutím blokovací pojistky na každé straně bateriového modulu do své polohy a ujistěte se, že je bateriový modul zajištěn před započetím práce.

SUNDÁNÍ BATERIOVÉHO MODULU

Při vyjmutí bateriového modulu se řiďte následujícími pokyny:

- Stlačte blokovací pojistky po stranách bateriového modulu.
- Vyjměte z vrtačky bateriový modul.

**VÝSTRAHA**

Bateriové výrobky jsou vždy v provozním stavu. Proto musí být spínač vždy uzamčen, když se nářadí nepoužívá nebo se přenáší.

NASTAVENÍ PŘÍDAVNÉ RUKOJETI

Viz obrázek 3.

Při nasazování přídatné rukojeti se řiďte následujícími pokyny:

- Otočením knoflíku doleva (12) uvolněte přídatnou rukojeť.
- Přídatnou rukojeť otočte do požadované pozice.
- Otočením knoflíku doprava (11) přídatnou rukojeť dotáhněte.

NASTAVENÍ TYČINKY HLOUBKOVÉHO DORAZU

Viz obrázek 4.

Při nastavení hloubkového dorazu postupujte podle následujících kroků:

- Přepnutím voliče směru otáčení do střední polohy bude spínač aretován.
- Otočením knoflíku doleva uvolněte přídatnou rukojeť (12).
- Tyčinku hloubkového dorazu nastavte tak, aby vrtací bit přesahoval za konec tyčinky o požadovanou hloubku vrtání.
- Otočením knoflíku doprava (11) přídatnou rukojeť dotáhněte.

OBSLUHA

VYPÍNAČ

Viz obrázek 5.

Vrtačka se **ZAPÍNÁ** (ON) stisknutím spínače spouště. Vrtačka se **VYPÍNÁ** (OFF) uvolněním spínače spouště.

FUNKCE BLOKAČNÍ POJISTKY

Viz obrázek 5.

Spouštěč lze zablokovat v poloze "vypnuto". Tato funkce brání nechtěnému rozběhu nářadí, jakmile vrtací šroubovák nepoužíváte. Pokud chcete spouštěč nářadí zablokovat, nastavte přepínač pravého/levého chodu (utahování/uvolňování vrutů) do střední polohy.

Poznámka: Jakmile je přepínač pravého/levého chodu ve střední poloze, spouštěč nářadí nelze použít.



PŘEPÍNATELNÝ POHYB OTÁČENÍ

Viz obrázek 5.

Toto nářadí je vybaveno funkcí přepínání pohybu otáčení, které lze ovládat pomocí voliče umístěného nad spínačem (6).

- Otáčení doprava: Nastavte páčku voliče doleva (16).
- Otáčení doleva: Nastavte páčku voliče doprava (15).

VOLIČ REŽIMU (4)

- Vrtání – volič nastavte do polohy .
 - Vrtání s přiklepem – nastavte do polohy .
- Přepnutí je nejlepší provádět v klidovém stavu. Pouze tehdy, je-li vypínač stisknutý a přístroj se spustí, rychlostní skříň se posune do vybraného režimu.

Poznámka: Režim vrtání s přiklepem poškodí mechanismus přístroje tehdy, jestliže je přístroj používán k utahování nebo vrtání bez bitu SDS-plus. Jen v takovém případě vyberte režim vrtání.

Jestliže se rozhodnete pro vrtání s přiklepem, používejte výhradně bity se spékaným karbidem a pouze s dřikem SDS-Plus. Nelze použít komerčně dostupné vrtáky do zdiva spolu s cylindrickými, které by byly spojeny adaptérem.

VRTÁNÍ S PŘIKLEPEM



Při vrtání s přiklepem není třeba vyvíjet příliš velký přítlak. Tímto způsobem se nezvýší výkon. Příliš velký přítlak nadměrně zatěžuje motor.



Pravidelně kontrolujte vrtací bity. Tupé vrtací bity naostřete nebo vyměňte.

Při vrtání s přiklepem pracujte pouze v ochranných brýlích, používejte ochranu sluchu a přidavnou rukojeť. Dříve než se pustíte do práce, zkontrolujte, zda je knoflík posunu aretován na svém místě.

NASAZENÍ A VÝMĚNA BITŮ SDS

Viz. obr. 6.

Toto nářadí je vybaveno systémem připojení SDS-plus.

- Před vsazením do sklíčidla (2) bit očistěte a namažte mazivem na stroje.
- Zatáhněte zpět upínací pouzdro (3) a podržte je.
- Zatlačte a otočte nástroj zbavený prachu do držáku bitu co možná nejdále.
- Uvolněním upínacího pouzdra zůstane bit aretován.
- Zatáhněte za bit a zkontrolujte, zda je dobře zajištěn.

VYJMUTÍ BITU ZE SYSTÉMU SDS-PLUS

Zatáhněte dozadu upínací pouzdro a bit vyjměte.

ADAPTÉR SKLÍČIDLA 35 mm (NENÍ PŘILOŽEN) (17)

Viz obrázek (6).

Při vrtání do kovu, dřeva a plastů pomocí vrtacích bitů, které nejsou opatřeny dřikem SDS Plus, lze použít adaptér.

PRAKTICKÉ TIPY

Nenavrtejte ukryté elektrické vedení nebo vodovodní či plynové trubky. Dříve než začnete, zkontrolujte místo, kde bude prováděno vrtání, pomocí detektoru kovů.

KLUZNÁ SPOJKA

Pokud se nástroj zasekne nebo zachytí, uvolní se kluzná spojka.

Neprodleně zatáhněte vrtačku dozadu, a tím eliminujte zátěž.



Držte přístroj vždy pevně oběma rukama a udržujte bezpečný postoj.

Čeština

ÚDRŽBA

 **VAROVÁNÍ:**
Pokud opravujete, používejte pouze náhradní díly firmy Ryobi. Použití jakýchkoliv jiných součástí může vytvořit nebezpečí nebo příčinu poškození výrobku.

Vyhňte se používání rozpouštědel, když čistíte plastové součásti. Mnoho plastů je citlivých na poškození různými typy komerčních rozpouštědel a mohou být jimi poškozeni. Používejte čistou utěrkou pro odstranění nečistot, prachu, oleje, mastnot, atd.

 **VÝSTRAHA**
Nikdy nenechte přijít brzdové kapaliny, petrolej, výrobky založené na petroleji, pronikavé oleje, atd. do kontaktu s plastovými součástmi. Chemikálie mohou poškodit, oslabit nebo zničit plast, který může mít za následek vážná osobní poranění.

 **VÝSTRAHA**
Elektronářadí zásadně nepřetěžujte. Přetěžování vrtacího šroubováku může poškodit nejen materiál, ale také nářadí.







 **VÝSTRAHA**
Na vrtačce neprovádějte žádné úpravy a používejte pouze doporučené příslušenství. Tyto nepovolené úpravy nářadí či změny v používání příslušenství mohou vytvořit nebezpečné situace, které mohou vést k velmi závažnému zranění.

OCHRANA ŽIVOTNÍHO PROSTŘEDÍ

 V rámci možností neodhazujte vysloužilé nářadí do domovního odpadu a upřednostněte jeho recyklaci. Respektujte životní prostředí, třídte odpad a odneste vysloužilé nářadí, příslušenství a obalový materiál do speciálních kontejnerů nebo do speciální sběrný odpadu k recyklaci.

SYMBOL

 Bezpečnostní výstraha

V	Volty
min ⁻¹	Otáčky nebo výměny za minutu
---	Stejnosměrný proud
	Režim vrtání
	Režim vrtání s přiklepem
CE	Shoda CE
	Před spuštěním přístroje si řádně přečtěte pokyny.
	Noste ochranu sluchu
	Noste ochranu očí
	Recyklujte nepotřebné
	Odpad elektrických výrobků se nesmí likvidovat v domovním odpadu. Recyklujte prosím na sběrných místech. Ptejte se u místních úřadů nebo prodejce na postup při

Magyar

SPECIÁLIS BIZTONSÁGI ELŐÍRÁSOK

- **Használja a szerszámhoz mellékelt kisegítő fogantyút.** Az irányítás elvesztése személyi sérülést okozhat.
- **Ütvefúrók használatakor viseljen fülvédőt.** A fúrógép zaja halláskárosodást okozhat.
- **Viseljen arc- vagy pormaszkot,** ha a fúrás művelet porral jár.
- **A szerszámgépet a szigetelő fogófelületeinél fogja, ha olyan műveletet végez, melynek során a vágóeszköz rejtett vezetékhez érhet.** Az "élő" vezetékkel érintkező vágóeszköz következtében a szerszám fém alkatrészei áram alá kerülhetnek, minek következtében a kezelőt áramütés érheti.

A BIZTONSÁGOS KEZELÉSRE VONATKOZÓ ELŐÍRÁSOK

- Ügyeljen rá, hogy a szerszám csak az adattáblán megjelölt feszültségű áramforráshoz csatlakozzon.
- Ne használja a szerszámot, ha a burkolata vagy bármelyik csavarja hiányzik. Ha a burkolat vagy a csavarok el lettek távolítva, használat előtt helyezze vissza azokat. Minden alkatrészt jól tartson karban.
- Magas helyszínen való munkavégzéskor mindig rögzítse a szerszámokat.
- Ne érintse meg a kést, a fúróbitet, a csiszolókorongot vagy más forgó alkatrészt használat közben.
- Ne indítsa be a szerszámot, ha a forgórész érintkezik a munkadarabbal.
- Ne tegye le a szerszámot addig, amíg a forgórész teljesen meg nem álltak.
- **TARTOZÉKOK:** A kézikönyvben megadottaktól eltérő tartozékok vagy kiegészítők használata veszélyt okozhat.
- **CSEREALKATRÉSZEK:** Szervizeléskor csak azonos cserealkatrészeket használjon.

LEÍRÁS

1. Porvédő sapka
2. SDS tokmány
3. Rögzítőgyűrű
4. Üzem módválasztó
5. BE/KI kapcsoló
6. Forgásirány-választó (Előre/Hátra/Középső rögzítés)
7. Kisegítő fogantyú
8. Mélységmérő rúd
9. Akkumulátor (nem tartozék)
10. Rögzítőfülek
11. Meghúzás
12. Kiengedés

13. Fúrás mélység
14. Fúróbetét (nem tartozék)
15. Forgás hátrafelé
16. Forgás előrefelé
17. 35 mm-es tokmányadapter (nem tartozék)
18. Csavarbehajtó bit (nem tartozék)
19. SDS fúróbetét (nem tartozék)

MŰSZAKI ADATOK

Feszültség	18 V
Üresjárat fordulatszám	0–1000 min ⁻¹
Kalapácsütések (ütés percenként)	0–4000 min ⁻¹
Ütési energia	1,5 J
Maximális fúrás átmérő:	
Fa	16 mm
Acél	13 mm
Beton (ütvefúrás)	12 mm
Javasolt átmérő ütvefúráshoz	4–12 mm
Betét rögzítésének típusa	SDS-plus
Tömeg – akkumulátor nélkül (kg)	2,2

MODEL	AKKUMULÁTOR (nem tartozék)	TÖLTŐ (nem tartozék)
CRH1801	BPP-1815 BPP-1817 BPP-1815M BPP-1817M BPL-1820 BPL-1815	BCL-1800 BCS618 BCL1418
	BPP-1815 BPP-1817 BPP-1815M BPP-1817M	BC-1815S BC-1800 BCA180

HASZNÁLAT



FIGYELEM!

Ne engedje, hogy a termékek mind alaposabb ismerete figyelmetlenné tegye. Ne feledje, hogy elég egy figyelmetlen másodperctörredék ahhoz, hogy komoly sérülés következzen be.



FIGYELEM!

A termék használatakor mindig viseljen védőszemüveget vagy oldalellenzővel rendelkező védősisakot. Ennek elmulasztása ahhoz vezethet, hogy valamilyen tárgy kerülhet a szemébe, ami komoly sérülést eredményezhet.

HASZNÁLAT



FIGYELEM!

Ne használjon semmilyen a gyártó által a termékhez nem ajánlott kiegészítőt vagy tartozékot. A nem ajánlott tartozékok vagy kiegészítők használata komoly személyi sérülést eredményezhet.

MŰVELETEK

A terméket az alábbi listában felsorolt műveletek végzésére használhatja:

- Minden típusú fából készült termékek (rönkfa, furnér, lambéria, építőlap és kemény farostlemez) fúrása
- Kerámia, műanyag, üvegszál és laminált lemez fúrása
- Fémek furása
- Ütvefúrás betonba

A termék Ryobi One+ 18 V-os lítium-ion akkumulátorokkal és Ryobi One+ 18 V-os nikkel-kadmium akkumulátorokkal használható.



FIGYELEM!

Alkatrészek szerelésekor, beállítás végzésekor, bitek felszerelésekor vagy cseréjekor, tisztításkor vagy használaton kívül mindig vegye ki az akkumulátort a fúróból. Az akkumulátor kivétele megakadályozza a véletlen bekapcsolódást, ami komoly személyi sérülést okozhat.

AKKUMULÁTOR VÉDELMI FUNKCIÓK

A Ryobi 18 V-os lítium-ion akkumulátorok olyan funkciókkal vannak ellátva, amik megóvják a lítium-ion cellákat és maximalizálják az akkumulátor élettartamát. Bizonyos használati körülmények fellépése esetén ezek a beépített funkciók az akkumulátor és az általa működtetett szerszám a nikkel-kadmium akkumulátoroktól elvárttól különböző viselkedését okozhatják.

Bizonyos alkalmazások során az akkumulátor elektronikája az akkumulátor kikapcsolását kezdeményezheti, ami a szerszám megállását okozza. Az akkumulátor és a szerszám visszaállításához engedje fel a kioldókapcsolót és folytassa a normál használatot.

MEGJEGYZÉS: Az akkumulátor későbbi leállítását megelőzendő kerülje a szerszám erőltetését.

Ha a kioldókapcsoló felengedése nem állítja vissza az akkumulátort és a szerszámot, akkor az akkumulátor lemerült. Ha lemerült, az akkumulátor elkezd feltöltődni, ha a lítium-ion töltőre helyezi.

AZ AKKUMULÁTOR FELHELYEZÉSE

Lásd 2. ábra.

Az akkumulátor behelyezéséhez kövesse az alábbi lépéseket:

- A forgásirány választót állítsa középre, reteszelt pozícióba.
- A bemutatott módon helyezze be az akkumulátort a termékbe.
- Ügyeljen rá, hogy az akkumulátor két oldalán található reteszek bepattantak a helyükre és az akkumulátor rögzítve legyen a termékben a használat megkezdése előtt.

AZ AKKUMULÁTOR ELTÁVOLÍTÁSA

Az akkumulátor eltávolításához kövesse az alábbi lépéseket:

- Nyomja be az akkumulátor két oldalán található reteszeket.
- Vegye ki az akkumulátort a fúróból.



FIGYELEM!

Az akkumulátoros termékek mindig készek állnak a használatra. Ezért a kapcsolót használaton kívül vagy az oldalánál való szállításkor mindig rögzíteni kell.

A KISEGÍTŐ FOGANTYÚ BEÁLLÍTÁSA

Lásd 3. ábra.

A kisegítő fogantyú beállításához járjon el a következő módon:

- Lazítsa meg a kisegítő fogantyút úgy, hogy elforgatja a gombot az óramutató járásával ellentétes irányba (12).
- Forgassa a kisegítő fogantyút a kívánt pozícióba.
- Húzza meg erősen a kisegítő fogantyút úgy, hogy a gombot elforgatja az óramutató járásának irányába (11).

A MÉLYSÉGMÉRŐ RÚD BEÁLLÍTÁSA

Lásd 4. ábra.

A mélységmérő rúd beállításához kövesse az alábbi lépéseket:

- A forgásirány-választó középső pozícióba állításával rögzítse a kioldókapcsolót.
- Lazítsa meg a kisegítő fogantyút úgy, hogy elforgatja a gombot az óramutató járásával ellentétes irányba (12).
- Állítsa be a mélységmérő rudat úgy, hogy a fúróbetét a kívánt furatmélységgel megegyező hosszúsággal nyúljon túl a mélységmérő rúd végén.
- Húzza meg erősen a kisegítő fogantyút úgy, hogy a gombot elforgatja az óramutató járásának irányába (11).

HASZNÁLAT

KAPCSOLÓ

Lásd 5. ábra.

A fúró **BEKAPCSOLÁSÁHOZ** nyomja be a kioldókapcsolót. A **KIKAPCSOLÁSHOZ** engedje fel a kioldókapcsolót.

RETESZELŐ FUNKCIÓ

Lásd 5. ábra.

A ravasz "ki" állásban reteszelve. Ez a funkció megakadályozza, hogy a fúrógép véletlenül bekapcsoljon, ha nem akarja használni. Ha a ravaszt reteszelni szeretné, kapcsolja a forgásirány váltót (be / ki csavarozás iránya) központi állásba.

Megjegyzés: Ha a forgásirány váltó központi állásban van, a ravaszt nem lehet meghúzni.

FORGÁSIRÁNY

Lásd 5. ábra.

A szerszám megfordítható forgásirány funkcióval van felszerelve, amelyet a kioldókapcsoló (6) felett található forgásirány-választóval lehet szabályozni.

- Forgás az óramutató járásának irányába: a választókart állítsa bal oldali pozícióba (16).
- Forgás az óramutató járásával ellentétes irányban: a választókart állítsa jobb oldali pozícióba (15).

ÜZEMMÓDVÁLASZTÓ (4)

- Fúráshoz állítsa a választót a  állásba.

- Ütvefúráskor állítsa a  állásba.

Az átkapcsolást legjobb álló tengelynél végrehajtani. A fogaskerékház csak a kapcsoló aktiválása és a motor elindulása után váltja át a szerszámot a kiválasztott üzemmódba.

Megjegyzés: Az ütvefúrás üzemmód károsítja a szerszám alkatrészeit, ha nem SDS plus betéttel végzett csavarbehajtáshoz vagy fúráshoz használja. Csak a megfelelő feladathoz válassza a fúrás módot.

Ütvefúráskor kizárólag keményfém és SDS-Plus tengelyű betéteket használjon. Kereskedelmi forgalomba kapható hengeres kőműves betétek használata ezzel a szerszámmal még fúróadapterrel sem lehetséges.

ÜTVEFÚRÁS



Ütvefúráskor nem kell túl nagy nyomást kifejtenie. Nyomás hatására a teljesítmény nem növekszik. A túl nagy nyomás felesleges terheli le a motort.



Rendszeresen ellenőrizze a fúróbetéteket. Élezze meg vagy cserélje ki a tompa betéteket.

Ütvefúráskor viseljen védőszemüveget, fülvédőt és használja a kisegítő fogantyút. Használat előtt ellenőrizze, hogy a választógomb rögzített állásban van.

SDS BETÉTEK BEHELYEZÉSE ÉS CSERÉJE

Lásd 6. ábra.

A szerszám SDS-plus csatlakozórendszerrel van ellátva.

- Tisztítsa meg és kenje be kenőzsírral a betétet a tokmányba (2) való behelyezés előtt.
- Húzza hátra a rögzítőgyűrűt (3) és tartsa úgy.
- Nyomja be és forgassa meg a portalanított betétet a betéttartóba amennyire csak lehet.
- Engedje fel a rögzítőgyűrűt a betét rögzítéséhez.
- Kihúzással ellenőrizze, hogy a betét rögzítve van.

A BETÉT ELTÁVOLÍTÁSA AZ SDS-PLUS RENDSZERBŐL

Húzza hátra a rögzítőgyűrűt és vegye ki a betétet.

35 mm-es TOKMÁNYADAPTER (NEM TARTOZÉK) (17)

Lásd 6. ábra.

Fém, fa és műanyagok nem SDS PLUS típusú betétekkel való fúrásához tokmányadapter használható.

HASZNOS TIPPEK

Ne fúrjon rejtett elektromos vezetékbe, gáz- illetve vízcsövekbe. A munkaterületet a munka megkezdése előtt vizsgálja át például egy fémdetektorral.

CSÚSZÓ TENGELYKAPCSOLÓ

Ha a szerszám elakad vagy beakad, aktiválódik a csúszó tengelykapcsoló.

A fúrószerszámot hátrahúzza azonnal vegye le a terhelést a gépről.



Mindig mindkét kezével tartsa erősen a szerszámot, és vegyen fel stabil testtartást.

KARBANTARTÁS



FIGYELEM!

Szervizeléskor csak azonos Ryobi cserealkatrészeket használjon. Bármilyen más alkatrész használata veszélyt vagy a termék károsodását okozhatja.

Magyar

KARBANTARTÁS

A műanyag részek tisztításakor tartózkodjon a tisztítószer használatától. A legtöbb műanyag érzékeny a különböző típusú kereskedelmi oldószerekre és azok használata esetén károsodhat. Egy tiszta ruhát használjon a kosz, por, olaj, kenőzsír, stb. eltávolítására.



FIGYELEM!

A műanyag részek semmilyen körülmények között nem érintkezhetnek fékolajjal, benzinnel, petróleum alapú termékekkel, beszívódó olajokkal, stb. A vegyszerek károsíthatják, gyengíthetik vagy tönkretelhetik a műanyagot, ami súlyos személyi sérülést eredményezhet.



FIGYELEM!

Ne rongálja a szerszámgépet. A helytelen használat károsíthatja a szerszámot és a munkadarabot.



FIGYELEM!

Ne próbálja módosítani a szerszámot, sem pedig olyan kiegészítőket készíteni, amelyeknek szerszámmal való használata nem javasolt. Az ilyen módosítás vagy megváltoztatás helytelen használatnak minősül és veszélyes körülményeket eredményezhet, amelyek komoly személyi sérüléshez vezethetnek.

KÖRNYEZETVÉDELEM



A szemétbe való kidobás helyett hasznosítsa újra a nyersanyagokat. A gép, a tartozékok és a csomagolás környezetkímélő újrahasznosításra szétválogatható.

SZIMBÓLUM



Biztonsági figyelmeztetés

V Voltok

min⁻¹ Fordulat vagy ciklus percenként

⎓ Egyenáram



Fúrás üzemmód



Útvefúrás üzemmód



CE megfelelés



A gép bekapcsolása előtt figyelmesen olvassa el az útmutatót.



Viseljen fülvédőt



Viseljen szemvédőt



Feleslegessé vált termékek újrahasznosítása



A kiselejtezett elektromos termékeket nem szabad a háztartási hulladékkal együtt kidobni. Ezeket újra kell hasznosítani, ha van rá lehetőség. Az újrahasznosítással kapcsolatban érdeklődjön a helyi önkormányzatnál vagy a termék forgalmazójánál.

Română

REGULI SPECIFICE DE SIGURANȚĂ

- **Utilizați mânerul lateral furnizat împreună cu scula.** Pierderea controlului poate conduce la rănirea operatorului.
- **Purtați antifoane la găurirea de impact.** Expunerea la zgomot poate conduce la pierderea auzului.
- **Purtați o mască de față sau o mască împotriva prafului** în cazul în care procedura de găurire generează praf.
- **În cazul în care efectuați operații în locuri în care accesoriul de tăiere poate intra în contact cu cabluri ascunse, țineți unealta electrică de suprafețele de prindere izolate.** Accesoriul de tăiere ce intră în contact cu un cablu sub curent ar putea alimenta electric părțile metalice expuse ale uneltei electrice și ar putea expune operatorul la un șoc electric.

INSTRUCȚIUNI PENTRU O MANIPULARE ÎN SIGURANȚĂ

- Asigurați-vă că scula este conectată doar la voltajul marcat pe plăcuța de identificare.
- Nu folosiți niciodată scula dacă apărătoarea sau șuruburile lipsesc. Dacă apărătoarea sau șuruburile au fost îndepărtate, repuneți-le la loc înainte de folosire. Mențineți toate piesele în condiții bune de funcționare.
- Asigurați întotdeauna sculele când lucrați la înălțime.
- Nu atingeți niciodată lama, burghiul de găurit, discul de șlefuire sau alte piese în mișcare în timpul folosirii.
- Nu porniți niciodată scula când componenta sa rotitoare este în contact cu piesa de lucrat.
- Nu lăsați niciodată scula jos înainte ca piesele în mișcare să se oprească complet.
- **ACCESORII:** Folosirea de accesorii sau atașamente altele decât cele recomandate în acest manual pot prezenta pericol.
- **PIESE DE SCHIMB:** Atunci când se efectuează service-ul folosiți doar piese de schimb identice.

DESCRIERE

1. Capac de protecție împotriva prafului
2. Mandrină SDS
3. Inel de strângere
4. Selector mod
5. Comutator PORNIRE/OPRIRE (ON / OFF)
6. Selector de rotire (Blocare înainte/în sens invers/central)
7. Mâner lateral
8. Tijă profundor

9. Acumulator (neinclus)
10. Clicheți
11. Pentru a strânge
12. Pentru a desface
13. Adâncime de găurire
14. Cap de găurire (neinclus)
15. Rotire în sens invers
16. Rotire înainte
17. Adaptator mandrină 35 mm (neinclus)
18. Cap șurubelniță (neinclus)
19. Cap SDS (neinclus)

SPECIFICAȚII

Tensiune	18 V
Turație în gol	0-1000 min ⁻¹
Lovituri de ciocan (Lovituri pe minut)	0-4.000 min ⁻¹
Energie de impact	1,5 J
Capacitate maximă de găurire:	
Lemn:	16 mm
Oțel:	13 mm
Beton (găurire rotopercutantă):	12 mm
Dimensiuni recomandate pentru găurirea rotopercutantă	4-12 mm
Tip conexiunea cap	SDS-plus
Greutate - acumulator neinclus (kg)	2.2

MODEL	ACUMULATOR (neinclus)	ÎNCĂRCĂTOR (neinclus)
CRH1801	BPP-1815 BPP-1817 BPP-1815M BPP-1817M BPL-1820 BPL-1815	BCL-1800 BCS618 BCL1418
	BPP-1815 BPP-1817 BPP-1815M BPP-1817M	BC-1815S BC-1800 BCA180

OPERAREA



AVERTIZARE

Nu permiteți ca familiarizarea cu produsul să vă facă mai neatent. Amintiți-vă că o fracțiune de secundă de neatenție este suficientă pentru a implica o vătămare gravă.

Română

OPERAREA

AVERTIZARE

Purtați mereu ochelari de protecție sau ochelari de protecție cu apărătoare laterală atunci când operați produsul. Neurmarea aceasta poate rezulta în obiecte aruncate în ochii dvs, rezultând o posibilă vătămare gravă.

AVERTIZARE

Nu folosiți niciun atașament sau accesoriu nerecomandat de către producător pentru acest produs. Folosirea de atașamente sau accesorii nerecomandate poate cauza vătămare personală gravă.

APLICAȚII

Puteți folosi acest produs pentru scopurile listate mai jos:

- Găurirea în toate tipurile de produse din lemn (cherestea, placaj, lambriuri, carton, plăci aglomerate).
- Găurirea de ceramică, plastic, fibră de sticlă și laminate.
- Găurirea în metale.
- Găurirea rotopercutantă în beton.

Acest produs acceptă acumulatori Ryobi One+18V litiu-ion sau acumulatori Ryobi One+18V nichel-cadmium.

AVERTIZARE

Îndepărtați întotdeauna acumulatorul din mașina de găurit când asamblați piesele, faceți ajustări, asamblați sau dezamblați burghie, când curățați sau nu folosiți mașina. Îndepărtarea acumulatorului va preveni pornirea accidentală ce poate cauza vătămare personală gravă.

CARACTERISTICI DE PROTECȚIE A ACUMULATORULUI

Bateriile Ryobi 18 V litiu-ion sunt proiectate cu caracteristici ce protejează celulele de litiu-ion și cresc durata de funcționare a bateriei. În anumite condiții de operare, aceste caracteristici încorporate pot cauza ca bateria sau scula alimentate de la această baterie să funcționeze diferit față de bateriile nichel-cadmium.

În timpul anumitor aplicații, sistemul electronic al bateriei ar putea semnala bateriei să se oprească, și ar putea rezulta în oprirea sculei. Pentru a reseta bateria și scula, eliberați trăgaciul și reluați operația normală.

NOTĂ: Pentru a preveni alte întreruperi ale bateriei,

evitați forțarea sculei.

Dacă eliberarea trăgaciului nu resetează bateria și scula, atunci acumulatorul este epuizat. Dacă e epuizat, acumulatorul se va încărca atunci când este așezat în încărcătorul litiu-ion.

PENTRU A INSTALA ACUMULATORUL

Vezi Figura 2

Urmați acești pași pentru a instala acumulatorul:

- Aduceți selectorul rotativ la poziția centrală de blocare.
- Introduceți acumulatorul în produs așa cum este arătat.
- Asigurați-vă că clicheții de pe fiecare parte a acumulatorului se închid printr-un mic plesnet și că bateria este asigurată ferm în produs înainte de începerea operării lui.

PENTRU ÎNDEPĂRTAREA ACUMULATORULUI

Urmați acești pași pentru a îndepărta acumulatorul:

- Apăsăți clicheții de pe fiecare parte a acumulatorului.
- Îndepărtați acumulatorul din mașina de găurit.



AVERTIZARE

Bateriile sunt mereu în stare de funcționare. De aceea, întrerupătorul trebuie să fie întotdeauna blocat atunci când nu este mașina în uz sau când se poartă pe partea dvs laterală.

REGLAREA MÂNERULUI LATERAL

A se vedea Figura 3.

Urmați acești pași pentru a regla mânerul lateral:

- Desfaceți mânerul lateral rotind butonul în sensul opus acelor de ceasornic (12).
- Rotiți mânerul lateral în poziția dorită.
- Strângeți mânerul lateral în mod securizat rotind butonul în sensul acelor de ceasornic (11).

REGLAREA TIJEI PROFUNDORULUI

A se vedea Figura 4.

Urmați acești pași pentru a regla tija profundorului:

- Blocați trăgaciul comutator plasând selectorul de rotire în poziția centrală.
- Desfaceți mânerul lateral rotind butonul în sensul opus acelor de ceasornic (12).
- Reglați tija profundorului astfel încât capul de găurire să se extindă dincolo de capătul tijei până la adâncimea de găurire necesară.
- Strângeți mânerul lateral rotind butonul în sensul acelor de ceasornic (11).

OPERAREA

COMUTATOR

A se vedea Figura 5.

Pentru a **PORNI** mașina de găurit, apăsați trăgaciul.
Pentru a **OPRI** eliberați trăgaciul.

FUNCȚIA DE BLOCARE

A se vedea Figura 5.

Butonul de pornire poate fi blocat în poziția "oprit". Această funcție permite evitarea pornirilor involuntare ale burghiului-șurubelniță atunci când nu îl utilizați. Pentru a bloca butonul de pornire, așezați selectorul sensului de rotație (sens înșurubare / deșurubare) în poziția centrală.

Observație: Atunci când selectorul este în poziția centrală, butonul de pornire este blocat.



REVERSIBIL

A se vedea Figura 5.

Această sculă dispune de opțiunea de rotire reversibilă, care este controlată de către un selector situat deasupra trăgaciului comutator (6).

- Rotire în sensul acelor de ceasornic: setați maneta selectorului în partea stângă (16).
- Rotire în sensul opus acelor de ceasornic: setați maneta selectorului în partea dreaptă (15).

SELECTOR MOD (4)

- Pentru găurire, plasați selectorul în poziția .
- Pentru găurirea rotopercutantă, setați în poziția .

Comutarea poate fi cel mai bine efectuată atunci când scula nu este utilizată.

Cutia de viteze va trece în modul selectat doar după ce comutatorul este activat și dispozitivul pornește.

Notă: Modul de găurire rotopercutantă va deteriora mecanismul sculei atunci când este utilizat pentru strângerea sau găurirea împreună cu un cap non-SDS plus. Selectați modul de găurire doar pentru un astfel de scop.

Atunci când efectuați o operație de găurire rotopercutantă, utilizați exclusiv doar capurile din metal dur și arbore SDS-Plus. Utilizarea capurilor cilindrice pentru zidărie disponibile în comerț prin intermediul adaptorului de găurire este imposibilă.

GĂURIREA ROTOPERCUTANTĂ



Atunci când efectuați o operație de găurire rotopercutantă, nu este necesar să aplicați o presiune prea mare. În acest mod, performanța nu este sporită. O presiune prea mare va plasa o sarcină non-necesară pe motor.



Verificați capurile de găurire în mod periodic. Reascuțiți sau înlocuiți capurile de găurire tocite.

Atunci când efectuați o operație de găurire rotopercutantă, trebuie să purtați obligatoriu ochelari de protecție, antifoane și să folosiți mânerului lateral. Înainte de a pune în funcțiune dispozitivul, verificați dacă butonul de comutare este blocat în poziție.

FIXAREA ȘI SCHIMBAREA CAPURILOR SDS

A se vedea Figura 6.

Această sculă este echipată cu un sistem de conexiune SDS-plus.

- Înainte de a introduce capul în mandrină, curățați-l și lubrifiați-l cu unsoare de mașină (2).
- Trageți înapoi inelul de strângere (3) și mențineți-l apăsat.
- Împingeți și rotiți scula cu extractor de praf în suportul capului atât cât este posibil.
- Eliberați inelul de strângere pentru a bloca capul.
- Trageți capul pentru a verifica dacă s-a blocat.

ÎNDEPĂRTAREA CAPULUI DIN SISTEMUL SDS-PLUS

Trageți înapoi inelul de strângere și îndepărtați capul.

ADAPTATOR MANDRINĂ 35 mm (NEINCLUS) (17)

A se vedea Figura 6.

Pentru lucrări de găurire în metal, lemn și plastic cu capuri de găurire care nu dispun de arborele Non SDS Plus, este disponibil adaptorul de găurire.

SFATURI PRACTICE

Nu găuriți în liniile electrice ascunde sau conductele de gaz și apă. Verificați zona de lucru cu ajutorul unui detector de metale, de exemplu înainte de începerea lucrărilor.

AMBREIAJ CU ALUNECARE

Dacă scula se blochează sau este prinsă, ambreiajul cu alunecare se eliberează.

Îndepărtați imediat sarcina de pe dispozitiv trăgând înapoi scula de găurire.

Română

OPERAREA

 Țineți întotdeauna ferm dispozitivul cu ambele mâini și asigurați-vă o poziție sigură.

ÎNTREȚINEREA

 **AVERTIZARE**
Atunci când efectuați service-ul, folosiți doar piese de schimb Ryobi identice. Folosirea oricăror altor piese poate crea un pericol și poate cauza deteriorarea produsului.

Evitați folosirea de solvenți când curățați piesele din plastic. Majoritatea plasticului este susceptibil la deteriorare de la anumitele tipuri de solvenți comerciali și poate fi deteriorat prin folosirea acestor solvenți. Folosiți o cârpă curată pentru a îndepărta mizeria, praful, uleiul, grăsimea, etc.

 **AVERTIZARE**
Nu lăsați niciun moment ca lichide de frână, benzină, produse pe bază de petrol, uleiuri penetrante etc să vină în contact cu piesele din plastic. Chimicalele pot deteriora, slăbi sau distruge plasticul care poate cauza vătămare personală gravă.

 **AVERTIZARE**
Nu abuzați de sculele electrice. Practicile abuzive pot deteriora scula precum și piesa de lucru.

 **AVERTIZARE**
Nu încercați să modificați această sculă sau să creați accesorii nerecomandate pentru folosirea cu această sculă. Orice transformare sau modificare este considerată întrebuințare abuzivă și poate rezulta în situație periculoasă ce poate duce la o posibilă vătămare personală gravă.

PROTECȚIA MEDIULUI

 Reciclați materiile prime în loc să le înlăturați ca deșeuri. Mașina, accesoriile și ambalajul trebuie să fie sortate pentru o reciclare nedăunătoare mediului.

SIMBOL

-  Avertizare de siguranță
- V Volți
- min⁻¹ Rotații sau mișcări rectilinii alternative pe minut
- ≡ Curent continuu
-  Mod de găurire
-  Mod de găurire rotopercutantă
- CE Conform CE
-  Vă rugăm citiți instrucțiunile cu atenție înainte de pornirea aparatului.
-  Purtați echipamente de protecție a auzului
-  Purtați echipamente de protecție a vederii
-  Reciclare nedorită
-  Deșeurile produselor electrice nu trebuie să fie înlăturate împreună cu deșeurile casnice. Vă rugăm reciclați acolo unde există facilități. Verificați la autoritatea dvs locală sau la vânzător pentru sfaturi privind reciclarea.

Latviski

ĪPAŠIE DROŠĪBAS NOTEIKUMI

- **Izmantojiet papildaprīkojuma rokturi, kas ir iekļauts komplektācijā.** Kontroles zaudēšana var izraisīt traumas.
- **Izmantojot perforatorus, valkājiet dzirdes aizsargus.** Ausu pakļaušana trokšņa iedarbībai var izraisīt dzirdes traucējumus.
- **Valkājiet sejas vai putekļu masku,** ja urbšanas darbi rada putekļus.
- **Darbos, kuros instruments var saskarties ar slēptiem vadiem, turiet instrumentu aiz izolētajām satveršanas virsmām.** Griezējinstrumenta saskare ar strāvu vadošajām vietām var padarīt arī atklātās metāla daļas vadošas un radīs operatoram elektrisko triecienu.

INSTRUKCIJAS DROŠAI EKSPLUATĀCIJAI

- Pārlicinieties, ka instruments ir pievienots tikai tādām spriegumam, kas ir norādīts uz plāksnītes.
- Nekad neizmantojiet instrumentu, ja iztrūkst tā vāks vai jebkura skrūve. Ja vāks vai skrūves ir izņemtas, nomainiet tos pirms izmantošanas. Uzglabājiet visas detaļas labā darba kārtībā.
- Vienmēr nodrošiniet instrumentus, kad strādājat paaugstinātās pozīcijās.
- Nekad nepieskarieties asmenim, urbim, slīpēšanas ripai vai citām kustīgām detaļām to izmantošanas laikā.
- Nekad neiedarbiniet instrumentu, ja tās rotējošie komponenti ir kontaktā ar darba virsmu.
- Nekad nenolieciet instrumentu pirms tā kustošās daļas nav pilnībā apstājušās.
- **PIEDERUMI:** Piederumu vai aprīkojuma izmantošana, kas nav rekomendēti šajā lietotāja rokasgrāmatā var izraisīt bīstamību.
- **REZERVES DETAĻAS:** Kad veicat apkopi, izmantojiet tikai identiskas rezerves detaļas.

APRAKSTS

1. Putekļu aizsargvāciņš
2. SDS patrona
3. Fiksācijas gredzens
4. Režīma slēdzis
5. Barošanas slēdzis
6. Rotācijas pārslēgs
(Normāli/Reversā/Bloķēts centrā)

7. Papildrokturis
8. Urbuma dziļuma mērītājs
9. Akumulators (nav kompl.)
10. Fiksācijas mēlītes
11. Lai pievilktu
12. Lai atbrīvotu
13. Urbšanas dziļums
14. Urbis (nav komplektācijā)
15. Rotācija reversā
16. Rotācija uz priekšu
17. 35 mm patronas adapteris (nav kompl.)
18. Skrūvgrieža uzgalis (nav komplektācijā)
19. SDS urbis (nav komplektācijā)

SPECIFIKĀCIJAS

Spriegums	18 V 
Ātrums bez slodzes	0-1000 apgr./min
Perforatora triecienu (minūtē)	0-4000 triec./min
Triecienu enerģija	1,5J
Maksimālā urbšanas ražība:	
Koks	16 mm
Tērauds	13 mm
Betons (perforēšana)	12 mm
Ieteicamais perforēšanas diapazons	4-12 mm
Urbja stiprinājuma tips	SDS-plus
Svars bez akumulatora (kg)	2.2

MODELIS	AKUMULATORU KOMPLEKTS (nav iekļauts)	LĀDĒTĀJS (nav iekļauts)
CRH1801	BPP-1815 BPP-1817 BPP-1815M BPP-1817M BPL-1820 BPL-1815	BCL-1800 BCS618 BCL1418
	AKUMULATORU KOMPLEKTS (nav iekļauts)	LĀDĒTĀJS (nav iekļauts)
	BPP-1815 BPP-1817 BPP-1815M BPP-1817M	BC-1815S BC-1800 BCA180

Latviski

EKSPLUATĀCIJA



BRĪDINĀJUMS

Nepieļaujiet nevērību ar šo izstrādājumu, lai nepadarītu sevi pāvīru. Atcerieties, ka neuzmanīgas sekundes daļas pietiek, lai nodarītu nopietnu savainojumu.



BRĪDINĀJUMS

Izstrādājuma darbības laikā vienmēr valkājiet drošības aizsargbrilles vai drošības stiklus ar sānu vairogiem. To nedarot, rezultātā var notikt priekšmetu iemešana acīs, kas izraisa nopietnas traumas.



BRĪDINĀJUMS

Nelietojiet jebkādus piederumus vai aprīkojumu, ko šim izstrādājumam nav ieteicis ražotājs. Piederumu vai aprīkojuma lietošana, kas nav ieteikti, var izraisīt nopietnas personīgās traumas.

PIELIETOJUMI

Jūs drīkstat šo izstrādājumu izmantot mērķiem, kas uzskaitīti tālāk:

- Urbšanai visu veidu koka izstrādājumos (kokmateriāli, apšuvums, kompozītie dēļi un cietie dēļi)
- Keramikas, plastmasas, stikla šķiedras un lamināta urbšanai
- Metālu urbšanai
- Perforēšana betonā

Šim izstrādājumam derīgas Ryobi One+ 18 V litija-jonu akumulatoru baterijas un Ryobi One+ 18 V niķeļa-kadmija akumulatoru baterijas.



BRĪDINĀJUMS

Vienmēr noņemiet no urbjmašīnas akumulatoru bateriju, ja montējat daļas, izdarāt regulēšanu, montēšanu vai urbju noņemšanu, tīrīšanu vai ja neizmantojat. Akumulatoru baterijas noņemšana novērsīs nejaušu iedarbināšanu, kas var izraisīt nopietnas personas traumas.

AKUMULATORU AIZSARDZĪBAS ĪPATNĪBAS

Ryobi 18 V litija-jonu akumulatoru baterijas ir konstruētas ar īpašām konstrukcijām, kas aizsargā litija jonu elementus un pagarina akumulatoru kalpošanas laiku. Dažos darbības režīmos šīs iebūvētas konstrukcijas var likt akumulatoram un ierīcei, kuru tas piedzen, darboties atšķirīgi no niķeļa-kadmija akumulatoriem.

Atsevišķu pielietojumu laikā akumulatoru elektronika var dot signālu izslēgt un likt ierīcei apturēt darbību. Lai uzsāktu akumulatora un ierīces darbu no jauna, atbrīvojiet mēlīti un atsāciet normālu darbību.

PIEZĪME: Lai novērst turpmāko akumulatora izslēgšanos, izvairieties no ierīces forsēšanas.

Ja mēlītes atbrīvošana neieslēdz no jauna akumulatoru un ierīci, akumulatoru baterija ir izlādējusies. Ja izlādējusies, akumulatoru baterija jāsāk uzlādēt, novietojot to uz litija jonu lādētāja.

LAI UZSTĀDĪTU AKUMULATORU BATERIJU

Skatiet 2. att.

Lai uzstādītu akumulatoru, rīkojieties šādi:

- Novietojiet rotācijas slēdži centra pozīcijā.
- Ievietojiet akumulatoru bateriju izstrādājumā kā parādīts.
- Pirms darba uzsākšanas pārliedzinieties, ka aizslēgi akumulatoru baterijas abos sānos ir vietā un akumulatoru baterija ir nostiprināta izstrādājumā.

LAI NOŅEMTU AKUMULATORU BATERIJU

Lai atvienotu akumulatoru, rīkojieties šādi:

- Atspiediet aizslēgus uz katra akumulatoru baterijas sāna.
- Noņemiet akumulatoru bateriju no urbja.



BRĪDINĀJUMS

Akumulatoru izstrādājumi vienmēr ir ekspluatācijas stāvoklī. Tādēļ slēdzim vienmēr jābūt nobloķētam, kad nelieto vai pārnes pie sāna.

PAPILDROKTURA REGULĒŠANA

Skatiet 3. att.

Lai noregulētu papildroktura pozīciju, rīkojieties šādi.

- Palaidiet papildrokturi vaiīgāk, griežot rokturi pretēji pulksteņrādītāja kustības virzienam (12).
- Pagrieziet papildrokturi vajadzīgajā pozīcijā.
- Pievelciet papildrokturi, griežot rokturi pulksteņrādītāja kustības virzienā (11).

DZIĻUMA ATDURSTIENĀ REGULĒŠANA

Skatiet 4. att.

Lai regulētu atdurstienā dziļumu, rīkojieties šādi:

- Bloķējiet mēlīti, novietojot rotācijas virziena pārslēgu centrālajā pozīcijā.
- Palaidiet papildrokturi vaiīgāk, griežot rokturi pretēji pulksteņrādītāja kustības virzienam (12).
- Noregulējiet atdurstieni tā, lai urbis sniegtos tālāk par atdurstieni tik tālu, cik dziļš urbums ir nepieciešams.

Latviski

EKSPLUATĀCIJA

- Pievelciet papildrokturi, grieņot rokturi pulksteņrādītāja kustības virzienā (11).

SLĒDZIS

Skatiet 5. att.

Lai **IESLĒGTU** urbšanu, nospiediet slēdža mēlīti. Lai **IZSLĒGTU**, atbrīvojiet slēdža mēlīti.

SLĒDŽA DROŠINĀTĀJS

Skatiet 5. att.

Slēdža mēlīti iespējams fiksēt **IZSLĒGTĀ** pozīcijā.

Šo iespēju var lietot, lai nepieļautu netīšas iedarbināšanas iespēju, kad ierīce netiek lietota. Lai nofiksētu slēdža mēlīti, novietojiet rotācijas selektoru (uz priekšu/atpakaļ selektoru) centrālajā pozīcijā.

Piezīme: Kad selektors atrodas centrālajā pozīcijā, tad slēdža mēlīte ir nofiksēta.



REVERSĀ ROTĀCIJA

Skatiet 5. att.

Šim instrumentam ir reversās rotācijas funkcija, kuru pārslēdz ar slēdzi, kas atrodas virs slēdža mēlītes (6).

- Rotācija pulksteņrādītāja virzienā: pārslēdziet selektora sviru kreisajā pozīcijā (16).
- Rotācija pretēji pulksteņrādītāja virzienam: pārslēdziet selektora sviru labajā pozīcijā (15).

REŽĪMA SLĒDZIS (4)

- Lai urbtu, pārslēdziet slēdzi  pozīcijā.
- Lai perforētu, pārslēdziet slēdzi  pozīcijā.

Pārslēgšanu vislabāk veikt, kad perforators nedarbojas.

Reduktors pārslēdzas izvēlētajā režīmā tikai pēc slēdža pārslēgšanas un mašīnas iedarbināšanas.

Piezīme: Darbs perforēšanas režīmā bojās instrumenta mehānismu, ja to izmantos stiprināšanai vai ar urbjiem, kas nav SDS plus tipa. Izvēlieties šādiem darbiem tikai urbšanas režīmu.

Kad veicat perforēšanu, izmantojiet tikai urbjus ar cietmetāla un SDS-Plus kātu. Nevar izmantot pārdošanā pieejamos mūra urbjus ar cilindru kopā ar adapterim.

PERFORĒŠANA



Perforējot nav nepieciešams spiest perforatoru ar pārāk lielu spēku. Tas

neuzlabo sniegumu. Pārāk liels spiediens radīs motoram nevajadzīgu slodzi.



Regulāri pārbaudiet urbjus. Noasiniet vai nomainiet neasus urbjus.

Kad perforējat, strādājiet tikai ar aizsargbrillēm, dzirdes aizsargiem un papildrokturi. Pirms sākt darbu, pārbaudiet, vai režīmu pārslēgšanas slēdzis ir nofiksēts vajadzīgajā pozīcijā.

SDS URBJU STIPRINĀŠANA UN MAINĪŠANA

Skatiet 6. att.

Šī instrumenta komplektācijā ir iekļauta SDS-plus savienojumu sistēma.

- Tīriet urbjus un eļļojiet tos ar tehnisko smēri, pirms ievietot patronā (2).
- Pavelciet atpakaļ fiksācijas gredzenu (3) un turiet to.
- Spiediet un grieziet bezputekļu griezējinstrumentu patronā, cik tālu iespējams.
- Atlaidiet fiksācijas gredzenu, lai nofiksētu urbi.
- Pārliecinieties, ka tas ir nofiksēts, pavelkot to.

URBJA IZŅEMŠANA NO SDS-PLUS SISTĒMAS

Pavelciet fiksācijas gredzenu un izņemiet urbi.

35 mm PATRONAS ADAPTERIS (NAV KOMPL.) (17)

Skatiet 6. att.

Lai varētu urbt metālā, kokā vai plastmasā ar urbjiem, kuriem nav SDS Plus kāta, ir pieejams adapteris.

PRAKTISKI PADOMI

Centieties neieurbt slēptās elektriskajās līnijās vai gāzes un ūdensvados. Pirms sākt darbu, pārbaudiet darba zonu, piemēram, ar metāla detektoru.

DROŠĪBAS SAJŪGS

Ja urbis iestrēgst, nostrādā drošības sajūgs.

Nekavējoties atslogojies mašīnu, pavelkot perforatoru atpakaļ.



Turiet mašīnu stingri abās rokās un saglabājiet stingru un stabilu stāju.

APKOPE



BRĪDINĀJUMS:

Kad apkalpojat, izmantojiet tikai identiskas Ryobi rezerves daļas. Jebkādu citu daļu lietošana var radīt bīstamību vai izraisīt izstrādājuma bojājumu.

Latviski

APKOPE

Izvairieties lietot šķīdinātājus, kad tīrāt plastmasas daļas. Vairums plāstmasu ir jūtīgas pret dažāda veida rūpnieciskajiem šķīdinātājiem un var tikt sabojātas tos lietojot. Izmantojiet tīru auduma drānu, lai noņemtu netīrumus, putekļus, eļļu, ziedes utt.



BRĪDINĀJUMS

Neļaujiet jebkurā laikā bremžu šķidrumam, gazolīnam, naftas produktiem, asām eļļām utt. nonākt saskarē ar plastmasas daļām. Ķīmikālijas var sabojāt, novājināt vai sagraut plastmasu, kas var izraisīt nopietnas personu traumas.



BRĪDINĀJUMS

Nelietojiet ļaunprātīgi elektroierīces. Ļaunprātīga rīcība var sabojāt ierīci, kā arī apstrādājamo gabalu.



BRĪDINĀJUMS

Nevajag mēģināt pārveidot šo izstrādājumu vai izveidot piederumus, kas nav ieteikti lietošanai ar šo rīku. Jebkura tāda pārtaisīšana vai pārveidošana ir nepareiza lietošana un var izraisīt bīstamus apstākļus, kas var novest pie iespējamām nopietnām personīgām traumām.



Perforēšanas režīms



CE atbilstība



Pirms iedarbināt mašīnu, lūdzu rūpīgi izlasiet instrukcijas.



Lietojiet dzirdes aizsargus



Valkājiet acu aizsarglīdzekļus



Pārstrādājiet nevajadzīgos izstrādājumus



Izlietotie elektroprodukti nedrīkst tikt izmesti kopā ar mājsaimniecības atkritumiem. Lūdzu, nododiet tos attiecīgajās atkārtotas izmantošanas vietās. Sazinieties ar savu vietējo varas pārstāvi vai izplatītāju, lai noskaidrotu, kur iespējama atkārtota pārstrāde.

APKĀRTĒJĀS VIDES AIZSARDZĪBA



Izmantojiet atkārtoti neapstrādātos materiālus tā vietā, lai izmestu atkritumos. Mašīnu, piederumus un iepakojumu jāsašķiro apkārtējai videi draudzīgai pārstrādāšanai.

SIMBOLS



Drošības brīdinājums

V Volti

min⁻¹ Apgriezieni vai riņņojumi minūtē

⋯ Līdzstrāva



Urbšanas režīms

Lietuviškai

SPECIALIOS SAUGOS TAISYKLĖS

- Naudokite papildomą su įrankiu tiekiamą rankeną. Įrankio nesuvaldžius, galima susižeisti.
- Dirbdami su smūginiu grąžtu naudokite ausų apsaugos priemones. Jei ausų neapsaugosite, galite prarasti klausą.
- Dėvėkite veido kaukę ar kaukę nuo dulkių, jei tektų dirbti ten, kur išsiskiria dulkės.
- Elektrinį įrankį laikykite už izoliuotų paviršių, kad darbo metu pjovimo įrankio priedas nesusiliestų su paslėptais laidais. Pjovimo metu priedas, prisilietęs prie laido, prijungto prie maitinimo šaltinio, gali aktyvuoti metalines elektrinio įrankio detales ir sukelti operatoriui elektros smūgį.

SAUGAUS NAUDOJIMO INSTRUKCIJOS

- Patikrinkite, ar įrankis yra prijungtas prie įtampos, kuri nurodyta informacinėje lentelėje.
- Niekada nenaudokite įrankio, jei nėra jo gaubto ar trūksta varžtų. Jei gaubtas nuimtas arba varžtai išsukti, prieš naudodami įrankį, juos uždėkite arba įsukite. Visos dalys turi būti geros būklės.
- Dirbdami aukštyje, įrankius visada saugokite.
- Dirbdami, niekada nelieskite ašmenų, grąžto antgalio, šlifuoklio disko ar kitų judančių dalių.
- Niekada nejunkite įrankio, kai jo judanti dalis liečiasi su darbine detale.
- Niekada nedėkite įrankio, kol judančios dalys visiškai nesustojo.
- **PRIEDAI:** naudojami priedai ar papildomi įtaisai, kurie nerekomenduojami šiose instrukcijose, gali kelti pavojų.
- **ATSARGINĖS DALYS:** sugedusias detales keiskite tik originaliomis detalėmis.

APRAŠYMAS

1. Apsauginė mova nuo dulkių
2. SDS laikiklis
3. Spaustuvo žiedas
4. Režimo valdiklis
5. ON (Įjungimo) / OFF (išjungimo) mygtukas
6. Sukimosi krypties valdiklis (Pirmyn / Atgal / Vidurio fiksatorius)
7. Pagalbinė rankena
8. Gylio matavimo strypas
9. Baterijos paketas (nepridedama)
10. Fiksatoriai
11. Priveržti
12. Atsukti
13. Gręžimo gylis

14. Grąžto antgalis (nepridedamas)
15. Sukimosi kryptis atgal
16. Sukimosi kryptis pirmyn
17. 35 mm laikiklio adapteris (nepridedama)
18. Atsuktuvo antgalis (nepridedamas)
19. SDS antgalis (nepridedamas)

TECHNINIAI DUOMENYS

Įtampa	18 V 
Greitis be apkrovimo	0–1000 min ⁻¹
Kalamojo grąžto smūgiai (smūgiai per minutę)	0–4000 min ⁻¹
Smūgio jėga	1,5J
Didžiausias gręžimo gylis:	
Mediena:	16 mm
Plienas:	13 mm
Betonas (kalamasis gręžimas):	12 mm
Rekomenduojamas kalamojo gręžimo diapazonas	4–12 mm
Antgalių prijungimo tipas	SDS-plus
Svoris be baterijos paketo (kg)	2.2

MODELIS	BATERIJOS PAKETAS (nepridedama)	ĮKROVIKLIS (nepridedama)
CRH1801	BPP-1815 BPP-1817 BPP-1815M BPP-1817M BPL-1820 BPL-1815	BCL-1800 BCS618 BCL1418
	BPP-1815 BPP-1817 BPP-1815M BPP-1817M	BC-1815S BC-1800 BCA180

VEIKIMAS



ĮSPĖJIMAS:

Būkite atsargūs, net jei puikiai pažįstate įrankį. Atminkite, kad ir mažiausias neatsargumas gali sukelti rimtus susižalojimus.



ĮSPĖJIMAS:

Darbo metu visada dėvėkite apsauginius akinius arba akinius su šonine apsauga. Nepasirūpinus tinkama akių apsauga, į jūsų akis gali patekti nuolaužų, kurios gali rimtai sužaloti.

Lietuviškai

VEIKIMAS



ĮSPĖJIMAS:

Nenaudokite jokių priedų ar papildomų detalių, kurių nerekomenduoja šio produkto gamintojas. Naudodami nerekomenduojamas detales ar priedus galite sunkiai susižaloti.

NAUDOJIMO PASKIRTIS

Šį įrankį galima naudoti šiems tikslams:

- Gręžti įvairios rūšies medieną (pjautinę medieną, fanerą, plokštes, struktūrines lentas, medienos plaušų plokštes)
- Gręžti keramiką, plastiką, stiklo pluoštą ir laminatą
- Gręžti metalą
- Kalamasis gręžimas į betoną

Šiam produktui tinka „Ryobi One+“ 18 V ličio – jonų ir „Ryobi One+“ 18 V nikelio – kadmio baterijos.



ĮSPĖJIMAS:

Visada ištraukite bateriją iš grąžto, kai surenkate dalis, reguliuojate, montuojate arba ištraukiate antgalius, valote arba įrankio nenaudojate. Ištraukus bateriją, įrenginys negalės atsitiktinai įsijungti, nes tai galėtų jus rimtai sužaloti.

BATERIJOS APSAUGOS SAVYBĖS

„Ryobi“ 18 V ličio jonų baterijos pasižymi tokiomis savybėmis, kurios apsaugos ličio jonų elementus ir prailgina baterijos tinkamumo naudoti laiką. Tam tikromis naudojimo sąlygomis šios baterijų savybės gali skirtis ir įrankis, kuriame įmontuota tokia baterija, gali veikti kitaip negu nikelio – kadmio elementai.

Kai kurių darbų metu baterijos elektroninis valdymas gali išjungti bateriją, todėl įrankis taip pat nustos veikęs. Baterijai atstatyti į pradinę padėtį ir įrankiui vėl įjungti atleiskite gaiduką ir nustatykite normalų darbo režimą.

PASTABA: kad baterija dar kartą neišsijungtų, dirbdami su įrankiu, nenaudokite jėgos.

Jei atleidus gaiduką, baterija ir įrankis negrįžta į pradinę padėtį, baterija yra išsikrovusi. Jei baterija yra išsikrovusi, ją pakrausite, padėję ant ličio jonų įkroviklio.

BATERIJOS PAKETO ĮDĖJIMAS

Žr. 2 pav.

Jei norite pritvirtinti baterijos paketą, atlikite šiuos veiksmus:

- Nustatykite sukimosi krypties selektorių į vidurinę padėtį.
- Įdėkite bateriją į įrankį, kaip parodyta.
- Prieš pradėdami darbą, patikrinkite, ar fiksatoriai

kiekvienoje baterijos pusėje užsifiksavo ir ar baterija gerai įdėta.

BATERIJOS PAKETO IŠĖMIMAS

Jei norite baterijos paketą išimti, atlikite šiuos veiksmus:

- Atleiskite fiksatorius, esančius kiekvienoje baterijos paketo pusėje.
- Ištraukite iš grąžto bateriją.



ĮSPĖJIMAS:

Bateriniai gaminiai yra visada paruošti darbui. Todėl jungiklis visada turi būti užfiksuojamas, kai įrankis nenaudojamas arba nešamas.

PAPILDOMOS RANKENOS NUSTATYMAS

Žr. 3 pav.

Jei norite papildomą rankeną nustatyti, atlikite šiuos veiksmus:

- Papildomą rankeną atlaisvinti – rankenėlę pasukite prieš laikrodžio rodyklę (12).
- Papildomą rankeną pasukite iki pageidaujamo nustatymo.
- Papildomą rankeną tvirtai priveržti – rankenėlę pasukite pagal laikrodžio rodyklę (11).

GYLIO MATAVIMO STRYPŲ NUSTATYMAS

Žr. 4 pav.

Jei norite gylio matavimo strypą nustatyti, atlikite šiuos veiksmus:

- Užfiksuokite perjungiklį, nustatydami sukimosi krypties valdiklį per vidurį.
- Papildomą rankeną atlaisvinti – rankenėlę pasukite prieš laikrodžio rodyklę (12).
- Pjovimo gylio strypą nustatykite taip, kad grąžto antgalis išsikištų už strypo galo tiek, kokį gyli reikia išgręžti.
- Papildomą rankeną priveržti – rankenėlę pasukite pagal laikrodžio rodyklę (11).

JUNGIKLIS

Žr. 5 pav.

Grąžtui įjungti (**ON**) nuspauskite jungiklio gaiduką. Jam išjungti (**OFF**) jungiklio gaiduką atleiskite.

JUNGIKLIO UŽFIKSAVIMAS

Žr. 5 pav.

Jungiklį galima užfiksuoti IŠJUNGTOJE (OFF) padėtyje.

Ši funkcija apsaugo nuo netikėto prietaiso įsijungimo juo nesinaudojant. Norėdami užfiksuoti jungiklį, nustatykite krypties pasirinkimo reguliatorių (sukimosi pirmyn / atgal reguliatorių) į centrinę padėtį.

Pastaba: kai reguliatorius yra centrinėje padėtyje, jungiklis yra užfiksuotas.

Lietuviškai

VEIKIMAS



ATBULINĖ EIGA

Žr. 5 pav.

Šiame įrankyje yra įrengtas atbulinės eigos sukimosi mechanizmas, reguliuojamas valdikliu, esančiu virš perjungiklio (6).

- Sukimasis pagal laikrodžio rodyklę: nustatykite valdiklį į kairės pusės padėtį (16).
- Sukimasis prieš laikrodžio rodyklę: nustatykite valdiklį į dešinės pusės padėtį (15).

REŽIMO VALDIKLIS (4)

- Gręžimui nustatykite valdiklį į  padėtį.
- Kalamajam gręžimui nustatykite į  padėtį. Perjungti geriausiai galima, kai įrankis nesisuka. Į pasirinktą režimą perjungiama tik tuomet, kai jungiklis yra nuspaustas ir įrankis yra įjungtas.

Pastaba: nustačius kalamojo gręžimo režimą, gali būti pažeistas įrankio mechanizmas, jei tvirtinimui ir gręžimui naudojami ne SDS-plus antgaliai. Gręžimo režimą nustatykite tik šiam tikslui.

Atlikdami kalamąjį gręžimą, naudokite tik tai kietojo metalo antgalius ir SDS-plus veleną. Naudoti parduotuvėse įsigytus antgalius mūriui gręžti naudojant grąžto adapterį yra neįmanoma.

KALAMASIS GRĘŽIMAS

 Įrankiui veikiant kalamuoju gręžimu, per daug jėgos naudoti nereikia. Tokiu būdu gręžimo darbas netampa geresnis. Jei įrankiui taikomas per didelis spaudimas, variklis perkraunamas, kai tai nebūtina.

 Reguliariai patikrinkite grąžto antgalius. Atšipusius grąžto antgalius pagalškite ar pakeiskite.

Dirbdami kalamuoju gręžimo režimu, dėvėkite apsauginius akinius, ausų apsaugos priemones ir naudokite pagalbinę rankeną. Prieš pradėdami darbą, patikrinkite, ar perjungimo rankenėlė yra gerai užfiksuota.

SDS ANTGALIŲ TVIRTINIMAS IR KEITIMAS

Žr. 6 pav.

Įrankyje yra įrengta SDS-plus sujungimo sistema.

- Prieš įkišdami atgalį į laikiklį (2), jį nuvalykite ir sutepkite mašinine alyva.
- Patraukite spaustuvo žiedą (3) ir jį laikykite.

- Pastumkite ir pasukite švarų (be dulkių) įrankį į antgalių laikiklį iki pat galo.
- Spaustuvo žiedą atleiskite, kad antgalis būtų užfiksuotas.
- Patikrinkite, ar antgalis užfiksuotas, už jo patraukdami.

ANTGALIO IŠTRAUKIMAS IŠ SDS-PLUS SISTEMOS

Patraukite atgal spaustuvo žiedą ir atgalį ištraukite.

35 mm LAIKIKLIO ADAPTERIS (NEPRIDEDAMAS) (17)

Žr. 6 pav.

Gręžiant metalą, medieną ir plastiką ne SDS-plus veleno antgaliais, galima pritaikyti grąžto adapterį.

PRAKTINIAI PATARIMAI

Negręžkite paslėptų elektros laidų, dujų ar vandens vamzdžių. Prieš pradėdami darbą, darbo vietą patikrinkite, pavyzdžiui, metalo detektoriumi.

SLENKAMOJI MOVA

Įrankiui užsikirtus ar užstrigus, jį atlaisvinti galima slenkamąja mova.

Apkrovą nuo įrankio nedelsdami pašalinkite grąžta patraukdami atgal.



Įrankį visada tvirtai laikykite abiejomis rankomis ir tvirtai stovėkite.

PRIEŽIŪRA



ĮSPĖJIMAS:

Prietaisui remontuoti naudokite tik „Ryobi“ firmos identiškas atsargines detales. Kitų detalių naudojimas gali sukelti pavojų ar sugadinti įrankį.

Valydami plastikines dalis nenaudokite tirpiklių. Komerciniai tirpikliai lengvai pažeidžia daugelį plastikinių dalių paviršių ir gali jas apgadinti. Valydami purvą, dulkes, tepalus, alyvas ir t. t., naudokite švarias šluostes.



ĮSPĖJIMAS:

Stebėkite, kad stabdžių tepalas, benzinas, naftos produktai, prisiskverbiantys tepalai ir kt. nesiliestų su plastikinėmis įrankio dalimis. Chemikalai gali jas pažeisti, susilpninti arba sunaikinti, taip sukeldami rimtą sužeidimų pavojų.

Lietuviškai

PRIEŽIŪRA



ĮSPĖJIMAS:

Elektrinius įrankius naudokite tik pagal jų paskirtį. Juos naudojant netinkamai, įrankius bei darbo medžiagas galite pažeisti.



ĮSPĖJIMAS:

Nerekomenduojama keisti šio įrankio ar jam pritaikyti papildomų detalių, kurios su šiuo gaminiu naudoti nerekomenduojamos. Bandytas jas keisti ar modifikuoti laikoma netinkamu naudojimu, galinčiu sukelti pavojingą situaciją ir jus rimtai sužeisti.

APLINKOS APSAUGA



Neatiduokite žaliavų į atliekas, o jas perdirbkite. Įrankį, priedus ir pakuotę būtina rūšiuoti aplinkai nekenksmingam perdirbimui.

SIMBOLIAI



Pranešimas apie saugumą

V Voltai

min⁻¹ Apsisukimai ar pasikeitimai per minutę



Nuolatinė srovė



Gręžimo režimas



Kalamojo gręžimo režimas



CE suderinimas



Atidžiai persikaitykite instrukcijas prieš pradėdami naudoti mechanizmą.



Dėvėkite klausos apsaugos priemones



Dėvėkite akių apsaugos priemones



Perdirbkite nereikalingus daiktus



Elektrinių produktų atliekos neturi būti metamos kartu su namų ūkio atliekomis. Prašome perdirbkite jas ten, kur yra tokios perdirbimo bazės. Dėl perdirbimo patarimo kreipkitės į savo vietinę savivaldybę ar pardavėją.

Eesti

SPETSIAALSED OHUTUSREEGLID

- **Kasutage kaasaantud lisakäepidet.** Kontrolli alt väljunud tööriist võib põhjustada kehavigastuse.
- **Puurvasaraga töötamisel tuleb kasutada kuulmiskaitsevahendeid.** Tugev müra võib põhjustada kuulmise kaotuse.
- Kui puurimisel eraldub tolmu, siis **kasutage näomaski või respiraatorit.**
- **Töötamisel kohtades, kus löikeriist võib kokku puutuda varjatud elektrijuhtmetega, hoidke tööriista kinni ainult isoleeritud käepidemetest.** Kui kinnitusdetail või puur satub kontakti pingele all olevate juhtmetega, jäävad tööriista isoleerimata metallosad pingele alla ja kasutaja võib saada elektrilöögi.

OHUSTU KÄSITSEMISE JUHENDID

- Veenduge, et tööriist oleks ühendatud ainult nimiplaadil toodud pingega.
- Ärge kasutage kunagi tööriista, kui selle kaas või mõni polt on puudu. Kui kaas või poldid on eemaldatud, asetage need enne kasutamist tagasi. Hoidke kõiki osi heas töökorras.
- Kinnitage alati tõstetud asendites töötades tööriista.
- Ärge puudutage kunagi kasutamise ajal tera, puuri, lihvimisketast või muid liikuvaid osi.
- Ärge käivitage kunagi tööriista, kui selle pöörlevad osad on kontaktis töödeldava pinnaga.
- Ärge asetage kunagi tööriista maha enne, kui selle liikuvad osad on täielikult seiskunud.
- **LISASEADMED:** Muude kui selles kasutusjuhendis soovitatud lisaseadmete või lisaseadiste kasutamine võib tekitada ohuolukorra.
- **VARUOSAD:** Kui hooldate, kasutage ainult identseid varuosi.

KIRJELDUS

1. Tolmukaitsekübar
2. SDS-padrun
3. Lukustusmuhv
4. Režiimivalits
5. SISSE/VÄLJA lüliti
6. Pöörlemissuuna valits (Edasi/Tagasi/Kesklukusti)
7. Lisakäepide
8. Puurimissügavuse piiraja
9. Aku (ei kuulu komplekti)
10. Lukustid
11. Kinnikeeramise suund

12. Lahtikeeramise suund
13. Puurimissügavus
14. Puur (ei kuulu komplekti)
15. Reverspöörlemine
16. Pärisuunas pöörlemine
17. Üleminekupadrun läbimõõduga 35 mm (ei ole komplektis)
18. Kruiotsak (ei ole komplektis)
19. SDS puur (ei ole komplektis)

TEHNILISED ANDMED

Pinge	18 V
Kiirus ilma koormuseta	0 - 1000 min ⁻¹
Vasara löögisagedus (löökide arv minutis)	0 - 4000 min ⁻¹
Löögienergia	1,5 J
Puuritava ava maksimaalne läbimõõt	
Puit	16 mm
Teras	13 mm
Beton (löökpuurimine)	12 mm
Soovitatav puuri läbimõõt	4 - 12 mm
Puuri kinnitusviis	SDS-plus
Mass ilma akuta, kg	2,2

MUDEL	AKUPAKK (ei ole kaasas)	LAADIJA (ei ole kaasas)
CRH1801	BPP-1815 BPP-1817 BPP-1815M BPP-1817M BPL-1820 BPL-1815	BCL-1800 BCS618 BCL1418
	BPP-1815 BPP-1817 BPP-1815M BPP-1817M	BC-1815S BC-1800 BCA180

TÖÖTAMINE



HOIATUS

Ärge lubage sellel, et tunnete seda toodet, muuta teid hooletuks. Pidage meeles, et hetkeline hooletus, võib olla piisav tõsise vigastuse tekitamiseks.



HOIATUS

Kandke toodet kasutades küljekaitsetega ohutus- või kaitseprille. Selle eiramine võib tähendada, et objektid võivad sattuda teile silma põhjustades võimalikku tõsist vigastust.

Eesti

TÖÖTAMINE

**HOIATUS**

Ärge kasutage lisaseadmeid ega lisandeid, mida pole selle toote tootja soovitanud. Soovitamata lisaseadmete ja lisandite kasutamine võib põhjustada tõsist enese vigastamist.

RAKENDUSALAD

Te võite kasutada seda toodet alltoodud eesmärkidel:

- Igat tüüpi puidutoodete puurimine (metsamaterjal, vineer, komposiitpaneel ja kõva puitkiudplaat)
- Keraamika, plastiku, fiiberklaasi ja laminaadi puurimine
- Metallide puurimine
- Betooni löökpuurimine

See toode kasutab Ryobi One+ 18 V liitiumioon akupakke ja Ryobi One+ 18 V nikkelkaadium akupakke.

**HOIATUS**

Alati eemaldage oma trellpuurist akupakk, kui paigaldate detaile, teete reguleerimisi, paigaldate või eemaldate puuriterasid, puhastate või kui toode on kasutuseta. Akupaki eemaldamine ennetab soovimatut käivitumist, mis võib põhjustada tõsiseid vigastusi.

AKU KAITSEOMADUSED

Ryobi 18 V liitiumioonakud on loodud omadustega, mis kaitsevad liitiumioon akuelemente ja maksimeerivad aku eluiga. Mõningate tingimuste korral võivad need sisseehitatud omadused põhjustada aku ja tema poolt toidetava tööriista erinevat käitumist võrreldes nikkelkaadium akudega.

Mõningate rakendusvalade korral võib aku elektroonika anda akule signaali välja lülitamiseks ning see põhjustada tööriista pöörlemise seiskumist. Aku ja tööriista algseadistamiseks vabastage päästik ja naaske normaalse töötamise juurde tagasi.

MÄRKUS: Edasiste aku välja lülitamiste ennetamiseks vältige jõu kasutamist tööriistal.

Kui päästiku vabastamine ei algseadista akut ja tööriista, võib akupakk olla ammendunud. Kui ammendunud, hakkab akupakk ennast liitiumioon aku laadijasse asetades laadima.

AKUPAKI PAIGALDAMISEKS

Vt. joonist 2.

Aku paigaldamiseks tehke järgmist.

- Asetage pöörlemisselektor keskmisse lukustusasendisse.
- Sisestage akupakk tootesse nagu näidatud.
- Veenduge enne tööga alustamist, et mõlemal pool akupakki olevad fiksaatorid lukustuksid omale kohale ning akupakk oleks kinnitatud tootele.

AKUPAKI EEMALDAMISEKS

Aku eemaldamiseks tehke järgmist.

- Vajutage alla mõlemal pool akupakki olevad fiksaatorid.
- Eemaldage akupakk puurilt.

**HOIATUS**

Akutoodet on alati töökorras. Seetõttu peaks lüliti olema alati lukustatud kui toodet ei kasutata või kantakse enda kõrval.

LISAKÄEPIDEME REGULEERIMINE

Vt joonis 3.

Lisakäepideme reguleerimiseks tehke järgmised toimingud.

- Keerake lisakäepide lahti seda vastupäeva pöörates (12).
- Keerake lisakäepide soovitud asendisse.
- Keerake lisakäepide seda päripäeva (11) pöörates kinni.

PUURIMISSÜGAVUSE PIIRAJA REGULEERIMINE

Vt joonis 4.

Puurimissügavuse piiraja reguleerimiseks tehke järgmised toimingud.

- Lukustage lülitusnupp pöörlemissuuna valitsa lükkamisega keskasendisse.
- Keerake lisakäepide lahti seda vastupäeva pöörates (12).
- Reguleerige puurimissügavuse piiraja nii välja, et puur ulatub välja soovitava avasügavuse võrra.
- Keerake lisakäepide seda päripäeva (11) pöörates kinni.

LÜLITI

Vt joonis 5.

Puuri **SISSE** lülitamiseks vajutage alla päästiklüliti. Selle **VÄLJA** lülitamiseks vabastage päästiklüliti.

LÜLITI LUKUSTI

Vt joonis 5.

Lüliti nuppu on võimalik väljalülitatud asendisse lukustada.

Seda funktsiooni on võimalik kasutada juhusliku sisselülitamise tõkestamiseks selleks ajaks, kui trelli ei kasutata. Lüliti nupu lukustamiseks seadke pöörlemissuuna valits („edasi-tagasi“-nupp) keskasendisse.

Märkus. Kui valits on keskasendis, siis on lüliti nupp lukustatud.

Eesti

TÖÖTAMINE



PÖÖRLEMISUUNA MUUTMINE

Vt joonis 5.

Tööriistal on reverseerimisfunktsioon, mida saab sisse lülitada lülitusnupu kohal asuva valitsaga (6).

- Päripäeva pöörlemine: seadke valits vasakpoolsesse asendisse (16).
- Vastupäeva pöörlemine: seadke valits parempoolsesse asendisse (15).



REŽIIMIVALITS (4)

- Tavapuurimiseks seadke valits asendisse .
- Löökpuurimiseks seadke valits asendisse . Ümberlülitamist tuleb teha siis, kui trell on välja lülitatud. Hammasülekanne lülitub soovitud režiimile alles pärast seda, kui trell käivitatakse.

Märkus. Löökpuurimisrežiimil poltidekinnikeeramisel või muu kui SDS-plus puuri kasutamisel saab trell vigastada. Nimetatud puhkudel kasutage ainult tavapuurimisrežiimi.

Löökpuurimisel kasutage eranditult ainult kõvasulamist löikeservadega puuri, millel on SDS-plus sabaosa. Trelli padrun ei võimalda kasutada kauplustes saadaolevaid silindrilise sabaosaga kivipuure.

LÖÖKPUURIMINE

-  Puurvasaraga puurimisel ole vaja sellele tugevasti peale suruda. Sellega ei parane trelli puurimisvõime. Liigne surve koormab mootori liigselt üle.
-  Kontrollige puur regulaarselt üle. Nüri puur tuleb teritada või asendada.

Löökpuurimisel kasutage alati kaitsekindaid, kuulmiskaitseid ja lisakäepidet. Enne puurimise alustamist kontrollige, kas ümberlülitusnupp on oma asendisse fikseeritud.

SDS PUURIDE PAIGALDAMINE JA VAHETAMINE

Vt joonis 6.

Puurvasaral on puuri kinnitussüsteem SDS-Plus.

- Enne padrunisse (2) sisestamist puhastage kinnitatav tööriist ja kandke sabaosale veidi mäaret.
- Tõmmake lukustusmuhv tagasi (3) ja hoidke seda kinni.
- Pange tolmuva puur padrunisse nii kaugele

kui võimalik ja pöörake seda.

- Laske lukustusmuhv lahti, et tööriist lukustada.
- Kontrollige tööriista lukustumist seda välja tõmmata proovides.

TÖÖRIISTA EEMALDAMINE SDS-PLUS PADRUNIST

Tõmmake lukustusmuhv tagasi ja võtke puur välja.

ÜLEMINEKUPADRUN LÄBIMÕÕDUGA 35 mm (17)

Vt joonis 6.

Avade puurimiseks metalli, puidu või plasti sisse SDS-plus sabaosata puuridega on saadaval üleminekupadrun.

KASUTUSSOOVITUSED

Ärge puurige kohtades, kus on varjatud elektrijuhtmed, gaasi- või veetorustikud. Kontrollige puuritav koht enne töö alustamist metalliotsijaga üle.

LIUGSIDUR

Kui puur kiilub kinni või jääb millegi külge kinni, siis hakkab sidur libisema.

Tõmmake puuri viivitamatult tagasi, et trell koormuse alt vabastada.



Hoidke trelli tugevasti kahe käega ja võtke ohutu kehaasend.

HOOLDUS



HOIATUS:

Kui hooldate, kasutage ainult identseid Ryobi varuosi. Muude osade kasutamine võib luua ohuolukorra või põhjustada toote kahjustumist.

Plastikosamid puhastades vältige lahusteid. Enamik plastikuide on erinevat tüüpi poes müüdavate lahuste kahjustuste suhtes alid ja võivad saada neid kasutades kahjustatud. Kasutage mustuse, tolmu, õli, määrded jne eemaldamiseks puhast riidet.





HOIATUS

Ärge lubage mitte kunagi pidurivedelikel, bensiinil, petrooleumist valmistatud toodetel, immutusõlidel jne puutuda kokku plastikosadega. Kemikaalid võivad kahjustada, nõrgendada või hävitada plastiku, mis võib omakorda põhjustada vigastusi kasutajale.

Eesti

HOOLDUS

 **HOIATUS**
Ärge väärkasutage elektritööriistu. Valed töövõtted võivad kahjustadaööriista ja töödeldavat pinda.

 **HOIATUS**
Ärge üritage sedaööriista ümber ehitada ega luua lisaseadmeid, mida pole soovitatud selleööriistaga koos kasutada. Iga selline muutmine või ümberehitus on väärkasutamine ja võib põhjustada ohtliku olukorra ja viia võimaliku tõsise vigastuseni.

KESKKONNAKAITSE

 Jäätmetena utiliseerimise asemel töödelge toormaterjalid ümber. Masin, lisaseadmed ja pakend tuleks keskkonnasõbralikuks ümbertöötlemiseks sorteerida.

SÜMBOL

 Ohutusala teave

V Volt

min⁻¹ Pöördeid või edasi-tagasi liikumise kordi minutis

-  Alalisvool
-  Puurimisrežiim
-  Löökpuurimisrežiim
-  CE vastavus
-  Enne seadme kasutamist lugege palun kasutusjuhend hoolega läbi.
-  Kandke kuulmise kaitsevahendeid
-  Kandke silmade kaitsevahendeid
-  Tekkivad jäätmed tuleb suunata taaskäitlemisse.
-  Mittekasutatavaid elektritooteid ei tohi visata olmejäätmete hulka, vaid tuleb viia vastavasse kogumispunkti. Vajadusel küsige sellekohast nõu oma edasimüüjalt või vastavalt kohaliku omavalitsuse institutsioonilt.

Hrvatski

OPĆA PRAVILA O SIGURNOSTI

- **Koristite pomoćnu ručku koja je isporučena uz alat.** Gubitak kontrole može dovesti do tjelesnih ozljeda.
- **Prilikom rada s udarnim bušilicama nosite štitnike za uši.** Izlaganje buci može izazvati gubitak sluha.
- **Ako radnja bušenja stvara prašinu nosite masku na licu ili masku protiv prašine.**
- **Kad izvodite radove na mjestima gdje pribor za rezanje može doći u kontakt sa skrivenim ožičenjem ili svojim vlastitim kabelom, držite alat za izoliranu površinu za hvatanje.** Dodirivanje „žive“ žice priborom za rezanje može izložiti metalne dijelove alata električnoj energiji i može dovesti do strujnog udara na operatera.

UPUTE ZA SIGURNO RUKOVANJE

- Budite sigurni da je uređaj priključen samo na napon koji je naznačen na pločici.
- Nikada ne koristite alatku ukoliko nedostaje poklopac ili bilo koji od zavrtnja. Ukoliko su poklopac ili zavrtnji skinuti, vratite ih prije uporabe alatke. Održavajte sve dijelove u dobrom radnom stanju.
- Uvijek osigurajte alatku kada radite na visini.
- Nikada ne dotičite nož, svrdlo, brusni kotač ili druge pokretne dijelove tijekom uporabe.
- Nikada ne pokrećite alatku kada je njen rotirajući dio u kontaktu s materijalom koji se obrađuje.
- Nikada ne spuštajte alatku dok se svi njeni rotirajući dijelovi sasvim ne zaustave.
- **PRIBOR:** Uporaba drugog pribora ili dodataka osim onih koji su naznačeni u ovim uputama mogu predstavljati opasnost.
- **ZAMJENA DIJELOVA:** Prilikom servisiranja koristiti samo originalne zamjenske dijelove.

OPIS

1. Zaštitni poklopac protiv prašine
2. SDS stezna glava
3. Stezaljka za prirubnicu
4. Izbornik načina rada
5. Sklopka za pokretanje (ON/OFF - Uklj./isklj.)
6. Izbornik smjera rotacije (naprijed/nazad/središnje zaključavanje)
7. Pomoćna ručka
8. Šipka mjerača dubine
9. Baterija (nije uključena)
10. Jezičci
11. Za pritezanje
12. Za otpuštanje
13. Dubina bušenja
14. Svrdlo za bušenje (nije uključeno)
15. Rotacija u nazad

16. Rotacija u naprijed
17. Adapter stezne glave od 35 mm (nije uključeno)
18. Svrdlo s nastavkom za uvrtanje (nije uključeno)
19. SDS svrdlo (nije uključeno)

SPECIFIKACIJE

Napon	18 V 
Brzina bez opterećenja	0-1000 min ⁻¹
Udari čekića (udari po minuti)	0- 4000 min ⁻¹
Energija udara	1,5 J
Maksimalni kapacitet bušenja:	
drvo	16 mm
čelik	13 mm
beton (bušenje s čekićem)	12 mm
Preporučeni raspon bušenja s čekićem	4- 12 mm
Vrsta spoja sa svrdlom	SDS-plus
Težina - nije uključena baterija (Kg)	2,2

MODEL	BATERIJA (nije uključena)	PUNJAČ (nije uključen)
CRH1801	BPP-1815 BPP-1817 BPP-1815M BPP-1817M BPL-1820 BPL-1815	BCL-1800 BCS618 BCL1418
	BPP-1815 BPP-1817 BPP-1815M BPP-1817M	BC-1815S BC-1800 BCA180

RAD



POZOR:

Nemojte postati previše bliski s uređajem kako ne biste postali nemarni. Zapamtite da je nemarnost dovoljna da u djeliću sekunde izazove ozbiljnu povredu.



POZOR:

Uvijek nosite zaštitne naočale ili zaštitne naočale s bočnim štitnicima kada rukujete motoriziranim alatima. Propust da se učini tako rezultira da neki odbačeni predmet uleti u oko što može imati za posljednicu ozbiljnu povredu.

Hrvatski

RAD

**POZOR:**

Ne koristite nikakav dodatak niti pribor koji nije preporučio proizvođač ovog proizvoda. Korištenje dodataka ili pribora koji nije preporučio proizvođač može izazvati ozbiljne osobne povrede.

PRIMJENA

Ovaj proizvod možete koristiti u svrhe pobrojane niže:

- Bušenje svih vrsta materijala od drveta (građa, šperploča, panel ploča, kombinirana ploča, tvrde ploče)
- Bušenje keramike, plastike, fiberglasa i laminata.
- Bušenje metala
- Bušenje čekićem u betonu

Ova alatka može raditi na sljedeće baterije: Ryobi One+ 18V litij-ion i Ryobi One+ 18V niki-kadmijum.

**POZOR:**

Uvijek izvadite bateriju iz bušilice kada sastavljate dijelove, vršite podešavanja, postavljanje ili uklanjanje svrdla, čišćenja ili kada se ne koristi. Uklanjanje baterije spriječit će nehotično pokretanje koje bi moglo izazvati ozbiljne osobne povrede.

ZAŠTITNE KARAKTERISTIKE BATERIJE

Ryobi 18V litij-ion baterije su konstruirane s karakteristikama da zaštite ćelije litij-iona i maksimalno produže njihov vijek. U nekim radnim uvjetima ove ugrađene karakteristike mogu učiniti da baterija i alatka koju napaja energijom djeluje drugačije od niki-kadmijum baterija.

Tijekom nekih radnji, elektronika može signalizirati da će se baterija iscrpiti što će izazvati prestanak rada alatke. Da se baterija vrati u prvobitno stanje opustite prekidač i nastavite normalan rad.

NAPOMENA: Kako biste izbjegli ponovno gašenje ne forsirajte alatku.

Ukoliko opuštanje prekidača ne vrati bateriju u prvobitno stanje, baterija je istrošena. Ako je istrošena, baterija će se napuniti ako se stavi u punjač za litij-ion baterije.

POSTAVLJANJE BATERIJE

Pogledajte Sliku 2.

Za montažu baterije slijedite ove korake:

- Postavite preklopnik za izbor rotiranja u središnji položaj.
- Postavite bateriju u alatku kako je prikazano.

- Provjerite da su pera na obje strane baterije na svojim mjestima i da je baterija sigurno postavljena u proizvod prije početka uporabe.

VAĐENJE BATERIJE

Za uklanjanje baterije slijedite ove korake:

- Pritisnite pera s obje strane baterije.
- Izvadite bateriju iz bušilice.

**POZOR:**

Proizvodi na baterijski pogon su uvijek u radnom stanju. Stoga, prekidač uvijek treba da je zaključan kada se proizvod ne koristi ili ako se nosi.

NAMJEŠTANJE POMOĆNE RUČKE

Pogledajte sliku 3.

Za namještanje pomoćne ručke slijedite ove korake:

- Otpustite pomoćnu ručku tako da okrećete gumb suprotno od smjera kazaljki na satu (12).
- Rotirajte pomoćnu ručku u željeni položaj.
- Čvrsto pritegnite pomoćnu ručku tako da okrećete gumb u smjeru kazaljki na satu (11).

NAMJEŠTANJE ŠIPKE MJERAČA DUBINE

Pogledajte sliku 4.

Za namještanje šipke mjerača dubine slijedite ove korake:

- Zaključajte sklopku za pokretanje postavljajući izbornik smjera rotacije u središnji položaj.
- Otpustite pomoćnu ručku tako da okrećete gumb suprotno od smjera kazaljki na satu (12).
- Namjestite šipku mjerača dubine tako da se svrdlo produžuje iza šipke do potrebne dubine bušenja.
- Pritegnite pomoćnu ručku tako da okrećete gumb u smjeru kazaljki na satu (11).

SKLOPKA ZA POKRETANJE

Pogledajte sliku 5.

Uključivanje (**ON**) bušilice vrši se pritiskom na prekidač. Isključivanje (**OFF**), vrši se puštanjem prekidača.

ZAKLJUČAVANJE

Pogledajte sliku 5.

Zasun se može zaključati u položaju "isključeno". Ova funkcija omogućava da se izbjegnju neželjena pokretanja vaše bušilice-zavrtača dok je ne upotrebljavate. Kako biste otklonili zaključavanje, postavite sklopku za odabir smjera rotacije (smjer zavrtnja / odvrtnja) u središnji položaj.

Napomena: Kad se sklopka nalazi u središnjem položaju, otklonac je blokiran.

Hrvatski

RAD

REVERZIBILNA FUNKCIJA

Pogledajte sliku 5.

Ovaj alat ima funkciju reverzibilne rotacije koja se kontrolira pomoću izbornika smještenog iznad sklopke za pokretanje (6).

- Rotacija u smjeru kazaljki na satu: postavite polugu izbornika u položaj ulijevo (16).
- Rotacija suprotno od smjera kazaljki na satu: postavite polugu izbornika u položaj udesno (15).

IZBORNİK NAČINA RADA (4)

- za bušenje postavite izbornik u položaj .

- Za bušenje s čekićem postavite u . Prebacivanje prekidača najbolje se izvodi kad alat miruje.

Odmah nakon što se aktivira sklopka za pokretanje i uređaj se pokrene, mjenjač prebacuje u odabrani način rada.

Napomena: Način rada bušenja s čekićem oštetit će mehanizam alata kad se koristi za brzo ili bušenje sa svrdlom koje nije SDS-plus. Odaberite način bušenja samo za takvu svrhu.

Prilikom bušenja s čekićem, isključivo koristite samo svrdla s tvrdim metalom i osovinom SDS-Plus. Korištenje raspoloživih komercijalnih zidarskih svrdla s cilindrima, koji služe kao adapter za bušenje, nije moguće.

BUŠENJE S ČEKIĆEM

-  Kad bušite s čekićem nije potrebno primjenjivati preveliki pritisak. U ovom slučaju performanse se neće povećati. Prevelik pritisak stavlja nepotrebno opterećenje na motor.

-  Redovito provjeravajte svrdla. Ponovno naoštrite ili zamijenite tupa svrdla.

Prilikom bušenja s čekićem radite samo s zaštitnim naočalama, zaštitom za uši i pomoćnom ručkom. Prije nego započnete s radom provjerite da li je gumb za izmjenu aretiran u položaju.

UČVRŠĆIVANJE I PROMJENA SDS SVRDALA

Pogledajte sliku 6.

Ovaj alat opremljen je sa sustavom za priključivanje SDS-plus.

- Očistite svrdlo i namastite ga sa strojnom mašću prije umetanja u steznu glavu (2).
- Povucite unazad stezaljku za prirubnicu (3) i držite je.
- Gurnite i rotirajte očišćeni alat u držač svrdla dokle got ide.
- Otpustite stezaljku za prirubnicu kako bi zabravila svrdlo.
- Provjerite da li je svrdlo zabravljeno tako da ga povučete.

UKLANJANJE SVRDLA IZ SUSTAVA SDS-PLUS

Povucite unazad stezaljku za prirubnicu i uklonite svrdlo.

ADAPTER STEZNE GLAVE OD 35 mm (NIJE UKLJUČEN) (17)

Pogledajte sliku 6.

Za radove bušenja u metalu, drvu i plastici sa svrdlima koja nemaju osovinu SDS plus, na raspolaganju je adapter.

PRAKTIČNI SAVJETI

Nemojte bušiti skrivene električne vodove ili cijevi od plina i vode. Prije početka provjerite radno područje, npr. s detektorom za metal.

PROKLIZAVANJE STEZNE GLAVE

Ako se alat zaglavi ili bude zahvaćen oslobađa se proklizavanje stezne glave.

Odmah uklonite opterećenje s bušilice tako da je povučete unazad.



Uvijek bušilicu čvrsto držite s obje ruke i držite sigurnu udaljenost.

ODRŽAVANJE



UPOZORENJE:

Prilikom servisiranja koristiti originalne Ryobi zamjenske dijelove. Uporaba bilo kojeg drugog dijela može izazvati opasnost ili oštećenje proizvoda.

Izbjegavajte uporabu otapala za čišćenje plastičnih dijelova bušilice. Većina plastičnih dijelova osjetljiva je na oštećenje različitim vrstama komercijalnih vrsta otapala i mogu se oštetiti njihovom uporabom. Čista krpa je dovoljna da se ukloni prljavština, prašina, ulje, mast i sl.

Hrvatski

ODRŽAVANJE

POZOR:
Nikada ne dozvolite da kočiona tečnost, benzin, proizvodi na bazi benzina, prodorna ulja, itd., dođu u dodir s plastičnim dijelovima bušilice. Kemikalije mogu oštetiti, oslabiti ili uništiti plastiku što može rezultirati ozbiljnim osobnim povredama.

POZOR:
Nemojte pogrešno koristiti alatku. Pogrešna uporaba može oštetiti alatku kao i radni materijal.

POZOR:
Ne pokušavajte mijenjati ovu alatku niti praviti pribor koji se ne preporuča za uporabu s ovom alatkom. Svaka takva izmjena ili preinaka je pogrešno korištenje i može imati za posljedicu opasno stanje koje može izazvati ozbiljne osobne povrede.

ZAŠTITA OKOLIŠA

 Reciklirajte sirovine umjesto odlaganje kao otpad. Ovaj uređaj, pribor i materijal za pakiranje treba sortirati za reciklažu u cilju zaštite okoliša.

SIMBOL

 Sigurnosno upozorenje

V Volti

min⁻¹ Obrtaja ili gibanja u minutu

 Istosmjerna struja

 Način rada bušenja

 Način rada bušenja s čekićem

 Sukladno CE

 Molimo da pažljivo pročitate upute prije pokretanja stroja.

 Nosite zaštitu za sluh



Nosite zaštitu za vid



Reciklaža nepoželjna



Otpadni električni proizvodi ne treba da se odlažu s otpadom iz domaćinstva. Molimo da reciklirate gdje je to moguće. Potražite savjet od lokalnih vlasti ili prodavca kako reciklirati.

Slovensko

POSEBNI VARNOSTNI PREDPISI

- **Uporabljajte pomožni ročaj, ki je del orodja.** Izguba nadzor lahko privede do osebnih poškodb.
- **Pri delu z udarnimi vrtniki nosite zaščito za sluh.** Izpostavljenost hrupu lahko povzroči izgubo sluha.
- **Nosite obrazne maske ali maske proti prahu,** če pri vrtanju nastaja prah.
- **Električno orodje držite za izolirane držalne površine, ko bi se pri uporabi pripomočki za rezanje lahko dotikali skrite žice.** Če se pripomočki za rezanje dotaknejo žice, ki je pod električno napetostjo, lahko izpostavljeni kovinski deli električnega orodja postanejo »živi« in povzročijo električni udar.

NAVODILA ZA VARNO UPORABO

- Preverite, da je orodje priključeno na ustrezno napajanje, navedeno na podatkovni ploščici
- Nikoli ne uporabljajte orodja, ki nima nameščenega pokrova ali je brez vijakov. Če pokrov ali vijake odstranite, jih pred uporabo namestite nataj. Vzdržujte orodje v dobrem stanju.
- Pri delu v dvignjenem položaju, orodje ustrezno podprite.
- Nikoli se ne dotikajte rezila, svedra, brusilnega koluta ali ostalih premikajočih se delov.
- Orodja ne zaganjajte, če je vrteči del v stiku s površino.
- Orodja ne odlagajte dokler se vrteči deli popolnoma ne zaustavijo.
- **PRIKLJUČKI:** Uporaba priključkov ali dodatkov, ki niso priporočeni je lahko nevarna.
- **REZERVNI DELI:** porabljajte dodatni ročaj. Izguba nadzora lahko povzroči telesne poškodbe.

OPIS

1. Zaščitni pokrovček proti prahu
2. SDS pritezalnik
3. Objemna prirobnica
4. Gumb za izbiro načina
5. Stikalo za VKLOP/IZKLOP
6. Gumb za izbiro smeri vrtenja (naprej/nazaj/sredinski zaklep)
7. Pomožni ročaj
8. Palica za merjenje globine
9. Baterija (ni priložena)
10. Zatiči
11. Za privitje
12. Za odvitje
13. Globina vrtnanja

14. Sveder (ni priložen)
15. Obratna smer vrtenja
16. Vrtenje naprej
17. 35mm prilagoditev pritezalnika (ni priložena)
18. Nastavek izvijača (ni priložen)
19. Vrtni nastavek (ni priložen)

TEHNIČNI PODATKI IZDELKA

Napetost	18 V
Brez obremenitve	0–1.000 min ⁻¹
Udarci kladiva (udarci na minuto)	0–4000 min ⁻¹
Energija udarca	1,5 J
Maks. zmogljivost vrtnanja:	
Les	16 mm
Jeklo	13 mm
Beton (udarno vrtnanje)	12 mm
Priporočeno območje udarnega vrtnanja	4–12 mm
Tip priključka nastavka	SDS-plus
Teža - brez baterije (kg)	2.2

MODEL	BATERIJSKI PAKET (ni vključen)	POLNILEC (ni vključen)
CRH1801	BPP-1815 BPP-1817 BPP-1815M BPP-1817M BPL-1820 BPL-1815	BCL-1800 BCS618 BCL1418
	BPP-1815 BPP-1817 BPP-1815M BPP-1817M	BC-1815S BC-1800 BCA180

DELOVANJE



OPOZORILO

Ne dovolite si, da bi bili zaradi dobrega poznavanja naprave nepazljivi. Zapomnite si, da lahko že trenutek nepazljivosti povzroči resno poškodbo.



OPOZORILO

Pri delu z napravo vedno uporabljajte varovalne naočnike ali varnostna očala s stranskimi ščitniki. Če tega ne storite, vam lahko v oko prileti drobec in povzroči resno poškodbo.

DELOVANJE

**OPOZORILO**

Ne uporabljajte sestavnih delov ali pribora, ki ga ne priporoča proizvajalec te naprave. Uporaba nepriporočenih sestavnih delov ali pribora lahko povzroči resne telesne poškodbe.

APLIKACIJE

Orodje lahko uporabljate za spodaj navedene namene:

- Vrtanje v les, (surov les, masivni les, tvoriva, panelne plošče, iverne plošče)
- Vrtanje v keramiko, plastiko, steklena vlakna in laminat
- Vrtanje v kovine
- Udarno vrtanje v beton

Izdelek uporablja Ryobi One+ 18 V litijeve baterije in Ryobi One+ 18 V nikel-kadmijeve baterije.

**OPOZORILO**

Pred sestavljanjem ali razstavljanjem naprave vedno najprej odstranite baterijo. Tako preprečite poškodbe, ki bi jih lahko povzročilo orodje pri nenadnem zagonu.

SISTEM ZA ZAŠČITO AKUMULATORJA

Litijeve ionske akumulatorji Ryobi 18 V so opremljeni z vgrajenim sistemom zaščite, ki varuje litijeve ionske celice in podaljšuje življenjsko dobo akumulatorja. V nekaterih pogojih delovanja lahko ta sistem zaščite povzroči, da akumulator in naprava, ki se z njim napaja, delujeta drugače kot pri uporabi nikelj kadmijevih akumulatorjev.

Med nekaterimi delovnimi postopki lahko elektronika akumulatorja povzroči njegov izklop, kar povzroči prenehanje delovanja naprave. Za ponastavitev akumulatorja in naprave sprostite sprožilec in nadaljujte z normalnim obratovanjem.

OPOMBA: Da bi preprečili nadaljnje izklapljanje akumulatorja, se izogibajte forsiranju naprave.

Če sprostitev sprožilca ne ponastavi akumulatorja in naprave, to pomeni, da je akumulator popolnoma prazen. Prazen akumulator ponovno napolnite tako, da ga vstavite v polnilnik litijevih baterij.

NAMESTITEV BATERIJE

Glejte sliko 2

Sledite tem korakom, da namestite baterijo:

- Gumb za izbiro vrtenja postavite v osrednji položaj
- Vstavite baterijo kot je prikazano
- Prepričajte se, če so zaklepi na obeh straneh baterije na mestih in je slednjaj dobro pritrjena

ODSTRANITEV BATERIJE

Sledite tem korakom, da odstranite baterijo:

- Stisnite zaklepa na obeh straneh baterije
- Odstranite baterijo iz orodja

**OPOZORILO**

Baterijski izdelki so vedno v stanju za obratovanje. Zato vam sverujemo da po uporabi ali med prenašanjem stikalo za vklop premaknete v zaklenjen položaj.

NAMESTITEV POMOŽNEGA ROČAJA

Glejte sliko 3.

Za namestitev pomožnega ročaja sledite tem korakom:

- Pomožni ročaj sprostite tako, da gumb obrnete v nasprotni smeri urinega kazalca (12).
- Pomožni ročaj postavite v zelen položaj.
- Pomožni ročaj varno pritrdite tako, da gumb obrnete v smeri urinega kazalca (11).

NASTAVITEV PALICE ZA MERJENJE GLOBINE

Glejte sliko 4.

Za nastavitev palice za merjenje globine sledite tem korakom:

- Sprožilec zaklenite tako, da gumb za smer vrtenja postavite sredinski položaj.
- Pomožni ročaj sprostite tako, da gumb obrnete v nasprotni smeri urinega kazalca (12).
- Palico za merjenje globine nastavite tako, da sveder sega dlje od konca palice in da dosežete željeno globino vrtenja.
- Pomožni ročaj pritrdite tako, da gumb obrnete v smeri urinega kazalca (11).

STIKALO

Glejte sliko 5.

Za **VKLOP** vrtnika stisnite stikalo za vklop. Za **IZKLOP** stikalo stisnite ponovno.

ZAKLEP STIKALA

Glejte Sliko 4.

Sprožilec stikala lahko zaklenete v položaju OFF. Tako preprečite nevarnost nenamernega vklopa, ko orodje ni v uporabi. Sprožilec stikala na vrtniku zaklenete tako, da pomaknete izbirnik smeri vrtenja (Izbirnik naprej / nazaj) v srednji položaj.

Opomba: Ko je izbirnik v srednjem položaju, je sprožilec stikala zaklenjen.

POVRATNO

Glejte sliko 5.



To orodje ima funkcijo, ki omogoča obratno smer vrtenja, ki jo nadzoruje gumb, ki se nahaja na sprožilcem (6).

Slovensko

DELOVANJE

- Vrtanje v smeri urinega kazalca: gumb potisnite v levo (16).
- Vrtanje v nasprotni smeri urinega kazalca: gumb potisnite v desno (15).

GUMB ZA IZBIRO NAČINA (4)

- Za vrtanje postavite izbirnik v položaj .
- Za udarno vrtanje nastavite izbirnik na . Preklop lahko najbolje izvedete v mirovanju. Šele potem, ko stikalo aktivirate in se orodje zažene, menjalnik preklopi na izbrani način.

Opomba: Udarno vrtanje poškoduje mehanizem orodja, če ta način uporabljate za pritrjevanje ali vrtanje z nastavkom, ki ni SDS plus. Tak način vrtnja izberite le s tem namenom.

Pri udarnem vrtnju uporabljajte izključno svedre iz trde kovine in z utorno gredjo SDS Plus. Uporaba komercialnih zidarskih nastavkov z vrtnim prilagojevalnikom ni mogoča.

UDARNO VRTANJE

 Pri udarnem vrtnju vam ni treba preveč pritiskati. Na ta način ne izboljšate učinkovitosti. Preveč pritiska po nepotrebem obremenjuje motor.

 Redno preverjajte svedre. Skrhane svedre ponovno nabrusite ali pa jih zamenjajte.

Pri udarnem vrtnju nosite zaščitna očala, zaščito za sluh in uporabljajte pomožni ročaj. Preden začnete z delom, preverite, če je preklopni gumb zaskočen na svojem mestu.

NAMEŠČANJE IN ZAMENJAVA SDS NASTAVKOV

Glejte sliko 6

To orodje ima priključni sistem SDS Plus.

- Nastavek očistite in ga namažite s strojno mastjo, preden ga ponovno vstavite v pritezalnik (2).
- Objemno prirobnico (3) potegnite nazaj in jo držite.
- Neprašno orodje potisnite in zavrtite kar se da globoko v držalo za nastavek.
- Objemno prirobnico spustite, da zaklene nastavek.
- Da je nastavek zaklenjen, preverite tako, da ga potegnete.

ODSTRANJEVANJE NASTAVKA IZ SISTEMA SDS PLUS

Objemno prirobnico potegnite nazaj in odstranite nastavek.

35mm PRILAGODITEV PRITEZALNIKA (NI PRILOŽENA) (17)

Glejte sliko 6

Za vrtanje v kovino, les in plastiko s svedri, ki nimajo gredi SDS Plus, je na voljo prilagoditev pritezalnika.

PRAKTIČNI NASVETI

Ne vrtajte v skrite električne napeljave ali plinske in vodovodne cevi. Območje, kjer boste delali, pred začetkom lahko pregledate z detektorjem kovin.

DRSNA SKLOPKA

Če orodje zablokira ali se zatakne, se drsna sklopka sprosti.

Takoj odstranite breme z orodja tako, da vrtnik potegnete nazaj.



Orodje vedno trdno držite z obema rokama in stojte stabilno.

VZDRŽEVANJE



OPOZORILO

Pri vzdrževanju orodja uporabljajte le enake nadomestne dele Ryobi. Uporaba kakršnihkoli drugačnih delov je nevarna in lahko poškoduje izdelek.

Izogibajte se uporabi topil za čiščenje plastičnih delov. Večina plastičnih materialov je občutljiva na mnoge vrste komercialno dostopnih topil in jih z njihovo uporabo lahko poškodujemo. Za odstranjevanje umazanije, prahu, olja, masti in podobnega uporabljajte čisto krpo.



OPOZORILO

Ne dovolite, da bi zavorne tekočine, gorivo, izdelki, ki vsebujejo petrolej, olja in podobno kadarkoli prišli v stik s plastičnimi deli. Te snovi vsebujejo kemikalije, ki lahko poškodujejo, oslabijo ali uničijo plastiko.



OPOZORILO

Ne ravnajte neprimerno z električnimi napravami. Grobo ravnanje lahko poškoduje napravo in obdelovanec.

Slovensko

VZDRŽEVANJE

 **OPOZORILO**
Ne poskušajte spreminjati naprave ali izdelovati pripomočkov, za katere naprava ni predvidena. Take spremembe so primer napačne uporabe in lahko povzročijo nevarnost in težke telesne poškodbe.

ZAŠČITA OKOLJA

 Namesto, da napravo zavržete, reciklirajte surovine. Stroj, pribor in embalažo je treba reciklirati na okolju prijazen način.

SIMBOL

 Varnostni alarm
V Volti
min⁻¹ Vrtljaji ali nihaji na minuto



Enosmerni tok



Vrtanje



Udarno vrtanje



Skladnost CE



Prosimo, da si pred zagonom naprave pozorno preberete navodila



Nosite zaščito za ušesa



Nosite zaščito za oči



Reciklaža ni potrebna



Odpadne električne izdelke ne odlagajte skupaj z ostalimi gospodinjskimi odpadki. Reciklažo opravljajte na predpisanih mestih. Za reciklažni nasvet se obrnite na lokalne oblasti.

Slovenčina

ŠPECIÁLNE BEZPEČNOSTNÉ PRAVIDLÁ

- **Použite pomocné držadlo, dodávané s nástrojom.** Strata kontroly môže spôsobiť zranenie osôb.
- **V prípade príklepových vrtáčiek noste ochranu sluchu.** Vystavenie sa hluku môže spôsobiť stratu sluchu.
- **Noste tvárovú a protiprachovú masku,** ak sa pri vrtaní produkuje prach.
- **Pri vykonávaní operácie, kedy môže rezacie príslušenstvo prísť do kontaktu so skrytým vedením, držte nástroj za izolované úchopné miesta.** Pri kontakte rezacieho príslušenstva so „živým“ vodičom by mohli byť obnažené kovové diely pod prúdom a spôsobiť obsluhujúcemu úder elektrickým prúdom.

POKYNY PRE BEZPEČNÉ ZAOBCHÁDZANIE

- Uistite sa, že zariadenie je zapojené do siete korešpondujúcej so štítkom.
- Nikdy nepoužívajte zariadenie, ak chýba kryt, alebo niektorá skrutka na náradí. Ak boli vybraté, pred prácou ich naspäť namontujte. Udržujte všetky diely v dobrej pracovnom stave.
- Vždy zaistite náradie pri práci vo vyvýšenej polohe.
- Nikdy sa nedotýkajte čepele, vrtáku, brúsneho kotúču, alebo iných pohyblivých častí počas prevádzky.
- Nikdy nezapínajte náradie, ak sa rotujúci diel dotýka materiálu.
- Nikdy nepokladajte náradie predtým, ako sa pohyblivé časti úplne zastavia.
- **PRÍSLUŠENSTVO:** Použitie iného príslušenstva, alebo nástavcov ako odporučených v tomto návode predstavuje riziko.
- **NÁHRADNÉ DIELY:** Pri oprave používajte iba totožné náhradné diely.

OPIS

1. Kryt na ochranu pred prachom
2. SDS skl'učovadlo
3. Manžeta svorky
4. Volič režimu
5. Spínač ON / OFF (ZAP / VYP)
6. Volič smeru otáčania (Vpred/vzad/stredové uzamknutie)
7. Pomocné držadlo
8. Tyč na meranie hĺbky
9. Súprava batérie (nedodáva sa)
10. Západky
11. Na dotiahnutie

12. Na uvoľnenie
13. Hĺbka vrtania
14. Vrtací vrták (nedodáva sa)
15. Spätné otáčanie
16. Otáčanie vpred
17. 35 mm adaptér skl'učovadla (nedodáva sa)
18. Skrutkovací vrták (nedodáva sa)
19. SDS vrták (nedodáva sa)

ŠPECIFIKÁCIE

Napätie	18 V 
Rýchlosť pri nulovej záťaži	0-1000 min ⁻¹
Údery kladiva (úderov za minútu)	0-4 000 min ⁻¹
Energia nárazu	1,5 J
Maximálna kapacita vrtania:	
Drevo	16 mm
Oceľ	13 mm
Betón (vrtanie kladivom)	12 mm
Odporúčaný rozsah vrtania kladivom	4-12 mm
Typ pripojenia vrtáku	SDS-plus
Hmotnosť - nezahŕňajúc súpravu batérie (Kg)	2,2

MODEL	BATÉRIOVÝ ČLÁNOK (nie je dodaný)	NABÍJAČKA (nie je dodaný)
CRH1801	BPP-1815 BPP-1817 BPP-1815M BPP-1817M BPL-1820 BPL-1815	BCL-1800 BCS618 BCL1418
	BPP-1815 BPP-1817 BPP-1815M BPP-1817M	BC-1815S BC-1800 BCA180

PREVÁDZKA



VAROVANIE

Nedovoľte, aby rutina oslabilu vašu opatrnosť. Zapamätajte si, že aj v ľahostajnosti aj zlomok sekundy môže viesť k vážnym zraneniam.

Slovenčina

PREVÁDZKA



PVAROVANIE:

S elektrickým náradím vždy pracujte s ochrannými okuliarmi, alebo okuliarmi s bočnými štítmami. Bez nich sa vystavujete riziku zranenia očí odletujúcimi úlomkami.



VAROVANIE:

Nepoužívajte nástavce, alebo príslušenstvo, ktoré nie je odporučené pre použitie s týmto produktom. Takéto konanie môže viesť k nebezpečným podmienkam a následným vážnym zraneniam.

POUŽITIE

Tento výrobok môžete použiť na nasledujúce účely:

- Vrtanie do všetkých druhov drevených produktov (rezivo, preglejka, obloženie, lepenka a dosky)
- Vrtanie do keramiky, plastov, sklolaminátu a laminátov.
- Vrtanie do kovu
- Vrtanie kladivom v betóne

Tento výrobok je kompatibilný s Ryobi One+ 18V Li-Ion akumulátormi, alebo Ryobi One+ 18V Ni-Cd akumulátormi.



VAROVANIE

Vždy vytiahnite batériový článok z vašej vrtáčky pri skladaní dielov, nastavovaní, pripájaní, alebo odpájaní vrtákov, alebo ak vrtáčku nepoužívate. Vytiahnutie batériového článku zabráni náhodnému zapnutiu náradia, ktoré môže zapríčiniť vážne zranenie.

SYSTÉM OCHRANY BATÉRIE

18V Li-Ion batérie značky Ryobi sú vybavené integrovaným ochranným systémom, ktorý chráni li-ion bunky a predlžuje životnosť batérie. Tento ochranný systém môže za určitých podmienok viesť k vypnutiu batérie a náradia. Ni-Cd články nepracujú rovnako a nedochádza k ich deaktivovaniu.

Za určitých podmienok elektronický systém vypne batériu a tak zastaví aj náradie. Batérie aj náradie sa znovu resetujú po pustení spínača. Potom je možné náradie znovu zapnúť a pokračovať v práci.

POZNÁMKA: Aby ste predišli vypnutiu zariadenia, nepresilujte ho.

Ak sa batérie nerestuje po pustení spínača, batériový článok je vybitý. V tomto prípade nabite batériu v príslušnej nabíjačke.

INŠTALÁCIA BATÉRIOVÉHO ČLÁNKU

Pozrite obrázok 2.

Ak chcete nainštalovať súpravu batérie, vykonajte nasledovné kroky:

- Umiestnite selektor smeru otáčania do stredovej polohy.
- Vložte batériový článok tak, ako je zobrazené.
- Uistite sa, že západky na oboch stranách batériového článku sú na svojom mieste a článok je bezpečne zaistený v náradí pred začatím práce.

VYTIAHNUTIE BATÉRIOVÉHO ČLÁNKU

Ak chcete odstrániť súpravu batérie, vykonajte nasledovné kroky:

- Stlačte západky na oboch stranách batériového článku.
- Vytiahnite batériový článok z vrtáčky.

NASTAVENIE POMOCNÉHO DRŽADLA

Pozrite si obrázok 3.

Pre nastavenie pomocného držadla vykonajte nasledovné kroky:

- Otočením tlačidla oproti smeru hodinových ručičiek (12) uvoľnite pomocné držadlo.
- Pomocné držadlo otočte do požadovanej polohy.
- Otočením tlačidla v smere hodinových ručičiek (11) dotiahnite pomocné držadlo.

NASTAVENIE TYČE NA MERANIE HĽBKY

Pozrite si obrázok 4.

Ak chcete nastaviť tyč na meranie hĺbky, vykonajte nasledovné kroky:

- Uzamknite spínač spúšťača umiestnením voliča otáčania do stredovej polohy.
- Otočením tlačidla oproti smeru hodinových ručičiek (12) uvoľnite pomocné držadlo.
- Nastavte tyč na meranie hĺbky, aby sa vrták vysunul za koniec tyče do požadovanej hĺbky vrtania.
- Otočením tlačidla v smere hodinových ručičiek (11) dotiahnite pomocné držadlo.

SPÍNAČ

Pozrite si obrázok 5.

Uťahovač zapnete stlačením spúšťacieho spínača a uvoľnením ho vypnete.

POISTKA SPÍNAČA

Pozrite si obrázok 5.

Spúšťací spínač môže byť zaistený v polohe OFF.

Táto funkcia môže zabrániť možnosti náhodného zapnutia počas nečinnosti. Poistku spínača aktivujete umiestnením selektora smeru otáčania (vpred/vzad/stredová poloha) do stredovej polohy.

Slovenčina

PREVÁDZKA

Poznámka: Vrtáčka začne pracovať, až keď nastavíte selektor smeru otáčania úplne doľava alebo doprava. V stredovej polohe je aktivovaná poistka spínača.



VRATNÉ

Pozrite si obrázok 5.

Tento nástroj má funkciu spätného otáčania, ktorá je ovládaná voličom umiestneným nad spínačom spúšťača (6).

- Otáčanie v smere hodinových ručičiek: nastavte páčku voliča do ľavej polohy (16).
- Otáčanie oproti smeru hodinových ručičiek: nastavte páčku voliča do pravej polohy (15).

VOLIČ REŽIMU(4)

- V prípade vrtania dajte volič do polohy .
- V prípade vrtania kladivom nastavte na .

Prepnutie je možné vykonať najlepšie v kludovom stave.

Len potom, ako je spínač aktivovaný a stroj sa spustí je možné prepnúť prevod do zvoleného režimu.

Poznámka: Režim vrtania kladivom poškodí mechanizmus nástroja, keď sa používa na pripevňovanie a vrtanie vrtákom, ktorý nie je typu SDS plus. Režim vrtania zvolte len na takýto účel.

Pri vrtaní kladivom použite výhradne vrták z tvrdého kovu a len hriadeľ SDS-Plus. Použitie komerčne prístupných murárskych valcovitých vrtákov pomocou vrtacieho adaptéra je nemožné.

VRTANIE KLADIVOM

 Pri vrtaní kladivom nie je potrebné aplikovať prílišný tlak. Týmto spôsobom sa výkon nezvýši. Prílišný tlak znamená nepotrebnú záťaž pre motor.

 Pravidelne kontrolujte vrtacie vrtáky. Naostrite alebo vymeňte tupé vrtacie vrtáky.

Pri vrtaní kladivom pracujte len s ochrannými okuliarmi, ochranou sluchu a pomocným držadlom. Pred uvedením do prevádzky skontrolujte, či je tlačidlo zmeny zaistené na svojom mieste.

MONTÁŽ A VÝMENA SDS VRTÁKOV

Pozrite si obrázok 6.

Tento nástroj je vybavený systémom pripojenia SDS-plus.

- Vyčistite vrták a namažte ho strojovým mazadlom predtým, ako ho vložíte do skľučovadla (2).
- Vytiahnite späť svorku manžety (3) a pridržte ju.
- Zatlačte a otočte bezprašný nástroj do držiaka vrtáka až na doraz.
- Uvoľnite manžetu svorky, čím sa uvoľní vrták.
- Zatiahnutím vrtáka skontrolujte, či bol uzamknutý.

ODSTRÁNENIE VRTÁKU ZO SYSTÉMU SDS-PLUS

Zatiahnite späť svorku manžety a odstráňte vrták.

35 mm ADAPTÉR SKĽUČOVADLA (NEDODÁVA SA) (17)

Pozrite si obrázok (6)

Pre práce vrtania do kovu, dreva a plastu vrtacími vrtákmi, ktoré majú hriadeľ, ktorý nie je typu SDS Plus. Je prístupný vrtací adaptér.

PRAKTICKÉ TIPY

Nezavrtajte do skrytých elektrických vedení, či plynových a vodovodných potrubí. Pred začatím skontrolujte oblasť, kde pracujete napríklad pomocou detektora kovov.

KLZNÁ SPOJKA

Ak sa nástroj zasekne alebo zachytí, uvoľní sa klzná spojka.

Okamžite odstráňte záťaž zo stroja vytiahnutím vrtacieho nástroja späť.



Stroj vždy držte pevne oboma rukami a zaujmite bezpečný postoj.

ÚDRŽBA



VAROVANIE

Pri údržbe používajte len identické náhradne diely od spoločnosti Ryobi. Použitie odlišných môže mať za následok zranenie, alebo poškodenie výrobku.

Pri čistení plastových dielov sa vyhnite použitiu rozpúšťadiel. Mnoho plastov je náchylných na poškodenie pri použití rôznych typov komerčných rozpúšťadiel. Na čistenie od špiny, prachu, maziva a masti používajte čisté handry.

Slovenčina

ÚDRŽBA

VAROVANIE
 Nikdy nedovoľte kontaktu plastových dielov s brzdovou kvapalinou, benzínom, minerálnym olejom, agresívnym mazivami atď. Chemikálie môžu poškodiť, oslabiť, alebo zničiť plastové časti a tak spôsobiť vážne zranenie.

VAROVANIE
 Nepresilujte náradie. Takéto konanie môže poškodiť náradie a aj opracovaný materiál.

VAROVANIE
 Nepokúšajte sa modifikovať produkt, alebo vytvoriť príslušenstvo, ktoré nie je odporúčené pre použitie s týmto produktom. Ignorovanie tohto upozornenia môže viesť k nebezpečným podmienkam a následným vážnym zraneniam.

OCHRANA ŽIVOTNÉHO PROSTREDIA

 V rámci možností neodhadzujte opotrebovaný prístroj, alebo jeho časti do domového odpadu a snažte sa o jeho recykláciu. Zariadenie, príslušenstvo a obalový materiál by mal byť roztriedený pre ekologickú recykláciu.

ZNAČKY

 Výstražná značka

V Volty

min⁻¹ Otáčky, alebo kmity za sekundu

≡ Jednosmerný prúd

 Režim vrtania

 Režim vrtania kladivom

CE CE konformita

 Noste ochranu sluchu



Noste ochranu zraku



Pred zapnutím zariadenia si prosím prečítajte inštrukcie



Recyklujte



Opotrebované elektrické zariadenia by ste nemali odhadzovať do domového odpadu. Prosíme o recykláciu ak je možné. Kontaktujte miestne úrady, alebo predajcu pre viac informácií ohľadom ekologického spracovania.

Ελληνικά

ΕΙΔΙΚΟΙ ΚΑΝΟΝΕΣ ΑΣΦΑΛΕΙΑΣ

- Χρησιμοποιήστε τη βοηθητική λαβή που συνοδεύει το εργαλείο. Η απώλεια ελέγχου μπορεί να προκαλέσει τραυματισμό.
- Φοράτε προστατευτικά αυτιών όταν χρησιμοποιείτε κρουστικά τρυπάνια. Η έκθεση στον θόρυβο μπορεί να προκαλέσει απώλεια της ακοής.
- Φοράτε μάσκα προσώπου ή σκόνης αν η εργασία παράγει σκόνη.
- Κρατάτε το εργαλείο από τις μονωμένες επιφάνειες λαβής όταν εκτελείτε εργασίες όπου το εξάρτημα κοπής μπορεί να έρθει σε επαφή με κρυφές καλωδιώσεις. Η επαφή του εξαρτήματος κοπής με «ζωντανό» καλώδιο (ηλεκτροφόρο) μπορεί να μεταφέρει τον ηλεκτρισμό στα εκτεθειμένα μεταλλικά εξαρτήματα του εργαλείου, προκαλώντας ηλεκτροπληξία στον χειριστή.

ΟΔΗΓΙΕΣ ΑΣΦΑΛΟΥΣ ΧΕΙΡΙΣΜΟΥ

- Βεβαιωθείτε ότι το εργαλείο είναι συνδεδεμένο στη σωστή στάση που αναγράφεται στην πλακέτα του.
- Μην χρησιμοποιείτε ποτέ το εργαλείο αν το κάλυμμά του ή τυχόν μπουλόνια λείπουν. Αν το κάλυμμα ή τα μπουλόνια έχουν αφαιρεθεί, τοποθετήστε τα ξανά πριν τη χρήση. Διατηρείτε όλα τα εξαρτήματα σε καλή κατάσταση.
- Διασφαλίζετε πάντα τα εργαλεία όταν δουλεύετε σε ύψος.
- Μην αγγίζετε ποτέ τη λεπίδα, το εξάρτημα δραπάνου, τον λειαντικό τροχό ή οποιοδήποτε άλλο κινούμενο εξάρτημα κατά τη χρήση.
- Μην ξεκινάτε ποτέ ένα εργαλείο όταν το περιστρεφόμενο τμήμα του είναι σε επαφή με το τεμάχιο στο οποίο εργάζεστε.
- Μην ακουμπάτε ποτέ κάτω το μηχανικό εργαλείο μέχρι να σταματήσουν τελείως όλα τα κινούμενα εξαρτήματά του.
- **ΕΞΑΡΤΗΜΑΤΑ:** Η χρήση εξαρτημάτων ή συνδέσεων διαφορετικών από τα προτεινόμενα στο παρόν εγχειρίδιο, μπορεί να είναι επικίνδυνη.
- **ΑΝΤΑΛΛΑΚΤΙΚΑ:** Κατά τη διάρκεια του σέρβις, χρησιμοποιείτε μόνο πανομοιότυπα ανταλλακτικά.

ΠΕΡΙΓΡΑΦΗ

1. Κάλυμμα προστασίας από την σκόνη
2. Τσοκ SDS
3. Κολάρο σφιγκτήρα

4. Επιλογέας Λειτουργίας
5. Διακόπτης ON / OFF
6. Περιστροφικός Επιλογέας (Μπροστά / Όπισθεν / Κεντρικό κλειδώμα)
7. Βοηθητική Λαβή
8. Ράβδος Μέτρησης Βάθους
9. Μπαταρία (δεν περιλαμβάνεται)
10. Άγκιστρα
11. Για Σύσφιξη
12. Για Χαλάρωση
13. Βάθος Τρυπήματος
14. Εξάρτημα τρυπανιού (δεν περιλαμβάνεται)
15. Όπισθεν Περιστροφή
16. Πρόσθια Περιστροφή
17. Προσαρμογέας Τσοκ 35mm (δεν περιλαμβάνεται)
18. Εξάρτημα κατσαβιδιού (δεν περιλαμβάνεται)
19. Εξάρτημα SDS (δεν περιλαμβάνεται)

ΠΡΟΔΙΑΓΡΑΦΕΣ

Τάση	18 V 
Ταχύτητα χωρίς φορτίο	0-1000 min ⁻¹
Κρούση σφυριού (Χτυπήματα ανά Λεπτό)	0-4000 min ⁻¹
Ενέργεια κρούσης	1.5J
Μέγιστο Δυναμικό Τρυπανιού:	
Ξύλο	16 mm
Ατσάλι	13 mm
Τσιμέντο (σφυροτρύπανο)	12 mm
Προτεινόμενο εύρος χρήσης σφυροτρύπανου	4-12 mm
Τύπος Σύνδεσης Εξαρτημάτων	SDS-plus
Βάρος - δεν περιλαμβάνεται η μπαταρία (Kg)	2.2

ΜΟΝΤΕΛΟ	ΔΙΑΤΑΞΗ ΜΠΑΤΑΡΙΑΣ (δεν περιλαμβάνεται)	ΦΟΡΤΙΣΤΗΣ (δεν περιλαμβάνεται)
CRH1801	BPP-1815 BPP-1817 BPP-1815M BPP-1817M BPL-1820 BPL-1815	BCL-1800 BCS618 BCL1418
	BPP-1815 BPP-1817 BPP-1815M BPP-1817M	BC-1815S BC-1800 BCA180

Ελληνικά

ΧΕΙΡΙΣΜΟΣ

**ΠΡΟΕΙΔΟΠΟΙΗΣΗ**

Καθώς θα εξοικειώνεστε με τα προϊόντα, παραμείνετε προσεκτικοί στη χρήση τους. Να θυμάστε ότι αρκεί μια στιγμή απροσεξίας για να προκληθεί σοβαρός τραυματισμός.

**ΠΡΟΕΙΔΟΠΟΙΗΣΗ**

Φοράτε πάντα προστατευτικά γυαλιά ή γυαλιά ασφάλειας με πλαϊνές ασπίδες κατά τον χειρισμό προϊόντων. Διαφορετικά μπορεί να εκτιναχθούν αντικείμενα στα μάτια σας, οδηγώντας σε πιθανό σοβαρό τραυματισμό.

**ΠΡΟΕΙΔΟΠΟΙΗΣΗ**

Μην χρησιμοποιείτε συνδέσεις ή εξαρτήματα που δεν προτείνονται από τον κατασκευαστή του προϊόντος. Η χρήση συνδέσεων ή εξαρτημάτων που δεν προτείνονται, μπορεί να οδηγήσει σε σοβαρό τραυματισμό.

ΕΦΑΡΜΟΓΕΣ

Μπορείτε να χρησιμοποιήσετε το προϊόν για τις παρακάτω χρήσεις:

- Ως τρυπάνι σε όλους τους τύπους προϊόντων ξύλου (δομική ξυλεία, κοντραπλακέ, ξυλεπένδυση τοίχου, ταμπλό σύνθεσης και σκληρές σανίδες).
- Ως τρυπάνι σε είδη κεραμικής, πλαστικά, φίμπεργκλας και φύλλα εξελάσεως.
- Ως τρυπάνι σε μέταλλα.
- Χρήση Σφυροτρυπάνου σε τσιμέντο.

Το προϊόν δέχεται διατάξεις μπαταρίας Ryobi One+ 18 V λιθίου - ιόντων και Ryobi One+ 18 V νίκελ-καδμίου.

**ΠΡΟΕΙΔΟΠΟΙΗΣΗ**

Αφαιρείτε πάντα τη διάταξη μπαταρίας από το μηχάνημα όταν συναρμολογείτε εξαρτήματα, κάνετε προσαρμογές, συναρμολογείτε ή αφαιρείτε κομμάτια, καθαρίζετε το μηχάνημα ή όταν δεν το χρησιμοποιείτε. Αφαιρώντας τη διάταξη μπαταρίας προλαμβάνεται η τυχαία εκκίνηση του μηχανήματος που μπορεί να προκαλέσει σοβαρό τραυματισμό.

ΧΑΡΑΚΤΗΡΙΣΤΙΚΑ ΠΡΟΣΤΑΣΙΑΣ ΜΠΑΤΑΡΙΑΣ

Οι μπαταρίες λιθίου-ιόντων Ryobi 18 V είναι σχεδιασμένες με χαρακτηριστικά που προστατεύουν τα στοιχεία λιθίου-ιόντων και μεγιστοποιούν τη διάρκεια ζωής της μπαταρίας. Σε συγκεκριμένες συνθήκες χειρισμού, αυτά τα ενσωματωμένα χαρακτηριστικά μπορεί να προκαλέσουν τη διαφορετική λειτουργία της

μπαταρίας και του εργαλείου από τις μπαταρίες νίκελ-καδμίου.

Κατά τη διάρκεια ορισμένων εφαρμογών, τα ηλεκτρονικά της μπαταρίας μπορεί να της δώσουν σήμα να σταματήσει και να προκαλέσουν την παύση λειτουργίας του εργαλείου. Για επανεκκίνηση της μπαταρίας και του εργαλείου, αφήστε τον διακόπτη και συνεχίστε κανονικά τον χειρισμό.

ΣΗΜΕΙΩΣΗ: Για να μη συμβούν άλλοι τερματισμοί της μπαταρίας, αποφύγετε να πιέζετε το εργαλείο.

Αν αφήνοντας τον διακόπτη δεν γίνεται επανεκκίνηση της μπαταρίας και του εργαλείου, η διάταξη μπαταρίας έχει εκκενωθεί. Σε αυτήν την περίπτωση, θα χρειαστεί φόρτιση με τοποθέτηση στον φορτιστή λιθίου-ιόντων.

ΕΓΚΑΤΑΣΤΑΣΗ ΔΙΑΤΑΞΗΣ ΜΠΑΤΑΡΙΑΣ

Βλ. Σχέδιο 2

Ακολουθήστε τα παρακάτω βήματα για να τοποθετήσετε την μπαταρία:

- Τοποθετήστε τον επιλογέα περιστροφής στη θέση κεντρικού κλειδώματος.
- Εισάγετε τη διάταξη μπαταρίας στο προϊόν όπως φαίνεται.
- Βεβαιωθείτε ότι τα άγκιστρα σε κάθε πλευρά της διάταξης μπαταρίας έχουν κλειδώσει στη θέση τους και ότι η διάταξη είναι στερεωμένη στο προϊόν πριν ξεκινήσετε τον χειρισμό του.

ΑΦΑΙΡΕΣΗ ΔΙΑΤΑΞΗΣ ΜΠΑΤΑΡΙΑΣ

Ακολουθήστε τα παρακάτω βήματα για να αφαιρέσετε την μπαταρία:

- Πιέστε τα άγκιστρα σε κάθε πλευρά της διάταξης μπαταρίας.
- Αφαιρέστε τη διάταξη μπαταρίας από το δράπανο.

**ΠΡΟΕΙΔΟΠΟΙΗΣΗ**

Τα προϊόντα μπαταριών διατηρούνται πάντα σε κατάσταση λειτουργίας. Γι' αυτό ντον λόγο, ο διακόπτης θα πρέπει πάντα να είναι κλειδωμένος όταν το μηχάνημα δεν χρησιμοποιείτε ή το μεταφέρετε.

ΠΡΟΣΑΡΜΟΓΗ ΒΟΗΘΗΤΙΚΗΣ ΛΑΒΗΣ

Βλ. Σχήμα 3.

Ακολουθήστε τα παρακάτω βήματα για να χρησιμοποιήσετε τη βοηθητική λαβή:

- Ξεσφίξτε τη βοηθητική λαβή γυρίζοντας το σφαιρικό κουμπί αριστερόστροφα (12).
- Περιστρέψτε τη βοηθητική λαβή στη θέση που θέλετε.
- Σφίξτε τη βοηθητική λαβή καλά γυρίζοντας το σφαιρικό κουμπί δεξιόστροφα (11).

Ελληνικά

ΧΕΙΡΙΣΜΟΣ

ΠΡΟΣΑΡΜΟΓΗ ΡΑΒΔΟΥ ΜΕΤΡΗΣΗΣ ΒΑΘΟΥΣ

Βλ. Σχήμα 4.

Ακολουθήστε τα παρακάτω βήματα για να ρυθμίσετε τη ράβδο μέτρησης βάθους:

- Κλειδώστε τον διακόπτη, τοποθετώντας τον περιστροφικό επιλογέα στην κεντρική θέση.
- Ξεσφίξτε τη βοηθητική λαβή γυρίζοντας το σφαιρικό κουμπί αριστερόστροφα (12).
- Προσαρμόστε τη ράβδο μέτρησης βάθους έτσι ώστε το εξάρτημα τρυπανιού να εξέχει πέρα από την άκρη της, στο επιθυμητό βάθος τρυπήματος.
- Σφίξτε τη βοηθητική λαβή καλά γυρίζοντας το σφαιρικό κουμπί δεξιόστροφα (11).

ΔΙΑΚΟΠΤΗΣ

Βλ. Σχήμα 5.

Για να **ΕΝΕΡΓΟΠΟΙΗΣΕΤΕ** το δράπανο, πατήστε τον διακόπτη ενεργοποίησης. Για να το **ΑΠΕΝΕΡΓΟΠΟΙΗΣΕΤΕ**, αφήστε τον διακόπτη ενεργοποίησης.

ΛΕΙΤΟΥΡΓΙΑ ΑΣΦΑΛΙΣΗΣ

Βλ. Σχήμα 5.

Η σκανδάλη μπορεί να ασφαλίσει στη θέση "διακοπή". Η λειτουργία αυτή επιτρέπει την αποφυγή ακούσιου ξεκινήματος του δραπενοκατσάβιδου σας όταν δεν το χρησιμοποιείτε. Για να ασφαλίσετε τη σκανδάλη, τοποθετήστε τον επιλογέα διεύθυνσης περιστροφής (βίδωμα / ξεβίδωμα) στην κεντρική θέση.

Παρατήρηση: Όταν ο επιλογέας βρίσκεται στην κεντρική θέση, η σκανδάλη είναι ακινητοποιημένη.

ΠΑΛΙΝΔΡΟΜΙΚΗ

Βλ. Σχήμα 5.

Το εργαλείο διαθέτει το χαρακτηριστικό παλινδρομικής περιστροφής, που ελέγχεται από επιλογέα ο οποίος βρίσκεται πάνω από τον διακόπτη (6).

- Δεξιόστροφη περιστροφή: ρυθμίστε το επίπεδο επιλογέα στην αριστερή θέση (16).
- Αριστερόστροφη περιστροφή: ρυθμίστε το επίπεδο επιλογέα στη δεξιά θέση (15).

ΕΠΙΛΟΓΕΑΣ ΛΕΙΤΟΥΡΓΙΑΣ (4)

- Για τρύπημα, τοποθετήστε τον επιλογέα στη θέση .

- Για χρήση του σφυροτρυπανού, ρυθμίστε σε .

Η αλλαγή μπορεί να εκτελεστεί καλύτερα όταν το εργαλείο είναι ακίνητο.

Μόνο αφού ενεργοποιηθεί ο διακόπτης και το εργαλείο ξεκινήσει, μπορεί να αλλάξει η ταχύτητα στην επιλεγμένη λειτουργία.

Σημείωση: Η λειτουργία χρήσης σφυροτρυπανού φθείρει τον μηχανισμό του εργαλείου όταν χρησιμοποιείται για στερέωση ή τρύπημα με εξαρτήματα που δεν είναι τύπου SDS plus. Επιλέξτε τη λειτουργία τρυπήματος μόνο για τον συγκεκριμένο σκοπό.

Κατά τη χρήση του σφυροτρυπανού, χρησιμοποιείτε αποκλειστικά εξαρτήματα με σκληρό μεταλλικό άξονα και SDS-Plus. Η χρήση των εξαρτημάτων τοιχοποιίας που είναι διαθέσιμα στο εμπόριο με τον προσαρμογέα τρυπανιού δεν είναι δυνατή.

ΧΡΗΣΗ ΣΦΥΡΟΤΡΥΠΑΝΟΥ



Όταν χρησιμοποιείτε το σφυροτρυπάνο, δεν χρειάζεται να ασκήσετε υπερβολική πίεση. Δεν μπορείτε να αυξήσετε την απόδοση του εργαλείου με αυτόν τον τρόπο. Υπερβολική πίεση επιβαρύνει τον κινητήρα με περιττό φορτίο.



Ελέγχετε τα εξαρτήματα τρυπανιού τακτικά. Ακονίστε ή αντικαταστήστε τα στομωμένα εξαρτήματα.

Όταν χρησιμοποιείτε το εργαλείο ως σφυροτρυπάνο, δουλεύετε φορώντας πάντα προστατευτικά γυαλιά και προστατευτικά ακοής και χρησιμοποιώντας τη βοηθητική λαβή. Πριν χρησιμοποιήσετε το εργαλείο, επιβεβαιώστε ότι το σφαιρικό κουμπί αλλαγής βρίσκεται αγκιστρωμένο στη θέση του.

ΤΟΠΟΘΕΤΗΣΗ ΚΑΙ ΑΛΛΑΓΗ ΕΞΑΡΤΗΜΑΤΩΝ SDS

Βλ. Σχήμα 6.

Το εργαλείο διαθέτει σύστημα σύνδεσης SDS-plus.

- Καθαρίστε το εξάρτημα και γρασάρετέ το με γράσο μηχανής πριν το τοποθετήσετε στο τσοκ (2).
- Τραβήξτε προς τα πίσω το κολάρο σφιγκτήρα (3) και κρατήστε το.
- Σπρώξτε και περιστρέψτε το εργαλείο συλλογής σκόνης στη θήκη εξαρτημάτων όσο πιο μέσα γίνεται.
- Αφήστε το κολάρο σφιγκτήρα για να κλειδωθεί το εξάρτημα.
- Επιβεβαιώστε ότι το εξάρτημα έχει κλειδώσει, τραβώντας το.

ΑΦΑΙΡΕΣΗ ΕΞΑΡΤΗΜΑΤΟΣ ΑΠΟ ΤΟ ΣΥΣΤΗΜΑ SDS-PLUS

Τραβήξτε πίσω το κολάρο σφιγκτήρα και αφαιρέστε το εξάρτημα.

ΠΡΟΣΑΡΜΟΓΕΑΣ ΤΣΟΚ 35mm (ΔΕΝ ΠΕΡΙΛΑΜΒΑΝΕΤΑΙ) (17)

Βλ. Σχήμα 6.

Για εργασίες τρυπήματος σε μέταλλο, ξύλο και πλαστικό με εξαρτήματα τρυπανιού που δεν έχουν άξονα SDS Plus, διατίθεται ο προσαρμογέας τρυπανιού.

Ελληνικά

ΧΕΙΡΙΣΜΟΣ

ΠΡΑΚΤΙΚΕΣ ΣΥΜΒΟΥΛΕΣ

Μην χρησιμοποιείτε το τρυπάνι σε ηλεκτρικές γραμμές ή αγωγούς αερίου και νερού. Ελέγξτε την περιοχή όπου θα εργαστείτε, π.χ. με έναν ανιχνευτή μετάλλων, πριν ξεκινήσετε.

ΣΥΜΠΛΕΚΤΗΣ ΟΛΙΣΘΗΣΗΣ

Αν το εργαλείο κολλήσει ή φρακάρει, αποδεσμεύεται ο συμπλέκτης ολίσθησης. Αφαιρέστε το φορτίο από το εργαλείο αμέσως, τραβώντας το τελευταίο προς τα πίσω.

 Κρατάτε πάντα το εργαλείο σφιχτά και με τα δύο χέρια και διατηρείτε σταθερή στάση.

ΣΥΝΤΗΡΗΣΗ

 **ΠΡΟΕΙΔΟΠΟΙΗΣΗ:** Κατά τη διάρκεια σέρβις, χρησιμοποιείτε μόνο πανομοιότυπα ανταλλακτικά Ryobi. Η χρήση άλλων εξαρτημάτων μπορεί να προκαλέσει κίνδυνο ή ζημιές στο προϊόν.

Αποφύγετε τη χρήση διαλυτών στον καθαρισμό των πλαστικών εξαρτημάτων. Τα περισσότερα πλαστικά είναι επιρρεπή σε ζημιές από διάφορους τύπους διαλυτών που είναι διαθέσιμοι στο εμπόριο και μπορεί να καταστραφούν από τη χρήση τους. Χρησιμοποιείτε καθαρά πανιά για την αφαίρεση βρωμιάς, σκόνης, λαδιών, γράσου κλπ.

 **ΠΡΟΕΙΔΟΠΟΙΗΣΗ** Μην αφήνετε ποτέ υγρά φρένων, βενζίνη, προϊόντα πετρελαίου, διεισδυτικά λάδια κλπ. να έρχονται σε επαφή με πλαστικά εξαρτήματα. Τα χημικά μπορούν να προκαλέσουν ζημιές, να εξασθενήσουν ή να καταστρέψουν τα πλαστικά, οδηγώντας σε πιθανό σοβαρό τραυματισμό.

 **ΠΡΟΕΙΔΟΠΟΙΗΣΗ** Μην κάνετε κακή χρήση των μηχανικών εργαλείων. Οι πρακτικές κατάχρησης μπορούν να βλάψουν το εργαλείο και το τεμάχιο στο οποίο εργάζεστε.

 **ΠΡΟΕΙΔΟΠΟΙΗΣΗ** Μην προσπαθήσετε να τροποποιήσετε το εργαλείο ή να δημιουργήσετε εξαρτήματα που δεν προτείνονται για χρήση μαζί του. Κάθε τέτοια τροποποίηση ή αλλαγή αποτελεί κατάχρηση και μπορεί να οδηγήσει σε επικίνδυνες καταστάσεις,

προκαλώντας πιθανό σοβαρό τραυματισμό.

ΠΡΟΣΤΑΣΙΑ ΠΕΡΙΒΑΛΛΟΝΤΟΣ



Ανακυκλώνετε τις πρώτες ύλες και μην τις απορρίπτετε. Το μηχάνημα, τα εξαρτήματα και η συσκευασία του μπορούν να ανακυκλωθούν και είναι φιλικά προς το περιβάλλον.

ΠΣΥΜΒΟΛΟ



Προειδοποίηση ασφάλειας

V

Βολτ

min⁻¹

Περιστροφές ή παλινδρομήσεις ανά λεπτό



Συνεχές ρεύμα



Λειτουργία τρυπήματος



Λειτουργία σφυροτρύπανου



Συμμόρφωση CE



Παρακαλούμε διαβάστε τις οδηγίες προσεκτικά πριν ξεκινήσετε το μηχάνημα.



Φοράτε προστατευτικά αυτιών



Φοράτε προστατευτικά ματιών



Ανακυκλώστε τα απορρίμματα



Τα ηλεκτρικά προϊόντα προς απόρριψη δεν θα πρέπει να απορρίπτονται μαζί με τα οικιακά απόβλητα. Παρακαλούμε ανακυκλώστε όπου υπάρχουν οι αντίστοιχες εγκαταστάσεις. Μιλήστε με τις τοπικές αρχές ή τον πωλητή για να σας ενημερώσουν σχετικά με τα προγράμματα ανακύκλωσης.

Türkçe

ÖZEL GÜVENLİK KURALLARI

- **Aletle birlikte verilen yardımcı tutamağı kullanın.** Kontrol kaybı kişisel yaralanmalara neden olabilir.
- **Darbeli matkap ile çalışırken kulak koruyucu kullanın.** Gürültüye maruz kalmak işitme kaybına neden olabilir.
- **Delme işlemi toz meydana getiriyorsa bir yüz ya da toz maskesi takın.**
- Kesici aksesuarlar gizli kablo tesisatını kesebileceği için, matkapla çalışırken izolasyonlu tutma yüzeylerinden tutun. Kesici aksesuarın elektrik geçen kabloyla temas etmesi, elektrikli aletin metal parçalarının elektrikle yüklenmesine ve kullanıcının elektriğe çarpılmasına neden olabilir.

GÜVENLİ KULLANIM İÇİN TALİMATLAR

- Aletin, sadece isim plakasında belirtilen voltaja bağlı olduğundan emin olunuz.
- Aletin kapağı veya herhangi bir civatası eksikse, asla aleti kullanmayınız. Eğer kapak veya civatalar çıkartılmışsa, kullanım öncesi bunları yerlerine takınız. Bütün parçaları, iyi çalışır bir düzende tutunuz.
- Aleti kullanırken, daima yüksek pozisyonda tutunuz.
- Kullanım esnasında, asla bıçağa, matkap ucuna, döner bileği taşına veya hareket eden diğer parçalara dokunmayınız.
- Dönen aksamlar, üzerinde çalışılan parçalarla temas halinde iken asla başka bir alete başlamayınız.
- Hareketli parçaları tam olarak durmadan önce, asla bir aleti yere koymayınız.
- **AKSESUARLAR:** Bu kılavuzda önerilenlerin dışında parçaların ve aksesuarların kullanılması tehlikeli bir durum oluşturabilir.
- **YEDEK PARÇALAR:** Servis bakımı yapılırken, sadece birebir aynı yedek parçaları kullanınız.

TANIMLAMA

1. Tozdan koruma başlığı
2. SDS mandren
3. Kelepçe
4. Mod anahtarı
5. ON / OFF (AÇMA / KAPAMA) anahtarı
6. Dönüş yönü seçme anahtarı (İleri/Geri/Orta kilit)
7. Yardımcı tutamak
8. Derinlik ölçme çubuğu
9. Batarya kutusu (dahil değildir)
10. Mandallar
11. Sıkıştırma için

12. Gevşetmek için
13. Delme derinliği
14. Matkap ucu (dahil değildir)
15. Geri dönüş
16. İleri dönüş
17. 35 mm mandren adaptörü (dahil değildir)
18. Tornavida ucu (dahil değildir)
19. SDS uç (dahil değildir)

TEKNİK VERİLER

Voltaj	18 V 
Yüksüz hız	0-1000 dak. ⁻¹
Çekiç darbesi (Dakika başına darbe)	0-4000 dak. ⁻¹
Darbe enerjisi	1,5 J
Maksimum delme kapasitesi:	
Ahşap	16 mm
Çelik	13 mm
Beton (darbeli delme)	12 mm
Tavsiye edilen darbeli delme aralığı	4-12 mm
Uç bağlantı türü	SDS-plus
Ağırlık - batarya kutusu hariç (Kg)	2.2

MODEL	BATARYA TAKIMI (hariç)	ŞARJ CİHAZI (hariç)
CRH1801	BPP-1815 BPP-1817 BPP-1815M BPP-1817M BPL-1820 BPL-1815	BCL-1800 BCS618 BCL1418
	BPP-1815 BPP-1817 BPP-1815M BPP-1817M	BC-1815S BC-1800 BCA180

KULLANIM



UYARI

Bu ürünle olan aşinalığınızın dikkatinizi dağıtmasına izin vermeyiniz. Dikkat edilmeyen bir saniyenin ciddi yaralanmalara yol açmada yeterli olacağını hatırlayınız.



UYARI

Bu ürünü kullanırken daima güvenlik koruyucu gözlükleri veya kenar korumalı güvenlik gözlükleri kullanınız. Bu talimata uyulmaması, gözlerinize yabancı maddelerin fırlatılması suretiyle ciddi olası fiziksel yaralanmalarla sonuçlanabilir.

Türkçe

KULLANIM



UYARI

Bu ürünün üreticisi tarafından tavsiye edilmeyen hiçbir parçayı veya aksesuarı kullanmayınız. Tavsiye edilmeyen bu parçaların ve aksesuarların kullanılması, ciddi fiziksel yaralanmalarla sonuçlanabilir.

UYGULAMALAR

Bu ürünü, aşağıda listelenen amaçlar dahilinde kullanabilirsiniz:

- Ağaç ürünleri delmek (kereste, kontraplak, tahta kaplama, mukavva ve levha)
- Seramiği, plastiği, fibrecamı ve laminasyonları delmek
- Metalleri delmek
- Beton üzerinde darbeli delme işlemi

Bu ürün Ryobi One+ 18 V lityum-iyon batarya takımını ve Ryobi One+ nikel-kadmiyum batarya takımıyla çalışır.



UYARI

Parçaların montajı esnasında, ayarlamalar yaparken, uçları çıkartırken veya takarken, temizlerken veya kullanımda olmadığı zaman batarya takımını matkabınızdan çıkartınız. Batarya takımını çıkartmak, ciddi fiziksel yaralanmalara neden olabilecek kazara çalışmaya başlamayı önler.

BATARYA KORUMA ÖZELLİKLERİ

Ryobi 18 V lityum-iyon bataryaları, lityum-iyon hücrelerini koruyan ve batarya ömrünü uzatan özelliklerle donatılmıştır. Bazı kullanım şartları altında, bu entegre özellikler, bataryanın ve aletin nikel-kadmiyum bataryalarından farklı çalışmasına neden olabilir.

Bazı uygulamalar esnasında, batarya elektronikleri bataryanın kapatılması sinyalini verebilir ve aletin çalışmasını durdurabilir. Bataryayı ve aleti tekrar reset etmek için, tetik düğmeyi serbest bırakınız ve normal kullanıma devam ediniz.

NOT: Bataryanın tekrar kapanmasını önlemek için, aleti zorlamaktan kaçınınız.

Eğer tetik düğmeyi serbest bırakmak bataryayı ve aleti reset etmezse,, batarya takımı tükenmiştir. Eğer bataryalar bitmişse, batarya takımı lityum-iyon şarj cihazına konulduğunda tekrar şarj olmaya başlayacaktır.

BATARYA TAKIMININ TAKILMASI

Şekil 2'yi görünüz.

Batarya kutusunu takmak için şu adımları izleyin:

- Rotasyon selektörünü ortada kilit pozisyonuna yerleştiriniz.

- Batarya takımını, ürüne gösterildiği gibi takınız.
- Batarya takımının heriki tarafındaki kilitleme mandallarının yerlerine geçtiğinden ve kullanıma başlamadan önce, batarya takımının ürüne sağlam bir şekilde takılı olduğundan emin olunuz.

BATARYA TAKIMININ ÇIKARTILMASI

Batarya kutusunu çıkarmak için şu adımları izleyin:

- Batarya takımının heriki tarafında yer alan kilitleme mandallarını bastırınız.
- Batarya takımını matkaptan çıkartınız.



UYARI

Batarya ürünleri daima kullanım durumundadır. Bu nedenle, kullanılmadığı zaman veya yanınızda taşıdığınız zaman açma-kapama düğmesi daima kilitli olmalıdır.

YARDIMCI TUTAMAĞIN AYARLANMASI

Bakınız Şekil 3.

Yardımcı tutamağı ayarlamak için şu adımları izleyin:

- Düğmeyi saat yönünün tersinde döndürerek yardımcı tutamağı gevşetin (12).
- Yardımcı tutamağı istediğiniz konuma döndürün.
- Düğmeyi saat yönünde döndürerek yardımcı tutamağı iyice sıkın (11).

DERİNLİK ÖLÇME ÇUBUĞUNUN AYARLANMASI

Bakınız Şekil 4.

Derinlik ölçme çubuğunu ayarlamak için şu adımları izleyin:

- Dönüş yönü seçme anahtarını orta konuma getirerek tetik anahtarı kilitleyin.
- Düğmeyi saat yönünün tersinde döndürerek yardımcı tutamağı gevşetin (12).
- Matkap ucu istenen delme derinliği kadar çubuğun ucunu geçecek şekilde derinlik ölçme çubuğunu ayarlayın.
- Düğmeyi saat yönünde döndürerek yardımcı kolu sıkın (11).

ANAHTAR

Bakınız Şekil 5.

Matkabi çalıştırmak (ON) için, tetik düğmeyi bastırınız. Kapatmak (OFF) için, tetik düğmeyi serbest bırakınız.

KİLİTLEME FONKSİYONU

Bakınız Şekil 5.

Açma kapatma düğmesi "kapatma" pozisyonunda kilitlenebilir. Bu fonksiyon, kullanmadığınız zamanlarda burgu matkabınızın istem dışı çalışmasını engeller. Çalıştırma düğmesini kilitlemek için, dönüş yönü seçiciyi ortadaki pozisyona (vidalama / vida sökme yönü) getiriniz.

Türkçe

KULLANIM

Dikkat: Seçici ortadaki pozisyonda iken, çalıştırma düğmesi kilitlemiştir.



GERİ ÇEVİRİLEBİLİR

Bakınız Şekil 5.

Bu alet, tetik anahtarın üstünde bulunan bir seçme anahtarı tarafından kumanda edilen geri çevrilebilir özelliğe sahiptir (6).

- Saat yönünde dönüş: seçme kolunu sol konuma ayarlayın (16).
- Saat yönünün tersinde dönüş: seçme kolunu sağ konuma ayarlayın (15).

MOD ANAHTARI (4)

- Delme işlemi için, anahtarı  konuma getirin.
- Darbeli delme işlemi için  konumuna getirin.

Düğme konumu değiştirme işlemi en iyi şekilde cihaz çalışmazken gerçekleştirilebilir. Sadece düğme etkin hale getirildikten ve makine çalıştıktan sonra dişli kutusu seçilen moda değişir.

Not: SDS plus olmayan uç tarafından sabitleme ve delme işlemi gerçekleştirildiğinde darbeli delme modu cihaz mekanizmasına zarar verecektir. Delme modunu sadece bu türde amaçlar için seçin.

Darbeli delme işlemi sırasında sadece sert metalleri özel ve SDS-Plus uçlar kullanın. Piyasada satılan silindirik şekilli duvar uçlarının matkap adaptörüyle kullanılması mümkün değildir.

DARBELİ DELME İŞLEMİ

 Darbeli delme işlemi esnasında çok fazla baskı uygulamaya gerek yoktur. Bu yolla performans artırılmış olmaz. Çok fazla baskı motor üzerine gereksiz bir yük bindirecektir.

 Matkap uçlarını düzenli olarak kontrol edin. Körelmiş matkap uçlarını bileyin ya da değiştirin.

Darbeli delme işlemi esnasında koruyucu gözlük, kulak koruyucu ve yardımcı tutamağı kullanın. Delme işlemine başlamadan önce değiştirme düğmesinin konumunda takılı olduğunu kontrol edin.

SDS UÇLARIN TAKILMASI VE DEĞİŞTİRİLMESİ

Bakınız Şek. 6

Bu cihazda bir SDS-plus bağlantı sistemi bulunmaktadır.

- Mandrene (2) yerleştirmeden önce uçları temizleyin ve makine gres yağı ile yağlayın.
- Kelepçeyi (3) geri çekin ve çekili olarak tutun.
- Gidebildiği noktaya kadar tozsuz ucu uç tutucunun içine itin ve döndürün.
- Ucu sabitlemek için kelepçeyi bırakın.
- Ucu çekerek sabitlenmiş olduğunu kontrol edin.

SDS-PLUS SİSTEMİNDEN UCUN ÇIKARILMASI

Kelepçeyi geri çekin ve ucu çıkarın.

35 mm MANDREN ADAPTÖRÜ (DAHİL DEĞİLDİR) (17)

Bakınız Şek. 6

SDS Plus olmayan uçlarla metal, ahşap ve plastik delme işleri için, matkap adaptörü mevcuttur.

PRATİK İPUÇLARI

Gizli elektrik hatlarının, gaz ya da su borularının bulunabileceği yerlerde delme işlemi gerçekleştirilmeyin. Delme işlemine başlamadan önce örneğin bir metal detektörü kullanarak alanı kontrol edin.

KAYAN KAVRAMA

Alet sıkışırsa ya da takılırsa kayan kavrama serbest kalır. Matkabı geri çekerek aletin üzerinde bulunan yükü hemen giderin.



Daima aleti iki elinizle birlikte sıkıca tutun ve güvenli bir şekilde durun.

BAKIM



UYARI

Servis yapılırken, sadece Ryobi yedek parçalarını kullanınız. Başka yedek parçaların kullanılması tehlike veya üründe hasar meydana getirebilir.

Plastik parçaları temizlerken çözücü maddeler kullanmaktan kaçınınız. Çoğu plastic, ticari olarak satılan çeşitli çözücü maddelerden zarar görme eğilimindedir ve bunların kullanımı hasara yol açabilir. Kiri, tozu, yağı ve gresi vs. temizlemek için temiz bezler kullanınız.



UYARI

Sıvıların, gazolinin, petrol bazlı ürünlerin ve delici yağların vs. plastik parçalarla temas etmesine izin vermeyiniz. Kimyasal maddeler, plastiğe zarar verebilir, inceltilir veya ciddi fiziksel yaralanmalarla sonuçlanacak şekilde plastiği tahrip edebilir.

Türkçe

BAKIM

UYARI
Elektrikle veya batarya ile çalışan aletleri kötü kullanıma maruz bırakmayınız. Bu tür kullanımlar, alete olduğu kadar çalışma alanına da hasar verebilir.

UYARI
Bu üründe değişiklik yapmaya veya bu ürünle birlikte kullanılması tavsiye edilmeyen aksesuarlar yaratmaya çalışmayınız. Bu tür girişimler yanlış kullanım olup olası ciddi fiziksel yaralanmalara yol açabilecek tehlikeli bir durum yaratabilir.

ÇEVREYİ KORUMA

 Hammaddeyi çöp olarak tasfiye etmek yerine yeniden dönüşüme gönderiniz. Makine, aksesuarlar ve paketleme materyalleri çevre dostu yeniden dönüşümde kullanılmalıdır.

SEMBOL

 Güvenlik Uyarısı
V Volt
min⁻¹ Dakikada devir veya piston hareketi
⋯ Doğru akım



Delme modu



Darbeli delme modu



CE Uygunluğu



Makineyi çalıştırmadan talimatları dikkatlice okuyun.



Koruyucu kulaklık kullanın



Koruyucu gözlük kullanın



Geri dönüşüme verin



Atık elektrikli ürünler evsel atıklarla birlikte atılmamalıdır. Tesis bulunuyorsa lütfen geri dönüşüme verin. Geri dönüşümle ilgili tavsiye için Yerel Makamlarla veya bayi ile irtibat kurun.

GB**WARRANTY - STATEMENT**

All Ryobi products are guaranteed against manufacturing defects and defective parts for a period of twenty four (24) months from the date stated on the original invoice drawn up by the retailer and given to the end user.

Deterioration caused by normal wear and tear, unauthorised or improper use or maintenance, or overload are excluded from this guarantee as are accessories such as battery packs, light bulbs, blades, fittings, bags, etc. In the event of malfunction during the warranty period, please take the **NON-DISMANTLED** product, along with the proof of purchase, to your retailer or nearest Authorised Ryobi Service Centre.

This warranty in no way affects your legal rights concerning defective products.

FR**GARANTIE - CONDITIONS**

Ce produit Ryobi est garanti contre les vices de fabrication et les pièces défectueuses pour une durée de vingt-quatre (24) mois, à compter de la date faisant foi sur l'original de la facture établie par le revendeur à l'utilisateur final.

Les détériorations provoquées par l'usure normale, par une utilisation ou un entretien anormal ou non autorisé, ou par une surcharge sont exclues de la présente garantie de même que les accessoires tels que batteries, ampoules, lames, embouts, sacs, etc.

En cas de mauvais fonctionnement au cours de la période de garantie, veuillez envoyer le produit **NON DÉMONTÉ** avec la preuve d'achat à votre fournisseur ou au Centre Service Agréé Ryobi le plus proche de chez vous.

Vos droits légaux se rapportant aux produits défectueux ne sont pas remis en cause par la présente garantie.

DE**GARANTIE - BEDINGUNGEN**

Für alle Ryobi-Produkte gilt eine Garantie gegen Material- und Verarbeitungsfehler für einen Zeitraum von vierundzwanzig (24) Monaten ab dem Datum der vom Wiederverkäufer für den Endbenutzer ausgestellten Originalrechnung.

Fehler, die auf Grund einer normalen Abnutzung, einer unberechtigten oder falschen Wartung oder Handhabung oder durch eine Überbelastung auftreten, sind von der Garantie ausgeschlossen. Dies gilt auch für Zubehörteile wie Batterien, Glühlampen, Sägeblätter, Ansatzstücke, Beutel usw.

Senden Sie das Produkt im Fall eines Defekts innerhalb des Garantiezeitraumes in **NICHT ZERLEGTEM** Zustand zusammen mit dem Kaufnachweis an Ihren Händler oder Ihr nächstes Ryobi-Kundendienstzentrum zurück.

Diese Garantie hat keine Auswirkungen auf Ihre gesetzlichen Rechte in Bezug auf fehlerhafte Produkte.

ES**GARANTÍA - CONDICIONES**

Este producto Ryobi está garantizado contra los defectos de fabricación y las piezas defectuosas por un periodo de veinticuatro (24) meses, a partir de la fecha que figura en el original de la factura establecida por el distribuidor al usuario final.

Se excluyen de la presente garantía los deterioros provocados por un desgaste normal, una utilización o mantenimiento incorrecto o no autorizado, y una sobrecarga, así como los diversos accesorios: baterías, bombillas, hojas, puntas, bolsas, etc.

En caso de funcionamiento incorrecto durante el período de la garantía, envíe el producto **SIN DESMONTAR** con la prueba de compra a su proveedor o al Centro de Servicio Acreditado Ryobi más cercano a su domicilio.

Los derechos legales relacionados con los productos defectuosos no son cuestionados por la presente garantía.

IT**GARANZIA - CONDIZIONI**

Questo prodotto Ryobi è garantito contro tutti i difetti di fabbricazione e pezzi difettosi per una durata di ventiquattro (24) mesi, a partire dalla data indicata sull'originale della fattura compilata dal rivenditore e consegnata all'utente finale.

Il deterioramento provocato dall'usura normale, da un utilizzo o una manutenzione non conformi o non autorizzati, o da un sovraccarico, è escluso dalla presente garanzia. La garanzia è esclusa anche per gli accessori come batterie, lampadine, lame, punte, borse, ecc.

In caso di malfunzionamento nel corso del periodo di garanzia, riportare il prodotto **NON SMONTATO** corredato della prova d'acquisto al fornitore o al più vicino Centro di Assistenza Autorizzato Ryobi.

I diritti legali relativi ai prodotti difettosi non sono rimessi in causa dalla presente garanzia.

NL**GARANTIEVOORWAARDEN**

Dit Ryobi product is gewaarborgd tegen fabricagefouten en defecte onderdelen gedurende een periode van vierentwintig (24) maanden, te rekenen vanaf de officiële datum op het origineel van de door de wederverkoper aan de eindgebruiker uitgeschreven rekening.

Beschadigingen veroorzaakt door normale slijtage, door abnormaal of ongeoorloofd gebruik of onderhoud, of door overbelasting vallen niet onder deze garantie, evenmin als accu's, lampen, bits, snijbladen, zakken enz.

In geval van slechte werking tijdens de garantieperiode, wordt u verzocht het **NIET GEDEMONTEERDE** product samen met de koopbon aan uw leverancier of aan het dichtstbijzijnde Ryobi servicecentrum te sturen.

Deze garantie doet niet af aan uw wettelijke rechten met betrekking tot defecte producten.

PT**GARANTIA - CONDIÇÕES**

Este produto Ryobi está garantido contra os vícios de fabrico e as peças defeituosas por um prazo de vinte e quatro (24) meses, a contar da data que faz fé no original da factura emitida pelo vendedor ao utilizador final.

As deteriorações provocadas pelo desgaste normal, por uma utilização ou uma manutenção anormal ou não autorizada, ou por uma sobrecarga ficam excluídas da presente garantia assim como os acessórios tais como baterias, lâmpadas, lâminas, ponteiras, sacos, etc.

No caso de mau funcionamento durante o período de garantia, queira enviar o produto **NÃO DESMONTADO** com a prova de compra ao seu fornecedor ou ao Centro de Serviço Autorizado Ryobi mais próximo.

Os seus direitos legais relativos aos produtos defeituosos não são prejudicados pela presente garantia.

DK**GARANTI - REKLAMATIONSRET**

Der er reklamationsret på dette Ryobi produkt for fabrikationsfejl og defekte dele i fireogtyve (24) måneder fra gyldighedsdatoen på originalfakturaen udstedt af forhandleren til slutbrugeren.

Skader opstået på grund af almindeligt slid, unormal eller ikke tilladt anvendelse, forkert vedligeholdelse eller overbelastning er ikke dækket af denne reklamationsret, det samme gælder tilbehør som batterier, pærer, klinger, indsætter, poser osv.

I tilfælde af driftsfejl i garantiperioden skal produktet afleveres **IKKE DEMONTERET** med købebevis til forhandleren eller nærmeste autoriserede Ryobi serviceværksted.

De lovbestemte rettigheder i forbindelse med defekte produkter forringes ikke af denne reklamationsret.

SE**GARANTI - VILLKOR**

Ryobi garanterar denna produkt mot fabriktionsfel och defekta delar under tjugofyra (24) månader, räknat från det datum som anges på originalfakturan fastställd av återförsäljaren och överlämnad till slutanvändaren.

Denna garanti täcker inte skador som förorsakas av normalt slitage, av onormal eller otillåten användning eller skötsel, eller av överbelastning. Den täcker inte heller tillbehör som batterier, glödlampor, blad, ändstycken, påsar, osv.

I händelse av felaktig funktion medan garantin är i kraft skall produkten sändas **UTAN ATT DEMONTERAS** tillsammans med inköpsbeviset till leverantören eller till närmaste servicecenter som auktoriserats av Ryobi.

De rättigheter som lagen ger i förhållande till defekta produkter ifrågasätts inte av denna garanti.

FI**TAKUUEHDOT**

Tällä Ryobi-tuotteella on valmistusvialt ja vialliset osat kattava vuoden (24 kk) takuu alkuperäiseen ostokuittiin tai laskuun merkitystä ostopäivästä lukien.

Takuu ei kata normaalista kulumisesta, epänormaalisti tai kielletystä käytöstä tai ylikuormituksesta aiheutuneita vahinkoja eikä lisävarusteita kuten akkuja, polttimoita, teriä, pusseja jne.

Mikäli takuuaikana ilmaantuu toimintahäiriöitä, vie **PURKAMATON** tuote ostotodistuksineen myyjäliikkeeseen tai lähimpään Ryobi-keskushuoltamoon.

Tämä takuu ei vaikuta viallisia tuotteita koskeviin lakiperusteisiin oikeuksiin.

NO**GARANTI - VILKÅR**

Dette Ryobi produktet er garantert mot fabriktionsfeil og defekte deler i tjuueogfire (24) måneder fra datoen som står på fakturaen utstedt av forhandleren til sluttbrukeren.

Garantien bortfaller dersom skadene er forårsaket av normal slitasje, unormal eller uautorisert bruk, eller overbelastning, og gjelder ikke tilbehør som batterier, lyspærer, blad, bits, poser, osv.

I tilfelle funksjonsfeil under garantiperioden, skal produktet leveres i **UDEMONTERT** tilstand sammen med kjøpsbeviset til forhandler eller til nærmeste autoriserte Ryobi servicesenter.

Dine lovmessige rettigheter med hensyn til defekte produkter er ikke påvirket av denne garantien.

RU**ГАРАНТИЯ – УСЛОВИЯ**

Настоящая продукция RYOBI гарантирована от дефектов производства и дефектов изделий на 2 года со дня официального оформления покупки, указанного на оригинале счета, выписанного продавцом покупателю.

Повреждения, полученные в результате обычного износа, ненормального или запрещенного использования или обслуживания, а также перегрузкой, – не покрываются настоящей гарантией, также как и аксессуары, такие как батареи, лампочки, цокли, патроны, мешки и т.д.

В случае поломки или неисправности в гарантийный период отшлите продукцию **НЕРАЗОБРАННОЙ** с подтверждением покупки Вашему продавцу или в ближайший Центр Технического Обслуживания Ryobi.

Настоящая гарантия не влияет на Ваши законные права, по отношению к дефектной продукции.

PL**WARUNKI GWARANCJI**

Na niniejszy produkt Ryobi udzielona jest dwuletnia gwarancja na ukryte wady fabryczne oraz na zdefektowane części. Okres gwarancji dwudziesięciu (24) miesięcy, zaczyna się od wiążącej daty widniejącej na oryginalnej faktury wystawionej przez sprzedawcę dla ostatecznego nabywcy.

Gwarancja ta nie obejmuje zniszczenia wynikającego z normalnego zużycia, czy też uszkodzeń spowodowanych nadmierną eksploatacją, lub niewłaściwą konserwacją, czy nieodpowiednim użytkowaniem niezgodnym z przeznaczeniem. Wyłączone są z niej również akcesoria tj. akumulatory, żarówki, ostrza, końcówki, worki, itd.

W wypadku stwierdzenia złego funkcjonowania podczas okresu gwarancyjnego, prosimy o skierowanie **NIE ZDEMONTOWANEGO** produktu, wraz z dowodem zakupu do waszego dostawcy lub do najbliższego Autoryzowanego Punktu Serwisowego Ryobi.

Niniejsza gwarancja nie podważa przysługujących Państwu uprawnień dotyczących wadliwych produktów.

CZ**ZÁRUKA – ZÁRUČNÍ PODMÍNKY**

Na tento výrobek značky Ryobi se poskytuje záruka po dobu 24 (dvacetí čtyř) měsíců od data uvedeného na faktuře nebo pokladním bloku, který koncový uživatel obdržel v prodejně při nákupu výrobku. Záruka se vztahuje na výrobní vady a vadné díly.

Záruka se nevztahuje na poškození výrobku způsobené jeho běžným opotřebením, nesprávným nebo neschváleným používáním, nesprávnou údržbou nebo přetížením. Uvedené záruční podmínky se nevztahují na příslušenství, jako akumulatory, žárovky, pilové listy, nástavce, vaky apod.

V případě provozních problémů u výrobku v záruce kontaktuje nejbližší autorizovanou servisní opravnu výrobků Ryobi. K opravě je nutné předložit **NEDEMONTOVANÝ** výrobek spolu s fakturou nebo pokladním blokem.

Tato záruka nevylučuje případná další Vaše spotřebitelská práva týkající se výrobních závad, v souladu s platnými legislativními předpisy.

HU**A GARANCIA FELTÉTELEI**

Ezt a Ryobi terméket huszonnégy (24) hónapig garantáljuk a gyártáshibák, valamint a készülékben található alkatrészek miatt jelentkező meghibásodás ellen. A garancia az eladó által, a vásárló számára készített, eredeti adás-vételi szerződésen feltüntetett dátumtól érvényes.

A normális igénybevételből fakadó elhasználódás, a nem rendeltetésnek megfelelő használat vagy karbantartási művelet miatt fellépő, túlterhelés által okozott meghibásodásra nem terjed ki a garancia. A tartozékokra, mint például az akkumulátorra, izzókra, fűrőfejekre, táskára, stb., a garancia szintén nem vonatkozik.

A garancia periódus alatt fellépő meghibásodás esetén, juttassa el **NEM SZÉTSZERELT ÁLLAPOTBAN** a Ryobi terméket a vásárlást és annak dátumát igazoló dokumentum kíséretében az eladóhoz vagy az Önhöz legközelebbi Ryobi Szerviz Központba.

A jelen garancia nem zárja ki a fogyasztási eszközökre vonatkozó jogszabályok által elrendeltek.

RO**GARANȚIE – CONDIȚII**

Acest produs Ryobi este garantat în cazul viciilor de fabricație și pieselor cu defecte pentru o durată de douăzecișipatru (24) de luni, începând cu data facturii originale emisă de către comerciant utilizatorului final.

Deteriorările provocate prin uzură normală, printr-o utilizare sau întreținere anormală sau neautorizată, sau prin forțarea utilajului sunt excluse din prezenta garanție acestea aplicându-se și accesoriile ca baterii, becuri, lame, capete, saci, etc.

În caz de funcționare defectuoasă în perioada de garanție, vă rugăm să trimiteți produsul **NEDEMONTAT** împreună cu factura de cumpărare furnizorului dumneavoastră sau la Centrul Service Agreat Ryobi cel mai apropiat de dumneavoastră.

Drepturile dumneavoastră legale privind produsele defectuoase nu sunt alterate prin prezenta garanție.

LV GARANTIJAS PAZIŅOJUMS

Šī produkta izejmateriālu un ražošanas defektus divdesmit četrus (24) mēnešus sedz garantija, kas stājas spēkā no rēķina vai piegādes dokumenta izrakstīšanas datuma.

Normālas nolietošanas, nepilnvarotas/nepareizas apkopes/apiešanās vai pārslodzes radītos defektus garantija nesedz; garantija neattiecas arī uz akumulatoriem, spuldzītēm, asmeņiem, kaltiem utt.

Ja garantijas perioda laikā radusies kļūme, atgrieziet **NEIZJAUKTU** produktu ar iegādi apstiprinošiem dokumentiem savam dīlerim vai tuvākajā Ryobi servisa centrā.

Garantija neskar ar likumu noteiktās tiesības attiecībā uz defektīviem produktiem.

LT GARANTINIS PAREIŠKIMAS

Garantuojame, kad šiame prietaise 24 mėnesius, pradedant nuo pirmojo pirkimo ar pristatymo datos, nurodytos ant kvito, nebus medžiagų ir gamybos defektų.

Defektai dėl įprasto naudojimo ir nusidėvėjimo, netinkamo ir neleistino naudojimo ir priežiūros ar perkrovų į garantijos apimtį neįeina. Taip pat garantija neteikiama tokiems priedams kaip baterijos, lemputės, antgaliai ir pan.

Gedimo atveju garantiniu laikotarpiu **NEIŠARDYTA** prietaisą su pirkimo datos įrodymu grąžinkite pardavėjui arba į artimiausią „Ryobi“ techninio aptarnavimo centrą.

Jūsų statutinės teisės gedimų turinčių produktų atžvilgiu garantijos nėra apribojamos.

EE GARANTIIAVALDUS

Käesoleva toote garantii katab kahekümne nelja (24) kuu jooksul materjali ja tootevalmistamise defektid, mis hakkab kehtima ning mis tõestatakse arve või saatelehe kuupäevast.

Tavalise kasutamise ja kulumise, volitamata/väära hooldamise või ülekoormuse käigus tekkinud defektid käesoleva garantii alla ei kuulu, nagu ei kuulu garantii alla ka lisavarustus, sh akud, pirnid, terad, osakesed jne.

Garantiiperioodil esineva tõrke korral tagastage toode palun LAHTI VÖTMATA ning koos ostu tõendava

dokumendiga oma kohalikule edasimüüjale või lähimasse Ryobi hoolduskeskusesse.

Garantii ei mõjuta teie seaduslikke õigusi defektsete toodete suhtes.

HR UVJETI GARANCIJE

Ovaj Ryobi proizvod je pod garancijom za sve nedostatke unutar dvadeset i četiri (24) mjeseca od datuma koji se nalazi na originalnom računu koji je prodavač izdao krajnjem korisniku.

Opštećenja uzrokovana normalnom uporabom, neprikladnim ili nedozvoljenim korištenjem ili održavanjem ili pak prevelikim opterećenjem nisu uključena u ovu garanciju, kao ni dodaci poput baterija, aèarulja, noževa, vrhova, torbi itd.

U sluèaju da tijekom garancijskog razdoblja alat radi neispravno, proizvod koji NISTE RASTAVLJALI zajedno s dokazom o kupnji popaljite vatrem dobavljaèu ili najbližem Ovlaštenom Ryobi servisu. Varna prava koja se odnose na neispravne proizvode ovom se garancijom ne dovode u pitanje.

SI GARANCIJSKA IZJAVA

Vsi izdelki znamke Ryobi imajo garancijo za napake v izdelavi in neustrezne sestavne dele za obdobje 24-ih mesecev od datuma, ki je naveden na originalnem računu, ki ga je prodajalec izdal končnemu uporabniku.

Staranje, ki ga povzroča običajna raba in obraba izdelka, njegova nepooblaščen ali neustrezna uporaba ali vzdrževanje, ali preobremenitev, je izvzeto iz te garancije. Enako velja tudi za dodatno opremo kot so baterijski vložki, žarnice, rezila, pribor, vreèke, ipd.

Če pride v garancijskem roku do napake v delovanju izdelka, vas prosimo, da ga **NERAZSTAVLJENEGA**, skupaj z dokazilom o nakupu, odnesete vašemu prodajalcu ali v najbližji Ryobi servisni center.

Ta garancija nikakor ne vpliva na vaše pravice, ki vam jih v zvezi z neustreznimi izdelki daje zakon.

SK ZÁRUKA –PREHLÁSENIE

Tento produkt prichádza so zárukou na chyby v materiáli a spracovaní v dĺžke 24 mesiacov od dátumu kúpy, alebo dodania.

Chyby spôsobené normálnym opotrebovaním, nedovolenou / nesprávnou údržbou / narábaním, alebo preťažením, sú z tejto záruky vylúčené podobne ako príslušenstvo ako batérieové články, čepele a hrotov atď.

V prípade poruchy v období záruky, prineste prosím **NEROZOBŘANÝ** s dokladom o kúpe vášmu predajcovi, alebo do najbližšieho servisného centra Ryobi.

Vaše zákonné práva ohľadom poškodeného výrobku nie sú ovplyvnené touto zárukou.

GR ΟΡΟΙ ΕΓΓΥΗΣΗ

Αυτό το προϊόν Ryobi φέρει εγγύηση κατά των κατασκευαστικών ελαττωμάτων και των ελαττωματικών τμημάτων για μια διάρκεια εικοσιτεσσάρων (24) μηνών, από την ημερομηνία που αναφέρεται στο πρωτότυπο του τιμολογίου που καταρτίστηκε από τον μεταπωλητή για τον τελικό χρήστη.

Οι φυσιολογικές φθορές ή εκείνες που θα προκληθούν από μη φυσιολογική ή μη επιτρεπτή χρήση ή συντήρηση, ή από υπερφόρτιση δεν καλύπτονται από την παρούσα εγγύηση καθώς και τα εξαρτήματα όπως μπαταρίες, λάμπες, μύτες, σακούλες κλπ.

Σε περίπτωση κακής λειτουργίας κατά την περίοδο εγγύησης, παρακαλείστε να απευθυνείτε το προϊόν **ΧΩΡΙΣ ΝΑ ΤΟ ΑΝΟΙΞΕΤΕ**, με την απόδειξη αγοράς, στον προμηθευτή σας ή στο κοντινότερο Κέντρο Τεχνικής Εξυπηρέτησης Ryobi.

Τα νόμιμα δικαιώματά σας που αφορούν στα ελαττωματικά προϊόντα δεν αμφισβητούνται από την παρούσα εγγύηση.

TR GARANTİ – ŞARTLAR

Bu Ryobi ürünü, üretim hatalarına ve kusurlu parçalara karşı satıcı tarafından son kullanıcısına verilmiş olan orijinal fatura tarihinden itibaren yirmi dört (24) ay boyunca garantilidir.

Normal kullanım sonucunda yıpranmalar, anormal ya da izin verilmeyen kullanım ya da bakım, ya da aşırı yüklenme ve ayrıca bataryalar, ampuller, bıçaklar, rakorlar, torbalar gibi aksesuarlar sözkonusu garantinin dışındadır.

Garanti dönemi süresinde meydana gelen bir arıza durumunda, ürünü **SÖKMEĐEN** satınalma belgesi ile yetkili satıcınıza ya da size en yakın Ryobi Yetkili Servis Merkezi'ne gönderiniz. Bu garanti, defolu mallara ilişkin yasal haklarınızı hiçbir şekilde etkilemez.

GB**WARNING**

The vibration emission level given in this information sheet has been measured in accordance with a standardised test given in EN 60745 and may be used to compare one tool with another. It may be used for a preliminary assessment of exposure. The declared vibration emission level represents the main applications of the tool. However if the tool is used for different applications, with different accessories or poorly maintained, the vibration emission may differ. This may significantly increase the exposure level over the total working period.

An estimation of the level of exposure to vibration should also take into account the times when the tool is switched off or when it is running but not actually doing the job. This may significantly reduce the exposure level over the total working period. Identify additional safety measures to protect the operator from the effects of vibration such as: maintain the tool and the accessories, keep the hands warm, organisation of work patterns.

FR**AVERTISSEMENT**

Le niveau d'émission des vibrations indiqué dans cette feuille d'information a été mesuré en concordance avec un test normalisé fourni par EN60745 et peut être utilisé pour comparer un outil à un autre. Il peut être utilisé pour une évaluation préliminaire de l'exposition. Le niveau déclaré d'émission des vibrations s'applique à l'utilisation principale de l'outil. Toutefois, si l'outil est utilisé pour des applications différentes, avec des accessoires différents, ou mal entretenu, l'émission de vibrations peut être différente. Le niveau d'exposition peut en être augmenté de façon significative tout au long de la période de travail.

Une estimation du niveau d'exposition aux vibrations doit aussi prendre en compte les périodes où l'outil est arrêté ainsi que les périodes où il fonctionne sans vraiment travailler. Le niveau d'exposition pendant la durée totale du travail peut en être réduit de façon significative. Prenez en considération les mesures additionnelles de sécurité à prendre pour protéger l'opérateur des effets des vibrations telles que: maintien de l'outil et de ses accessoires, maintien des mains au chaud, organisation du travail.

DE**WARNUNG**

Der in diesem Informationsblatt genannte Schwingungspegel wurde entsprechend dem standardisierten Test von EN60745 gemessen und kann benutzt werden um das Werkzeug mit anderen zu vergleichen. Er kann benutzt werden, um eine vorausgehende Einschätzung der Exposition durchzuführen. Der genannte Schwingungspegel repräsentiert den Haupteinsatzbereich des Werkzeugs. Jedoch kann das Werkzeug für verschiedene Einsatzbereiche benutzt werden. Mit unterschiedlichen Zusatzgeräten oder bei schlechter Wartung kann der Schwingungspegel unterschiedlich sein. Dadurch kann die Expositionshöhe über die gesamte Arbeitszeit signifikant erhöht werden.

Eine Einschätzung der Exposition zu Schwingungen sollte auch die Zeiten wenn das Werkzeug ausgeschaltet ist, oder wenn es angeschaltet aber nicht in Betrieb ist, in Betracht ziehen. Dadurch kann die Expositionshöhe über die gesamte Arbeitszeit signifikant reduziert werden. Identifizieren Sie zusätzliche Sicherheitsmaßnahmen um die Bedienungsperson vor den Effekten der Schwingungen zu schützen, wie zum Beispiel: Das Werkzeug und Zusatzgeräte warten, Hände warmhalten und Organisation der Arbeitszeiten.

ES**ADVERTENCIA**

El nivel de emisión de las vibraciones que figura en esta hoja de información se ha medido según una prueba estandarizada que figura en EN60745 y puede ser utilizado para comparar una herramienta con otra. Puede ser utilizado para una evaluación preliminar de la exposición. El nivel de emisión de las vibraciones declarado representa las principales aplicaciones de la herramienta. No obstante, si la herramienta se utiliza para diferentes aplicaciones, con diferentes accesorios o no recibe el mantenimiento adecuado, la emisión de las vibraciones puede ser diferente. Esto puede aumentar significativamente el nivel de exposición durante el período de trabajo total.

Una estimación del nivel de exposición a la vibración también debe tener en cuenta el tiempo en el que la herramienta está desconectada o cuando está conectada pero no está realizando ningún trabajo. Esto puede reducir significativamente el nivel de exposición durante el período de trabajo total. Identificar las medidas de seguridad adicionales para proteger al operador de los efectos de las vibraciones, tales como: mantenimiento de la herramienta y de los accesorios, y la organización de los patrones de trabajo.

IT**AVVERTENZE**

Il livello di vibrazioni indicato in questo foglio informativo è stato misurato seguendo un test svolto secondo i requisiti indicati dallo standard EN60745 e potrà essere utilizzato per paragonare un utensile con un altro. Potrà essere utilizzato per una valutazione preliminare dell'esposizione a vibrazioni. Il livello dichiarato di emissioni di vibrazioni viene indicato tenendo conto delle applicazioni principali dell'utensile. Comunque se l'utensile viene utilizzato per applicazioni diverse con accessori diversi o non viene correttamente conservato, il livello delle vibrazioni potrà variare. Ciò potrà significativamente aumentare il livello di esposizione alle vibrazioni durante il periodo di lavoro totale.

Una valutazione del livello di esposizione alle vibrazioni dovrà inoltre prendere in considerazione i tempi in cui l'utensile viene spento o è acceso ma non viene utilizzato. Ciò potrà significativamente ridurre il livello di esposizione in un periodo totale di funzionamento. Ulteriori misure di sicurezza per proteggere l'operatore dagli effetti delle vibrazioni come: conservare correttamente l'utensile e i suoi accessori, tenere le mani calde e organizzare i tempi di lavoro.

NL**WAARSCHUWING**

Het trillingsemissieniveau dat op dit informatieblad wordt gegeven, is gemeten in overeenstemming met een gestandaardiseerde test, vastgelegd in EN60745 en mag worden gebruikt om machines met elkaar te vergelijken. Het verklaarde trillingsemissieniveau geeft de hoofdtoepassing van het gereedschap weer. Als de machine echter voor andere toepassingen of met andere accessoires wordt gebruikt of slecht wordt onderhouden, kan de trillingsemissie verschillen. Dit kan de blootstelling gedurende de gehele werkduur aanzienlijk verhogen.

Bij een schatting van het niveau van blootstelling aan trillingen moet ook rekening worden gehouden met het aantal keren dat de machine wordt uitgeschakeld of draait, maar niet wordt gebruikt. Dit kan het niveau van blootstelling gedurende de gehele werkduur aanzienlijk verlagen. Stel bijkomende veiligheidsmaatregelen op om de gebruiker tegen de gevolgen van trillingen te beschermen: zoals onderhoud het gereedschap en de accessoires, houd de handen warm, de organisatie van werkpatronen.

PT**AVISO**

O nível de emissão de vibrações fornecido nesta folha de informações foi medido em conformidade com o teste uniformizado descrito em EN60745 e pode ser usado para comparar uma ferramenta com outra. Este pode ser usado para uma avaliação preliminar da exposição. O nível de emissão de vibração declarado refere-se à aplicação principal da ferramenta. Contudo, se a ferramenta for usada para aplicações diferentes, com acessórios diferentes ou não for devidamente mantida, a emissão de vibrações pode diferir. Isto pode fazer aumentar significativamente o nível de exposição ao longo do período de trabalho total.

Uma estimativa do nível de exposição às vibrações deve ter, também, em consideração o tempo durante o qual a ferramenta está desligada ou em que está ligada mas não está a realizar qualquer trabalho. Isto pode reduzir significativamente o nível de exposição durante o período total de trabalho. Identifique medidas adicionais de segurança que protejam o operário dos efeitos da vibração como a manutenção da ferramenta e dos acessórios, a manutenção das mãos quentes e a organização de padrões de trabalho.

DK**ADVARSEL**

Det angivne niveau for vibrationsemission på denne oplysningsside er blevet målt iht. en standardtest ifølge EN60745 og kan bruges til at sammenligne værktøjer indbyrdes. Det kan bruges til en foreløbig eksponeringsvurdering. Det opgivne niveau for vibrationsemission gælder, når værktøjet bruges til sit hovedformål. Men hvis værktøjet bruges til andre formål, med forskelligt eller med dårligt vedligeholdt ekstrapstyr, kan vibrationsemissionen variere. Dette kan medføre en betragtelig stigning i eksponeringsniveauet set over hele arbejdsperioden.

Et skøn over niveauet for vibrationseksponering bør også tage højde for de perioder, hvor værktøjet er slukket, eller hvor det er tændt uden faktisk at være i brug. Dette kan medføre en betragtelig reduktion i eksponeringsniveauet set over hele arbejdsperioden. Træf ekstra sikkerhedsforanstaltninger til beskyttelse af operatøren mod virkningerne fra vibrationen som fx: vedligehold værktøj og ekstrapstyr, hold hænderne varme, organiser arbejdsmonstre.

SE**WARNING**

Vibrationsnivåerna som uppges i det här dokumentet har uppmäts i enlighet med ett standardiserat test som beskrivs i EN60745 och som kan användas för att jämföra verktyg. Det kan användas som en preliminär bedömning av den vibration som användaren utsätts för. De deklarerade vibrationsvärdena motsvarar de som uppstår när verktyget används i sitt huvudsyfte. Om verktyget används i andra syften, med andra tillbehör eller om verktyget är dåligt underhållet kan vibrationsnivåerna vara annorlunda. Det kan kraftigt öka vibrationsnivåerna över den totala arbetsperioden.

En uppskattning av vibrationsnivåerna som användaren utsätts för ska också ta hänsyn till de stunder då verktyget är avstängt och när det går på tomgång. Detta kan kraftigt minska vibrationsnivåerna över den totala arbetsperioden. Andra säkerhetsåtgärder som kan skydda användaren från effekterna av vibrationer är: underhållning av verktyget och tillbehören, hålla händerna varma och organisera arbetssättet.

FI**VAROITUS**

Tämän tiedotteen tärinätao on mitattu EN60745-standardien mukaisilla testeillä, ja niitä voidaan käyttää verrattaessa laitetta toiseen. Sitä voidaan käyttää arvioitaessa tärinävaikutusta. Ilmoitettu tärinätao vastaa laitteen pääasiallista käyttötarkoitusta. Jos laitetta kuitenkin käytetään muuhun tarkoitukseen, muilla lisälaitteilla tai huonosti huollettuna, tärinätao saattaa poiketa ilmoitetusta arvosta. Tämä voi kasvattaa kokonaisaltistumista huomattavasti koko työjakson kuluessa.

Tärinän altistumistasoa arvioitaessa tulee huomioida ajat, jolloin laite on sammutettu tai kun se on käynnissä, mutta sitä ei käytetä varsinaiseen työskentelyyn. Tämä voi vähentää kokonaisaltistumista huomattavasti koko työjakson kuluessa. Käytä muitakin suojakeinoja turvataksesi käyttäjän tärinävaikutukselta, kuten: huolla laite ja lisälaitteet, pidä kätesi lämpiminä, organiso työönkulu.

NO**ADVARSEL**

Nivået på vibrasjonsutslippet som oppgis på dette informasjonsarket er malt i henhold til en standardisert test gitt i EN60745 og kan brukes til å sammenligne ett verktøy med ett annet. Det kan brukes til en foreløpig vurdering av eksponering. Det erklærte nivået kan vibrasjonsutslipp representerer hovedanvendelsen for verktøyet. Dersom verktøyet brukes for andre anvendelser, med forskjellig tilbehør eller med dårlig vedlikehold, vil vibrasjonsutslippet kunne være annerledes. Det kan gi en betydelig økning av eksponeringsnivået over den totale arbeidsperioden.

En beregning av nivået for eksponering til vibrasjoner må også ta hensyn til den tiden verktøyet er slått av eller er i gang men ikke i faktisk bruk for å utføre den tiltenkte oppgaven. Dette kan gi en betydelig økning av eksponeringsnivået over den totale arbeidsperioden. Identifiser ytterligere sikkerhetstiltak for å beskytte den som bruker verktøyet fra virkningen av vibrasjoner, tiltak som: Vedlikehold verktøyet og tilbehøret, hold hendene varme, organiser arbeidsmetodene.

RU**ОСТОРОЖНО!**

Уровень вибрации, приведенный в данном справочном листе, измерен согласно стандартизованным испытаниям, определенным в EN60745 и может использоваться для сравнения различных инструментов. Значение уровня может использоваться для предварительной оценки влияния вибрации. Заявленный уровень вибрации действителен для основного применения инструмента. Однако, если инструмент используется для других целей, с другими приспособлениями, или плохо обслуживается, уровень вибрации может отличаться от указанного. Это может значительно увеличить величину воздействия за общее время работы.

При оценке уровня воздействия вибрации следует также принять во внимание время простоев и холостой ход (когда инструмент выключен и когда включен, но работа не производится). Эти факторы могут значительно уменьшить величину воздействия вибрации за общее время работы. Определите дополнительные меры безопасности, защищающие работающего от влияния вибрации: техническое обслуживание инструмента и принадлежностей, недопущение охлаждения рук, соответствующие приемы и распорядок работы.

PL**OSTRZEŻENIE**

Deklarowany poziom drgań został zmierzony za pomocą standardowej metody pomiaru określonej normą EN60745 i jego wyniki mogą służyć do porównywania tego urządzenia z innymi. Deklarowana wartość drgań może służyć do wstępnej oceny narażenia operatora na drgania. Deklarowany poziom drgań dotyczy podstawowych zastosowań urządzenia. Jednak w przypadku użycia urządzenia do innych zastosowań, z innymi przystawkami lub w przypadku niewłaściwego stanu technicznego urządzenia poziom drgań może odbiegać od deklarowanego. Może być to przyczyną zwiększenia stopnia narażenia operatora na drgania w całym okresie wykonywania pracy.

Podczas oceny narażenia na drgania należy również uwzględnić czas wyłączenia urządzenia oraz czas, w którym urządzenie jest włączone, jednak praca nie jest wykonywana. Czasy te mogą znacznie zmniejszyć stopień narażenia operatora na drgania w całym okresie wykonywania pracy. Należy określić dodatkowe środki ochrony operatora przed skutkami drgań, przykładowo: dbać o stan techniczny urządzenia i przystawek, dbać o zachowanie ciepłoty dłoni, odpowiednio zorganizować harmonogram wykonywania prac.

CZ**VAROVÁNÍ**

Hodnota vibračních emisí uvedená v tomto informačním listu byla naměřena standardizovaným testem podle EN60745 a ji použít k porovnání s hodnotami jiných nástrojů. Může se používat k předběžnému odhadu vystavování vibracím. Uznána hodnota vibračních emisí reprezentuje hlavní použití nástroje. Nicméně pokud se nástroj používá pro jiné použití, s různými doplňky nebo se nedostatečně neudrží, mohou se vibrační emise lišit. Toto může výrazně zvýšit úroveň vystavení nad celkové pracovní období.

Odhad úrovně vystavení vibracím by měl vzít taktéž v potaz časy, kdy je chvění vypnuto, nebo když přístroj běží, ale nevykonává práci. Toto může výrazně snížit úroveň vystavení nad celkové pracovní období. Určete doplňující bezpečnostní opatření pro ochranu obsluhy před různými vibracemi, například: Udržujte nástroj a doplňky, udržujte ruce v teple, organizujte pracovní schéma.

HU**FIGYELMEZTETÉS**

A vibráció-kibocsátás adatai alapján megadott értéke az EN60745 által meghatározott szabványosított mérési eljárás szerint lett megmérve, amely lehetővé teszi a különböző szerszámok összehasonlítását. Használható a kitettség előzetes felmérésére is. A nyilatkozatban szereplő kibocsátási érték a szerszám főbb alkalmazási területeire vonatkozik. Ugyanakkor, ha a szerszámot más alkalmazásokra, más kiegészítővel használják vagy rosszul tartják karban, a vibráció-kibocsátás értéke ettől eltérő is lehet. Ez jelentősen növelheti a kitettség szintjét a gép teljes használati időtartama során.

A vibrációnak való kitettség szintjének becslésekor figyelembe kell venni azokat az időintervallumokat is, amikor a szerszám ki van kapcsolva, vagy működik, de nem végeznek munkát vele. Ez jelentősen csökkentheti a kitettség szintjét a gép teljes használati időtartama során. Tegyén további óvintézkedéseket a kezelő vibrációval szembeni megvédése érdekében: tartsa karban a szerszámot és a tartozékokat, tartsa melegen a kezét, tervezze meg a munkafolyamatot.

RO**AVERTISMENT**

Nivelul emisiilor de vibrații prezentat în cadrul acestei fișe cu informații a fost măsurat în conformitate cu un test standardizat furnizat în EN60745 și poate fi folosit la a compara o unealtă cu o alta. Poate fi folosit la a evalua preliminară a expunerii. Nivelul declarat al emisiilor de vibrații reprezintă aplicațiile principale ale uneltei. Cu toate acestea, în cazul în care unealta este utilizată pentru aplicații diferite, cu accesorii diferite sau întreținute necorespunzător, emisiile de vibrații pot diferi. Acestea pot crește semnificativ nivelul de expunere pe întreaga perioadă de lucru.

O estimare a nivelului de expunere la vibrații trebuie evaluată, de asemenea, să țină cont de datele în care unealta este oprită sau de datele în care aceasta funcționează fără a efectua propriu-zis sarcina de lucru. Acestea pot reduce semnificativ nivelul de expunere pe întreaga perioadă de lucru. Identificați măsuri de siguranță suplimentare pentru a proteja operatorul de efectele vibrațiilor, precum: întreținerea uneltei și a accesoriilor, păstrarea mâinilor calde, organizarea de modele de lucru.

LV**BRĪDINĀJUMS**

Šajā datu lapā dotā vibrāciju emisijas vērtība ir mērīta saskaņā ar standartizēto testu, kas dots EN60745 un kuru var izmantot, lai salīdzinātu vienu instrumentu ar citu. To var izmantot aptuvenam ekspozīcijas novērtējumam. Deklarētais vibrāciju emisijas līmenis atbilst galvenajiem instrumenta pielietojumiem. Tomēr, ja instrumentu lieto citiem pielietojumiem, ar citiem piederumiem vai tas tiek slikti apkopts, vibrāciju emisijas vērtība var atšķirties. Tas var ievērojami palielināt ekspozīcijas līmeni visā darba periodā.

Vibrāciju ekspozīcijas līmeņa novērtējumam jāņem vērā laiks, kad instruments ir izslēgts vai ir ieslēgts, bet neveic nekādu darbu. Tas var ievērojami samazināt ekspozīcijas līmeni visā darba periodā. Identificējiet papildu drošības pasākumus, lai aizsargātu operatoru no vibrāciju iedarbības, piemēram, veiciet instrumenta un piederumu apkopi, turiet rokas siltas un pielāgojiet darba grafiku.

LT**ISPĒJIMAS**

Šī lapa paredz vibrācijas emisijas līgus, kas ir izstrādāti saskaņā ar standartizēto testu, kas dots EN60745, un kuri jālieto, lai salīdzinātu vienu instrumentu ar citu. To var izmantot aptuvenam ekspozīcijas novērtējumam. Deklarētais vibrāciju emisijas līmenis atbilst galvenajiem instrumenta pielietojumiem. Tomēr, ja instrumentu lieto citiem pielietojumiem, ar citiem piederumiem vai tas tiek slikti apkopts, vibrāciju emisijas vērtība var atšķirties. Tas var ievērojami palielināt ekspozīcijas līmeni visā darba periodā.

Nustatant vibrācijas līgus, jāņem vērā, ka jābūt atzīvētiem šiem līgus, kas ir izstrādāti saskaņā ar standartizēto testu, kas dots EN60745, un kuri jālieto, lai salīdzinātu vienu instrumentu ar citu. To var izmantot aptuvenam ekspozīcijas novērtējumam. Deklarētais vibrāciju emisijas līmenis atbilst galvenajiem instrumenta pielietojumiem. Tomēr, ja instrumentu lieto citiem pielietojumiem, ar citiem piederumiem vai tas tiek slikti apkopts, vibrāciju emisijas vērtība var atšķirties. Tas var ievērojami palielināt ekspozīcijas līmeni visā darba periodā.

EE**HOIATUS**

Sellel infolehel esitatud vibratsioonitaseme väärtus on mõõdetud standardis EN60745 kirjeldatud katsemeetodiga ja seda võib kasutada tööriistade omavaheliseks võrdlemiseks. Seda võib kasutada vibratsioonimõju eelhindamiseks. Deklareeritud vibratsioonitaseme väärtus kehtib tööriista tavakasutamisel. Kui aga kasutate tööriista muudeks kasutusotstarveteks, eriotstarbeliste tarvikutega või kui tööriist on puudulikult hooldatud, siis võib vibratsiooniväärtus erineda. Sellistel juhtudel võib tööperioodi summaarne vibratsioonitase suurenda märgatavalt.

Vibratsiooniväärtuse taset tuleb arvesse võtta ka sel ajal, kui tööriist on välja lülitatud või kui tööriist pöörleb, kuid ei tee tööoperatsiooni. Sellistel juhtudel võib tööperioodi ajal summaarne vibratsioonitase väheneda märgatavalt. Määrake kindlaks täiendavad ohutusmeetmed, et kaitsa operaatorit vibratsioonimõjude eest – tööriistade ja tarvikute hooldamine, käte soojas hoidmine ja töövahetuste organiseerimine.

HR**UPOZORENJE**

Razina vrijednosti vibracija data u ovoj tablici s informacijama mjerena je sukladno normiranom testu pruženom u EN60745 i može se koristiti za usporedbu jednog alata s drugim. Može se koristiti u početnom usklađivanju izloženosti. Objavljena razina vrijednosti vibracija predstavlja glavnu primjenu alata. Međutim, ako se alat koristi za druge primjene, s različitim dodatnim priborom ili je slabo održavan, vrijednost vibracija može se razlikovati. Ovo može značajno povećati razinu izloženosti tijekom ukupnog radnog razdoblja.

U procjeni razine izloženosti na vibraciju također treba uzeti u obzir vrijeme kada je alat isključen ili kada je pokrenut no ne i stvarno vrijeme rada. Ovo može značajno smanjiti razinu izloženosti tijekom ukupnog radnog razdoblja. Odredite dodatne sigurnosne mjere za zaštitu operatera od učinaka vibracije poput: održavanje alata i pribora, održavanje toplih ruku, organizacija obrazaca za rad.

SI**OPOZORILO**

Nivo emisij vibracij, naveden v tem informacijskem listu, je bil izmerjen v skladu s standardiziranim testom, ki je podan v EN60745, podatek pa se lahko uporablja za primerjavo enega orodja z drugim. Uporablja se ga lahko za predhodno oceno izpostavljenosti. Naveden nivo emisij vibracij predstavlja glavne uporabe orodja. Vendar, če se orodje uporablja v druge namene in z različnimi nastavki oz. če je orodje slabo vzdrževano, se lahko emisije vibracij razlikujejo. To lahko občutno poveča nivo izpostavljenosti v skupnem delovnem času.

Ocena nivoja izpostavljenosti vibracijam bi morala prav tako upoštevati, koliko krat je orodje bilo izključeno ali je v delovanju in pravzaprav ne opravlja svojega dela. To lahko občutno zmanjša nivo izpostavljenosti v skupnem delovnem času. Upoštevajte dodatne varnostne ukrepe, da bi upravljalca zaščitili pred vplivom vibracij, kot je: vzdržujte orodje in nastavke, pazite, da so roke tople, organizirajte delovne vzorce.

SK**VAROVANIE**

Úroveň emisií vibrácií, uvedená v tomto informačnom hárku bola nameraná v súlade so štandardizovaným testom, daný normou EN60745 a môže sa použiť na porovnanie jedného nástroja s druhým. Môže sa použiť na predbežné určenie miery vystavenia sa vibráciám. Uvedená úroveň emisií vibrácií predstavuje hlavné aplikácie nástroja. Avšak keď sa nástroj používa na iné aplikácie, s rôznym prísľušenstvom alebo má zlý údržbu, úroveň vibrácií sa môže líšiť. Týmto sa môže výrazne zvýšiť úroveň vystavenia sa vibráciám počas celkového času práce.

Odhad úrovně vystavenia sa vibráciám by sa mal brať tiež do úvahy, vždy, keď sa nástroj vypne, alebo potom, keď beží ale v skutočnosti sa nevykonáva práca. Týmto sa môže výrazne znížiť úroveň vystavenia sa vibráciám počas celkového času práce. Nasledovné doplňujúce bezpečnostné opatrenia pomáhajú chrániť operátora od účinkov vibrácií: údržba nástroja a prísľušenstva, udržiavanie teplých držadiel, organizácia práce.

GR**ΠΡΟΕΙΔΟΠΟΙΗΣΗ**

Τα επίπεδα εκπομπών κραδασμών που παρέχονται στο παρόν ενημερωτικό φυλλάδιο, έχουν μετρηθεί βάσει τυποποιημένης δοκιμής που προβλέπεται στο EN60745 και μπορούν να συγκριθούν για τη σύγκριση του εργαλείου με άλλα. Μπορούν επίσης να χρησιμοποιηθούν για προκαταρκτική αξιολόγηση της έκθεσης. Τα δηλωμένα επίπεδα εκπομπών κραδασμών αφορούν τις βασικές εφαρμογές του εργαλείου. Ωστόσο, αν το εργαλείο χρησιμοποιείται για διαφορετικές εφαρμογές, με διαφορετικά εξαρτήματα ή με κακή συντήρηση, η εκπομπή κραδασμών μπορεί να διαφέρει. Αυτό μπορεί να αυξήσει σημαντικά το επίπεδο έκθεσης στη συνολική περίοδο εργασίας.

Η εκτίμηση των επιπέδων έκθεσης σε κραδασμούς θα πρέπει επίσης να λαμβάνει υπόψη τις χρονικές περιόδους κατά τις οποίες το εργαλείο είναι απενεργοποιημένο ή λειτουργεί χωρίς να χρησιμοποιείται σε συγκεκριμένη εργασία. Αυτό μπορεί να μειώσει σημαντικά το επίπεδο έκθεσης στη συνολική περίοδο εργασίας. Εφαρμόστε επιπρόσθετα μέτρα ασφαλείας για την προστασία του χειριστή από τις επιπτώσεις των κραδασμών, όπως τα εξής: συντηρείτε το εργαλείο και τα εξαρτήματα, διατηρείτε τα χέρια ζεστά, οργανώστε μοτίβα εργασίας.

TR**UYARI**

Bu bilgi sayfasında verilen titreşim emisyon seviyesi, EN60745 standardında belirtilen standartlaştırılmış bir teste uygun olarak ölçülmüş ve bir aleti diğeriyle karşılaştırmak için kullanılabilir. Ön maruz kalma tespiti için kullanılabilir. Beyan edilen titreşim emisyon seviyesi aletin asıl uygulamalarını temsil etmemektedir. Ancak alet, farklı aksesuarlarla veya yetersiz bakımlı olarak farklı uygulamalar için kullanılırsa titreşim emisyonu değişebilir. Bu durum toplam çalışma süresi boyunca maruz kalma seviyesini önemli ölçüde artırır.

Titreşime maruz kalma seviyesinin değerlendirilmesi aynı zamanda alet kapalı ve arından çalışır ancak gerçek anlamda iş yapmadığı zamanlar da göz önünde bulundurulmalıdır. Bu durum toplam çalışma süresi boyunca maruz kalma seviyesini önemli ölçüde azaltır. Operatörü titreşimin etkilerinden korumak için ilave güvenlik önlemleri belirleyin, örneğin: aletin ve aksesuarlarının bakımını yapmak, operatörün ellerini sıcak tutmak, çalışma modellerini organize etmek.

GB**DECLARATION OF CONFORMITY**

We declare under our sole responsibility that this product is in conformity with the following standards or standardized documents.

2006/42/EC, 2004/108/EC, EN60745-1, EN60745-2-6, EN55014-1, EN55014-2

Sound pressure level (K=3 dB(A))	89 dB(A)
Sound power level (K=3 dB(A))	100 dB(A)
Weighted root mean square acceleration value (k=1.5 m/s ²)	< 12.12 m/s ²

FR**DÉCLARATION DE CONFORMITÉ**

Nous déclarons sous notre propre responsabilité que ce produit est en conformité avec les normes ou documents normalisés suivants:

2006/42/EC, 2004/108/EC, EN60745-1, EN60745-2-6, EN55014-1, EN55014-2

Niveau de pression acoustique (K=3 dB(A))	89 dB(A)
Niveau de puissance acoustique (K=3 dB(A))	100 dB(A)
Yüksüz hız	12.12 m/s ² (k=1.5 m/s ²)

DE**KONFORMITÄTSEKTLÄRUNG**

Wir erklären in alleiniger Verantwortung, dass dieses Produkt mit den folgenden Normen oder normativen Dokumenten übereinstimmt:

2006/42/EC, 2004/108/EC, EN60745-1, EN60745-2-6, EN55014-1, EN55014-2

Schalldruckpegel (K=3 dB(A))	89 dB(A)
Schalleistungspegel (K=3 dB(A))	100 dB(A)
Beschleunigung des quadratischen gewogenen Mittelwerts (k=1.5 m/s ²)	< 12.12 m/s ²

ES**DECLARACIÓN DE CONFORMIDAD**

Declaramos bajo nuestra exclusiva responsabilidad que este producto es conforme a las siguientes normas o documentos normalizados:

2006/42/EC, 2004/108/EC, EN60745-1, EN60745-2-6, EN55014-1, EN55014-2

Nivel de presión acústica (K=3 dB(A))	89 dB(A)
Nivel de potencia acústica (K=3 dB(A))	100 dB(A)
Valor de aceleración de la media cuadrática ponderada (k=1.5 m/s ²)	< 12.12 m/s ²

IT**DICHIARAZIONE DI CONFORMITÀ**

Dichiaro, assumendo la piena responsabilità di tale dichiarazione, che il prodotto è conforme alle seguenti normative e ai relativi documenti:

2006/42/EC, 2004/108/EC, EN60745-1, EN60745-2-6, EN55014-1, EN55014-2

pressione acustica (K=3 dB(A))	Livello di 89 dB(A)
Livello di potenza acustica (K=3 dB(A))	100 dB(A)
Valore d'accelerazione della media quadratica ponderata (k=1.5 m/s ²)	< 12.12 m/s ²

NL**KONFORMITEITSVERKLARING**

Wij verklaren op onze eigen verantwoordelijkheid dat dit product voldoet aan de volgende normen of normatieve documenten.

2006/42/EC, 2004/108/EC, EN60745-1, EN60745-2-6, EN55014-1, EN55014-2

Geluidsdrukniveau (K=3 dB(A))	89 dB(A)
Geluidsvermogensniveau (K=3 dB(A))	100 dB(A)
Versnellingswaarde van de gewogen effectieve waarde (k=1.5 m/s ²)	< 12.12 m/s ²

PT**DECLARAÇÃO DE CONFORMIDADE**

Declaramos, sob nossa exclusiva responsabilidade, que este produto cumpre as seguintes normas ou documentos normativos.

2006/42/EC, 2004/108/EC, EN60745-1, EN60745-2-6, EN55014-1, EN55014-2

Nível de pressão acústica (K=3 dB(A))	89 dB(A)
Nível de potência acústica (K=3 dB(A))	100 dB(A)
Valor da aceleração da média quadrática ponderada(k=1.5 m/s ²)	< 12.12 m/s ²

DK**KONFORMITETSERKLÆRING**

Vi erklærer på eget ansvar, at dette produkt er i overensstemmelse med følgende standarder eller standardiseringsdokumenter:

2006/42/EC, 2004/108/EC, EN60745-1, EN60745-2-6, EN55014-1, EN55014-2

Lydtryksniveau (K=3 dB(A))	89 dB(A)
Lydstyrkeniveau (K=3 dB(A))	100 dB(A)
Accelerationsværdi for vægtet kvadratmiddeltal (k=1.5 m/s ²)	< 12.12 m/s ²

SE**FÖRSÄKRAN**

Vi intygar och ansvarar för, att denna produkt överensstämmer med följande normer och dokument.

2006/42/EC, 2004/108/EC, EN60745-1, EN60745-2-6, EN55014-1, EN55014-2

Ljudtrycksnivå (K=3 dB(A))	89 dB(A)
Ljudeffektnivå (K=3 dB(A))	100 dB(A)
Accelerationsvärde för viktat kvadratisk medeltal (k=1.5 m/s ²)	< 12.12 m/s ²

FI**TODISTUS STANDARDIN-MUKAISUUDESTA**

Todistamme täten ja vastaamme yksin siitä, että nämä tuote on alla luetteltujen standardien ja standardoimis-asiakirjojen vaatimusten mukainen.

2006/42/EC, 2004/108/EC, EN60745-1, EN60745-2-6, EN55014-1, EN55014-2

Äänenpainetaso (K=3 dB(A))	89 dB(A)
Äänen tehotaso (K=3 dB(A))	100 dB(A)
Painotettu kiihdytyksen tehollisarvo (k=1.5 m/s ²)	< 12.12 m/s ²

NO**SAMSVARERKLÆRING**

Vi erklærer på eget ansvar at dette produktet er i samsvar med følgende standarder og normative dokumenter:

2006/42/EC, 2004/108/EC, EN60745-1, EN60745-2-6, EN55014-1, EN55014-2

Lydtrykknivå (K=3 dB(A))	89 dB(A)
Lydstyrkenivå (K=3 dB(A))	100 dB(A)
Veid kvadratisk middelverdi av akselerasjonsverdien (k=1.5 m/s ²)	< 12.12 m/s ²

RU**ЗАЯВЛЕНИЕ О СООТВЕТСТВИИ СТАНДАРТАМ**

Мы со всей ответственностью заявляем, что настоящая продукция соответствует ниже следующим нормам и документам:

2006/42/EC, 2004/108/EC, EN60745-1, EN60745-2-6, EN55014-1, EN55014-2

Уровень акустического давления (k=3 дБ(А))	89 дБ(А)
Уровень акустической мощности (k=3 дБ(А))	100 дБ(А)
Величина ускорения средней умеренной квадратической (k=1.5 м/сек ²)	<12.12 м/сек ²

PL**DEKLARACJA ZGODNOŚCI**

Z całą odpowiedzialnością oświadczamy, że niniejszy produkt jest zgodny z normami czy też znormalizowanymi dokumentami wymienionymi poniżej:

2006/42/EC, 2004/108/EC, EN60745-1, EN60745-2-6, EN55014-1, EN55014-2

Poziom ciśnienia akustycznego (K=3 dB(A))	89 dB(A)
Poziom mocy akustycznej (K=3 dB(A))	100 dB(A)
Wartość skuteczna przyspieszenia średnia kwadratowa ważona (k=1.5 m/s ²)	< 12.12 m/s ²

CZ**PROHLÁŠENÍ O SHODĚ**

Prohlašujeme na svou zodpovědnost, že tento výrobek splňuje požadavky níže uvedených norem a závazných předpisů:

2006/42/EC, 2004/108/EC, EN60745-1, EN60745-2-6, EN55014-1, EN55014-2

Hladina akustického tlaku (K=3 dB(A))	89 dB(A)
Hladina akustického výkonu (K=3 dB(A))	100 dB(A)
Vážená efektivní hodnota zrychlení (k=1.5 m/s ²)	< 12.12 m/s ²

HU**SZABVÁNY RENDELKEZÉSEK**

Felelősségünk teljes tudatában kijelentjük, hogy a jelen termék megfelel a következő szabványoknak és előírásoknak:
2006/42/EC, 2004/108/EC, EN60745-1, EN60745-2-6, EN55014-1, EN55014-2

Hangnyomás szint (K=3dB (A))	89 dB(A)
Hangerő szint (K=3dB (A))	100 dB(A)
A gyorsítás négyzetes súlyozott átlag értéke (k=1.5 m/s ²)	< 12.12 m/s ²

RO**DECLARAȚIE DE CONFORMITATE**

Declarăm pe propria răspundere că acest produs este conform cu normele sau documentele normative următoare:
2006/42/EC, 2004/108/EC, EN60745-1, EN60745-2-6, EN55014-1, EN55014-2

Nivel de presiune acustică (K=3dB (A))	89 dB(A)
Nivel de putere acustică (K=3dB (A))	100 dB(A)
Valoarea accelerației medii pătratice ponderate (k=1.5 m/s ²)	< 12.12 m/s ²

LV**ATBILSTĪBAS PAZIŅOJUMS**

Mēs uz savu atbildību paziņojam, ka šis produkts atbilst šādiem standartiem vai standartizācijas dokumentiem.
2006/42/EC, 2004/108/EC, EN60745-1, EN60745-2-6, EN55014-1, EN55014-2

Skaņas spiediena līmenis (K=3dB (A))	89 dB (A)
Skaņas jaudas līmenis (K=3dB (A))	100 dB (A)
Vidējā svērtā kvadrātsaknes vērtība Paātrinājuma kvadrāta vērtība (trīs asis, K=1,5 m/s ²)	< 12.12 m/s ²

LT**ATITIKTIES DEKLARACIJA**

Prisiimdami visą atsakomybę, pareiškiame, kad produktas atitinka žemiau išvardintus standartus ar standartų dokumentus.
2006/42/EC, 2004/108/EC, EN60745-1, EN60745-2-6, EN55014-1, EN55014-2

Garso slėgio lygis (K=3 dB(A))	89 dB(A)
Garso galimumo lygis (K=3 dB(A))	100 dB(A)
Išmatuota reikšmė kvadratu Kvadratinė įsibėgėjimo greičio reikšmė (thys ašys, K=1,5 m/s ²)	< 12.12 m/s ²

EE**VASTAVUSDEKLARATSIOON**

Kinnitame oma ainuvastutusel, et see toode on vastavuses järgmiste standardite või standardiseeritud dokumentidega.
2006/42/EC, 2004/108/EC, EN60745-1, EN60745-2-6, EN55014-1, EN55014-2

Helirõhutase (K=3 dB(A))	89 dB (A)
Helivõimsuse tase (K=3 dB(A))	100 dB (A)
Korrigeeritud vibrokiirendus Ruutkeskmise väärtus (kolm telge, K=1,5 m/s ²)	< 12.12 m/s ²

HR**DEKLARACIJA O USKLA-ENOSTI**

Odgovorno izjavljujemo da je ovaj proizvod u skladu sa sljedećim normama ili normiranim dokumentima:
2006/42/EC, 2004/108/EC, EN60745-1, EN60745-2-6, EN55014-1, EN55014-2

Razina akustičnog pritiska (K=3dB (A))	89 dB(A)
Razina jačine zvuka (K=3dB (A))	100 dB(A)
Ponderirana vrijednost ubrzanja RMS-a (k=1.5 m/s ²)	< 12.12 m/s ²

SI**IZJAVA O SKLADNOSTI**

Z lastno odgovornostjo izjavljamo, da je ta izdelek skladen z zahtevami sledečih standardov ali standardiziranih dokumentov:
2006/42/EC, 2004/108/EC, EN60745-1, EN60745-2-6, EN55014-1, EN55014-2

Nivo zvočnega pritiska (K=3dB (A))	89 dB(A)
Nivo zvočne moči (K=3dB (A))	100 dB(A)
Efektivna vrednost uteženega pospeška (k=1.5 m/s ²)	< 12.12 m/s ²

SK**PREHLÁSENIE O ZHODE**

Vyhlasujeme našu výhradnú zodpovednosť za produkt, ktorý spĺňa nasledovné štandardy alebo štandardizované dokumenty.
2006/42/EC, 2004/108/EC, EN60745-1, EN60745-2-6, EN55014-1, EN55014-2

Hladina akustického tlaku (K=3dB(A))	89 dB(A)
Hladina akustického výkonu (K=3dB(A))	100 dB(A)
Stredná hodnota kvadratického zrýchlenia (tri osi, K=1.5m/s ²)	< 12.12 m/s ²

GR**ΔΗΛΩΣΗ ΣΥΜΜΟΡΦΩΣΗΣ**

Δηλώνουμε υπευθύνως ότι το προϊόν αυτό συμμορφούται προς τα ακόλουθα πρότυπα ή τυποποιημένα έγγραφα:
2006/42/EC, 2004/108/EC, EN60745-1, EN60745-2-6, EN55014-1, EN55014-2

Επίπεδο ακουστικής πίεσης (K=3dB(A))	89 dB(A)
Επίπεδο ακουστικής ισχύος (K=3dB(A))	100 dB(A)
Τιμή επιτάχυνσης της σταθμισμένης μέσης τετραγωνικής τιμής(k=1.5 m/s ²)	< 12.12 m/s ²

TR**UYGUNLUK BELGESİ**

Bu ürünün aşağıdaki normlar ya da norm belgeleri ile uyumlu olduğunu kendi sorumluluğumuzu ortaya koyarak beyan ederiz:
2006/42/EC, 2004/108/EC, EN60745-1, EN60745-2-6, EN55014-1, EN55014-2

Akustik basınç düzeyi (K=3dB(A))	89 dB(A)
Ses gücü seviyesi (K=3dB(A))	100 dB(A)
Ortalama temel vasat ağırlığı hızlanma değeri (k=1.5 m/s ²)	< 12.12 m/s ²

Machine: **18V SDS ROTARY HAMMER DRILL**

Type: **CRH1801**

CE JAN 2010



Techtronic Industries

Name of company: **TECHTRONIC INDUSTRIES CO. LTD.**
Address: **24/F, CDW BUILDING, 388 CASTLE, PEAK ROAD, TSUEN WAN, HONG KONG**
Web: **www.ttigroup.com**
Name/Title: **Brian Ellis / Vice President - Engineering**

Signature:

A handwritten signature in black ink, appearing to read 'B. Ellis', written in a cursive style.

Jan. 15, 2009

Technical File at

Name of company: **TTI EMEA**
Address: **MEDINA HOUSE, FIELDHOUSE LANE, MARLOW, BUCKS, SL7 1TB, UNITED KINGDOM**
Web: **www.ttigroup.com**
Name/Title: **Carl Jeffries / Head of Ryobi Product Marketing**

Signature:

A handwritten signature in black ink, appearing to read 'C. Jeffries', written in a cursive style.

Trademarks:

The use of the trademark Ryobi is pursuant to a license granted by Ryobi Limited.

