

WF8804AP(A/F/G/H/S/V/W/Z) WF8814AP(A/F/G/H/S/V/W/Z)  
WF8802AP(A/F/G/H/S/V/W/Z) WF8812AP(A/F/G/H/S/V/W/Z)  
WF8800AP(A/F/G/H/S/V/W/Z) WF8810AP(A/F/G/H/S/V/W/Z)  
WF8704AP(A/F/G/H/S/V/W/Z) WF8714AP(A/F/G/H/S/V/W/Z)  
WF8702AP(A/F/G/H/S/V/W/Z) WF8712AP(A/F/G/H/S/V/W/Z)  
WF8700AP(A/F/G/H/S/V/W/Z) WF8710AP(A/F/G/H/S/V/W/Z)  
WF8804LP(A/F/G/H/S/V/W/Z) WF8814LP(A/F/G/H/S/V/W/Z)  
WF8802LP(A/F/G/H/S/V/W/Z) WF8812LP(A/F/G/H/S/V/W/Z)  
WF8800LP(A/F/G/H/S/V/W/Z) WF8810LP(A/F/G/H/S/V/W/Z)  
WF8704LP(A/F/G/H/S/V/W/Z) WF8714LP(A/F/G/H/S/V/W/Z)  
WF8702LP(A/F/G/H/S/V/W/Z) WF8712LP(A/F/G/H/S/V/W/Z)  
WF8700LP(A/F/G/H/S/V/W/Z) WF8710LP(A/F/G/H/S/V/W/Z)  
WF8804FP(A/F/G/H/S/V/W/Z) WF8814FP(A/F/G/H/S/V/W/Z)  
WF8802FP(A/F/G/H/S/V/W/Z) WF8812FP(A/F/G/H/S/V/W/Z)  
WF8800FP(A/F/G/H/S/V/W/Z) WF8810FP(A/F/G/H/S/V/W/Z)  
WF8704FP(A/F/G/H/S/V/W/Z) WF8714FP(A/F/G/H/S/V/W/Z)  
WF8702FP(A/F/G/H/S/V/W/Z) WF8712FP(A/F/G/H/S/V/W/Z)  
WF8700FP(A/F/G/H/S/V/W/Z) WF8710FP(A/F/G/H/S/V/W/Z)

# Wasmachine gebruiksaanwijzing

imagine... ongekende  
mogelijkheden



Dank u voor het aanschaffen van dit Samsung-product. Voor een uitgebreide service kunt u uw product registreren op

[www.samsung.com/register](http://www.samsung.com/register)

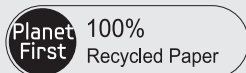

# de mogelijkheden van uw nieuwe samsung-wasmachine

Uw nieuwe Samsung wasmachine maakt het doen van de was tot een geheel nieuwe ervaring. Uw Samsung-wasmachine heeft alle eigenschappen – van de enorm grote capaciteit tot de energiezuinigheid – om een alledaags karwei te veranderen in een aangename bezigheid.

- **Babykatoen-systeem**

Uw Samsung-wasmachine heeft wasprogramma's die bescherming geven aan de kleding van kinderen met een gevoelige huid.

Deze programma's minimaliseren huidirritatie bij kinderen door wasmiddelrestanten tot een minimum terug te brengen. Daarbij plaatsen deze programma's de was in verschillende categorieën en worden wasprogramma's uitgevoerd volgens de kenmerken van elke categorie, zodat kinderen zich heerlijk schoon voelen wanneer ze zich aankleden.

- **Kinderslot**

Met het kinderslot kunnen onderzoekende kleine handjes uit de wasmachine worden gehouden.

Deze beveiligingsfunctie voorkomt dat uw kinderen met de bediening van uw wasmachine spelen en waarschuwt u wanneer de functie wordt geactiveerd.

- **Gecertificeerd voor wol**

De machine is getest en voldoet aan de specificaties van de Woolmark Company voor in de machine wasbare wolproducten.

De stoffen moeten gewassen worden in overeenstemming met de instructies op het waslabel zoals voorgeschreven door Woolmark en Samsung.

- **Eindtijd**

Stel een wasprogramma tot 19 uur uit in stappen van een uur. Dit draagt bij tot het gemak van uw wasmachine wanneer u de deur uit moet.

- **Kort programma**

Geen tijd te verliezen! Een wasduur van minder dan een half uur voorkomt dat u te laat komt. Ons korte programma van 29 minuten kan de oplossing zijn in uw drukke leven. Nu kunt u uw favoriete kleding wassen in slechts 29 minuten!

- **Programma's voor fijne was en handwas**

U kunt uw fijne was extra goed behandelen door het instellen van de juiste temperatuur, een zachte wasactie en de correcte hoeveelheid water.

- **Keramisch verwarmingselement voor duurzaamheid en energiebesparing (enkele modellen)**

Ons zeer innovatieve keramisch verwarmingselement is twee keer zo duurzaam als normale elementen.

Daarmee bespaart u geld op reparaties. Bovendien verwijdert het de kalkaanslag op het element en bespaart u energie.

- **Energiebesparing A+AA**

Het is ons gelukt! De Samsung-modellen WF8804(AP/LP/FP)/WF8704(AP/LP/FP)/WF8814(AP/LP/FP)/WF8714(AP/LP/FP), onze laatste modellen met 1400 toeren, hebben een drievoudige A-score behaald: een A+ voor energieverbruik, een A voor wasprestaties en een A voor de prestaties van het centrifugeren. Het resultaat is dat u meer vrije tijd en geld overhoudt voor datgene wat echt belangrijk is, u en uw gezin.

- **Digitaal grafisch display**

Het digitale grafische display is duidelijk en gemakkelijk in het gebruik. En omdat het zo gemakkelijk te gebruiken is, stelt het digitale grafische display u in staat snelle en doeltreffende aanpassingen te maken in het wasprogramma voor uitstekende resultaten.

- **Brede deur**

Een extra brede deuropening zodat u alles goed kunt zien. U kunt eenvoudig was erin stoppen en eruit halen, ook grote stukken wasgoed, zoals beddengoed, handdoeken enz.

De gebruiksaanwijzing bevat belangrijke informatie over de installatie, het gebruik en het onderhoud van uw nieuwe wasmachine van Samsung. Gebruik de gebruiksaanwijzing voor beschrijvingen van het bedieningspaneel, instructies voor het gebruik van de wasmachine en voor tips over hoe u het beste gebruikmaakt van de hoogstaande mogelijkheden en functies. Het gedeelte "Problemen oplossen en foutcodes" op pagina 29 helpt u wanneer er iets verkeerd gaat met uw nieuwe wasmachine.











# veiligheidsvoorschriften

In deze gebruiksaanwijzing ziet u opmerkingen zoals Waarschuwing  en Voorzichtig .

In deze waarschuwingen en de bijbehorende belangrijke veiligheidsinstructies worden niet alle mogelijke omstandigheden en situaties besproken. Het is uw verantwoordelijkheid om verstandig, voorzichtig en nauwkeurig te werk te gaan bij het installeren, onderhouden en gebruiken van uw wasmachine. Samsung is niet aansprakelijk voor schade tengevolge van incorrect gebruik.

## BELANGRIJKE VEILIGHEIDSSYMBOLLEN EN VOORZORGSMATREGELEN

### De betekenis van de pictogrammen en symbolen in deze gebruiksaanwijzing:

 <b>WAARSCHUWING</b>	Gevaar of onveilige handelingen die kunnen leiden tot <b>ernstig persoonlijk letsel of de dood</b> .
 <b>VOORZICHTIG</b>	Gevaar of onveilige handelingen die kunnen leiden tot <b>licht persoonlijk letsel of schade</b> .
 <b>VOORZICHTIG</b>	Om de kans op brand, explosies, elektrische schokken of persoonlijk letsel bij het gebruik van uw wasmachine te verminderen, dient u de volgende veiligheidsvoorschriften te volgen.
	NIET proberen.
	NIET demonteren.
	NIET aanraken.
	Volg de aanwijzingen nauwkeurig op.
	Koppel de machine los van de elektriciteit.
	Zorg dat de machine geaard is om elektrische schokken te voorkomen.
	Neem contact op met het servicecenter.

Deze waarschuwingen zijn bedoeld om letsel aan u of anderen te voorkomen.

Volg ze nauwkeurig op.

Bewaar dit gedeelte na het lezen op een veilige plek zodat u het later nog eens kunt bekijken.

 Lees alle instructies voordat u het apparaat in gebruik neemt.

Zoals bij alle elektrische apparatuur met bewegende delen bestaat er mogelijk gevaar. Om dit apparaat veilig te kunnen gebruiken, dient u te weten hoe u het moet bedienen en moet u voorzichtig zijn bij het gebruik.

Plaats uw wasmachine binnen op een plek waar het niet blootgesteld wordt aan het weer.

Plaats uw wasmachine vlak en op een ondergrond die het gewicht kan houden.

 Uw wasmachine moet correct geaard worden. Sluit de machine nooit aan op een ongeaarde aansluiting.



Zo vermindert u het gevaar voor brand of explosies:

VOORZICHTIG

- Was geen stukken die gewassen, geweekt of behandeld zijn met benzine, stomerijmiddelen of andere ontvlambare of explosieve stoffen. Deze kunnen dampen afgeven die kunnen ontvlammen of exploderen. Spoel materialen die in aanraking zijn geweest met reinigingsvloeistoffen of andere brandbare (vloeistof)stoffen met de hand uit voordat u ze in de wasmachine stopt. Zorg dat alle sporen van dergelijke (vloeistof)stoffen en walmen zijn verwijderd. Onder andere de volgende stoffen zijn gevaarlijk: aceton, gedenatureerde alcohol, benzine, kerosine, bepaalde vloeibare huishoudelijke reinigingsmiddelen en vlekkenverwijderaars, terpentijn, was en wasverwijderaars.
- Doe geen benzine, stomerijmiddelen of andere brandbare of explosieve middelen in de wasmachine.

Bij een gaslek moet u onmiddellijk ventileren en de stekker niet aanraken.



Koppel de machine los van de elektriciteit voordat u onderhoud uitvoert aan de machine.

Haal voor elke was de zakken leeg van alle kledingstukken. Kleine, ongewoon gevormde, harde objecten zoals munten, messen, spelden en paperclips kunnen uw wasmachine beschadigen. Was geen kleding met grote gespen, knopen of andere zware metalen voorwerpen in de wasmachine.

Open de deur van de wasmachine niet als u nog water ziet. Controleer of het water is weggelopen voor u de deur opent.



Voer aan geen enkel onderdeel van uw wasmachine reparaties, vervangingen of onderhoud uit, tenzij u de aanbevolen reparatie-instructies volledig begrijpt en u over de juiste kwalificaties beschikt om deze uit te voeren. Werk uitgevoerd door een niet-geautoriseerde persoon kan de garantie doen vervallen.

Sluit de wasmachine op de kraan aan met nieuwe slangen. Neem de oude slangen niet meer in gebruik.

De waterslangen worden na verloop van tijd minder. Controleer de slangen regelmatig op bobbeling, knikken, scheuren, slijtage en lekken. Vervang ze indien noodzakelijk en in elk geval elke vijf jaar.

Verwijder voor gebruik van het apparaat al het verpakkingsmateriaal en alle transportbouten. Als u dit niet doet, kan dit ernstige schade tot gevolg hebben. Zie "De transportbouten verwijderen".



Laat voordat u kleding gaat wassen de wasmachine eenmaal een volledige cyclus draaien zonder inhoud.  
Zie "Voor het eerst wassen".

# veiligheidsvoorschriften

Dit apparaat is uitsluitend bedoeld voor huishoudelijk gebruik.



Alle water- en elektrische leidingen moeten worden aangelegd door bevoegde technici, met inachtneming van de instructies van de fabrikant (zie "De wasmachine installeren"). Raadpleeg tevens de plaatselijke veiligheidsvoorschriften.



Haal de stekker van het apparaat uit het stopcontact voor het schoonmaken of het verrichten van onderhoudswerkzaamheden.

Haal na gebruik de stekker uit het stopcontact en sluit de watertoevoer af.

Haal altijd de zakken van kledingstukken leeg voordat u ze wast.

Harde, scherpe voorwerpen zoals munten, veiligheidsspelden, spijkers, schroeven of stenen kunnen ernstige schade aan het apparaat toebrengen.

Laat kinderen of huisdieren nooit op of in het apparaat spelen. Ze kunnen hierdoor gewond raken of stikken.

De glazen deur wordt tijdens het wassen zeer heet. Raak de glazen deur nooit aan als het apparaat aan staat.



Probeer niet zelf reparaties aan het apparaat uit te voeren. Reparaties door een onervaren of onbevoegd persoon kunnen verwondingen tot gevolg hebben of ervoor zorgen dat een meer ingrijpende reparatie nodig is.

Als de stekker of het snoer beschadigd is, moet deze uit veiligheidsoverwegingen worden vervangen door de fabrikant of een onderhoudstechnicus van de fabrikant, of door een vergelijkbaar bevoegde persoon.

Onderhoud aan dit apparaat mag alleen worden uitgevoerd door een geautoriseerd servicecenter en alleen originele reserveonderdelen mogen worden gebruikt.



Laat kinderen (of huisdieren) nooit op of in het apparaat spelen. De deur van de wasmachine gaat van binnenuit niet open en kinderen kunnen ernstig verwond raken wanneer ze opgesloten worden.



Dit apparaat is niet bedoeld voor gebruik door personen (inclusief kinderen) met een verminderd fysiek, zintuiglijk of mentaal vermogen, of met onvoldoende ervaring en kennis, tenzij deze toestemming of instructies met betrekking tot het gebruik van het apparaat hebben gekregen van een persoon die verantwoordelijk is voor hun veiligheid.

Kinderen dienen onder toezicht te worden gehouden om te voorkomen dat ze met het apparaat gaan spelen.

Om het apparaat veilig te kunnen gebruiken, dient de gebruiker zich bekend te maken met de gebruiksaanwijzingen van het apparaat en moet de gebruiker voorzichtig zijn bij het gebruik.

Dit apparaat moet zo geplaatst worden dat het toegang heeft tot de stroomvoorziening, de waterkraan en de afvoer.



Verpakkingsmateriaal kan gevaarlijk zijn voor kinderen. Houd al het verpakkingsmateriaal (plastic zakken, piepschuim, enzovoort) buiten bereik van kinderen.

Gebruik geen behandeld water dat olie, crème of lotion bevat, zoals vaak aangetroffen in schoonheids- of massagesalons.

- Anders kan de behuizing vervormen, waardoor het kan gebeuren dat de machine niet goed functioneert of dat waterlekage optreedt.

Een roestvrij stalen trommel roest gewoonlijk niet. Als echter metalen objecten zoals haarspelden voor langere tijd achterblijven in de trommel, kan deze op den duur toch roesten.

- Laat geen water of bleekmiddel met chloor voor langere tijd in de trommel staan.
- Gebruik geen water dat ijzer bevat en laat het niet langere tijd in de trommel staan. Als zich roest begint te vormen op de oppervlakte van de trommel, gebruik dan een spons of zachte doek met een neutraal schoonmaakmiddel om het oppervlak schoon te maken. (Gebruik in geen geval een metalen borstel.)

Zorg er bij wasmachines met ventilatieopeningen aan de onderzijde voor dat deze openingen niet worden geblokkeerd door de vloerbedekking of ander obstakels.

Gebruik de nieuwe slangen. Neem de oude slangen niet meer in gebruik.

## INSTRUCTIES IN VERBAND MET HET AEEA-LABEL



**Juiste afvoer van dit product (afvalverwerking van elektrische en elektronische apparatuur)**

**(Van toepassing in de Europese Unie en overige Europese landen met gescheiden inzamelingssystemen)**

Deze markering op het product, de accessoires of de bijgeleverde documenten geeft aan dat het product en de elektronische accessoires (lader, hoofdtelefoon, USB-kabel) niet mogen worden afgevoerd met het gewone huisvuil. Voorkom mogelijke schade aan het milieu en de volksgezondheid als gevolg van een onbeheerste afvalstroom door deze producten te scheiden van andere typen afval en ze op een verantwoorde wijze in te zamelen voor duurzaam hergebruik van grondstoffen.

Wanneer u het apparaat voor huishoudelijke doeleinden hebt gebruikt, kunt u contact opnemen met de winkel waar u het apparaat hebt gekocht of met het kantoor van de plaatselijke gemeente. Zij kunnen u vertellen waar en op welke manier u dit product kunt inleveren zodat het apparaat op milieuvriendelijke wijze kan worden hergebruikt.

Wanneer u het apparaat voor zakelijke doeleinden hebt gebruikt, kunt u het best contact opnemen met de leverancier en de voorwaarden van het koopcontract bekijken. Dit product en de bijbehorende elektronische accessoires mogen niet samen met ander commercieel afval worden afgevoerd.

# inhoud

## INSTALLATIE VAN UW WASMACHINE

9

- 9 De onderdelen controleren
- 10 Installatievereisten
- 10 Elektrische toevoer en aarding
- 10 Watertoevoer
- 11 Afvoer
- 11 Ondergrond
- 11 Omgevingstemperatuur
- 11 Installatie in een nis of kast
- 11 Uw wasmachine installeren

## DE WAS DOEN

15

- 15 Voor het eerst wassen
- 15 Basisaanwijzingen
- 16 Het bedieningspaneel gebruiken
- 18 Kinderslot
- 18 Geluid uit
- 18 Eindtijd
- 19 Kleding wassen met behulp van de knop voor programmakeuze
- 20 Kleding handmatig wassen
- 20 Wasvoorschriften
- 22 Informatie over wasmiddelen en toevoegingen
- 22 Over het te gebruiken wasmiddel
- 22 Wasmiddellade

## REINIGING EN ONDERHOUD VAN UW WASMACHINE

23

- 23 De wasmachine laten leeglopen in een noodgeval
- 23 De buitenkant reinigen
- 24 De wasmiddellade en de uitsparing reinigen
- 24 Het vuilfilter reinigen
- 25 Het filter van de waterslang reinigen
- 25 Een bevroren wasmachine repareren
- 25 De wasmachine opslaan

## PROBLEMEN OPLOSSEN EN FOUTCODES

26

- 26 Controleer deze punten bij problemen met uw wasmachine
- 27 Foutcodes

## PROGRAMMAOVERZICHT

28

- 28 Programmaoverzicht

## APPENDIX

29

- 29 Wasvoorschriften
- 29 Zorg voor het milieu
- 29 Verklaring van conformiteit
- 30 Specificaties



# installatie van uw wasmachine

Zorg ervoor dat de installateur deze instructies nauwkeurig opvolgt, zodat uw nieuwe wasmachine correct werkt en u geen risico loopt op letsel bij het doen van de was.

## DE ONDERDELEN CONTROLEREN

Pak uw wasmachine zorgvuldig uit en kijk goed of u alle onderstaande onderdelen hebt ontvangen. Neem contact op met het servicecenter van Samsung of de leverancier wanneer uw wasmachine is beschadigd tijdens het vervoer of wanneer er onderdelen ontbreken.

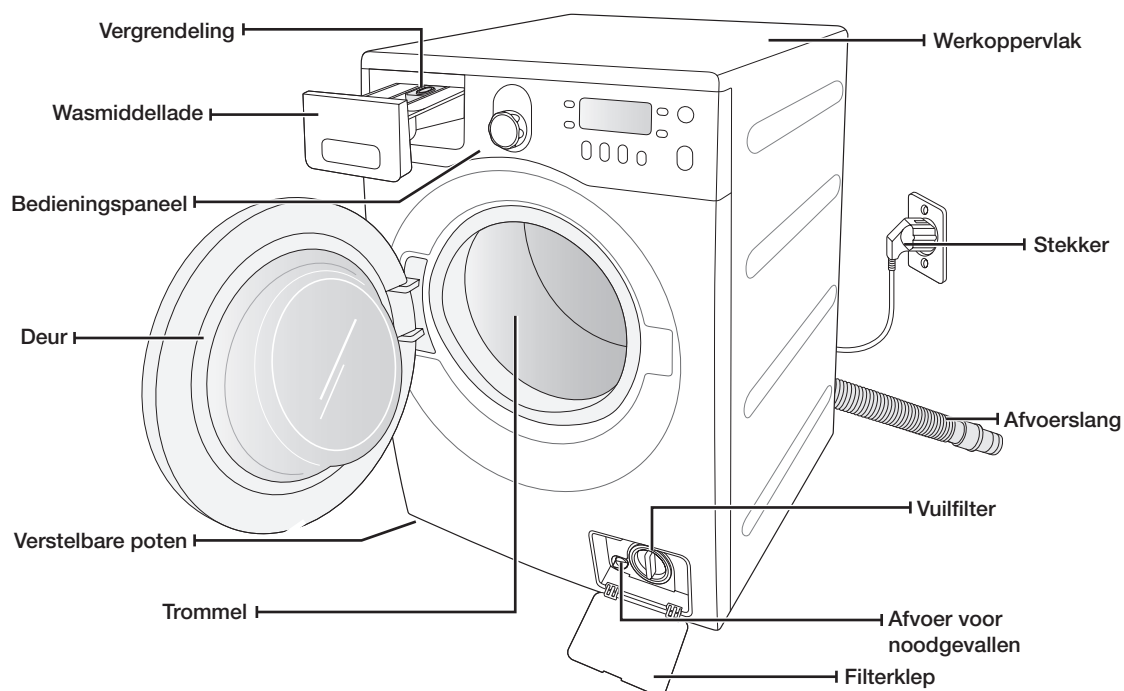

Steeksleutel

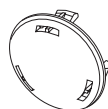

\* Doppen voor de boutgaten



Watertoevoerslang



Slanggeleider



\* **Doppen voor de boutgaten:** het aantal doppen voor boutgaten verschilt per model (3-5 doppen).

# installatie van uw wasmachine

## INSTALLATIEVEREISTEN

### Elektrische toevoer en aarding

Om onnodig risico op brand, elektrische schokken of persoonlijk letsel te voorkomen, moet alle bedrading en aarding uitgevoerd worden in overeenstemming met de laatste revisie van de regels in de National Electrical Code ANSI/NFPA, No. 70. Neem tevens plaatselijke codes en regelgeving in acht. Het is de verantwoordelijkheid van de eigenaar van het apparaat om te zorgen voor afdoende elektrisch onderhoud aan het apparaat.



WAARSCHUWING

Gebruik nooit een verlengsnoer.

Gebruik alleen het snoer dat bij uw wasmachine geleverd werd.

Zorg er bij de installatie voor dat de stroomtoevoer aan de volgende punten voldoet:

- AC 220-240V/ 50Hz zekering of installatieautomaat
- Een eigen groep voor alleen uw wasmachine

Uw wasmachine moet correct geaard zijn. Als de wasmachine niet goed werkt of uitvalt, wordt met aarding de kans op een elektrische schok verminderd doordat de elektrische stroom weg kan vloeien.

De wasmachine heeft een snoer met een geaarde stekker voor gebruik in een correct aangesloten en geaard stopcontact.



Sluit de aardedraad nooit aan op plastic buizen, gasleidingen of buizen voor warm water.

Het onjuist aansluiten van de aardgeleider kan een elektrische schok tot gevolg hebben.

Raadpleeg een bevoegde elektricien of onderhoudstechnicus wanneer u niet zeker weet of de wasmachine goed geaard is. Breng geen aanpassingen aan in de stekker van de wasmachine. Indien de stekker niet in het stopcontact past, dient u een correct stopcontact te laten installeren door een bevoegd elektricien.

### Watertoevoer

De wasmachine wordt goed gevuld wanneer de waterdruk tussen de 0,5 Bar en 8 Bar ligt. Een waterdruk onder de 0,5 Bar kan leiden tot het onjuist functioneren van de waterkraan waardoor deze niet helemaal gesloten kan worden. Het kan ook tot gevolg hebben dat de wasmachine er langer over doet om gevuld te worden dan toegestaan waardoor de machine uitgeschakeld wordt. (De wasmachine heeft een limiet op de vultijd om overstromingen te voorkomen wanneer er binnenin een slang los raakt.)

De kraan moet binnen 1,22 m van de achterkant van uw wasmachine zitten om te zorgen dat de bijgeleverde toevoerslangen de wasmachine kunnen bereiken.



Veel onderdelenwinkels verkopen toevoerslangen van lengtes tot 3 m.

U kunt het risico van lekkage en waterschade verminderen door:

- De kranen makkelijk toegankelijk te maken.
- De kraan dicht te doen wanneer de wasmachine niet gebruikt wordt.
- Regelmatig te controleren op lekkage bij de aansluitingen van de toevoerslang.



WAARSCHUWING

Controleer de kraan en buizen op lekken voordat u de wasmachine voor het eerst gebruikt.

## Afvoer

Samsung raadt het gebruik van een 60 tot 90 cm hoge verticale afvoerbuis aan. De afvoerslang moet in de slanggeleider in de afvoerbuis worden aangesloten. De afvoerbuis moet breed genoeg zijn, zodat de afvoerslang er goed in past. De afvoerslang is in de fabriek bevestigd.

## Ondergrond

Voor het beste resultaat moet de wasmachine op een stevig geconstrueerde vloer geplaatst worden. Houten vloeren moeten verstevigd worden om trilling beperkt te houden en onevenwichtige ladingen tegen te gaan. Vloerbedekking en zachte tegelvloeren dragen bij aan de trilling en het bewegen van de wasmachine tijdens het centrifugeren.

Plaats de wasmachine nooit op een verhoging of onstevige ondergrond.

## Omgevingstemperatuur

Plaats de wasmachine niet op plekken waar het water kan bevriezen. Uw wasmachine bevat altijd wat water in de toevoerkraan, pomp en slangen. IJs in de leidingen kan schade veroorzaken aan de drijfriemen, de pomp of andere onderdelen.

## Installatie in een nis of kast

Voor veilig en correct gebruik heeft de wasmachine minimaal de volgende ruimte nodig:

Zijkanten: 25 mm

Achterkant: 51 mm

Bovenkant: 25 mm

# UW WASMACHINE INSTALLEREN

## STAP 1

### Een plaats uitzoeken



Let voor installatie van de wasmachine op de volgende punten:

- Zorg voor een harde vlakke ondergrond zonder vloerbedekking of andere ventilatiebelemmeringen
- Vermijd direct zonlicht
- Zorg voor voldoende ventilatie
- Het mag er niet vriezen
- Vermijd hittebronnen zoals olie of gas
- Zorg voor genoeg ruimte, zodat de wasmachine niet op zijn eigen snoer staat

# installatie van uw wasmachine

## STAP 2

### De transportbouten verwijderen

Voordat u de wasmachine installeert, moet u alle transportschroeven uit de achterzijde van de eenheid verwijderen.

1. Draai alle bouten los met de bijgeleverde steeksleutel.

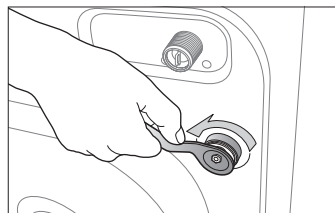

2. Houd de bout met de sleutel vast en trek deze uit het gat. Doe dit met elke bout.

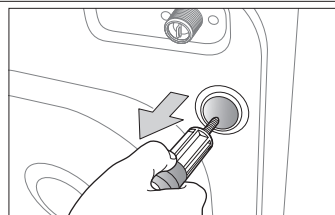

3. Bedek de gaten met de meegeleverde plastic doppen.

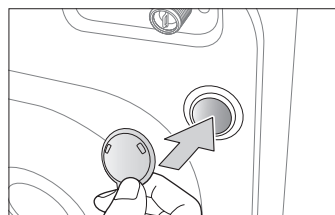

4. Berg de transportbouten veilig op voor wanneer u de wasmachine in de toekomst moet vervoeren.

 **WAARSCHUWING** Verpakkingsmateriaal kan gevaarlijk zijn voor kinderen. Houd al het verpakkingsmateriaal (plastic zakken, piepschuim, enzovoort) buiten bereik van kinderen.

## STAP 3

### De stelpoten aanpassen

 Zorg bij het plaatsen van uw wasmachine dat de stekker en de watertoevoer en -afvoer makkelijk te bereiken zijn.

1. Schuif de wasmachine op zijn plek.

2. Zet de wasmachine waterpas door de poten handmatig naar binnen of naar buiten te draaien.

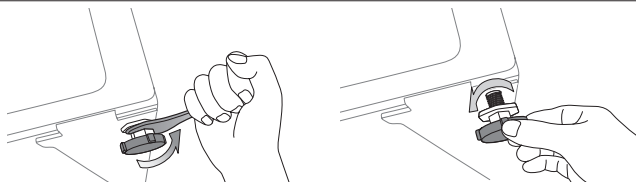

3. Wanneer de wasmachine waterpas staat, draait u de bouten vast met de bijgeleverde sleutel.

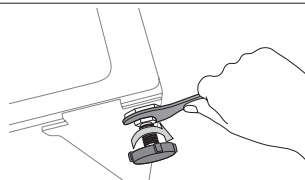

## STAP 4

### De watertoevoer en -afvoer aansluiten

#### De watertoevoerslang aansluiten

1. Sluit de L-vormige fitting van de toevoerslang voor koud water aan op het invoerpunt voor koud water aan de achterzijde van de machine. Draai deze met de hand vast.

 De watertoevoerslang moet met het ene uiteinde worden aangesloten op de wasmachine en met het andere uiteinde op de waterkraan. Rek de slang niet uit. Als de slang te kort is, kunt u een langere hogedrukslang gebruiken.

2. Sluit het andere uiteinde van de toevoerslang voor koud water aan op de koudwaterkraan en draai deze met de hand vast. Indien nodig kunt u de hoek van de slang aan de kant van de wasmachine veranderen door de fitting los te draaien, de slang te draaien en de fitting vervolgens weer vast te draaien.

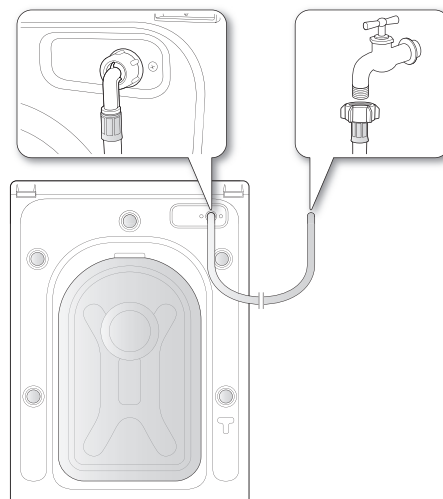

- Als de kraan voorzien is van schroefdraad, sluit u de watertoevoerslang aan zoals aangegeven op de afbeelding.

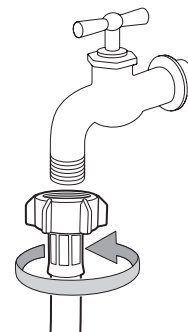

-  Gebruik een standaard type kraan voor de watertoevoer. Als u een vierkante kraan hebt, of als uw kraan te groot is, verwijdert u de scheidring voordat u de kraan aansluit op de adapter.

# installatie van uw wasmachine

## De afvoerslang aansluiten

Het uiteinde van de afvoerslang kan op drie manieren worden geplaatst:

1. **Over de rand van de gootsteen:** de afvoerslang moet op een hoogte van 60 tot 90 cm. worden geplaatst. Gebruik de meegeleverde plastic slanggeleider om het uiteinde gebogen te houden. Bevestig de geleider met een haak aan de muur of met een touwtje aan de kraan zodat deze op zijn plaats blijft.

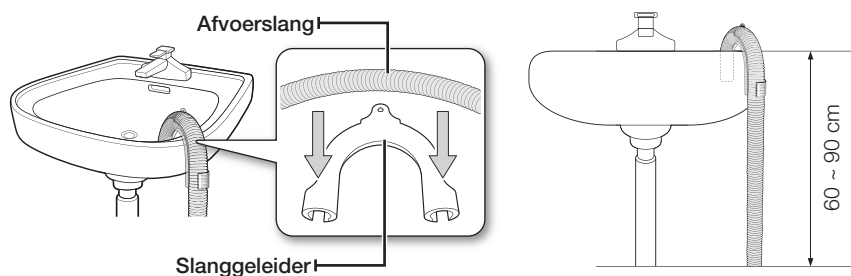

2. **In een aftakking van de gootsteenafvoer:** de aftakking moet hoger zijn dan de zwanenhals van de gootsteen, zodat het uiteinde van de slang zich ten minste 60 cm boven de grond bevindt.
3. **In een afvoerbuïs:** we raden het gebruik van een 65 cm hoge verticale buïs aan. De buïs mag niet korter dan 60 cm en niet langer dan 90 cm zijn.

 **Voor de afvoer via de standpijp is het volgende vereist:**

- minimale diameter van 5 cm.
- minimale afvoer capaciteit van 60 liter per minuut.

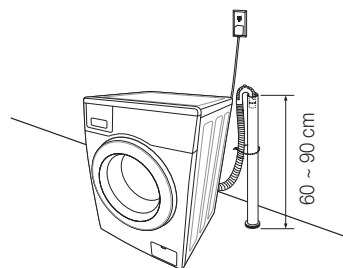

## STAP 5

### De wasmachine aansluiten op de elektriciteit

Steek het snoer in een stopcontact van AC 220-240 V en 50 Hz, beschermd door een zekering of installatieautomaat. (Kijk op pagina 10 voor meer informatie over de vereisten voor elektriciteit en aarding.)

# de was doen

Het moeilijkste van de was doen met uw nieuwe wasmachine van Samsung is het bepalen van welke was u het eerste wilt doen.

## VOOR HET EERST WASSEN

 Laat voordat u kleding gaat wassen de wasmachine eenmaal een volledig programma draaien zonder inhoud.

1. Druk op de **Aan/Uit**-knop.
2. Stop wat wasmiddel in het vakje ① in de wasmiddellade
3. Draai de watertoevoer naar de wasmachine open.
4. Druk op de knop **Start/Pauze**.

 Al het water dat in de machine is achtergebleven na het proefdraaien in de fabriek wordt nu afgevoerd.

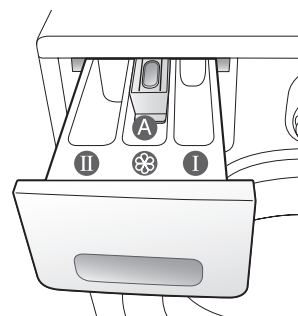

**Vakje ①:** Voorwasmiddel of stijfjesel.

**Vakje ②:** Hoofdwasmiddel, waterverzachter, voorweekmiddel, bleek en vlekverwijderaars.

**Vakje ③:** Toevoegingen, bijvoorbeeld wasverzachter (maximaal tot de onderste rand (MAX) van A vullen).

## BASISAANWIJZINGEN

1. Stop de was in de wasmachine.

 **WAARSCHUWING** Stop niet te veel in de wasmachine. Bepaal de laadcapaciteit voor elk type wasgoed aan de hand van het schema op pagina 24.

-  • Zorg dat er geen was tussen de deur komt, hierdoor kan water gaan lekken.  
• Er kan na het wassen wasmiddel achterblijven in het voorste rubber van de wasmachine. Verwijder eventuele restanten omdat deze kunnen leiden tot lekkage.

2. Doe de deur dicht tot deze dicht klikt.
3. Zet de machine aan.
4. Stop wasmiddel en toevoegingen in de wasmiddellade.
5. Kies het geschikte programma en de opties voor de was.  
Het wasindicatielampje gaat aan en de geschatte tijd voor het programma verschijnt op het display.
6. Druk op de knop **Start/Pauze**.

# de was doen

## HET BEDIENINGSPANEEL GEBRUIKEN

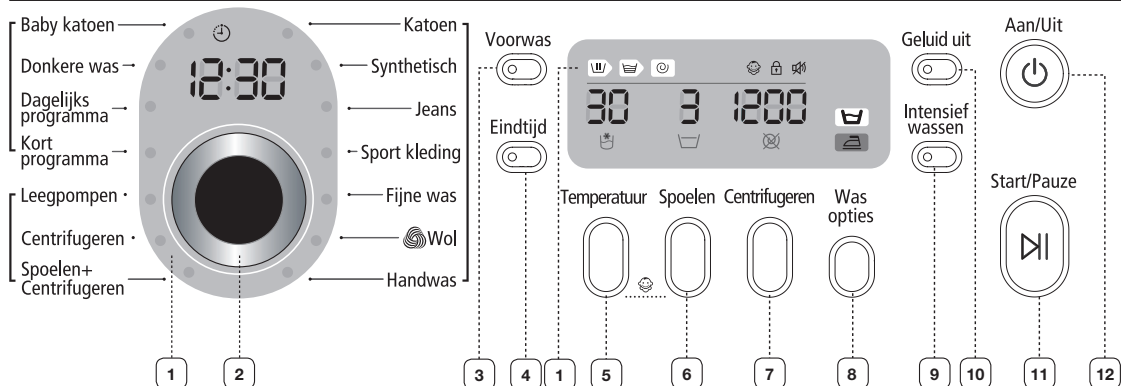

### 1 DIGITAAL GRAFISCH DISPLAY

Weergave van de resterende tijd voor het wasprogramma, alle wasinformatie en foutmeldingen.

Kies het gewenste wasprogramma en de centrifugeersnelheid.

Kijk voor meer informatie in het gedeelte "Kleding wassen met behulp van de knop voor programmakeuze".

**Katoen** - Voor normaal of licht bevuilde katoenen kleding, beddengoed, tafellinnen, ondergoed, handdoeken, overhemden, enz.

**Synthetisch** - Voor normaal of licht bevuilde blouses, overhemden, enz. van polyester (diolen, trevira), polyamide (perlon, nylon) en dergelijke combinaties.

**Jeans** - Voor een hoger waterniveau tijdens de hoofdwash en een keer extra spoelen om te voorkomen dat er waspoedervlekken achterblijven op uw kleding.

**Sport kleding** - Voor waterdichte of anders behandelde kleding zodat deze er mooi uit blijft zien en fris blijft voelen.

**Fijne was** - Voor dunne stoffen, beha's, lingerie, jurken, overhemden en blouses. Gebruik vloeibaar wasmiddel voor het beste resultaat.

**Wol** - Alleen voor in de machine wasbare wol. Was niet meer dan 2,0 kg.

- Bij het wolprogramma wordt het wollen wasgoed gewassen door middel van rustige bewegingen van de machine. Door deze rustige bewegingen en het weekproces wordt uw wollen wasgoed optimaal beschermd tegen krimpen en vervormen en toch heel schoon.
- Voor wol wordt een neutraal wasmiddel aanbevolen. Dit geeft betere wasresultaten en beschermt de wollen vezels.

Het wolwasprogramma van deze machine is gecertificeerd met het Woolmark voor het wassen van in de machine wasbare Woolmark-producten. Voorwaarde is dat de producten gewassen worden volgens de instructies op het waslabel en van de fabrikant van deze wasmachine, M0509 (certificaatnummer toegekend door IWS NOMINEE Co., Ltd.)

**Handwas** - Een zeer licht wasprogramma, net zo zacht als een handwas.

**Baby katoen** - Voor wassen op hoge temperatuur en extra spoelen om te zorgen dat er geen wasmiddelvlekken achterblijven op uw dunne kleding.

**Donkere was** - Extra spoelbeurten en verminderd centrifugeren zorgt ervoor dat uw donkere kleding voorzichtig gewassen worden en zorgvuldig worden gespoeld.

**Dagelijks programma** - Voor dagelijkse was zoals ondergoed en shirts.







**Kort programma** - Voor licht bevuilde was die u snel weer nodig heeft.

**Leegpompen** - Voor het wegpompen van water uit de wasmachine zonder te centrifugeren.

**Centrifugeren** - Voor een keer extra centrifugeren om nog meer water te verwijderen.

**Spoelen + Centrifugeren** - Voor een was die alleen gespoeld hoeft te worden, of voor het toevoegen van wasverzachter die tijdens het spoelen moet worden toegevoegd.



3	<b>SELECTIEKNOP VOOR VOORWAS</b>	Druk op deze knop om een voorwas toe te voegen. Voorwassen is alleen beschikbaar bij: Katoen, Synthetisch, Jeans, Sportkleding, Babykatoen, Donkere was en Dagelijks programma.
4	<b>SELECTIEKNOP VOOR EINDTIJD</b>	Druk meermalen op deze knop om de beschikbare tijden voor uitstel van de eindtijd te selecteren (van 3 tot 19 uur, per heel uur instelbaar). Het display geeft aan over hoeveel uur het programma klaar is.
5	<b>SELECTIEKNOP VOOR TEMPERATUUR</b>	Druk meermalen op deze knop om een van de beschikbare temperaturen te selecteren. (Koud water  , 30 °C, 40 °C, 60 °C en 95 °C)
6	<b>SELECTIEKNOP VOOR SPOELEN</b>	Druk op deze knop om extra spoelbeurten toe te voegen. Het maximum aantal spoelbeurten is vijf.
7	<b>SELECTIEKNOP VOOR CENTRIFUGEREN</b>	Druk meermalen op de knop om een van de beschikbare centrifugesnelheden te selecteren.
		WF8804 / WF8704 WF8814 / WF8714  400, 800, 1200, 1400 toeren/min
		WF8802 / WF8702 WF8812 / WF8712  400, 800, 1000, 1200 toeren/min
		WF8800 / WF8700 WF8810 / WF8710  400, 600, 800, 1000 toeren/min
		“Niet centrifugeren  ” - Na het leegpompen wordt de was in de trommel niet gecentrifugeerd.
		“Spoelwater vasthouden  ” - Het laatste spoelwater blijft in de machine. Voordat u de was uit de machine kunt halen moet u altijd eerst de machine leegpompen of de was centrifugeren.
8	<b>SELECTIEKNOP VOOR WAS OPTIES</b>	Druk meermalen op deze knop om een van de beschikbare wasopties te selecteren: Makkelijk strijken → Weken → Makkelijk strijken + Weken → uit. “Makkelijk strijken”: Gebruik deze optie om de was voor te bereiden zodat het makkelijk gestreken kan worden. “Weken”: Gebruik deze optie om vlekken beter te verwijderen door de was te laten weken. <ul style="list-style-type: none"> <li>• De weekfunctie wordt na 13 minuten wassen uitgevoerd.</li> <li>• De weekfunctie duurt 30 minuten in zes fasen. Elke fase bestaat uit een minuut draaien en vier minuten stilstaand weken.</li> <li>• De weekfunctie is alleen beschikbaar in combinatie met de volgende programma's: Katoen, Synthetisch, Jeans, Sportkleding, Babykatoen, Donkere was en Dagelijks programma.</li> </ul>
9	<b>SELECTIEKNOP INTENSIEF WASSEN</b>	Druk op deze knop wanneer de was sterk bevuild is en intensief gewassen moet worden. Elke cyclus van het programma wordt verlengd.
10	<b>DE KNOP GELUID UIT.</b>	Het geluid tijdens het programma kan worden uitgeschakeld. Wanneer deze functie is geselecteerd, wordt het geluid van het hele programma uitgeschakeld. <ul style="list-style-type: none"> <li>• Wanneer het geluid is uitgeschakeld, licht de indicator “Geluid uit.” op.</li> <li>• Wanneer het geluid weer wordt ingeschakeld, klinkt er een zoemer en gaat de indicator “Geluid uit.” weer uit..</li> </ul>
11	<b>START/PAUZE- KNOP</b>	Druk op deze knop om het wasprogramma te starten of te pauzeren.
12	<b>AAN/UIT.-KNOP</b>	Druk eenmaal op deze knop om de wasmachine in te schakelen. Druk nogmaals op de knop om de wasmachine uit te schakelen. Wanneer de wasmachine langer dan 10 minuten aan staat zonder dat er knoppen worden ingedrukt, wordt de machine automatisch uitgeschakeld.

# de was doen

## Kinderslot

Met het kinderslot kunt u de knoppen vergrendelen zodat het gekozen wasprogramma niet kan worden gewijzigd.

### In- en uitschakelen

Wanneer u het kinderslot wilt in- of uitschakelen, drukt u tegelijkertijd gedurende tenminste 3 seconden op de knoppen **Temperatuur** en **Spoelen**. De indicator "Kinderslot"  licht op wanneer het kinderslot is ingeschakeld.

 Wanneer het kinderslot is ingeschakeld, werkt alleen de **Aan/Uit**-knop. Het kinderslot blijft ingeschakeld, zelfs wanneer de machine uit en aan is gezet of wanneer het snoer wordt losgekoppeld.

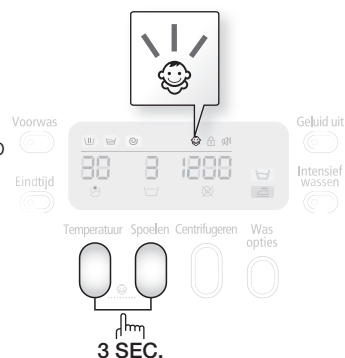

## Geluid uit

U kunt het geluid tijdens alle programma's uitschakelen. Wanneer deze functie is geselecteerd, wordt het geluid van het hele programma uitgeschakeld. Zelfs wanneer de machine herhaaldelijk uit en aan wordt gezet, blijft het geluid uit.

### In- en uitschakelen

Wanneer u het geluid wilt in- of uitschakelen drukt u op de knop **Geluid uit**. De indicator "Geluid uit"  licht op wanneer het geluid is uitgeschakeld.

## Eindtijd

U kunt de wasmachine zo instellen dat de was automatisch op een later tijdstip klaar is. De startvertraging is per heel uur instelbaar van 3 tot 19 uur. Het aangegeven uur is het tijdstip waarop het programma klaar is.

1. Stel de wasmachine handmatig of automatisch in op het gewenste wasprogramma.
2. Druk meermalen op de knop **Eindtijd** om de vertragingstijd in te stellen.
3. Druk op de knop **Start/Pauze**. Het indicatielampje "Uitgestelde start"  gaat branden en de klok begint af te tellen tot de ingestelde tijd.
4. Om de uitgestelde start te annuleren drukt u op de **Aan/Uit**-knop en zet u de wasmachine weer aan.

## Kleding wassen met behulp van de knop voor programmakeuze

Met het automatische controlesysteem "Fuzzy Control" van Samsung maakt uw nieuwe wasmachine wassen heel eenvoudig. Wanneer u een wasprogramma selecteert, stelt de machine automatisch de juiste temperatuur, wastijd en snelheid in.

1. Draai de kraan open.
  2. Druk op de **Aan/Uit**-knop.
  3. Open de deur.
  4. Plaats de te wassen voorwerpen één voor één losjes in de trommel. Doe de trommel niet te vol.
  5. Sluit de deur.
  6. Doe wasmiddel, wasverzachter en voorwasmiddel (indien nodig) in de juiste vakjes.
-  Voorwas is alleen beschikbaar in combinatie met de programma's Katoen, Synthetisch, Sportkleding, Babykatoen. Donkere was en Dagelijks programma. Voorwassen is alleen nodig als de kleding erg vuil is.
7. Gebruik de **programmakeuzeknop** om het geschikte programma voor de was te kiezen: Katoen, Synthetisch, Jeans, Sportkleding, Fijne was, Wol, Handwas, Babykatoen, Donkere was, Dagelijks programma en Kort programma. De bijbehorende indicatielampjes op het bedieningspaneel gaan aan.
  8. Nu kunt u door op de juiste knoppen te drukken de wastemperatuur, het aantal keer spoelen, de centrifugesnelheid en de starttijd instellen.
  9. Druk op de knop **Start/Pauze** om het wasprogramma te beginnen. Het procesindicatielampje gaat branden en de resterende tijd voor het programma wordt weergegeven in het display.

### Pauseren

Binnen 5 minuten na het beginnen van een was, kan er was toegevoegd of uit de trommel gehaald worden.

1. Druk op de knop **Start/Pauze** om de deur te ontgrendelen.
-  De deur kan niet geopend worden wanneer het water te HEET is of wanneer het waterniveau te HOOG is.
2. Druk na het sluiten van de deur weer op **Start/Pauze** om het wassen voort te zetten.

### Als het programma is afgelopen:

Als het gehele wasprogramma is afgelopen, wordt de wasmachine automatisch uitgeschakeld.

1. Open de deur.
2. Haal het wasgoed uit de trommel.

# de was doen

## Kleding handmatig wassen

U kunt kleding handmatig wassen zonder een programma te kiezen.

1. Schakel de watertoevoer in.
2. Druk op de **Aan/uit**-knop van de wasmachine.
3. Open de deur.
4. Plaats de te wassen voorwerpen één voor één losjes in de trommel. Doe de trommel niet te vol.
5. Sluit de deur.
6. Stop wasmiddel en indien gewenst wasverzachter of voorwasmiddel in de juiste vakjes.
7. Druk op de knop **Temperatuur** om de gewenste temperatuur te selecteren. (Koud water, 30 °C, 40 °C, 60 °C en 95 °C)
8. Druk op de knop **Spoelen** om het gewenste aantal spoelbeurten te selecteren. U kunt maximaal vijf spoelbeurten instellen. Met elke spoelbeurt neemt de wastijd toe.
9. Druk op de knop **Centrifugeren** om de centrifugesnelheid te selecteren. Wanneer u kleding nat uit de machine wilt halen, kunt u het spoelwater laten vasthouden. (☒: Niet centrifugeren, ☐: Spoelwater vasthouden)
10. Druk meermalen op de knop **Eindtijd** om de beschikbare tijden voor startvertraging langs te gaan (van 3 tot 19 uur, per heel uur instelbaar). Het aangegeven uur is het tijdstip waarop het programma klaar is.
11. Druk op de knop **Start/Pauze** om te beginnen met wassen.

## WASVOORSCHRIFTEN

Volg deze simpele aanwijzingen voor de schoonste en meest efficiënte was.



Kijk voor het wassen altijd op het waslabel van uw kleding.

### Sorteer en was uw wasgoed aan de hand van de volgende criteria:

- Waslabel: sorteer het wasgoed in katoen, gemengde weefsels, synthetisch, zijde, wol en viscose (lingerie).
- Kleur: scheid witte was van bonte was. Was nieuwe gekleurde kledingstukken apart.
- Formaat: de wasprestaties worden verbeterd als u wasgoed van verschillend formaat samen wast.
- Kwetsbaarheid: was fijn wasgoed apart, zoals zuiver scheerwol, vitrages en zijde, met het wasprogramma Fijne was. Controleer de waslabels in elk kledingstuk of raadpleeg de wasvoorschriften in de appendix.

### Zakken leeghalen

Haal voor elke was de zakken leeg van alle kledingstukken. Kleine, ongewoon gevormde, harde objecten zoals munten, messen, spelden en paperclips kunnen uw wasmachine beschadigen. Was geen kleding met grote gespen, knopen of andere zware metalen voorwerpen in de wasmachine.

Kleding met metalen voorwerpen kan uw kleding en de trommel beschadigen. Keer kleding met knopen en borduursel voor het wassen binnenstebuiten. Wanneer ritsen van broeken of jassen tijdens het wassen open staan, kan de trommel beschadigen. Ritsen moeten voor het wassen dicht zijn en met een touwtje vastgemaakt worden.

Kleding met lange koorden kan met andere kleding in de knoop raken en deze beschadigen. Maak de koorden vast voor het wassen.

### Katoen voorwassen

Uw nieuwe wasmachine zorgt samen met de hedendaagse wasmiddelen voor perfecte wasresultaten waardoor minder energie, tijd, water en wasmiddel nodig zijn. Als uw katoenen kleding echter erg vuil is, kunt u een voorwas doen met een reinigingsmiddel op enzymenbasis.

### De laadcapaciteit bepalen

Als u de wasmachine te vol stopt, wordt de was mogelijk niet goed schoon. Aan de hand van het schema hieronder kunt u de laadcapaciteit bepalen voor het type wasgoed dat u wilt wassen.

Materiaal	Laadcapaciteit	
Model	WF8804 / WF8814 WF8802 / WF8812 WF8800 / WF8810	WF8704 / WF8714 WF8702 / WF8712 WF8700 / WF8710
<b>Katoen</b> - normaal/licht bevuild - zwaar bevuild	8,0 kg	7,0 kg
<b>Synthetisch</b>	3,0 kg	3,0 kg
<b>Jeans</b>	3,0 kg	3,0 kg
<b>Sportkleding</b>	2,5 kg	2,5 kg
<b>Fijne was</b>	2,5 kg	2,5 kg
<b>Wol</b>	2,0 kg	2,0 kg

- 
  - Wanneer het wasgoed onevenwichtig is verdeeld ("UE" gaat branden in het display), moet u het opnieuw verdelen. Bij een onevenwichtige lading gaat het effect van centrifugeren achteruit.
  - Wanneer u beddengoed of dekbedden wast, kan de wastijd langer zijn dan normaal. Het centrifugeren kan tevens minder effectief zijn.
  - De laadcapaciteit voor beddengoed of dekbedden is ten hoogste 1,8 kg. Als u slechts één voorwerp wast, bijvoorbeeld een badjas of spijkerbroek, is het mogelijk dat de laatste centrifugeronde niet goed verloopt. De foutmelding "UE" wordt dan in het display weergegeven.

### Stop (in water wasbare) beha's in een waszak (apart te verkrijgen).

- De metalen onderdelen van beha's kunnen door het materiaal heen komen en de was beschadigen. Stop ze daarom in een fijne waszak.
- Kleine lichte kleding zoals sokken, handschoenen, kousen en zakdoeken kunnen rond de deur vast komen te zitten. Stop ze in een fijne waszak.

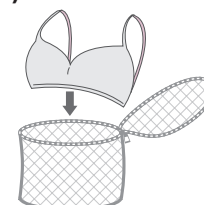

# de was doen

## INFORMATIE OVER WASMIDDELEN EN TOEVOEGINGEN

### Over het te gebruiken wasmiddel

Het type wasmiddel dat u moet gebruiken is afhankelijk van het materiaal (katoen, synthetisch, fijne was, wol), de kleur, de wastemperatuur en hoe vuil het wasgoed is. Gebruik altijd een wasmiddel dat weinig schuimt en speciaal is ontwikkeld voor wasmachines.

Volg de aanbevelingen van de wasmiddelfabrikant op basis van het gewicht van het wasgoed, hoe vuil het wasgoed is en de waterhardheid in uw gebied. Als u niet weet hoe hard het water in uw gebied is, kunt u dit navragen bij uw waterleverancier.

- Gebruik geen wasmiddel dat hard geworden is of is gaan klonteren. Dit kan tijdens het spoelen achterblijven. Daardoor spoelt de wasmachine mogelijk niet goed of het kan ervoor zorgen dat de overloop verstopt raakt.

### Wasmiddellade

De wasmachine heeft verschillende vakjes voor wasmiddel en wasverzachters. Doe alle middelen in het juiste vakje voor u de wasmachine start.

- Open de wasmiddellade NIET wanneer de wasmachine bezig is.

- Trek de wasmiddellade links van het bedieningspaneel open.
- Doe de aanbevolen hoeveelheid wasmiddel in het wasmiddelvakje ① voordat u de wasmachine start.
- Voeg indien nodig de aanbevolen hoeveelheid wasverzachter toe in het wasverzachtervakje ②.

 Doe GEEN waspoeder/vloeibaar wasmiddel in het wasverzachtervakje ②.

VOORZICHTIG

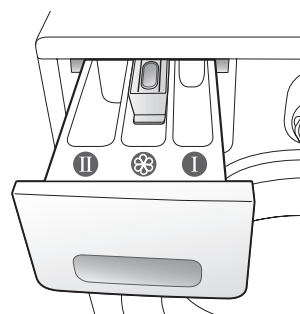
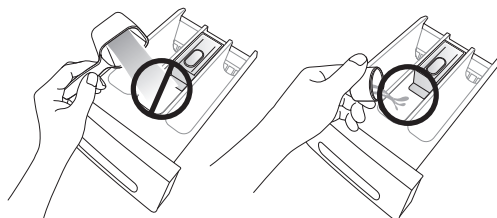

- Wanneer u een voorwas doet, voegt u de aanbevolen hoeveelheid wasmiddel toe in het voorwasvakje ③.

- Gebruik bij het wassen van grote stukken wasgoed GEEN van de volgende soorten wasmiddel.

- Wasmiddelen in de vorm van tabletten of capsules
- Wasmiddelen in een wasbol of netje

- Verdun geconcentreerde of dikke wasverzachter met een beetje water voordat u deze in het vakje giet. Zo voorkomt u dat de overloop verstopt raakt.

- Let op dat de wasverzachter niet overstroomt wanneer u de wasmiddellade sluit nadat u wasverzachter aan het vakje voor spoelmiddel hebt toegevoegd.

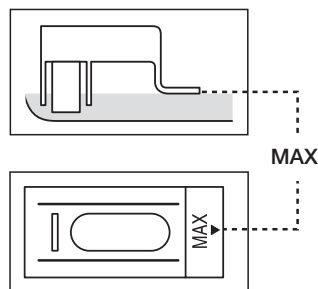

# reiniging en onderhoud van uw wasmachine

Door de wasmachine schoon te houden levert deze betere prestaties, voorkomt u onnodige reparaties en wordt de levensduur verlengd.

## DE WASMACHINE LATEN LEEGLOPEN IN EEN NOODGEVAL

1. Haal de stekker van de wasmachine uit het stopcontact.
2. Open de filterklep met behulp van een muntstuk of een sleutel.

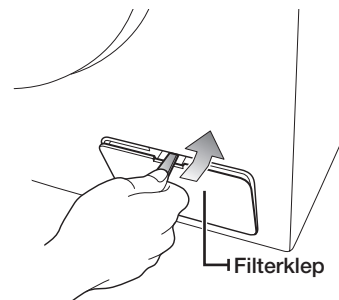

3. Draai de dop van de afvoer voor noodgevallen linksom los.

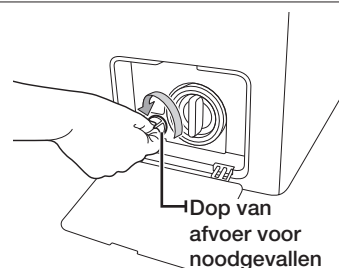

4. Houd het deksel aan het uiteinde van de afvoerbuis vast en trek deze langzaam ongeveer 15 cm naar buiten.
5. Laat het water in een bak lopen.
6. Plaats de afvoerbuis terug en schroef de dop er weer op.
7. Doe de filterklep weer dicht.

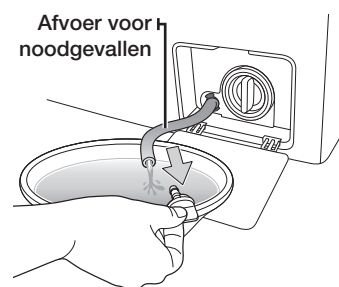

## DE BUITENKANT REINIGEN

1. U kunt de oppervlakken van de wasmachine, ook het bedieningspaneel, afnemen met een zachte doek en niet-schurende reinigingsmiddelen voor huishoudelijk gebruik.
2. Droog de oppervlakken af met een zachte doek.
3. Giet geen water op de wasmachine.

# reiniging en onderhoud van uw wasmachine

## DE WASMIDDELLADE EN DE UITSPARING REINIGEN

1. Druk de vergrendeling binnen in de wasmiddellade in en trek deze naar buiten.
2. Haal de verdeler voor vloeibare wasmiddelen uit de wasmiddellade.

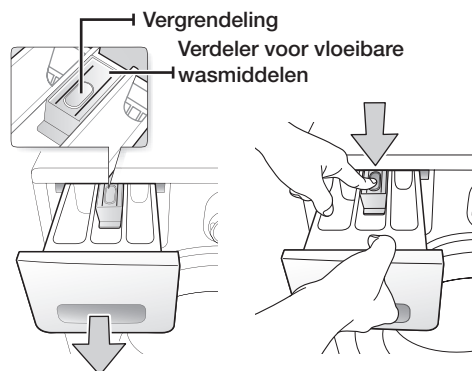

3. Was alle onderdelen onder stromend water.

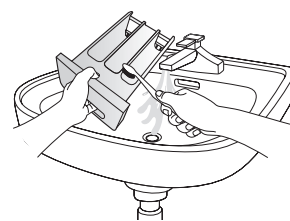

4. Reinig de uitsparing met een oude tandenborstel.
5. Plaats de verdeler voor vloeibare wasmiddelen terug in de lade door deze stevig vast te drukken.
6. Duw de lade terug op zijn plaats.
7. Laat de wasmachine een keer spoelen met een lege trommel om eventuele wasmiddelresten te verwijderen.

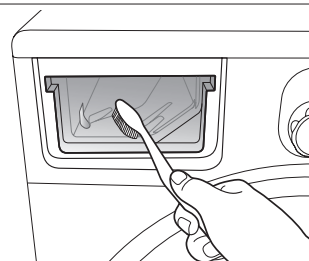

## HET VUILFILTER REINIGEN

We raden aan om het vuilfilter 5 à 6 keer per jaar te reinigen, of wanneer de foutmelding "5E" wordt weergegeven. (Lees ook "De wasmachine laten leeglopen in een noodgeval" op de vorige pagina.)

1. Open de afdekplaat van het filter met behulp van een muntstuk of een sleutel.
2. Draai het deksel van de afvoer voor noodgevallen linksom los en laat al het water weglopen.
3. Draai de dop van het vuilfilter los.

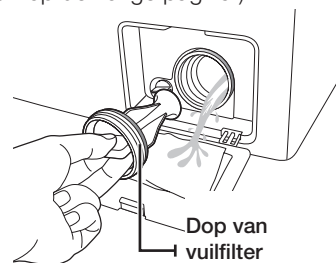

4. Spoel vuil en ander materiaal van het filter. Het wielje van de afvoerpomp achter het filter mag niet worden geblokkeerd.
5. Plaats de dop van het filter terug.
6. Doe de filterklep weer dicht.

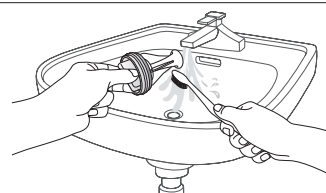



## HET FILTER VAN DE WATERSLANG REINIGEN

U dient het filter van de waterslang minimaal eens per jaar te reinigen, of wanneer de foutmelding "4E" wordt weergegeven.

1. Draai de watertoevoer naar de wasmachine dicht.
2. Schroef de slang aan de achterkant van de wasmachine los. Houd een doekje op de slang om te voorkomen dat er door de druk water uit de slang gulpt.
3. Trek het filter voorzichtig met een tangetje uit het uiteinde van de slang en spoel het onder de kraan schoon. Reinig ook de binnen- en buitenkant van het draadverbindingstuk.
4. Duw het filter terug op zijn plaats.
5. Schroef de slang weer vast aan de wasmachine.
6. Draai de kraan open en controleer of de verbindingen waterdicht zijn.

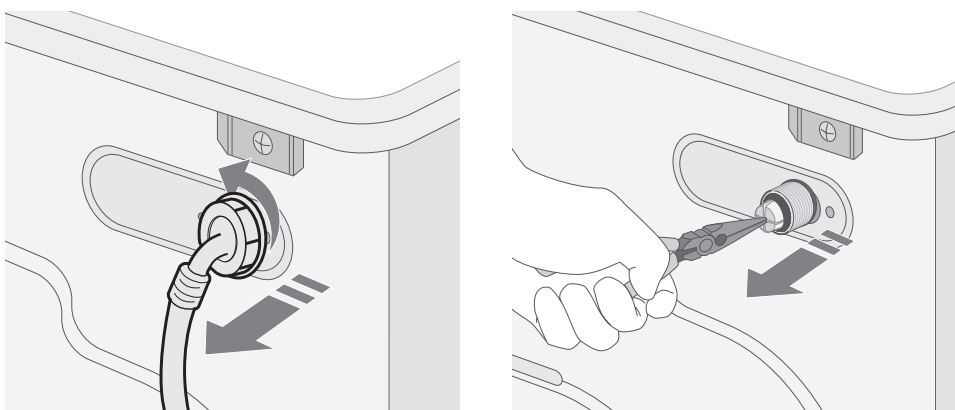

## EEN BEVROREN WASMACHINE REPAREREN

Als de temperatuur zakt tot onder het vriespunt en uw wasmachine bevroert, doet u het volgende:

1. Haal de stekker van de wasmachine uit het stopcontact.
2. Giet warm water over de kraan om de toevoerslang los te maken.
3. Verwijder de watertoevoerslang en laat deze in warm water weken.
4. Giet warm water in de wastrommel en laat dit 10 minuten staan.
5. Sluit de watertoevoerslang weer aan op de kraan en controleer of de watertoevoer en afvoer normaal functioneren.

## DE WASMACHINE OPSLAAN

Als u uw wasmachine langere tijd moet opslaan, is het beter om deze leeg te laten lopen en los te koppelen van de elektriciteit. Wasmachines kunnen beschadigen wanneer er water in de slangen en interne onderdelen blijft staan tijdens de opslag.

1. Selecteer het korte programma en doe bleekmiddel in het bleekmiddelvakje. Laat uw wasmachine het programma leeg uitvoeren.
  2. Draai de kranen dicht en koppel de toevoerslangen los.
  3. Koppel de wasmachine los van het stopcontact en laat de deur van de wasmachine open staan zodat de trommel kan ventileren.
  4. Laat al het water uit de machine lopen d.m.v. de aftapslang (blz. 25).
-  Laat voordat u de wasmachine weer in gebruik neemt het achtergebleven water ontdooien wanneer de wasmachine is opgeslagen op een plek met vorst.

# problemen oplossen en foutcodes

## CONTROLEER DEZE PUNTEN BIJ PROBLEMEN MET UW WASMACHINE

PROBLEEM	OPLOSSING
De machine wil niet starten	<ul style="list-style-type: none"><li>• Controleer of de stekker in het stopcontact zit.</li><li>• Controleer of de deur goed gesloten is.</li><li>• Controleer of de waterkraan open is.</li><li>• Druk op de knop Start/Pauze.</li></ul>
Er is geen of niet genoeg water	<ul style="list-style-type: none"><li>• Draai de kraan volledig open.</li><li>• Controleer of de toevoerslang niet bevroren is.</li><li>• Leg de toevoerslang recht.</li><li>• Reinig het filter in de watertoevoerslang.</li></ul>
Na voltooiing van het wasprogramma is wasmiddel achtergebleven in de wasmiddellade	<ul style="list-style-type: none"><li>• Controleer of de wasmachine met voldoende waterdruk werkt.</li><li>• Let erop dat het wasmiddel midden in de wasmiddellade wordt gestopt.</li></ul>
De wasmachine schudt of maakt te veel geluid.	<ul style="list-style-type: none"><li>• Controleer of de machine op een vlakke ondergrond staat. Als dit niet het geval is, stelt u de poten van de wasmachine in om hem waterpas te zetten.</li><li>• Controleer of de transportbouten zijn verwijderd.</li><li>• Controleer of de wasmachine geen contact maakt met een ander voorwerp.</li><li>• Controleer of het wasgoed gelijkmatig verdeeld is in de trommel.</li><li>• Controleer of u niet te veel of te weinig wasgoed in de trommel heeft gestopt.</li></ul>
De wasmachine voert geen water af en/of centrifugeert niet	<ul style="list-style-type: none"><li>• Leg de afvoerslang recht. Vermijd geknikte slangen.</li><li>• Controleer of het vuilfilter niet verstopt is.</li></ul>
De deur zit dicht en kan niet geopend worden.	<ul style="list-style-type: none"><li>• U kunt de deur pas 3 minuten nadat de machine gestopt of uitgeschakeld is openen.</li></ul>

Neem contact op met de klantenservice van Samsung wanneer het probleem zich blijft voordoen.

## FOUTCODES

Bij problemen met uw wasmachine wordt er mogelijk een foutcode weergegeven in het display. Kijk in deze tabel en probeer de voorgestelde oplossing voor u de klantenservice belt.

CODE	OPLOSSING
dE	<ul style="list-style-type: none"><li>• Sluit de deur.</li></ul>
4E	<ul style="list-style-type: none"><li>• Controleer of de waterkraan open is.</li><li>• Controleer de waterdruk.</li></ul>
5E	<ul style="list-style-type: none"><li>• Reinig het vuilfilter.</li><li>• Controleer of de afvoerslang goed geïnstalleerd is.</li></ul>
UE	<ul style="list-style-type: none"><li>• Het wasgoed is onevenwichtig verdeeld. Verdeel het opnieuw. Als u slechts één voorwerp wast, bijvoorbeeld een badjas of spijkerbroek, is het mogelijk dat de laatste centrifugeronde niet goed verloopt. De foutmelding "UE" wordt dan in het display weergegeven.</li></ul>
cE/3E	<ul style="list-style-type: none"><li>• Bel de klantenservice.</li></ul>

Bel het servicecenter van Samsung of uw plaatselijke Samsung-dealer wanneer er een code verschijnt die hier niet vermeld is, of wanneer de voorgestelde oplossing niet werkt.

# programmaoverzicht

## PROGRAMMAOVERZICHT

(● gebruikersoptie)

PROGRAMMA	Max. lading (in kg)		WASMIDDEL			Max. temperatuur (°C)
	WF8804 / WF8814 WF8802 / WF8812 WF8800 / WF8810	WF8704 / WF8714 WF8702 / WF8712 WF8700 / WF8710	Voorwas	Hoofdwas	Wasver- zachter	
Katoen	8,0	7,0	●	ja	●	95
Synthetisch	3,0	3,0	●	ja	●	60
Jeans	3,0	3,0	●	ja	●	60
Sportkleding	2,5	2,5	●	ja	●	60
Fijne was	2,5	2,5	-	ja	-	40
Wol	2,0	2,0	-	ja	-	40
Handwas	2,0	2,0	-	ja	●	40
Babykatoen	4,0	3,0	●	ja	●	95
Donkere was	4,0	3,0	●	ja	●	40
Dagelijks pro- gramma	4,0	3,0	●	ja	●	60
Kort programma	3,0	3,0	-	ja	●	60























PROGRAMMA	Centrifugesnelheid (MAX) toeren/min			Eindtijd	Programmaduur (min)
	WF8804 / WF8814 WF8704 / WF8714	WF8802 / WF8812 WF8702 / WF8712	WF8800 / WF8810 WF8700 / WF8710		
Katoen	1400	1200	1000	●	120
Synthetisch	1200	1200	1000	●	84
Jeans	800	800	800	●	72
Sportkleding	1200	1200	1000	●	64
Fijne was	800	800	800	●	45
Wol	800	800	800	●	37
Handwas	400	400	400	●	30
Babykatoen	1400	1200	1000	●	129
Donkere was	1200	1200	1000	●	70
Dagelijks pro- gramma	1200	1200	1000	●	64
Kort programma	1400	1200	1000	●	29

1. Een programma met voorwas duurt ongeveer 15 minuten langer.
2. De gegevens met betrekking tot de duur van wasprogramma's zijn gemeten onder de omstandigheden die in de standaard IEC 60456 / EN 60456 zijn aangegeven.
3. Uw verbruik kan afwijken van de in het schema weergegeven waarden als gevolg van verschillen in waterdruk en -temperatuur, de lading en het soort wasgoed.
4. Wanneer de functie Intensief wassen is geselecteerd, wordt elke cyclus van het programma verlengd.

# appendix

## WASVOORSCHRIFTEN

De volgende symbolen worden gebruikt in wasvoorschriften. Op waslabels staan vier symbolen in deze volgorde: wassen, bleken, drogen en strijken. Indien nodig staat er ook informatie over stomen. Deze symbolen zorgen voor overeenstemming voor kleding van verschillende fabrikanten. Volg de aanwijzingen op het waslabel op zodat de kleding zo lang mogelijk meegaat en om problemen bij het wassen te voorkomen.

 Sterk materiaal	 Kan worden gestreken op maximaal 100 °C
 Kwetsbaar materiaal	 Niet strijken
 Artikel kan worden gewassen op 95 °C	 Chemisch reinigen - alle gebruikelijke solventen
 Artikel kan worden gewassen op 60 °C	 Chemisch reinigen - alle oplosmiddelen behalve trichloretheen
 Artikel kan worden gewassen op 40 °C	 Chemisch reinigen - alleen petroleumoplosmiddelen en R113
 Artikel kan worden gewassen op 30 °C	 Niet stomen
 Handwas	 Liggend drogen
 Niet wassen	 Hangend drogen
 Kan in koud water worden gebleekt	 Drogen aan kledinghanger
 Niet bleken	 Kan in de wasdroger, normale temperatuur
 Kan worden gestreken op maximaal 200 °C	 Kan in de wasdroger, lage temperatuur
 Kan worden gestreken op maximaal 150 °C	 Kan niet in de wasdroger

## ZORG VOOR HET MILIEU

- Dit apparaat is gemaakt van recyclebare materialen. Houdt u zich bij het weggooien van dit apparaat aan de plaatselijke wetten met betrekking tot afvalverwerking. Snijd het snoer door zodat het apparaat niet meer kan worden aangesloten op een stroombron. Verwijder de deur zodat dieren en kleine kinderen zich niet in het apparaat kunnen opsluiten.
- Gebruik niet meer wasmiddel dan aanbevolen in de instructies van de wasmiddelfabrikant.
- Gebruik alleen vlekkenverwijderaars en bleekmiddelen als dit echt nodig is.
- Bespaar water en elektriciteit door alleen volle trommels te wassen (de precieze hoeveelheid is afhankelijk van het gebruikte wasprogramma).

## VERKLARING VAN CONFORMITEIT

Dit apparaat voldoet aan de Europese veiligheidsnormen, EU-richtlijn 93/68 en EN-standaard 60335.

# appendix

## SPECIFICATIES

TYPE		VOORLADER												
AFMETINGEN	WF8804AP/WF8804LP/WF8804FP WF8802AP/WF8802LP/WF8802FP WF8800AP/WF8800LP/WF8800FP			WF8704AP/WF8704LP/WF8704FP WF8702AP/WF8702LP/WF8702FP WF8700AP/WF8700LP/WF8700FP										
	598 x 600 x 844 mm (BxDxH)			598 x 600 x 844 mm (BxDxH)										
WATERDRUK		0,5 Bar - 8 Bar												
HOEVEELHEID WATER		64 ℓ			56 ℓ									
NETTO GEWICHT	WF8804AP/ WF8802AP/ WF8800AP		WF8804LP/ WF8802LP/ WF8800LP		WF8804FP/ WF8802FP/ WF8800FP		WF8704AP/ WF8702AP/ WF8700AP		WF8704LP/ WF8702LP/ WF8700LP		WF8704FP/ WF8702FP/ WF8700FP			
	69 kg		72 kg		66 kg		72 kg							
WAS- EN CENTRIFUGECAPACITEIT		8,0 kg				7,0 kg								
ELEKTRICI- TEITS- VERBRUIK	MODEL		WF8804AP/WF8804LP/WF8804FP WF8802AP/WF8802LP/WF8802FP WF8800AP/WF8800LP/WF8800FP			WF8704AP/WF8704LP/WF8704FP WF8702AP/WF8702LP/WF8702FP WF8700AP/WF8700LP/WF8700FP								
	WASSEN		220 V		150 W		220 V		150 W					
			240 V		150 W		240 V		150 W					
	WASSEN EN VERWARMEN		220 V		2000 W		220 V		2000 W					
			240 V		2400 W		240 V		2400 W					
	CENTRI- FUGEREN	MODEL		WF8804AP/ WF8804LP/ WF8804FP		WF8802AP/ WF8802LP/ WF8802FP		WF8800AP/ WF8800LP/ WF8800FP		WF8704AP/ WF8704LP/ WF8704FP		WF8702AP/ WF8702LP/ WF8702FP		WF8700AP/ WF8700LP/ WF8700FP
230V		600 W		550 W		500 W		600 W		550 W		500 W		
POMPEN		34 W												
GEWICHT VERPAKKING	MODEL		WF8804AP/WF8804LP/WF8804FP WF8802AP/WF8802LP/WF8802FP WF8800AP/WF8800LP/WF8800FP			WF8704AP/WF8704LP/WF8704FP WF8702AP/WF8702LP/WF8702FP WF8700AP/WF8700LP/WF8700FP								
	PAPIER		2,5 kg			2,5 kg								
	PLASTIC		1,0 kg			1,5 kg								
CENTRIFUGE- SNELHEID	MODEL		WF8804AP/WF8704AP WF8804LP/WF8704LP WF8804FP/WF8704FP		WF8802AP/WF8702AP WF8802LP/WF8702LP WF8802FP/WF8702FP		WF8800AP/WF8700AP WF8800LP/WF8700LP WF8800FP/WF8700FP							
	toeren/min		1400		1200		1000							

Het uiterlijk en de specificaties van het product kunnen zonder voorafgaande kennisgeving worden gewijzigd ten behoeve van productverbetering.

## SPECIFICATIES

TYPE		VOORLADER												
AFMETINGEN	WF8814AP/WF8814LP/WF8814FP WF8812AP/WF8812LP/WF8812FP WF8810AP/WF8810LP/WF8810FP			WF8714AP/WF8714LP/WF8714FP WF8712AP/WF8712LP/WF8712FP WF8710AP/WF8710LP/WF8710FP										
	598 x 600 x 844 mm (BxDxH)			598 x 600 x 844 mm (BxDxH)										
WATERDRUK		0,5 Bar - 8 Bar												
HOEVEELHEID WATER		64 ℓ			56 ℓ									
NETTO GEWICHT	WF8814AP/ WF8812AP/ WF8810AP		WF8814LP/ WF8812LP/ WF8810LP		WF8814FP/ WF8812FP/ WF8810FP		WF8714AP/ WF8712AP/ WF8710AP		WF8714LP/ WF8712LP/ WF8710LP		WF8714FP/ WF8712FP/ WF8710FP			
	69 kg		72 kg		66 kg		72 kg							
WAS- EN CENTRIFUGECAPACITEIT		8,0 kg			7,0 kg									
ELEKTRICI- TEITS- VERBRUIK	MODEL		WF8814AP/WF8814LP/WF8814FP WF8812AP/WF8812LP/WF8812FP WF8810AP/WF8810LP/WF8810FP			WF8714AP/WF8714LP/WF8714FP WF8712AP/WF8712LP/WF8712FP WF8710AP/WF8710LP/WF8710FP								
	WASSEN		220 V		150 W		220 V		150 W					
			240 V		150 W		240 V		150 W					
	WASSEN EN VERWARMEN		220 V		2000 W		220 V		2000 W					
			240 V		2400 W		240 V		2400 W					
	CENTRI- FUGEREN	MODEL		WF8814AP/ WF8814LP/ WF8814FP		WF8812AP/ WF8812LP/ WF8812FP		WF8810AP/ WF8810LP/ WF8810FP		WF8714AP/ WF8714LP/ WF8714FP		WF8712AP/ WF8712LP/ WF8712FP		WF8710AP/ WF8710LP/ WF8710FP
230V		600 W		550 W		500 W		600 W		550 W		500 W		
POMPEN		34 W												
GEWICHT VERPAKKING	MODEL		WF8814AP/WF8814LP/WF8814FP WF8812AP/WF8812LP/WF8812FP WF8810AP/WF8810LP/WF8810FP			WF8714AP/WF8714LP/WF8714FP WF8712AP/WF8712LP/WF8712FP WF8710AP/WF8710LP/WF8710FP								
	PAPIER		2,5 kg			2,5 kg								
	PLASTIC		1,0 kg			1,5 kg								
CENTRIFUGE- SNELHEID	MODEL		WF8814AP/WF8714AP WF8814LP/WF8714LP WF8814FP/WF8714FP		WF8812AP/WF8712AP WF8812LP/WF8712LP WF8812FP/WF8712FP		WF8810AP/WF8710AP WF8810LP/WF8710LP WF8810FP/WF8710FP							
	toeren/min		1400		1200		1000							

Het uiterlijk en de specificaties van het product kunnen zonder voorafgaande kennisgeving worden gewijzigd ten behoeve van productverbetering.



VRAGEN OF OPMERKINGEN?

Land	BEL	OF BEZOEK ONZE WEBSITE
NETHERLANDS	0900-SAMSUNG (0900-7267864) (€ 0,10/Min)	<a href="http://www.samsung.com">www.samsung.com</a>
FRANCE	01 48 63 00 00	<a href="http://www.samsung.com">www.samsung.com</a>
GERMANY	01805 - SAMSUNG(726-7864 € 0,14/Min)	<a href="http://www.samsung.com">www.samsung.com</a>
BELGIUM	02-201-24-18	<a href="http://www.samsung.com/be">www.samsung.com/be</a> (Nederlands) <a href="http://www.samsung.com/be_fr">www.samsung.com/be_fr</a> (Frans)
LUXEMBURG	261 03 710	<a href="http://www.samsung.com">www.samsung.com</a>

Codenr. DC68-02552D-05\_NL



WF8804AP(A/F/G/H/S/V/W/Z) WF8814AP(A/F/G/H/S/V/W/Z)  
WF8802AP(A/F/G/H/S/V/W/Z) WF8812AP(A/F/G/H/S/V/W/Z)  
WF8800AP(A/F/G/H/S/V/W/Z) WF8810AP(A/F/G/H/S/V/W/Z)  
WF8704AP(A/F/G/H/S/V/W/Z) WF8714AP(A/F/G/H/S/V/W/Z)  
WF8702AP(A/F/G/H/S/V/W/Z) WF8712AP(A/F/G/H/S/V/W/Z)  
WF8700AP(A/F/G/H/S/V/W/Z) WF8710AP(A/F/G/H/S/V/W/Z)  
WF8804LP(A/F/G/H/S/V/W/Z) WF8814LP(A/F/G/H/S/V/W/Z)  
WF8802LP(A/F/G/H/S/V/W/Z) WF8812LP(A/F/G/H/S/V/W/Z)  
WF8800LP(A/F/G/H/S/V/W/Z) WF8810LP(A/F/G/H/S/V/W/Z)  
WF8704LP(A/F/G/H/S/V/W/Z) WF8714LP(A/F/G/H/S/V/W/Z)  
WF8702LP(A/F/G/H/S/V/W/Z) WF8712LP(A/F/G/H/S/V/W/Z)  
WF8700LP(A/F/G/H/S/V/W/Z) WF8710LP(A/F/G/H/S/V/W/Z)  
WF8804FP(A/F/G/H/S/V/W/Z) WF8814FP(A/F/G/H/S/V/W/Z)  
WF8802FP(A/F/G/H/S/V/W/Z) WF8812FP(A/F/G/H/S/V/W/Z)  
WF8800FP(A/F/G/H/S/V/W/Z) WF8810FP(A/F/G/H/S/V/W/Z)  
WF8704FP(A/F/G/H/S/V/W/Z) WF8714FP(A/F/G/H/S/V/W/Z)  
WF8702FP(A/F/G/H/S/V/W/Z) WF8712FP(A/F/G/H/S/V/W/Z)  
WF8700FP(A/F/G/H/S/V/W/Z) WF8710FP(A/F/G/H/S/V/W/Z)

# Lave-linge

## manuel d'utilisation

imaginez les possibilités

Merci d'avoir acheté ce produit Samsung.  
Afin de bénéficier d'un service plus complet,  
veuillez enregistrer votre produit à l'adresse

[www.samsung.com/register](http://www.samsung.com/register)

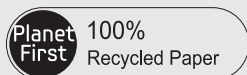

# caractéristiques de votre nouveau lave-linge Samsung

Avec ce nouveau lave-linge, faire la lessive prend un tout autre sens. Capacité XXL, économie d'énergie... Le lave-linge Samsung possède toutes les caractéristiques nécessaires pour transformer une corvée en un moment de plaisir.

- **Programme Bébé coton**

Votre lave-linge Samsung propose des programmes spéciaux pour protéger les vêtements des enfants à la peau sensible.

Ils réduisent les irritations de la peau des enfants en diminuant les résidus de lessive. En outre, ces programmes classent le linge en différents types et le lavage est effectué selon les caractéristiques de chaque type. Les enfants ressentent ainsi une agréable sensation de propreté lorsqu'ils mettent leurs vêtements.

- **Verrouillage enfant**

La fonction Sécurité enfant empêche les petits curieux de jouer avec le lave-linge.

Cette fonction de sécurité empêche non seulement les enfants de jouer avec les fonctions du lave-linge, mais elle vous avertit aussi lorsqu'elle est activée.

- **Certifié pour les lainages**

Le lave-linge a été testé avec succès par la société Woolmark pour les lainages lavables en machine.

Les textiles devront être lavés conformément aux instructions figurant sur les étiquettes des vêtements selon les spécifications de Woolmark et de Samsung.

- **Départ différé**

Ce lave-linge vous permet de différer le départ d'un programme de 19 heures maximum, par tranches d'une heure, et vous offre ainsi un confort d'utilisation optimal.

- **Lavage express**

Pas de temps à perdre ! Un lavage en moins de 30 minutes vous permettra de sortir avant qu'il ne soit trop tard.

Notre programme Lavage express de 29 minutes peut être la solution pour votre vie animée. Désormais, vous pouvez laver vos vêtements préférés en seulement 29 minutes !

- **Programmes Délicats et Lavage main**

Un soin particulier peut être déterminé par la température adéquate, l'action de lavage délicat et la quantité d'eau appropriée.

- **Résistance céramique pour plus de durabilité et d'économies d'énergie (sur certains modèles)**

Notre résistance céramique, réellement innovante, dure deux fois plus longtemps que des résistances classiques.

Cela se traduit par des économies substantielles en termes de réparations. De plus, ce type de résistance élimine le tartre et est peu gourmand en énergie.

- **Mode d'économie d'énergie A+AA**

Nous y sommes arrivés ! Les lave-linge Samsung WF8804(AP/LP/FP)/WF8704(AP/LP/FP)/WF8814(AP/LP/FP)/WF8714(AP/LP/FP), derniers-nés de nos modèles haute technologie à 1 400 tr/min, se sont vu décerner un triple A : consommation d'énergie A+, performances de lavage A et performances d'essorage A. Résultat : vous économisez du temps et surtout de l'argent à consacrer à ce qui compte vraiment, c'est-à-dire vous et votre famille.

- **Affichage numérique**



Outre une parfaite lisibilité, le panneau de commande à affichage numérique se distingue par sa facilité d'emploi. Il vous permet ainsi d'effectuer des réglages rapides et précis, ce qui garantit d'excellents résultats de lavage.

- **Grande ouverture**

L'ouverture extra-large du hublot vous garantit un accès aisé ! Vous pouvez facilement ajouter et retirer du linge, en particulier les pièces de grande taille, telles que des draps, des serviettes, etc.











Ce manuel contient de précieuses informations sur l'installation, l'utilisation et l'entretien de votre nouveau lave-linge Samsung. Reportez-vous aux descriptions du panneau de commande, aux instructions d'utilisation du lave-linge, ainsi qu'aux conseils pratiques pour tirer pleinement parti des caractéristiques et fonctions de pointe de votre machine. La section « **Codes d'information et de dépannage** », à la page 29, vous explique ce qu'il y a lieu de faire en cas de problème avec votre nouveau lave-linge.

# consignes de sécurité

Tout au long de ce manuel, vous rencontrerez des notes Avertissement  et Attention . Les instructions reprises sous les mentions Avertissement, Attention, ainsi que les instructions de sécurité importantes qui suivent ne couvrent pas l'ensemble des conditions et des situations potentielles. Il est de votre responsabilité de faire preuve de bon sens, de prudence et de discernement lors de l'installation, de l'entretien ou du fonctionnement de votre lave-linge. Samsung ne peut être tenue responsable de dommages causés par une mauvaise utilisation.

## SYMBOLES ET MESURES DE SÉCURITÉ IMPORTANTS

### Signification des icônes et signes repris dans ce manuel d'utilisation :

 <b>AVERTISSEMENT</b>	Risques ou pratiques inadaptées susceptibles de causer de <b>graves blessures, voire la mort.</b>
 <b>ATTENTION</b>	Risques ou pratiques inadaptées susceptibles de causer des <b>blessures légères ou des dommages matériels.</b>
 <b>ATTENTION</b>	Pour réduire le risque d'incendie, d'explosion, d'électrocution ou de blessure personnelle lors de l'utilisation de votre lave-linge, observez les consignes élémentaires de sécurité ci-dessous :
	Ne PAS essayer.
	Ne PAS démonter.
	Ne PAS toucher.
	Suivre les instructions à la lettre.
	Débrancher la prise d'alimentation.
	Vérifier que la machine est bien reliée à la terre afin d'éviter tout choc électrique.
	Appeler le centre de service afin d'obtenir de l'aide.

**Ces symboles d'avertissement ont pour but d'éviter tout risque de blessure corporelle. Suivez-les à la lettre.**

**Après avoir lu cette section, conservez-les en lieu sûr afin de pouvoir les consulter ultérieurement.**

 Lisez attentivement toutes les consignes avant d'utiliser l'appareil.

Comme pour tout équipement électrique ou comportant des parties mobiles, il existe un certain nombre de dangers potentiels. Pour utiliser cet appareil en toute sécurité, familiarisez-vous avec son fonctionnement et restez prudent lorsque vous l'employez.

Installez votre lave-linge à l'intérieur et évitez de l'exposer aux intempéries.

Installez votre lave-linge de niveau, sur un sol capable de supporter son poids.

 Votre lave-linge doit être correctement mis à la terre. Ne le branchez jamais sur une prise non reliée à la terre.



Pour réduire le risque d'incendie ou d'explosion :

ATTENTION

- Ne lavez aucun article ayant été lavé, trempé ou traité avec de l'essence, des solvants de nettoyage à sec ou toute autre substance inflammable ou explosive. Celles-ci diffusent en effet des vapeurs pouvant s'enflammer ou exploser. Rincez à la main tout tissu ayant été exposé à des solvants de nettoyage ou à d'autres liquides ou solides inflammables avant de les placer dans votre lave-linge. Vérifiez que toute trace de ces liquides, solides ou vapeur ait été éliminée. Considérez les substances suivantes comme dangereuses : acétone, alcool dénaturé, essence, kérosène, certains détergents ménagers et détachants, térébenthine, cires et décapants.
- Ne placez pas d'essence, de solvant de nettoyage à sec ou d'autre substance inflammable ou explosive dans le lave-linge.

En cas de fuite de gaz, ventilez la pièce immédiatement sans toucher la prise d'alimentation.



Débranchez le cordon d'alimentation avant de procéder à l'entretien de votre lave-linge.

Avant chaque lessive, videz les poches des vêtements à laver. Les petits objets durs de forme irrégulière comme les pièces, couteaux, punaises ou trombones peuvent endommager votre lave-linge. Évitez de laver des vêtements ayant de grandes boucles, des boutons ou d'autres accessoires en métal lourd.

N'ouvrez pas le hublot du lave-linge si vous constatez qu'il reste de l'eau. Vérifiez que toute l'eau a été vidangée avant d'ouvrir le hublot.



Ne tentez pas de procéder à la réparation, au remplacement ou à l'entretien des pièces de votre lave-linge à moins que vous ne compreniez les recommandations spécifiques en la matière se trouvant dans le manuel d'entretien et que vous ne disposiez des compétences requises pour assurer l'opération. Toute opération effectuée par une personne non autorisée est susceptible d'annuler la garantie.

Raccordez le lave-linge au réseau d'alimentation en eau à l'aide de raccords neufs. Ne réutilisez pas de raccords usagés.

Les tuyaux d'arrivée d'eau se détériorent avec le temps. Vérifiez leur état (bosses, coupures, usure, fuites, nœuds) et remplacez-les si nécessaire. Remplacez-les au minimum tous les cinq ans.

Toutes les vis de transport et de conditionnement doivent être enlevées avant utilisation de l'appareil. De sérieux dégâts peuvent être occasionnés si ces vis n'ont pas été enlevées. Reportez-vous à la section « Enlever les vis de transport ».



Avant de laver du linge pour la première fois, vous devez effectuer un cycle complet à vide. Reportez-vous à la section « Premier lavage ».

# consignes de sécurité

Cet appareil est prévu pour une utilisation domestique uniquement.



Assurez-vous que le raccordement en eau et en électricité est effectué par un technicien qualifié, qui respecte les instructions du fabricant (voir « Installer le lave-linge ») et les normes de sécurité locales.



Avant tout nettoyage ou maintenance, débranchez l'appareil de la prise électrique.

Débranchez toujours l'appareil et coupez l'eau après utilisation.

Assurez-vous que toutes les poches des vêtements à laver sont vides.

Les objets durs et pointus, comme les pièces de monnaie, les épingles de sûreté, les clous, les vis ou les pierres peuvent occasionner d'importants dégâts à l'appareil.

Empêchez les animaux et les enfants de jouer sur ou dans l'appareil afin d'éviter tout risque de blessure ou d'étouffement.

Le hublot en verre devient très chaud pendant le cycle de lavage. Ne touchez jamais le hublot en verre en cours d'utilisation.



N'essayez pas de réparer l'appareil vous-même. Les réparations effectuées par des personnes inexpérimentées ou non qualifiées peuvent entraîner des blessures et/ou des réparations plus importantes sur l'appareil.

Si la prise (cordon d'alimentation) est endommagée, elle doit être remplacée par le fabricant, son réparateur ou une personne disposant des qualifications équivalentes, afin d'éviter tout danger.

L'entretien de cet appareil doit uniquement être effectué par un centre de réparation homologué et seules des pièces détachées de la marque doivent être utilisées.



Ne laissez pas les enfants (ou animaux domestiques) jouer sur ou dans le lave-linge. Le hublot du lave-linge ne s'ouvre pas de l'intérieur et un enfant peut se blesser gravement s'il est enfermé dans l'appareil.



Cet appareil n'est pas conçu pour être utilisé par des personnes (y compris les enfants) inexpérimentées ou dont les capacités physiques, sensorielles ou mentales sont réduites, sauf si celles-ci sont sous la surveillance ou ont reçu les instructions d'utilisation appropriées de la personne responsable de leur sécurité.

Les enfants ne doivent pas utiliser l'appareil sans la surveillance d'un adulte.

Pour sa sécurité, l'utilisateur doit lire les instructions de fonctionnement de l'appareil et toujours être vigilant lors de son utilisation.

L'appareil doit être disposé de manière à laisser accessibles la prise de courant, les robinets d'arrivée d'eau et les tuyaux d'évacuation.



Les matériaux d'emballage peuvent être dangereux pour les enfants. Tenez tous les emballages (sacs plastique, polystyrène, etc.) hors de leur portée.

N'utilisez pas d'eau traitée contenant de l'huile, de la crème ou de la lotion, habituellement vendue dans les magasins de produits cosmétiques ou les centres de massage.

- Vous risqueriez de provoquer une déformation de la gaine, ce qui entraînerait un dysfonctionnement ou une fuite d'eau.

En règle générale, un tambour de lave-linge inoxydable ne rouille pas. Cependant, si un morceau de métal, tel qu'une épingle à cheveux, reste dans le tambour pendant une période prolongée, ce dernier peut rouiller.

- Ne laissez pas d'eau ou d'eau de Javel chlorée dans le tambour pendant une période prolongée.
- N'utilisez pas régulièrement et ne laissez pas d'eau contenant du fer dans le tambour pendant une période prolongée. Si de la rouille commence à se former sur la surface du tambour, appliquez-y un produit de nettoyage (neutre) et nettoyez à l'aide d'une éponge ou d'un chiffon doux. (N'utilisez une brosse métallique en aucune circonstance)

Dans le cas des lave-linge comportant des orifices de ventilation à la base, veillez à ce que ceux-ci ne soient pas obstrués par de la moquette ou d'autres objets.

Utilisez uniquement des tuyaux neufs.

## INSTRUCTIONS CONCERNANT LA MARQUE DEEE



### Mise au rebut du produit (matériel électrique et électronique)

(en vigueur dans les pays de l'Union européenne et dans d'autres pays d'Europe possédant un système de tri des déchets.)

Ce symbole présent sur le produit, ses accessoires et/ou la documentation qui l'accompagne indiquent que le produit ainsi que ses composants électroniques (ex : chargeur, écouteurs, câble USB) ne doivent pas être jetés avec les déchets ménagers une fois leur durée de vie achevée. Pour éviter toute atteinte à l'environnement ou à la santé humaine due à une élimination non contrôlée des déchets, séparez ces éléments des autres types de déchets et recyclez les de manière responsable en vue d'une réutilisation durable des matériaux.

Les utilisateurs particuliers doivent contacter le revendeur auprès duquel ils ont acheté ce produit ou leur mairie pour obtenir des informations sur l'endroit où et la manière de recycler ces éléments dans le respect de l'environnement.

Les entreprises doivent contacter leur fournisseur et vérifier les conditions générales du contrat d'achat. Ce produit ainsi que ses composants et accessoires électroniques ne doivent pas être mélangés aux autres déchets commerciaux lors de leur mise au rebut.

# contenu

<b>INSTALLATION DE VOTRE LAVE-LINGE</b>	<b>9</b>	Vérification des pièces
	<b>10</b>	Respect des conditions d'installation
	<b>10</b>	Alimentation électrique et mise à la terre
	<b>10</b>	Arrivée d'eau
	<b>11</b>	Vidange
	<b>11</b>	Plancher
	<b>11</b>	Température ambiante
	<b>11</b>	Installation dans une niche ou une armoire
	<b>12</b>	Installation de votre lave-linge
<b>EFFECTUER UN LAVAGE</b>	<b>17</b>	Premier lavage
	<b>17</b>	Consignes élémentaires
	<b>18</b>	Utilisation du panneau de commande
	<b>20</b>	Sécurité enfant
	<b>20</b>	Signal sonore
	<b>20</b>	Départ différé
	<b>21</b>	Laver du linge à l'aide du sélecteur de cycle
	<b>22</b>	Laver du linge en fonction manuelle
	<b>22</b>	Instructions de lavage
	<b>24</b>	Informations sur la lessive et les additifs
	<b>24</b>	Quelle lessive utiliser ?
	<b>24</b>	Tiror à lessive
<b>NETTOYAGE ET ENTRETIEN DE VOTRE LAVE-LINGE</b>	<b>25</b>	Vidanger le lave-linge en urgence
	<b>25</b>	Nettoyage de l'extérieur
	<b>26</b>	Nettoyer le tiroir à lessive et le logement du tiroir
	<b>27</b>	Nettoyer le filtre à impuretés
	<b>27</b>	Nettoyer le filtre à maille du tuyau d'arrivée d'eau
	<b>28</b>	Réparer un lave-linge qui a gelé
	<b>28</b>	Entreposer le lave-linge
<b>CODES D'INFORMATION ET DE DÉPANNAGE</b>	<b>29</b>	Vérifiez les points suivants si...
	<b>30</b>	Codes
<b>TABLEAU DES PROGRAMMES</b>	<b>31</b>	Tableau des programmes
<b>ANNEXE</b>	<b>32</b>	Tableau des symboles textile
	<b>32</b>	Protection de l'environnement
	<b>32</b>	Déclaration de conformité
	<b>33</b>	Caractéristiques techniques



# installation de votre lave-linge

Assurez-vous que l'installateur a suivi ces instructions à la lettre, de sorte que votre nouveau lave-linge fonctionne correctement et que vous ne soyez exposé à aucun risque lorsque vous faites la lessive.

## VÉRIFICATION DES PIÈCES

Déballiez soigneusement votre lave-linge et vérifiez que vous avez bien reçu toutes les pièces illustrées ci-dessous. Si le lave-linge a été endommagé pendant le transport ou s'il manque des pièces, contactez le service clientèle de Samsung ou votre revendeur Samsung.

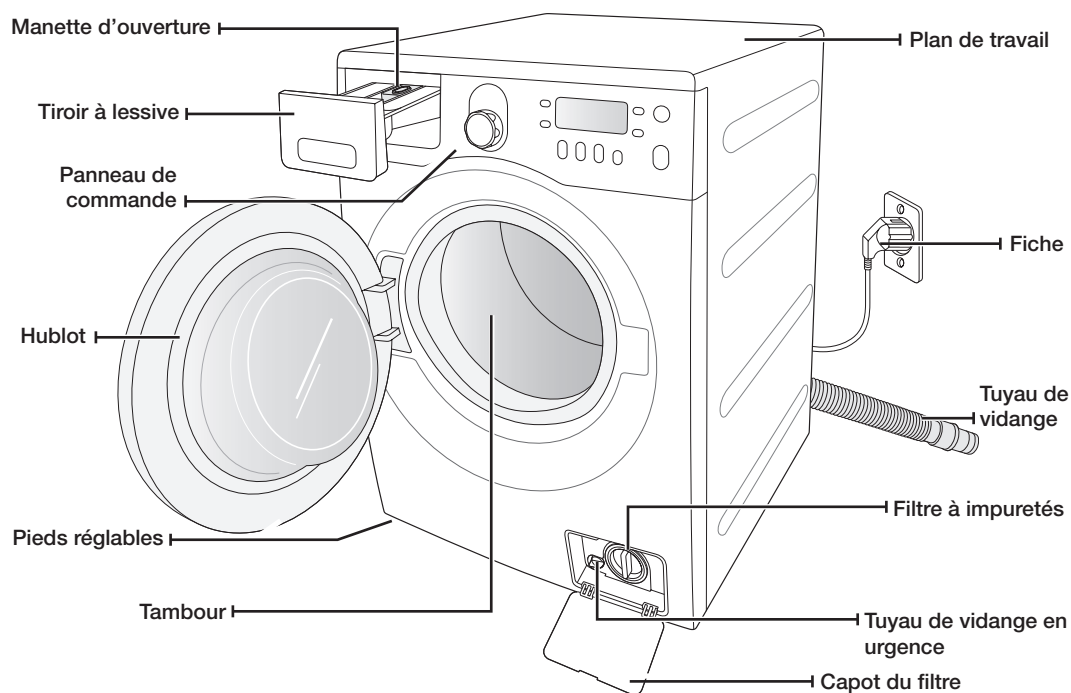

Clé



\* Caches pour les trous des vis



Tuyau d'arrivée d'eau



Guide-tuyau



\* Caches pour les trous des vis : Le nombre de caches varie en fonction du modèle (3 à 5 caches)

# installation de votre lave-linge

## RESPECT DES CONDITIONS D'INSTALLATION

### Alimentation électrique et mise à la terre

Afin d'éviter tout risque d'incendie, d'électrocution ou de blessure, il est essentiel que le câblage et la mise à la terre soient réalisés conformément aux spécifications du Code national de l'électricité (NEC) ANSI/FNPA n°70, dernière révision, ainsi qu'aux réglementations et ordonnances locales. La fourniture d'un service électrique adapté à cet appareil relève de la responsabilité de son propriétaire.



N'utilisez jamais de rallonge.

Utilisez uniquement le cordon d'alimentation fourni avec votre lave-linge.

En préparation de l'installation, assurez-vous que l'alimentation électrique réunit les conditions suivantes :

- Fusible ou coupe-circuit AC 220-240V / 50Hz
- Circuit de dérivation distinct, réservé uniquement à votre lave-linge

Votre lave-linge doit être mis à la terre. En cas de panne ou de défaillance du lave-linge, la mise à la terre réduira le risque de surtension électrique en fournissant un circuit de fuite au courant électrique.

Votre lave-linge est équipé d'un cordon doté d'une prise à 3 broches avec fil de terre, destinée à être branchée sur une prise murale correctement installée et reliée à la terre.



Ne reliez jamais un fil de terre à une conduite de plomberie en plastique, une conduite de gaz ou une conduite d'eau chaude.

Un branchement incorrect du conducteur de terre peut provoquer une surtension électrique. Demandez conseil à un électricien ou à un réparateur agréé si vous avez des doutes quant à la mise à la terre correcte du lave-linge. Ne modifiez pas la fiche fournie avec le lave-linge. Si elle n'est pas adaptée à la prise murale, faites appel à un électricien qualifié pour installer une prise appropriée.

### Arrivée d'eau

Le remplissage du lave-linge s'effectue correctement lorsque la pression d'eau est comprise entre 50kPa et 800kPa. Une pression d'eau inférieure à 0,5 Bar peut provoquer une défaillance du robinet de prise d'eau et l'empêcher de se fermer correctement ou allonger la durée de remplissage au-delà du niveau autorisé par le contrôleur du lave-linge, entraînant de ce fait l'arrêt de ce dernier. (Un limiteur de durée de remplissage est intégré au contrôleur afin d'éviter tout trop-plein/inondation au cas où un tuyau interne viendrait à se détacher.)

Les robinets d'arrivée d'eau doivent se trouver à moins de 122 cm de l'arrière de votre lave-linge pour pouvoir utiliser les tuyaux fournis.



La plupart des magasins de fournitures de plomberie proposent des tuyaux d'arrivée de différentes longueurs (jusqu'à 305 cm).

Voici quelques conseils pour réduire les risques de fuite et de dégât des eaux :

- Faites en sorte que les robinets d'arrivée d'eau soient facilement accessibles.
- Fermez les robinets d'arrivée d'eau lorsque vous n'utilisez pas le lave-linge.
- Vérifiez régulièrement l'absence de fuites au niveau des raccords des tuyaux d'arrivée d'eau.



Avant d'utiliser votre lave-linge pour la première fois, vérifiez l'absence de fuites au niveau des raccords avec la soupape d'admission d'eau et les robinets.

## Vidange

Samsung recommande de placer un tuyau d'évacuation vertical de 60 - 90 cm. Le tuyau de vidange doit être accroché à la pince prévue à cette effet, puis introduit dans le tuyau d'évacuation mural. Le tuyau d'évacuation mural doit être suffisamment large pour qu'il soit possible d'y insérer le tuyau de vidange du lave-linge. Le tuyau de vidange est fixé en usine.

## Plancher

Pour un fonctionnement optimal, votre lave-linge doit être installé sur un sol stable. Si le sol est en bois, il est possible qu'il doive être renforcé afin de réduire les vibrations et les problèmes de déséquilibre. La présence de moquette ou de surfaces molles contribue aux vibrations et/ou à la tendance de votre lave-linge à se déplacer durant l'essorage.

N'installez jamais votre lave-linge sur une plate-forme ou sur une structure dont le soutien est insuffisant.

## Température ambiante

N'installez pas votre lave-linge dans une zone où l'eau peut geler : en effet, il subsistera toujours une certaine quantité d'eau dans le robinet de prise d'eau, la pompe ou les tuyaux. La présence d'eau gelée dans les conduites peut endommager les courroies, la pompe et d'autres composants.

## Installation dans une niche ou une armoire

Pour garantir un fonctionnement correct et sûr de votre nouveau lave-linge, il convient de respecter les exigences suivantes en termes de dégagement :

Côtés – 25 mm

Arrière – 51 mm

Haut – 25 mm

# installation de votre lave-linge

## INSTALLATION DE VOTRE LAVE-LINGE

### ETAPE 1

#### Choisir un emplacement



Avant d'installer votre lave-linge, vérifiez que l'emplacement choisi :

- Possède une surface dure et de niveau, sans moquette ou autre revêtement de sol susceptible d'obstruer l'aération.
- N'est pas exposé à la lumière directe du soleil.
- Dispose d'une ventilation adaptée
- Ne risque pas de geler (température inférieure à 0 °C)
- Ne se trouve pas à proximité d'une source de chaleur, telle que de l'huile ou du gaz
- Dispose de suffisamment d'espace, de sorte que votre lave-linge ne repose pas sur son cordon d'alimentation

## ETAPE 2

### Enlever les vis de transport

Avant d'installer le lave-linge, vous devez enlever toutes les vis de transport situées à l'arrière de l'appareil.

1. Desserrez toutes les vis à l'aide de la clé fournie.

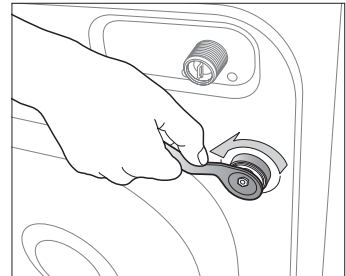

2. Maintenez la vis avec la clé et faites-la passer dans la partie large du trou. Répétez l'opération pour chaque vis.

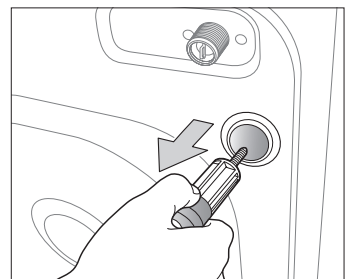

3. Bouchez les trous avec les caches en plastique fournis.

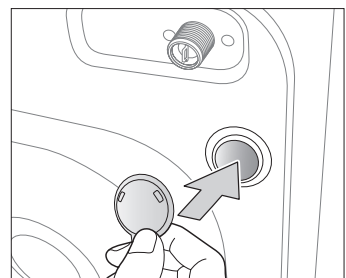

4. Rangez les vis de transport dans un endroit sûr, au cas où vous devriez déplacer le lave-linge ultérieurement.

 Les matériaux d'emballage peuvent être dangereux pour les enfants. Tenez tous les emballages (sacs plastique, polystyrène, etc.) hors de leur portée.

# installation de votre lave-linge

## ETAPE 3

### Ajuster les pieds réglables

 Lorsque vous installez le lave-linge, assurez-vous que la prise de courant, l'arrivée d'eau et l'évacuation sont facilement accessibles.

1. Mettez le lave-linge en place en le faisant glisser.

2. Mettez votre lave-linge de niveau en faisant tourner les pieds vers la gauche ou la droite manuellement.

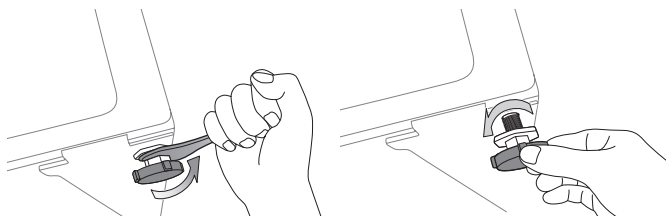

3. Lorsque le lave-linge est de niveau, serrez les écrous à l'aide de la clé fournie.

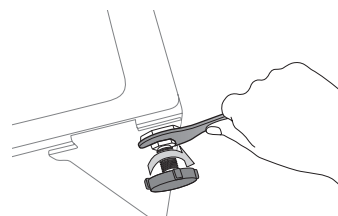

## ETAPE 4

### Raccordement de l'arrivée d'eau et de l'évacuation

#### Raccorder le tuyau d'arrivée d'eau

1. Prenez le raccord en L correspondant au tuyau d'arrivée d'eau froide et raccordez-le à l'arrivée d'eau froide, à l'arrière de la machine. Serrez à la main.  
 Le tuyau d'arrivée d'eau doit être raccordé au lave-linge à une extrémité et au robinet d'eau à l'autre extrémité. Ne tendez pas le tuyau d'arrivée d'eau. Si le tuyau est trop court, remplacez-le par un tuyau haute pression plus long.
2. Raccordez l'autre extrémité du tuyau d'arrivée d'eau froide au robinet d'eau froide de votre lavabo et serrez-la à la main. Si nécessaire, vous pouvez repositionner le tuyau d'arrivée d'eau sur le lave-linge en desserrant le raccord, en faisant tourner le tuyau et en resserrant le raccord.

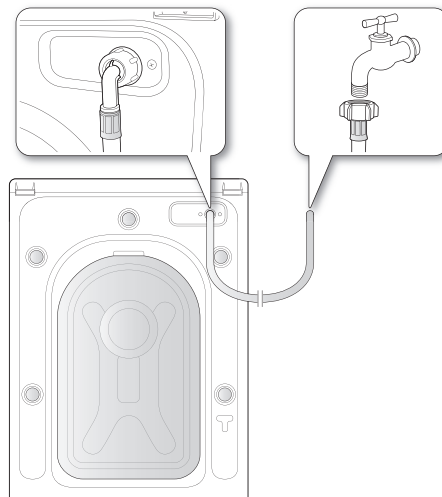

- Si le robinet est doté d'un pas de vis, raccordez le tuyau d'arrivée d'eau au robinet comme indiqué ci-contre.

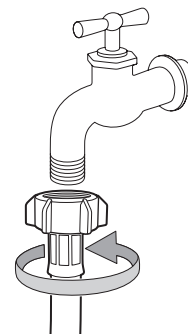

-  Utilisez un robinet standard pour l'arrivée d'eau. Si le robinet est à angle droit ou s'il est trop gros, enlevez la bague d'écartement avant d'insérer le robinet dans l'adaptateur.

# installation de votre lave-linge

## Raccordement du tuyau de vidange

L'extrémité du tuyau de vidange peut être positionnée de trois façons différentes :

1. **Sur le bord d'un lavabo** : le tuyau de vidange doit être positionné à une hauteur comprise entre 60 et 90 cm. Pour que le bout du tuyau reste coudé, utilisez le guide-tuyau en plastique fourni. Fixez le guide au mur avec un crochet ou au robinet avec un lien, afin que le tuyau de vidange ne bouge pas.

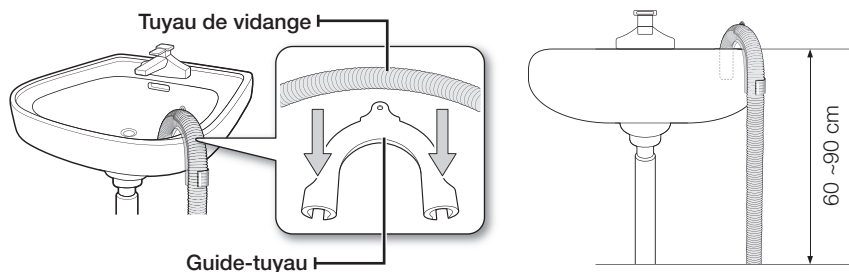

2. **Raccordé au tuyau d'évacuation du lavabo** : le tuyau d'évacuation doit être situé au-dessus du siphon du lavabo, afin que son extrémité soit au moins à 60 cm du sol.
3. **Sur un tuyau d'évacuation** : il est conseillé d'utiliser un tuyau vertical de 65 cm (sa longueur doit être comprise entre 60 cm et 90 cm).

 **La conduite d'évacuation doit avoir :**

- un diamètre d'au moins 5 cm.
- un débit d'au moins 60 l par minute.

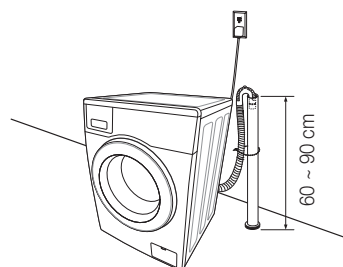

## ETAPE 5

### Mise sous tension de votre lave-linge

Branchez le cordon d'alimentation sur une prise électrique murale agréée de AC 220-240V / 50 Hz, protégée par un fusible (ou un coupe-circuit) (ou un coupe-circuit comparable). (Pour plus d'informations sur les exigences électriques et de mise à la terre, reportez-vous à la page 10.)



# effectuer un lavage

Avec le nouveau lave-linge Samsung, la partie la plus difficile consiste à décider quel linge laver en premier.

## PREMIER LAVAGE

 Avant de laver du linge pour la première fois, vous devez effectuer un cycle complet à vide (c'est-à-dire sans lavage).

1. Appuyez sur le bouton **Marche/Arrêt**.
2. Versez un peu de lessive dans le bac à lessive ① du tiroir à lessive.
3. Ouvrez l'arrivée d'eau du lave-linge.
4. Appuyez sur le bouton **Départ/Pause**.

 Cette opération permet de vidanger l'eau qui aurait pu rester dans le lave-linge après le test du fabricant.

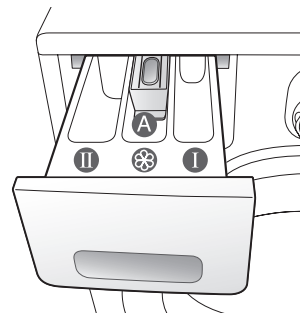

**Compartment ①** : Lessive pour le pré-lavage ou amidon.

**Compartment ②** : Lessive pour le lavage principal, adoucissant, agent de pré-trempe, produit blanchissant et détachant.

**Compartment ⓐ** : Additifs, de l'assouplissant par exemple (ne pas dépasser le bord inférieur MAX du compartiment « A »).

## CONSIGNES ÉLÉMENTAIRES

1. Chargez votre linge dans le lave-linge.

 **AVERTISSEMENT** Ne surchargez pas le lave-linge. Pour déterminer la capacité correspondant à chaque type de linge, reportez-vous au tableau de la page 24.

-  • Assurez-vous que le linge n'est pas pris dans la porte, car cela risquerait de provoquer une fuite d'eau.
- Il se peut qu'il subsiste de la lessive dans la partie avant en caoutchouc du lave-linge après un cycle de lavage. Enlevez tout résidu de lessive, dans la mesure où cela peut provoquer une fuite d'eau.

2. Fermez le hublot jusqu'à ce qu'il s'enclenche.
3. Mettez l'appareil sous tension.
4. Versez de la lessive et des additifs dans le distributeur.
5. Sélectionnez les options et le programme appropriés à la charge de linge.  
Le voyant du lave-linge s'allume et une estimation de la durée du programme apparaît alors sur l'afficheur.
6. Appuyez sur le bouton **Départ/Pause**.

# effectuer un lavage

## UTILISATION DU PANNEAU DE COMMANDE

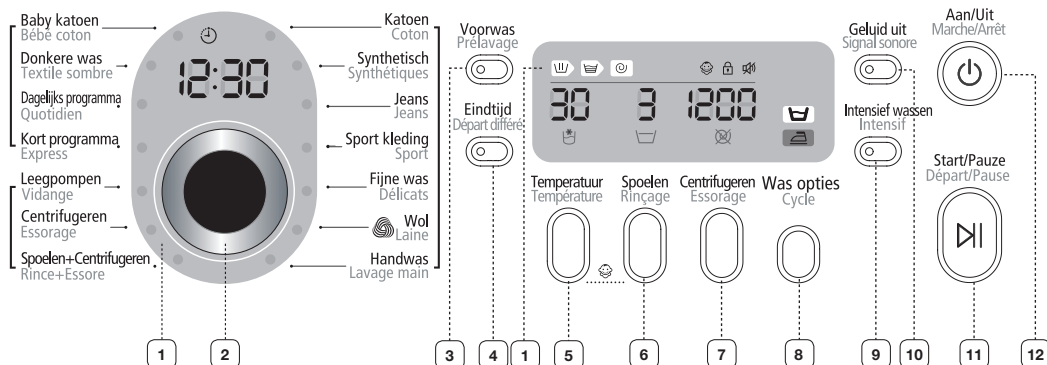

### 1 AFFICHAGE NUMERIQUE

Affiche le temps restant du cycle de lavage, toutes les informations relatives au programme et les messages d'erreur.

### 2 SELECTEUR CYCLE

Sélectionnez le schéma de rotation et la vitesse d'essorage du programme.

Pour plus d'informations, reportez-vous à la section « Sélecteur de cycle (Fuzzy Control) ».

**Coton** - Cotons peu ou assez sales, draps, linge de table, sous-vêtements, serviettes, chemises, etc.

**Synthétiques** - Chemisiers, chemises, etc., peu ou assez sales, en polyester (Diolen, Trevira), polyamide (Perlon, Nylon) ou autres textiles similaires.

**Jeans** - Un niveau d'eau plus élevé pour le lavage principal et un rinçage supplémentaire garantissent l'élimination totale de la lessive, ce qui permet d'éviter l'apparition de marques sur vos vêtements.

**Sport** - Destiné aux vêtements résistants et imperméables, ce programme conserve l'aspect de votre linge et lui redonne toute sa fraîcheur.

**Délicats** - Pour les textiles délicats, soutiens-gorge, articles de lingerie, robes, chemises et chemisiers. Pour des résultats optimaux, utilisez de la lessive liquide.

**Laine** - Pour les lainages lavables en machine. La charge de vêtements doit être inférieure à 2,0 kilos.

- Avec le programme laine, le linge est lavé en étant doucement bercé par la machine. Ces mouvements de bercement ainsi que le cycle d'essorage très doux protègent votre linge contre les risques de rétrécissement et de déformation, tout en garantissant une propreté parfaite.

- Il est conseillé d'utiliser une lessive neutre pour la laine. Cela vous permettra d'obtenir de meilleurs résultats de lavage et protégera les fibres de laine.

Le programme Laine de ce lave-linge a été approuvé par Woolmark pour le lavage des produits Woolmark lavables en machine, pour autant que ces produits soient lavés conformément aux instructions mentionnées sur l'étiquette et à celles fournies par le fabricant de ce lave-linge, M0509 (Numéro d'attestation émis par IWS NOM INEE Co., Ltd.)

**Lavage main** - Programme de lavage très léger, aussi délicat qu'un lavage à la main.

**Bébé coton** - Le lavage à haute température et les rinçages supplémentaires garantissent l'élimination totale de la lessive pour ne pas marquer votre linge délicat.

**Textile sombre** - Grâce à des cycles de rinçage supplémentaires et à un essorage réduit, vos vêtements sombres favoris sont lavés délicatement et parfaitement rincés.

**Quotidien** - Ce programme est destiné aux vêtements de tous les jours, tels que les sous-vêtements et les chemises.

**Express** - Pour le linge peu sale dont vous avez besoin rapidement.

**Vidange** - Vidange simplement l'eau du lave-linge sans essorer.

**Essorage** - Effectue un cycle d'essorage supplémentaire afin d'éliminer encore plus d'eau du linge.

**Rince + Essore** - Utilisez ce programme pour le linge qui n'a besoin que d'un rinçage ou pour ajouter un adoucissant à une lessive.

3 <b>BOUTON PRÉLAVAGE</b>	Appuyez sur ce bouton pour sélectionner un pré lavage. La fonction de pré lavage est disponible uniquement avec les programmes suivants : Coton, Synthétiques, Jeans, Sport, Bébé coton, Textile sombre, Quotidien.		
4 <b>BOUTON DE SELECTION DU DÉPART/PAUSE</b>	Appuyez sur ce bouton à plusieurs reprises pour faire défiler les différentes options de départ différé (de 3 à 19 heures, par tranches d'une heure). L'heure affichée est celle à laquelle le cycle de lavage se terminera.		
5 <b>BOUTON DE SELECTION DE LA TEMPÉRATURE</b>	Appuyez sur ce bouton à plusieurs reprises pour faire défiler les différentes températures d'eau disponibles : (Eau froide (E)), 30 °C, 40 °C, 60 °C et 95 °C).		
6 <b>BOUTON DE SELECTION DU DÉPART/PAUSE</b>	Appuyez sur ce bouton pour ajouter des cycles de rinçage. Cinq cycles de rinçage au maximum.		
7 <b>ESSORAGE DEPART/PAUSE</b>	Appuyez sur ce bouton à plusieurs reprises pour faire défiler les différentes vitesses disponibles pour le cycle d'essorage.		
	<table border="1"> <tr> <td data-bbox="545 658 852 727">WF8804 / WF8704 WF8814 / WF8714</td> <td data-bbox="852 658 1307 727">☐, ☒, 400, 800, 1200 et 1400 tr/min</td> </tr> </table>	WF8804 / WF8704 WF8814 / WF8714	☐, ☒, 400, 800, 1200 et 1400 tr/min
	WF8804 / WF8704 WF8814 / WF8714	☐, ☒, 400, 800, 1200 et 1400 tr/min	
	<table border="1"> <tr> <td data-bbox="545 727 852 795">WF8802 / WF8702 WF8812 / WF8712</td> <td data-bbox="852 727 1307 795">☐, ☒, 400, 800, 1000 et 1200 tr/min</td> </tr> </table>	WF8802 / WF8702 WF8812 / WF8712	☐, ☒, 400, 800, 1000 et 1200 tr/min
WF8802 / WF8702 WF8812 / WF8712	☐, ☒, 400, 800, 1000 et 1200 tr/min		
<table border="1"> <tr> <td data-bbox="545 795 852 864">WF8800 / WF8700 WF8810 / WF8710</td> <td data-bbox="852 795 1307 864">☐, ☒, 400, 600, 800 et 1000 tr/min</td> </tr> </table>	WF8800 / WF8700 WF8810 / WF8710	☐, ☒, 400, 600, 800 et 1000 tr/min	
WF8800 / WF8700 WF8810 / WF8710	☐, ☒, 400, 600, 800 et 1000 tr/min		
<p>“Sans essorage ☒” - Le linge reste dans le tambour et aucun cycle d'essorage n'est effectué après la dernière vidange.</p> <p>“Arrêt cuve pleine ☐” - Le linge trempe dans la dernière eau de rinçage. Avant de pouvoir décharger le linge, un cycle « Vidange » ou « Essorage » doit être effectué.</p>			
8 <b>BOUTON DE SELECTION DE L'OPTION DE LAVAGE</b>	<p>Appuyez sur ce bouton à plusieurs reprises pour faire défiler les différentes options de lavage : Repassage facile → Trempage → Repassage facile + Trempage → désactivé</p> <p>“Repassage facile” : Utilisez cette option pour préparer votre linge afin qu'il puisse être repassé facilement.</p> <p>“Trempage” : Utilisez cette option pour enlever efficacement les tâches de votre linge en le faisant tremper.</p> <ul style="list-style-type: none"> <li>• 13 minutes du cycle de lavage sont consacrées à la fonction Trempage.</li> <li>• La fonction Trempage continue pendant 30 minutes avec six cycles, où les cycles de trempage durent 1 minute et se répètent toutes les 4 minutes.</li> <li>• La fonction Trempage est disponible uniquement pour les programmes de lavage suivants : Coton, Synthétiques, Jeans, Sport, Bébé coton, Textile sombre, Quotidien.</li> </ul>		
9 <b>BOUTON DE SELECTION INTENSIF</b>	Appuyez sur ce bouton lorsque le linge est très sale et qu'un lavage intensif s'avère nécessaire. Cela a pour effet d'augmenter la durée de chaque cycle de lavage.		
10 <b>BOUTON SIGNAL SONORE</b>	<p>Le son peut être désactivé pour tous les programmes. Lorsque cette fonction est active, le son est coupé dans tous les cycles.</p> <ul style="list-style-type: none"> <li>• Lorsque la fonction Signal sonore est activé, le voyant « Signal sonore » s'allume.</li> <li>• Lorsque la fonction Signal sonore est désactivée, une sonnerie se déclenche et le voyant « Signal sonore » s'éteint.</li> </ul>		
11 <b>BOUTON DE SELECTION DEPART/PAUSE</b>	Appuyez sur ce bouton pour interrompre et relancer un cycle.		
12 <b>BOUTON MARCHE/ARRET</b>	Appuyez une fois sur ce bouton pour mettre en marche le lave-linge et appuyez de nouveau dessus pour l'arrêter. Si le lave-linge reste allumé plus de 10 minutes sans que l'on appuie sur aucun bouton, celui-ci s'éteint automatiquement.		

# effectuer un lavage

## Sécurité enfant

La fonction Sécurité enfant vous permet de verrouiller les boutons, de telle sorte que le cycle de lavage que vous avez choisi ne puisse pas être modifié.

### Activation/désactivation

Pour activer/désactiver la fonction Sécurité enfant, appuyez simultanément sur les boutons **Température** et **Rinçage** pendant 3 secondes. Le voyant "Sécurité enfant" est allumé lorsque cette fonction est activée.

-  Lorsque la fonction Sécurité enfant est activée, seul le bouton **Marche/Arrêt** fonctionne. Cette fonction reste active même après avoir éteint et rallumé le lave-linge ou après avoir débranché et rebranché le cordon d'alimentation.

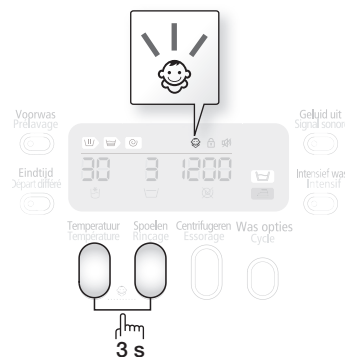

## Signal sonore

La fonction « Signal sonore » peut être sélectionnée dans tous les programmes. Lorsqu'elle est active, le son est coupé dans tous les programmes. Le réglage reste en vigueur même si vous éteignez et allumez l'appareil à plusieurs reprises.

### Activation/désactivation

Si vous voulez activer ou désactiver la fonction Signal sonore, appuyez sur le bouton **Signal sonore**. Le voyant "Signal sonore" est allumé lorsque cette fonction est activée.

## Départ différé

Vous pouvez programmer votre lave-linge pour que le cycle de lavage se termine automatiquement plus tard, en choisissant un départ différé de 3 à 19 heures (par tranches d'une heure). L'heure affichée est celle à laquelle le cycle de lavage se terminera.

1. Programmez manuellement ou automatiquement votre lave-linge en fonction du type de linge à laver.
2. Appuyez sur le bouton **Départ différé** à plusieurs reprises jusqu'à obtention du départ différé souhaité.
3. Appuyez sur le bouton **Départ/Pause**. Le voyant "Départ différé" s'allume et l'horloge commence le compte à rebours jusqu'à atteindre l'heure définie.
4. Pour annuler la fonction Départ différé, appuyez sur le bouton **Marche/Arrêt**, puis remettez le lave-linge en marche.

## Laver du linge à l'aide du sélecteur de cycle

Votre nouveau lave-linge vous simplifie la tâche grâce au système de contrôle automatique « Fuzzy Control » de Samsung. Lorsque vous choisissez un programme de lavage, le lave-linge définit les options appropriées en matière de température, de durée et de vitesse de lavage.

1. Ouvrez le robinet d'eau de votre lavabo.
2. Appuyez sur le bouton **Marche/Arrêt**.
3. Ouvrez le hublot.
4. Chargez les articles un par un dans le tambour, sans les tasser ni surcharger le lave-linge.
5. Fermez la porte.
6. Ajoutez la lessive, l'adoucissant et le liquide de prélavage (si nécessaire) dans les bacs appropriés.  
 La fonction de prélavage n'est disponible qu'avec les programmes : Coton, Synthétiques, Jeans, Sport, Bébé coton, Textile sombre et Quotidien. Utilisez un cycle de prélavage uniquement si le linge à laver est très sale.
7. Utilisez le **Sélecteur de cycle** pour sélectionner le programme approprié en fonction du type de linge : Coton, Synthétiques, Jeans, Sport, Délicats, Laine, Lavage main, Bébé coton, Textile sombre, Quotidien, Express. Les voyants correspondants s'allument sur le panneau de commande.
8. A ce stade, vous pouvez contrôler la température de lavage, le nombre de cycles de rinçage, la vitesse d'essorage et le délai de départ différé en appuyant sur le bouton correspondant.
9. Appuyez sur le bouton **Départ/Pause** du **Sélecteur de cycle** ; le cycle de lavage commence. L'indicateur de progression s'allume et la durée de lavage restant apparaît à l'écran.

### Option Pause

Il est possible d'ajouter ou de retirer du linge dans les 5 minutes qui suivent le début du cycle de lavage.

1. Appuyez sur le bouton **Départ/Pause** pour déverrouiller le hublot.  
 Le hublot est bloqué lorsque l'eau est trop CHAUDE ou son niveau trop ELEVE.
2. Après avoir refermé le hublot, appuyez sur le bouton **Départ/Pause** pour redémarrer le cycle de lavage.

### Lorsque le cycle est terminé :

Après la fin du cycle complet, le lave-linge s'arrête automatiquement.

1. Ouvrez le hublot.
2. Sortez le linge.

# effectuer un lavage

## Laver du linge en fonction manuelle

Vous pouvez laver des vêtements en fonction manuelle, sans utiliser le sélecteur de cycle.

1. Ouvrez l'arrivée d'eau.
2. Appuyez sur le bouton **Marche/Arrêt** du lave-linge.
3. Ouvrez le hublot.
4. Chargez les articles un par un dans le tambour, sans les tasser ni surcharger le lave-linge.
5. Fermez la porte.
6. Ajoutez de la lessive et, si nécessaire, de l'adoucissant ou du liquide de pré-lavage, dans les bacs appropriés.
7. Appuyez sur le bouton **Température** pour choisir la température. (Eau froide, 30 °C, 40 °C, 60 °C et 95 °C).
8. Appuyez sur le bouton **Rinçage** pour choisir le nombre requis de cycles de rinçage (cinq cycles de rinçage au maximum).  
La durée du lavage augmente en conséquence.
9. Appuyez sur le bouton **Essorage** pour choisir la vitesse d'essorage.  
La fonction Arrêt cuve pleine vous permet de sortir de votre lave-linge des vêtements qui sont encore mouillés. (☒ : Sans essorage, ☐ : Arrêt cuve pleine)
10. Appuyez sur le bouton **Départ différé** à plusieurs reprises pour faire défiler les différentes options disponibles (de 3 à 19 heures, par tranches d'une heure). L'heure affichée est celle à laquelle le cycle de lavage se terminera.
11. Appuyez sur le bouton **Départ/Pause** pour lancer le cycle de lavage.

## INSTRUCTIONS DE LAVAGE

Suivez ces instructions afin d'obtenir un linge éclatant de propreté et utiliser votre lave-linge de la manière la plus efficace qui soit.

 Vérifiez toujours le symbole textile sur le vêtement avant de procéder au lavage.

### Triez et lavez votre linge en fonction des critères suivants :

- Symbole textile : séparez le coton, les fibres mélangées, les synthétiques, la soie, la laine et les rayonnées.
- Couleurs : séparez le blanc et les couleurs. Lavez les vêtements de couleur neufs séparément.
- Taille : placer des vêtements de tailles différentes dans la même charge améliore l'action du lavage.
- Sensibilité : lavez les articles délicats séparément, en utilisant le cycle de lavage Délicats pour les articles neufs en laine vierge et en soie, ainsi que les rideaux. Vérifiez les étiquettes des articles que vous lavez ou reportez-vous au tableau des symboles textile en annexe.

### Vider les poches

Avant chaque lessive, videz toutes les poches des vêtements à laver. Les petits objets durs de forme irrégulière comme les pièces, couteaux, punaises ou trombones peuvent endommager votre lave-linge. Évitez de laver des vêtements ayant de grandes boucles, des boutons ou d'autres accessoires en métal lourd.

Toute pièce métallique présente sur un vêtement risque d'endommager le linge et le tambour. Mettez les vêtements pourvus de boutons ou de broderies sur l'envers avant de les laver.

Veillez à fermer les fermetures à glissière des pantalons et vestes afin de ne pas endommager le tambour. Les fermetures à glissière doivent être maintenues fermées à l'aide d'un fil avant le lavage.

Les vêtements pourvus de lanières peuvent s'emmêler avec d'autres vêtements, ce qui risque donc de les abîmer. Veillez à attacher les lanières avant de lancer le cycle de lavage.

### Prélever du coton

Votre nouveau lave-linge, associé aux lessives modernes, donne de parfaits résultats en permettant d'économiser de l'énergie, du temps, de l'eau et de la lessive. Toutefois, si vos cotons sont particulièrement sales, utilisez un programme de pré lavage avec une lessive protéinique.

### Déterminer la capacité

Ne surchargez pas le lave-linge, sans quoi votre linge ne sera pas lavé correctement. Utilisez le tableau ci-dessous afin de déterminer la capacité correspondant au type de linge à laver.

Type de tissu	Capacité	
Modèle	WF8804 / WF8814 WF8802 / WF8812 WF8800 / WF8810	WF8704 / WF8714 WF8702 / WF8712 WF8700 / WF8710
<b>Coton</b> - légèrement / moyennement sale - très sale	8,0 kg	7,0 kg
<b>Synthétiques</b>	3,0 kg	3,0 kg
<b>Jeans</b>	3,0 kg	3,0 kg
<b>Sport</b>	2,5 kg	2,5 kg
<b>Déliçats</b>	2,5 kg	2,5 kg
<b>Laine</b>	2,0 kg	2,0 kg



- Si la charge de linge n'est pas équilibrée (le voyant « UE » s'allume), rééquilibrez-la. Un mauvais équilibre de la charge risque de dégrader l'efficacité de l'essorage.
- Lorsque vous lavez des draps ou des couettes, il se peut que la durée de lavage soit allongée ou que l'efficacité de l'essorage soit moindre.
- Pour ce type d'articles, la capacité maximale conseillée est de 1,8 kg. Si vous souhaitez laver un seul vêtement, par exemple un peignoir de bain ou une paire de jeans, il se peut que le résultat final de l'essorage ne soit pas satisfaisant et que le message d'erreur « UE » apparaisse à l'écran..

### Assurez-vous de placer les soutien-gorge (lavables à l'eau) dans un sac à linge (à acheter séparément).



- Les parties métalliques peuvent en effet sortir du soutien-gorge et endommager le linge. Il est donc conseillé de les insérer dans un sac à linge fin.
- Les vêtements légers et de petite taille, tels que les chaussettes, gants, bas et mouchoirs peuvent se coincer autour de la porte. Placez-les dans un sac à linge fin.

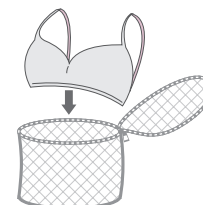

# effectuer un lavage

## INFORMATIONS SUR LA LESSIVE ET LES ADDITIFS

### Quelle lessive utiliser ?

La lessive à utiliser dépend du type de tissu (coton, synthétiques, vêtements délicats, laine), de la couleur, de la température de lavage et du degré de salissure. Utilisez toujours une lessive qui mousse peu, prévue pour les lave-linge automatiques.

Respectez les recommandations du fabricant de la lessive sur la base du poids du linge, du degré de salissure et de la dureté de l'eau de votre région. Si vous ne connaissez pas le degré de dureté de l'eau de votre région, renseignez-vous auprès des autorités locales.

 N'utilisez pas de lessive qui a durci ou s'est solidifiée, car elle risque d'être encore présente lors du cycle de rinçage. Par conséquent, le rinçage ne s'effectuera pas correctement ou le trop-plein risque de se bloquer.

### Tiroir à lessive

Votre lave-linge dispose de bacs séparés pour la lessive et l'adoucissant. Ajoutez tous les additifs de lavage dans leurs bacs respectifs avant de démarrer votre lave-linge.

 N'ouvrez PAS le tiroir à lessive lorsque le lave-linge fonctionne.

1. Ouvrez le tiroir à lessive qui se trouve sur le côté gauche du panneau de commande.
2. Ajoutez la quantité recommandée de lessive directement dans le bac ① à lessive avant de démarrer votre lave-linge.
3. Le cas échéant, ajoutez la quantité recommandée d'adoucissant dans le bac ② d'adoucissant.

 **ATTENTION** Ne mettez JAMAIS de lessive liquide ou en poudre dans le compartiment réservé à l'adoucissant (②).

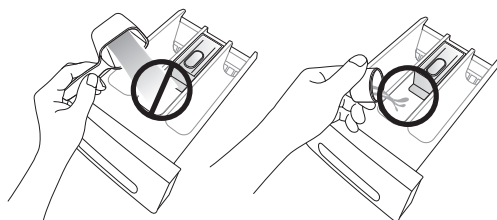
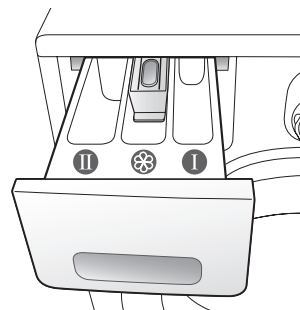

4. Si vous utilisez l'option de pré-lavage, ajoutez la quantité recommandée de lessive dans le bac ① de pré-lavage.

 N'utilisez PAS les types de lessive suivants lorsque vous lavez des articles volumineux :

- Lessives en tablettes ou capsules
- Lessives utilisant une boule doseuse et un filet

 Un assouplissant concentré ou épais doit être dilué avec un peu d'eau avant d'être versé dans le bac (cela empêche le blocage du trop-plein).

 Lorsque vous refermez le tiroir à lessive, faites attention à ce que de l'adoucissant ne soit pas transféré dans le bac à produit de rinçage.

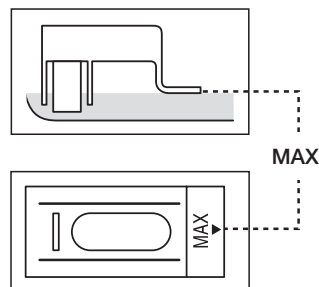



# nettoyage et entretien de votre lave-linge

Il est essentiel de veiller à la propreté de votre lave-linge pour améliorer ses performances, éviter les réparations inutiles et allonger sa durée de vie.

## VIDANGER LE LAVE-LINGE EN URGENCE

1. Débranchez le lave-linge de l'alimentation électrique.
2. Ouvrez le capot du filtre en utilisant une pièce de monnaie ou une clé.

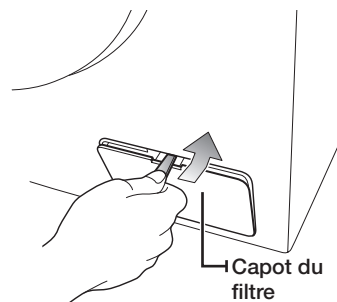

3. Dévissez le capuchon de vidange en urgence en tournant vers la gauche.

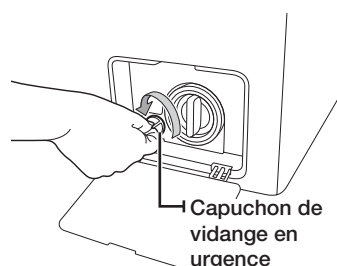

4. Saisissez le capuchon au bout du tuyau de vidange en urgence et tirez-le lentement d'environ 15 cm.
5. Laissez couler l'eau dans un récipient.
6. Rentez le tuyau de vidange et revissez le capuchon.
7. Remettez le capot du filtre en place.

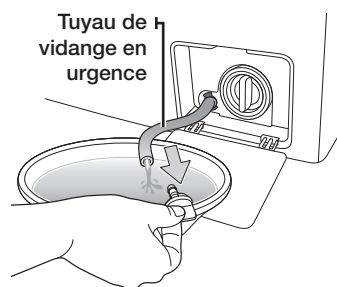

## NETTOYAGE DE L'EXTÉRIEUR

1. Essuyez les surfaces extérieures du lave-linge, y compris le panneau de commande, à l'aide d'un chiffon doux et d'un produit d'entretien ménager non abrasif.
2. Utilisez un chiffon doux pour sécher les surfaces.
3. Ne versez pas d'eau sur le lave-linge.

# nettoyage et entretien de votre lave-linge

## NETTOYER LE TIROIR À LESSIVE ET LE LOGEMENT DU TIROIR

1. Appuyez sur la manette d'ouverture à l'intérieur du tiroir à lessive et sortez-le.
2. Sortez le séparateur de lessive liquide du tiroir à lessive.

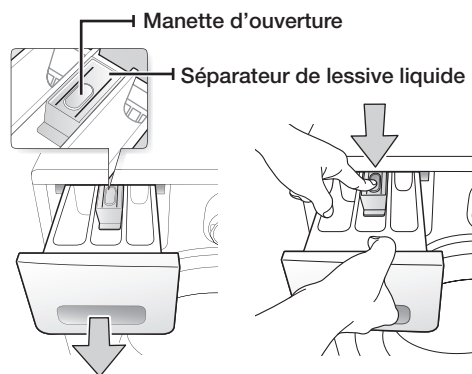

3. Lavez tous les éléments à l'eau claire.

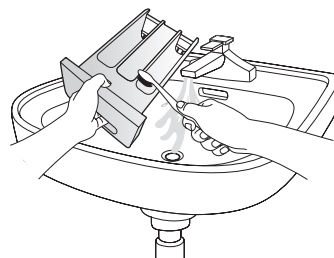

4. Nettoyez le logement du tiroir à l'aide d'une vieille brosse à dents.
5. Remettez le séparateur de lessive liquide dans le tiroir en appuyant fermement.
6. Remettez le tiroir en place.
7. Pour enlever tout résidu de lessive, lancez un programme de rinçage sans mettre de linge dans le tambour.

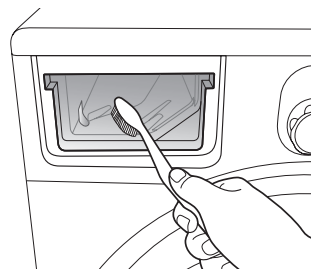

## NETTOYER LE FILTRE À IMPURETÉS

Il est conseillé de nettoyer le filtre à impuretés 5 à 6 fois par an ou lorsque le message d'erreur "5E" s'affiche. (Reportez-vous à la section « Vidanger le lave-linge en urgence » à la page précédente.)

1. Ouvrez le capot du filtre en utilisant une pièce de monnaie ou une clé.
2. Dévissez le capuchon de vidange en urgence en tournant vers la gauche et vidangez toute l'eau.
3. Dévissez le capuchon du filtre à impuretés.
4. Nettoyez toute impureté ou autre matériau présent dans le filtre. Assurez-vous que l'hélice de la pompe de vidange, située derrière le filtre à impuretés, n'est pas bloquée.
5. Remettez le capuchon du filtre à impuretés en place.
6. Remettez le capot du filtre en place.

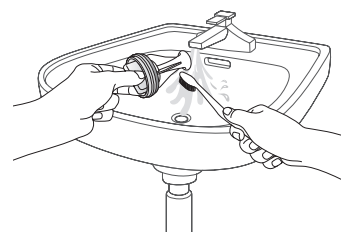
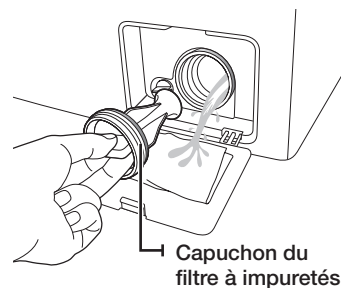

## NETTOYER LE FILTRE À MAILLE DU TUYAU D'ARRIVÉE D'EAU

Vous devez nettoyer le filtre à maille du tuyau d'arrivée d'eau au moins une fois par an ou lorsque le message d'erreur "4E" s'affiche :

1. Coupez l'alimentation en eau du lave-linge.
2. Dévissez le tuyau à l'arrière du lave-linge. Pour éviter que l'eau ne gicle en raison de la pression d'air dans le tuyau, recouvrez ce dernier à l'aide d'un linge.
3. A l'aide d'une pince, sortez doucement le filtre à maille de l'extrémité du tuyau et rincez-le sous l'eau jusqu'à ce qu'il soit propre. Nettoyez également l'intérieur et l'extérieur du raccord fileté.
4. Remettez le filtre en place.
5. Revissez le tuyau sur le lave-linge.
6. Assurez-vous que les raccords sont étanches et ouvrez le robinet.

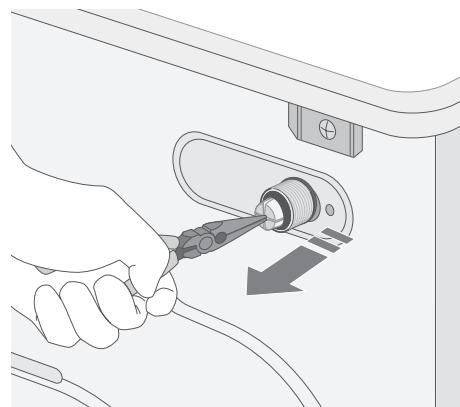
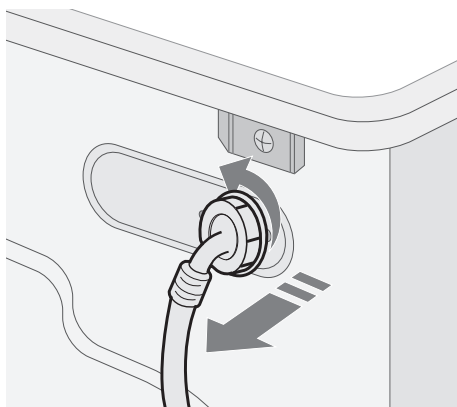

# nettoyage et entretien de votre lave-linge

---

## RÉPARER UN LAVE-LINGE QUI A GELÉ

---

Si la température descend en dessous de 0 °C et que votre lave-linge est gelé :

1. Débranchez le lave-linge.
2. Versez de l'eau chaude sur le robinet pour assouplir le tuyau d'arrivée d'eau.
3. Retirez le tuyau d'arrivée d'eau et trempez-le dans l'eau chaude.
4. Versez de l'eau chaude dans le tambour du lave-linge et laissez-la agir pendant 10 minutes.
5. Rebranchez le tuyau d'arrivée d'eau au robinet et vérifiez que les fonctions d'arrivée d'eau et de vidange sont normales.

## ENTREPOSER LE LAVE-LINGE

---

Si vous devez entreposer votre lave-linge pendant une période prolongée, il est préférable de le vidanger et de le débrancher. Les lave-linge peuvent être endommagés s'il reste de l'eau dans les tuyaux et les composants internes avant l'entreposage.

1. Sélectionnez le cycle Express et versez un agent de blanchiment dans le bac d'agent de blanchiment. Faites faire un cycle complet à vide à votre lave-linge.
2. Fermez les robinets d'eau et débranchez les tuyaux d'arrivée.
3. Débranchez votre lave-linge de l'alimentation électrique et laissez le hublot du lave-linge ouvert pour laisser l'air circuler à l'intérieur du tambour.

 Si votre lave-linge a été entreposé à des températures inférieures au point de congélation, attendez que l'eau congelée à l'intérieur dégèle avant de l'utiliser à nouveau.

# codes d'information et de dépannage

## VÉRIFIEZ LES POINTS SUIVANTS SI...

PROBLEME	SOLUTION
<b>votre lave-linge ne démarre pas.</b>	<ul style="list-style-type: none"><li>• Assurez-vous que le lave-linge est branché.</li><li>• Assurez-vous que le hublot est correctement fermé.</li><li>• Assurez-vous que le ou les robinets d'arrivée d'eau sont ouverts.</li><li>• Assurez-vous d'avoir appuyé sur le bouton Départ/Pause.</li></ul>
<b>l'eau n'arrive pas ou le débit est insuffisant.</b>	<ul style="list-style-type: none"><li>• Ouvrez le robinet d'arrivée d'eau à fond.</li><li>• Assurez-vous que le tuyau d'eau n'est pas gelé.</li><li>• Démêlez les tuyaux de prise d'eau.</li><li>• Nettoyez le filtre du tuyau d'arrivée d'eau.</li></ul>
<b>à la fin du programme de lavage, il reste de la lessive dans le distributeur automatique.</b>	<ul style="list-style-type: none"><li>• Assurez-vous que la pression d'eau est suffisante pour faire fonctionner le lave-linge.</li><li>• Assurez-vous que la lessive est ajoutée dans le bac central du tiroir à lessive.</li></ul>
<b>votre lave-linge vibre ou est trop bruyant.</b>	<ul style="list-style-type: none"><li>• Assurez-vous que le lave-linge est installé sur une surface plane. Si la surface n'est pas plane, ajustez les pieds réglables pour mettre le lave-linge à niveau.</li><li>• Assurez-vous que les vis de transport ont été enlevées.</li><li>• Assurez-vous que le lave-linge n'est en contact avec aucun autre objet.</li><li>• Assurez-vous que la charge de linge est bien équilibrée.</li><li>• Vérifiez si vous n'avez pas mis trop ou pas assez de linge dans le tambour.</li></ul>
<b>le lave-linge ne vidange et/ou n'essore pas</b>	<ul style="list-style-type: none"><li>• Démêlez tous les tuyaux et en particulier le tuyau de vidange.</li><li>• Assurez-vous que le filtre à impuretés n'est pas bouché.</li></ul>
<b>le hublot est verrouillé ou ne s'ouvre pas.</b>	<ul style="list-style-type: none"><li>• Le hublot ne s'ouvre que 3 minutes après l'arrêt ou la désactivation du lave-linge.</li></ul>

Si le problème persiste, contactez le service clientèle de Samsung le plus proche.

# codes d'information et de dépannage

## CODES

En cas de dysfonctionnement de votre lave-linge, un code peut apparaître sur l'afficheur. Si tel est le cas, consultez le tableau ci-dessous et essayez la solution proposée avant de contacter le service clientèle de Samsung.

SYMBOLE	SOLUTION
<b>dE</b>	<ul style="list-style-type: none"><li>• Fermez la porte.</li></ul>
<b>4E</b>	<ul style="list-style-type: none"><li>• Assurez-vous que le robinet d'eau est ouvert.</li><li>• Vérifiez la pression de l'eau.</li></ul>
<b>5E</b>	<ul style="list-style-type: none"><li>• Nettoyez le filtre à impuretés.</li><li>• Assurez-vous que le tuyau de vidange est correctement installé.</li></ul>
<b>UE</b>	<ul style="list-style-type: none"><li>• La charge de linge n'est pas équilibrée. Rééquilibrez la charge. Si vous souhaitez laver un seul vêtement, par exemple un peignoir de bain ou une paire de jeans, il se peut que le résultat final de l'essorage ne soit pas satisfaisant et que le message d'erreur « UE » apparaisse à l'écran.</li></ul>
<b>cE/3E</b>	<ul style="list-style-type: none"><li>• Contactez le service après-vente.</li></ul>

Si un code non répertorié dans ce tableau s'affiche ou si la solution suggérée ne résout pas le problème, contactez le service clientèle de Samsung ou votre revendeur Samsung.

# tableau des programmes

## TABLEAU DES PROGRAMMES

(● au choix)

PROGRAMME	Charge maxi. (kg)		LESSIVE			Température maxi. (°C)
	WF8804 / WF8814 WF8802 / WF8812 WF8800 / WF8810	WF8704 / WF8714 WF8702 / WF8712 WF8700 / WF8710	Prélavage	Lavage	Adoucissant	
Coton	8,0	7,0	●	oui	●	95
Synthétiques	3,0	3,0	●	oui	●	60
Jeans	3,0	3,0	●	oui	●	60
Sport	2,5	2,5	●	oui	●	60
Déliçats	2,5	2,5	-	oui	-	40
Laine	2,0	2,0	-	oui	-	40
Lavage main	2,0	2,0	-	oui	●	40
Bébé coton	4,0	3,0	●	oui	●	95
Textile sombre	4,0	3,0	●	oui	●	40
Lavage mélangé	4,0	3,0	●	oui	●	60
Express	3,0	3,0	-	oui	●	60

PROGRAMME	Vitesse d'essorage maxi. (en tr/min)			Départ différé	Durée du cycle (min)
	WF8804 / WF8814 WF8704 / WF8714	WF8802 / WF8812 WF8702 / WF8712	WF8800 / WF8810 WF8700 / WF8710		
Coton	1400	1200	1000	●	120
Synthétiques	1200	1200	1000	●	84
Jeans	800	800	800	●	72
Sport	1200	1200	1000	●	64
Déliçats	800	800	800	●	45
Laine	800	800	800	●	37
Lavage main	400	400	400	●	30
Bébé coton	1400	1200	1000	●	129
Textile sombre	1200	1200	1000	●	70
Lavage mélangé	1200	1200	1000	●	64
Express	1400	1200	1000	●	29





























1. Un prélavage allonge la durée du cycle d'environ 15 minutes.
2. La durée d'un cycle a été mesurée selon les conditions spécifiées par la norme CEI 60456 / EN 60456.
3. La consommation en foyer individuel peut différer des valeurs données dans le tableau en fonction des variations de pression et de température de l'arrivée d'eau, de la charge et du type de linge.
4. Lorsque la fonction de lavage Intensif est sélectionnée, la durée de chaque cycle augmente.

# annexe

## TABLEAU DES SYMBOLES TEXTILE

Les symboles suivants offrent des conseils sur l'entretien des vêtements. Les symboles textile sont au nombre de quatre et apparaissent dans l'ordre suivant : lavage, blanchiment, séchage et repassage, et nettoyage à sec, au besoin.

L'utilisation de symboles garantit la cohérence des informations entre les fabricants de vêtements (articles domestiques ou importés). Observez les consignes des symboles textile pour optimiser la durée de vie de votre linge et limiter les problèmes de lavage.

 Matériau résistant	 Repassage à 100 °C maximum
 Tissu délicat	 Pas de repassage
  Température maximum de 95 °C	 Nettoyage avec tous les dissolvants habituels
  Lavage à 60 °C	 Nettoyage à sec au perchloréthylène, dissolvants fluorés ou essences minérales uniquement
  Lavage à 40 °C	 Nettoyage à sec uniquement par essences minérales
  Lavage à 30 °C	 Pas de nettoyage à sec
 Lavage à la main seulement	 Séchage à plat
 Nettoyage à sec uniquement	 Sécher sans essorer
 Chlorage dilué à froid	 Séchage sur fil
 Pas de chlorage	 Séchage en machine possible, température modérée
 Repassage à 200 °C maximum	 Séchage en machine, température basse
 Repassage à 150 °C maximum	 Pas de séchage en machine

## PROTECTION DE L'ENVIRONNEMENT

- Cet appareil a été fabriqué à partir de matériaux recyclables. Si vous décidez de le jeter, veuillez respecter les normes locales en matière d'évacuation des déchets. Coupez le cordon d'alimentation de façon à ce que l'appareil ne puisse pas être raccordé à une source électrique. Enlevez le hublot pour que des animaux et des jeunes enfants ne se retrouvent pas piégés à l'intérieur de l'appareil.
- Ne dépassez pas les quantités de détergent préconisées dans les instructions du fabricant du détergent.
- N'utilisez de produits détachants et blanchissants avant le cycle de lavage qu'en cas d'absolue nécessité.
- Economisez de l'eau et de l'électricité en ne faisant tourner que des charges pleines (la charge exacte dépend du programme utilisé).

## DÉCLARATION DE CONFORMITÉ

Cet appareil est conforme aux normes européennes de sécurité, à la directive 93/68/CE et à la norme EN 60335.



## CARACTÉRISTIQUES TECHNIQUES

TYPE		LAVE-LINGE A CHARGEMENT FRONTAL											
DIMENSIONS	WF8804AP/WF8804LP/WF8804FP WF8802AP/WF8802LP/WF8802FP WF8800AP/WF8800LP/WF8800FP			WF8704AP/WF8704LP/WF8704FP WF8702AP/WF8702LP/WF8702FP WF8700AP/WF8700LP/WF8700FP									
	L 59,8 cm x P 60,0 cm x H 84,4 cm			L 59,8 cm x P 60,0 cm x H 84,4 cm									
PRESSION DE L'EAU		0,5 Bar - 8 Bar											
VOLUME D'EAU		64 ℓ			56 ℓ								
POIDS NET	WF8804AP/ WF8802AP/ WF8800AP		WF8804LP/ WF8802LP/ WF8800LP		WF8804FP/ WF8802FP/ WF8800FP		WF8704AP/ WF8702AP/ WF8700AP		WF8704LP/ WF8702LP/ WF8700LP		WF8704FP/ WF8702FP/ WF8700FP		
	69 kg		72 kg		66 kg		72 kg						
CAPACITE DE LAVAGE ET D'ESSORAGE		8,0 kg			7,0 kg								
CONSOMMATION	MODELE		WF8804AP/WF8804LP/WF8804FP WF8802AP/WF8802LP/WF8802FP WF8800AP/WF8800LP/WF8800FP			WF8704AP/WF8704LP/WF8704FP WF8702AP/WF8702LP/WF8702FP WF8700AP/WF8700LP/WF8700FP							
	LAVAGE		220 V		150 W		220 V		150 W				
			240 V		150 W		240 V		150 W				
	LAVAGE ET CHAUFFAGE		220 V		2000 W		220 V		2000 W				
			240 V		2400 W		240 V		2400 W				
	ESSORAGE	MODELE	WF8804AP/ WF8804LP/ WF8804FP		WF8802AP/ WF8802LP/ WF8802FP		WF8800AP/ WF8800LP/ WF8800FP		WF8704AP/ WF8704LP/ WF8704FP		WF8702AP/ WF8702LP/ WF8702FP		WF8700AP/ WF8700LP/ WF8700FP
230 V		600 W		550 W		500 W		600 W		550 W		500 W	
POMPAGE		34 W											
POIDS DE L'EMBALLAGE	MODELE		WF8804AP/WF8804LP/WF8804FP WF8802AP/WF8802LP/WF8802FP WF8800AP/WF8800LP/WF8800FP			WF8704AP/WF8704LP/WF8704FP WF8702AP/WF8702LP/WF8702FP WF8700AP/WF8700LP/WF8700FP							
	PAPIER		2,5 kg			2,5 kg							
	PLASTIQUE		1,0 kg			1,5 kg							
VITESSES D'ESSORAGE	MODELE		WF8804AP/WF8704AP WF8804LP/WF8704LP WF8804FP/WF8704FP		WF8802AP/WF8702AP WF8802LP/WF8702LP WF8802FP/WF8702FP		WF8800AP/WF8700AP WF8800LP/WF8700LP WF8800FP/WF8700FP						
	tr/min		1400		1200		1000						

L'aspect et les caractéristiques du produit peuvent faire l'objet de modifications sans préavis en vue d'améliorer le produit.

# annexe

## CARACTÉRISTIQUES TECHNIQUES

TYPE		LAVE-LINGE A CHARGEMENT FRONTAL										
DIMENSIONS	WF8814AP/WF8814LP/WF8814FP WF8812AP/WF8812LP/WF8812FP WF8810AP/WF8810LP/WF8810FP			WF8714AP/WF8714LP/WF8714FP WF8712AP/WF8712LP/WF8712FP WF8710AP/WF8710LP/WF8710FP								
	L 59,8 cm x P 60,0 cm x H 84,4 cm			L 59,8 cm x P 60,0 cm x H 84,4 cm								
PRESSION DE L'EAU		0,5 Bar - 8 Bar										
VOLUME D'EAU		64 ℓ			56 ℓ							
POIDS NET	WF8814AP/ WF8812AP/ WF8810AP		WF8814LP/ WF8812LP/ WF8810LP		WF8814FP/ WF8812FP/ WF8810FP		WF8714AP/ WF8712AP/ WF8710AP		WF8714LP/ WF8712LP/ WF8710LP		WF8714FP/ WF8712FP/ WF8710FP	
	69 kg		72 kg		66 kg		72 kg					
CAPACITE DE LAVAGE ET D'ESSORAGE		8,0 kg			7,0 kg							
CONSOMMATION	MODELE	WF8814AP/WF8814LP/WF8814FP WF8812AP/WF8812LP/WF8812FP WF8810AP/WF8810LP/WF8810FP			WF8714AP/WF8714LP/WF8714FP WF8712AP/WF8712LP/WF8712FP WF8710AP/WF8710LP/WF8710FP							
	LAVAGE	220 V	150 W		220 V	150 W						
		240 V	150 W		240 V	150 W						
	LAVAGE ET CHAUFFAGE	220 V	2000 W		220 V	2000 W						
		240 V	2400 W		240 V	2400 W						
	ESSORAGE	MODELE	WF8814AP/ WF8814LP/ WF8814FP	WF8812AP/ WF8812LP/ WF8812FP	WF8810AP/ WF8810LP/ WF8810FP	WF8714AP/ WF8714LP/ WF8714FP	WF8712AP/ WF8712LP/ WF8712FP	WF8710AP/ WF8710LP/ WF8710FP				
230 V		600 W	550 W	500 W	600 W	550 W	500 W					
POMPAGE		34 W										
POIDS DE L'EMBALLAGE	MODELE	WF8814AP/WF8814LP/WF8814FP WF8812AP/WF8812LP/WF8812FP WF8810AP/WF8810LP/WF8810FP			WF8714AP/WF8714LP/WF8714FP WF8712AP/WF8712LP/WF8712FP WF8710AP/WF8710LP/WF8710FP							
	PAPIER	2,5 kg			2,5 kg							
	PLASTIQUE	1,0 kg			1,5 kg							
VITESSES D'ESSORAGE	MODELE	WF8814AP/WF8714AP/ WF8814LP/WF8714LP/ WF8814FP/WF8714FP		WF8812AP/WF8712AP/ WF8812LP/WF8712LP/ WF8812FP/WF8712FP		WF8810AP/WF8710AP/ WF8810LP/WF8710LP/ WF8810FP/WF8710FP						
	tr/min	1400		1200		1000						

L'aspect et les caractéristiques du produit peuvent faire l'objet de modifications sans préavis en vue d'améliorer le produit.

memo

---



## QUESTIONS OU COMMENTAIRES ?

<b>Pays</b>	<b>APPELEZ LE</b>	<b>OU RENDEZ-VOUS SUR LE SITE</b>
NETHERLANDS	0900-SAMSUNG (0900-7267864) (€ 0,10/Min)	<a href="http://www.samsung.com">www.samsung.com</a>
FRANCE	01 48 63 00 00	<a href="http://www.samsung.com">www.samsung.com</a>
GERMANY	01805 - SAMSUNG(726-7864 € 0,14/Min)	<a href="http://www.samsung.com">www.samsung.com</a>
BELGIUM	02-201-24-18	<a href="http://www.samsung.com/be">www.samsung.com/be</a> (Nederlands) <a href="http://www.samsung.com/be_fr">www.samsung.com/be_fr</a> (Frans)
LUXEMBURG	261 03 710	<a href="http://www.samsung.com">www.samsung.com</a>

Code No. DC68-02552D-05\_FR

WF8804AP(A/F/G/H/S/V/W/Z) WF8814AP(A/F/G/H/S/V/W/Z)  
WF8802AP(A/F/G/H/S/V/W/Z) WF8812AP(A/F/G/H/S/V/W/Z)  
WF8800AP(A/F/G/H/S/V/W/Z) WF8810AP(A/F/G/H/S/V/W/Z)  
WF8704AP(A/F/G/H/S/V/W/Z) WF8714AP(A/F/G/H/S/V/W/Z)  
WF8702AP(A/F/G/H/S/V/W/Z) WF8712AP(A/F/G/H/S/V/W/Z)  
WF8700AP(A/F/G/H/S/V/W/Z) WF8710AP(A/F/G/H/S/V/W/Z)  
WF8804LP(A/F/G/H/S/V/W/Z) WF8814LP(A/F/G/H/S/V/W/Z)  
WF8802LP(A/F/G/H/S/V/W/Z) WF8812LP(A/F/G/H/S/V/W/Z)  
WF8800LP(A/F/G/H/S/V/W/Z) WF8810LP(A/F/G/H/S/V/W/Z)  
WF8704LP(A/F/G/H/S/V/W/Z) WF8714LP(A/F/G/H/S/V/W/Z)  
WF8702LP(A/F/G/H/S/V/W/Z) WF8712LP(A/F/G/H/S/V/W/Z)  
WF8700LP(A/F/G/H/S/V/W/Z) WF8710LP(A/F/G/H/S/V/W/Z)  
WF8804FP(A/F/G/H/S/V/W/Z) WF8814FP(A/F/G/H/S/V/W/Z)  
WF8802FP(A/F/G/H/S/V/W/Z) WF8812FP(A/F/G/H/S/V/W/Z)  
WF8800FP(A/F/G/H/S/V/W/Z) WF8810FP(A/F/G/H/S/V/W/Z)  
WF8704FP(A/F/G/H/S/V/W/Z) WF8714FP(A/F/G/H/S/V/W/Z)  
WF8702FP(A/F/G/H/S/V/W/Z) WF8712FP(A/F/G/H/S/V/W/Z)  
WF8700FP(A/F/G/H/S/V/W/Z) WF8710FP(A/F/G/H/S/V/W/Z)

# Waschmaschine

## Benutzerhandbuch

Imagine the possibilities

Vielen Dank, dass Sie sich für dieses Gerät von Samsung entschieden haben.  
Wenn Sie umfassenderen Service wünschen, registrieren Sie Ihr Gerät unter

[www.samsung.com/register](http://www.samsung.com/register)

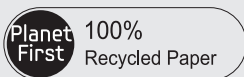

# features Ihrer neuen waschmaschine

---

Mit dieser neuen Maschine macht Wäsche waschen richtig Spaß. Abgesehen von der extrem großen Waschkapazität und der hohen Energieeffizienz verfügt Ihre neue Samsung-Waschmaschine über alle Features, mit denen eine langweilige Pflicht zu einem Vergnügen wird.

- **Babywäsche**

Ihre Samsung-Waschmaschine bietet Waschprogramme, mit denen die Kleidung von Kindern mit empfindlicher Haut besonders geschützt wird.

Diese Programme sorgen für geringere Hautreizungen bei Kindern, da Waschmittlrückstände minimiert werden. Außerdem klassifizieren diese Programme die Wäsche nach ihrem Typ, und die Wäsche wird dann entsprechend den Wascheigenschaften durchgeführt. Dadurch fühlen sich die Kinder immer frisch und sauber, wenn sie ihre Kleidung anziehen.

- **Kindersicherung**

Mit der Kindersicherung wird dafür gesorgt, dass keine neugierigen Kinderhände in die Trommel der Waschmaschine greifen.

Die Sicherheitsfunktion stellt sicher, dass Ihre Kinder nicht mit dem Gerät spielen und dabei in den Waschvorgang eingreifen. Zudem werden Sie gewarnt, wenn sie auslöst.

- **Woolmark-Zertifizierung**

Diese Maschine wurde getestet und erfüllt die Anforderungen der Spezifikation von Woolmark Company für die Maschinenwäsche von Wollprodukten.

Wollstoffe dürfen bei Beachtung der Waschinweise auf dem Bekleidungsetikett entsprechen den Angaben von Woolmark und Samsung gewaschen werden.

- **Programmdevorwahl**

Sie können den Start eines Waschprogramms in Schritten von 1 Stunde um maximal 19 Stunden verzögern. Das verbessert die Nutzungsmöglichkeiten für Ihre Waschmaschine, insbesondere, wenn Sie das Haus verlassen müssen.

- **Kurzprogramm**

Keine Zeit? Mit dem Kurzprogramm von weniger als 30 Minuten Dauer haben Sie die Wäsche schnell erledigt.

Dieses Waschprogramm dauert nur 29 Minuten und ist bestens geeignet, wenn Sie nur wenig Zeit für den Haushalt haben. Mit diesem Waschgang sind Ihre Lieblingssachen schon in 29 Minuten wieder sauber. Garantiert!

- **Feinwäsche und Handwäsche**

Die besondere Pflege ergibt sich aus der Wahl der am besten geeigneten Temperatur, den sanften Waschbewegungen und der Verwendung der richtigen Wassermenge.

- **Keramisches Heizelement für mehr Haltbarkeit und Energieeinsparung (bestimmte Modelle)**

Unser wirklich innovatives keramisches Heizelement ist doppelt so haltbar wie herkömmliche Heizvorrichtungen.

Damit sparen Sie Geld für Reparaturen. Außerdem beseitigt es Ablagerung von kalkreichem Wasser und spart so Energie.

- **Energiesparklasse A+AA**

Wir haben's geschafft! Die Samsung WF8804(AP/LP/FP)/WF8704(AP/LP/FP)/WF8814(AP/LP/FP)/WF8714(AP/LP/FP), das modernste unserer Hightech-Modelle mit 1400 U/min beim Schleudern, hat die Bewertung 3-A geschafft: A+ beim Energieverbrauch, A bei der Waschleistung und A für die Schleuderleistung. Deshalb können Sie jetzt Freizeit und Geld sparen und dafür aufwenden, was wirklich wichtig ist: Sie und Ihre Familie.

- **Grafische Digitalanzeigen**



Die Bedieneinheit mit graphischer Digitalanzeige ist klar und benutzerfreundlich, damit Sie möglichst geringe Schwierigkeiten mit der Bedienung Ihrer Waschmaschine haben. Und obwohl leicht zu bedienen, können Sie mit der graphischen Digitalanzeige die Waschmaschine schnell und richtig einstellen, damit Ihre Wäsche stets bestens gewaschen wird.

- **Weite Türöffnung**

Extraweite Türöffnung, damit Sie bequem hineinschauen können! Sie können Ihre Wäsche ganz einfach hereingeben und herausnehmen. Das gilt besonders für große Wäschestücke wie Bettwäsche, Handtücher usw.











Dieses Handbuch enthält wichtige Informationen bezüglich des Anschlusses, der Verwendung und der Pflege Ihrer neuen Samsung-Waschmaschine. Lesen Sie die darin enthaltenen Beschreibungen der Bedieneinheit, die Anweisungen zur Bedienung der Waschmaschine und die Tipps, wie Sie das Meiste aus ihren modernen Features und Funktionen herausholen. Im Abschnitt „Fehlerbehebung und Informationscodes“ auf Seite 29 erfahren Sie, was zu tun ist, wenn es doch einmal zu einer Störung Ihrer neuen Waschmaschine kommt.

# sicherheitsinformationen

Überall in diesem Handbuch sehen Sie Warnungen  und Gefahrenhinweise . Die folgenden Warnungen, Gefahrenhinweise und wichtigen Sicherheitsanweisungen decken nicht alle denkbaren Umstände und Situationen ab. Lassen Sie den gesunden Menschenverstand, Vorsicht und die notwendige Sorgfalt nicht außer Acht, wenn Sie Ihre Waschmaschine installieren, warten und einsetzen. Samsung haftet nicht für Schäden aufgrund von unsachgemäßer Verwendung.

## WICHTIGE SYMBOLE FÜR SICHERHEITSANWEISUNGEN UND GEFAHRENHINWEISE

### Bedeutung der Symbole und Zeichen in diesem Benutzerhandbuch:

 <b>ACHTUNG</b>	Gefährliche bzw. unsichere Praktiken, die zu <b>schweren Verletzungen oder zum Tod</b> führen können.
 <b>VORSICHT</b>	Gefährliche bzw. unsichere Praktiken, die zu <b>leichten Verletzungen oder Sachschäden</b> führen können.
 <b>VORSICHT</b>	Um die Gefahr von Bränden und Explosionen, elektrischem Schlag und anderen Verletzungen beim Einsatz Ihrer Waschmaschine zu vermindern, beachten Sie folgenden Sicherheitsregeln:
	Probieren Sie <b>NICHT</b> .
	Demontieren Sie <b>NICHT</b> .
	Berühren Sie <b>NICHT</b> .
	Befolgen Sie die Anweisungen <b>wörtlich</b> .
	Ziehen Sie den Netzstecker der Waschmaschine aus der Steckdose.
	Stellen Sie sicher, dass die Waschmaschine geerdet ist.
	Bitte den Kundendienst um Hilfe.

**Die folgenden Warnhinweise sollen Sie und andere vor Verletzungen schützen.**

**Befolgen Sie sie wörtlich.**

**Lesen Sie diesen Abschnitt aufmerksam durch, und bewahren Sie ihn an einem sicheren Ort auf, so dass Sie die Informationen später schnell wiederfinden.**

 Lesen Sie alle Anweisungen sorgfältig, bevor Sie dieses Gerät verwenden

Wie in allen mit Strom betriebenen Geräten mit beweglichen Bauteilen besteht ein potenzielles Risiko. Um dieses Gerät sicher einsetzen zu können, müssen Sie sich mit den Bedienungsabläufen vertraut machen und bei der Verwendung Vorsicht walten lassen.

Schließen Sie Ihre Waschmaschine nur in geschlossenen Räumen an und betreiben Sie sie nicht im Freien.

Stellen Sie die Waschmaschine auf einem Untergrund aus, der ihr Gewicht tragen kann. Nivellieren Sie die Maschine nur an solchen Stellen.

 Ihre Waschmaschine muss ordnungsgemäß geerdet sein. Verbinden Sie das Gerät niemals mit einer ungeerdeten Steckdose.





So verringern Sie die Brand- und Explosionsgefahr:

- Waschen Sie niemals Stücke, die mit Benzin, Lösungsmitteln oder sonstigen brennbaren bzw. explosiven Substanzen gereinigt, getränkt oder behandelt wurden. Hierdurch könnten Dämpfe freigesetzt werden, die sich entzünden oder explodieren könnten. Spülen Sie Materialien von Hand, die mit Lösungsmitteln oder brennbaren Flüssigkeiten oder Stoffen in Berührung gekommen sind, ehe Sie diese in die Waschmaschine legen. Vergewissern Sie sich, dass alle Spuren solcher Flüssigkeiten, Stoffe und Gase entfernt worden sind. Als gefährliche Stoffe sind zu nennen: Aceton, Brennspritus, Benzin, Kerosin, verschiedene Haushaltsreiniger und Fleckentferner, Terpentine, Wachse und Wachsentsferner.
- Lassen Sie Benzin, Lösungsmittel oder andere entflammbare oder explosive Substanzen nicht in die Waschmaschine gelangen.

Lüften Sie bei einem Gasleck sofort, noch ehe Sie den Stromstecker anfassen.



Ziehen Sie den Netzstecker, ehe Sie Servicearbeiten an Ihrer Waschmaschine ausführen.

Lehren Sie vor dem Waschen die Taschen in Ihren Wäschestücken. Kleine, unregelmäßig geformte Objekte wie Münzen, Messe, Nadeln und Briefklammern können Schäden an Ihrer Waschmaschine verursachen. Waschen Sie keine Kleidung mit großen Schnallen, Knöpfen oder anderen schweren Metallapplikationen.

Öffnen Sie niemals die Tür der Waschmaschine, solange Sie im Inneren der Waschmaschine noch Wasser sehen. Überprüfen Sie vor dem Öffnen der Tür, ob das Wasser abgepumpt wurde.



Führen Sie an diesem Gerät keine Reparaturen aus, tauschen Sie keine Teile und nehmen Sie keine Servicearbeiten vor, wenn Sie nicht die empfohlenen Anweisungen für Reparaturen durch den Benutzer in vollem Umfang verstanden haben und die Fertigkeiten besitzen, um sie durchzuführen. Wenn Arbeiten durch hierzu nicht autorisierte Personen durchgeführt werden, kann Ihre Garantie verfallen.

Schließen Sie die Waschmaschine mit dem neuen Schlauchset an die Wasserleitung an. Verwenden Sie nicht das alte Schlauchset.

Wasserzufuhrschläuche altern. Prüfen Sie die Schläuche regelmäßig auf Weitungen, Knicke, Abrieb und Lecks. Tauschen Sie die Schläuche nach Bedarf, mindestens aber alle fünf Jahre aus.

Entfernen Sie vor Inbetriebnahme der Waschmaschine unbedingt das gesamte Verpackungsmaterial und alle Transportsicherungen. Anderenfalls können ernsthafte Schäden am Gerät entstehen. Weitere Informationen finden Sie unter „Transportsicherungen entfernen“.



Bevor Sie das erste Mal Wäsche waschen, muss die Waschmaschine zunächst einmal einen kompletten Waschzyklus ohne Wäschefüllung durchlaufen. Weitere Informationen finden Sie unter „Vor dem ersten Waschgang“.

# sicherheitsinformationen

Das Gerät dient nur zur Verwendung im häuslichen Bereich.



Stellen Sie sicher, dass Strom- und Wasseranschluss des Geräts von Fachpersonal durchgeführt werden. Beim Anschluss müssen sowohl die gesetzlichen Sicherheitsauflagen als auch die Herstelleranweisungen (siehe „Installation“) beachtet werden.



Bevor Sie das Gerät reinigen bzw. vor dem Durchführen von Wartungsarbeiten ziehen Sie den Netzstecker des Geräts aus der Steckdose.

Drehen Sie nach der Verwendung des Geräts stets den Wasserhahn des Wasserzulaufs zu.

Stellen Sie vor dem Waschen sicher, dass die Taschen aller zu waschenden Kleidungsstücke geleert sind.

Harte bzw. spitze Gegenstände wie Münzen, Sicherheitsnadeln, Nägel, Schrauben oder Steine können schwere Schäden an Ihrer Waschmaschine verursachen.

Lassen Sie niemals zu, dass Kinder oder Haustiere auf oder in der Waschmaschine spielen. Sie könnten sich verletzen oder ersticken.

Der Glaseinsatz der Gerätetür kann während des Waschbetriebs sehr heiß werden. Berühren Sie den Glaseinsatz der Gerätetür deshalb niemals im Betrieb.



Nehmen Sie keinesfalls selbst Reparaturen an der Maschine vor. Nicht von Fachleuten vorgenommene Reparaturen können ernsthafte Schäden verursachen und/oder größere Reparaturen an der Waschmaschine erforderlich machen.

Falls der Stecker oder das Netzkabel beschädigt sind, müssen diese vom Hersteller oder vom Kundendienst bzw. von einer ähnlich qualifizierten Fachkraft ausgewechselt werden, um Gefahren zu vermeiden.

Achten Sie darauf, dass Wartungs- und Reparaturarbeiten nur von unseren qualifizierten Kundendiensttechnikern durchgeführt werden, wobei nur zugelassene Ersatzteile verwendet werden sollten.



Erlauben Sie nicht, dass Kinder (oder Haustiere) auf oder in der Waschmaschine spielen. Die Tür der Waschmaschine lässt sich von innen nicht öffnen, und Kinder können ernsthaft verletzt werden, wenn Sie im Innern eingeschlossen sind.



Dieses Gerät sollte nicht von Personen (auch Kindern) mit verminderten körperlichen, sensorischen oder geistigen Fähigkeiten oder einem Mangel an Erfahrung und Wissen bedient werden. Von dieser Regel darf nur abgewichen werden, wenn diese Personen unter Aufsicht stehen oder durch eine für ihre Sicherheit verantwortliche Person eine Unterweisung zur Bedienung des Geräts erhalten haben.

Kinder müssen beaufsichtigt werden, damit sie nicht mit dem Gerät spielen können.

Für eine sichere Verwendung dieses Geräts sollte sich der Benutzer mit den Anweisungen zur Bedienung des Geräts vertraut machen und beim Umgang mit dem Gerät immer mit besonderer Vorsicht vorgehen.

Das Gerät sollte so aufgestellt werden, dass der Netzstecker, der Wasserzulauf und die Abflussrohre zugänglich sind.



Verpackungsmaterialien können eine Gefahr für Kinder darstellen. Entfernen Sie deshalb alle Verpackungsmaterialien (Kunststoffbeutel, Styropor usw.) aus der Reichweite von Kindern.

Verwenden Sie kein Brauchwasser, das Öle, Cremes oder Lotionen enthält. Solches Wasser wird häufig in Kosmetik- oder Massagesalons verwendet.

- Andernfalls können sich die Dichtungen verformen, was zu Fehlfunktionen und Lecks führen kann.

Waschtrommeln aus Edelstahl sind in der Regel rostfrei. Wenn jedoch Metallgegenstände, wie z. B. Haarspangen, längere Zeit in der Waschtrommel verbleiben, kann dies zum Rosten der Trommel führen.

- Lassen Sie kein chlorhaltiges Wasser oder Chlorbleiche über einen längeren Zeitraum in der Trommel stehen.
- Vermeiden Sie es, regelmäßig eisenhaltiges Wasser zu verwenden oder über einen längeren Zeitraum in der Trommel zu belassen. Sollte sich doch einmal Rost auf der Oberfläche der Trommel bilden, entfernen Sie diesen mit einem pH-neutralen Spülmittel und einem Schwamm oder weichen Tuch. (Verwenden Sie unter keinen Umständen eine Stahlbürste.)

Wenn die Waschmaschine am Geräteboden über Belüftungsöffnungen verfügt, stellen Sie sicher, dass diese Öffnungen nicht durch Teppich oder andere Hindernisse verdeckt werden.

Verwenden Sie nur neue Schläuche. Alte Schläuche dürfen nicht wieder verwendet werden.

## HINWEISE ZUM WEEE-KENNZEICHEN



### Umweltfreundliche Entsorgung dieses Geräts (Elektro- und Elektronikschrott)

**(Anwendbar nur in der Europäischen Union und anderen europäischen Ländern mit separaten Sammelsystemen)**

Dieses Zeichen auf dem Produkt, dem Zubehör oder der Dokumentation gibt an, dass das Gerät und sein elektronisches Zubehör (Ladegerät, Kopfhörer und USB-Kabel) nach Ablauf ihrer Gebrauchsdauer nicht über den normalen Hausmüll entsorgt werden dürfen. Entsorgen Sie dieses Gerät getrennt von anderen Abfällen, und führen Sie es dem Recycling zu, um mögliche Umwelt- oder Gesundheitsschäden zu vermeiden und die nachhaltige Wiederverwertung von Materialien zu unterstützen.

Private Benutzer erhalten detaillierte Informationen zum ordnungsgemäßen Recycling dieser Gegenstände bei dem Fachhändler, bei dem Sie das Gerät erworben haben oder bei den örtlichen Behörden.

Gewerbliche Benutzer wenden sich an ihren Lieferanten und überprüfen die Bedingungen Ihres Kaufvertrags. Weder dieses Gerät noch sein elektronisches Zubehör dürfen gemeinsam mit dem sonstigen gewerblichen Müll entsorgt werden.

# inhalt

<b>ANSCHLIESSEN DER WASCHMASCHINE</b>	<b>9</b>	Überprüfen der Teile
	<b>10</b>	Anschlussvoraussetzungen
	10	Stromnetz und Erdung
	10	Wasserzufuhr
	11	Abpumpen
	11	Aufstellung
	11	Umgebungstemperatur
	11	Anschluss in einer Nische oder einem Wandschrank
	11	Aufstellen der Waschmaschine
<b>WASCHBETRIEB</b>	<b>17</b>	Vor dem ersten Waschgang
	17	Grundlegende Erklärungen
	18	Verwenden der Bedieneinheit
	20	Kindersicherung
	20	Signalton aus
	21	Programmdevorwahl
	21	Waschen mit dem Programmwahlschalter
	22	Mit manuellen Einstellungen waschen
	24	Waschmittel und Zusätze
	24	Geeignete Waschmittel
	24	Waschmittelbehälter
<b>REINIGUNG UND PFLEGE IHRER WASCHMASCHINE</b>	<b>25</b>	Notfall-Abpumpen
	25	Außenflächen der Waschmaschine reinigen
	26	Waschmittelbehälter und Einschub reinigen
	27	Fremdkörperfalle reinigen
	27	Sieb am Wasserzulauf reinigen
	28	Wenn die Waschmaschine eingefroren ist
	28	Lagern der Waschmaschine
<b>CODES FÜR FEHLERBEHEBUNG UND SICHERHEIT</b>	<b>29</b>	Kontrollieren Sie diese Punkte, wenn Ihre Waschmaschine...
	30	Informationscodes
<b>ÜBERSICHT ÜBER DIE WASCHPROGRAMME</b>	<b>31</b>	Übersicht über die Waschprogramme
<b>ANHANG</b>	<b>32</b>	Erklärung der Pflegesymbole
	32	Umweltschutz-Hinweise
	32	Konformitätshinweise
	33	Technische Daten

# anschießen der waschmaschine

Achten Sie darauf, dass Ihr Installateur die folgenden Hinweise sorgfältig beachtet, damit Ihre neue Waschmaschine ordnungsgemäß arbeitet und Sie keiner Verletzungsgefahr ausgesetzt sind, wenn Sie Wäsche waschen.

## ÜBERPRÜFEN DER TEILE

Packen Sie Ihre Waschmaschine vorsichtig aus und vergewissern Sie sich, dass alle nachfolgend gezeigten Teile mitgeliefert wurden. Falls ein Transportschaden vorliegt oder Teile fehlen, setzen Sie sich bitte umgehend mit dem Samsung Kundendienst oder Ihrem Fachhändler in Verbindung.

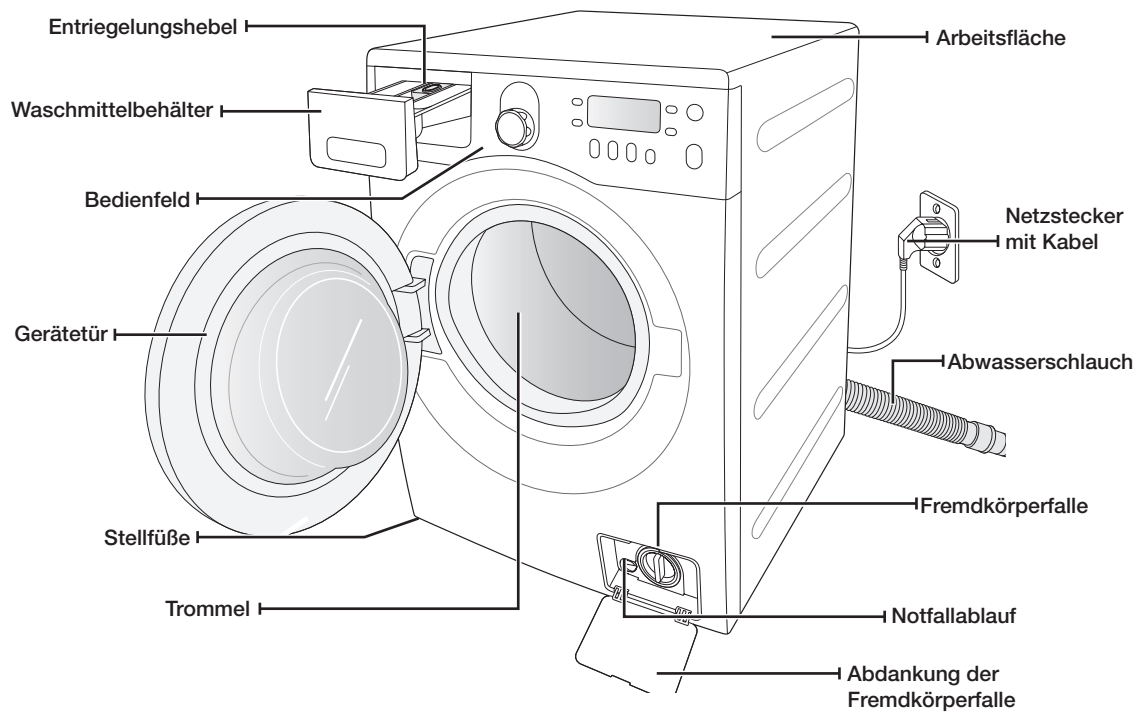

Schraubenschlüssel



\* Kunststoffabdeckungen für Transportsicherungsöffnungen



Zuwasserschlauch

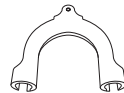

Schlauchführung



\* **Kunststoffabdeckungen für Transportsicherungsöffnungen:** Die Anzahl der Transportsicherungen und Abdeckungen hängt vom jeweiligen Modell ab (3 bis 5).

# anschließen der waschmaschine

## ANSCHLUSSVORAUSSETZUNGEN

### Stromnetz und Erdung

Um unnötige Brandgefahr und das Risiko von Stromschlägen oder Verletzungen auszuschließen, müssen die elektrischen Anschlüsse und die Erdung den Anforderungen des National Electrical Code ANSI/FNPA, No. 70 (in der aktuellsten Fassung) sowie den örtlichen Vorschriften und Bestimmungen entsprechen. Der Eigentümer des Geräts ist persönlich dafür verantwortlich, dass dieses Gerät richtig mit Strom versorgt wird.

 Verwenden Sie für dieses Gerät niemals ein Verlängerungskabel.  
**ACHTUNG** Verwenden Sie nur das Netzkabel der Waschmaschine.

Sorgen Sie beim Vorbereiten des Anschlusses dafür, dass die Stromversorgung folgende Bedingungen erfüllt:

- AC 220-240V / 50Hz abgesichert (Schmelzsicherung oder Sicherungsautomat)
- Gesonderter Netzabschnitt ausschließlich für Ihre Waschmaschine.

Ihre Waschmaschine muss geerdet sein. Sollte das Gerät eine Störung oder eine Fehlfunktion aufweisen, wird durch das Erden das Risiko eines elektrischen Schlags reduziert, indem dem elektrischen Strom der Weg des geringsten Widerstands geboten wird.

Ihre Waschmaschine verfügt über einen Netzstecker mit einem dritten Erdungsanschluss, den Sie mit einer ordnungsgemäß installierten Steckdose mit Erdungsleitung verbinden.

 Schließen Sie das Erdungskabel niemals an Wasserleitungen aus Kunststoff, Gasleitungen oder Heißwasserleitungen an.

Durch unsachgemäßes Anschließen des Erdungskabels für das Gerät kann es zu Stromschlägen kommen.

Sollten Sie Zweifel haben, ob das Gerät ordnungsgemäß geerdet wurde, lassen Sie dies von einem qualifizierten Elektriker oder von qualifiziertem Servicepersonal überprüfen. Manipulieren Sie nicht den Stecker der Waschmaschine. Wenn er nicht in die Steckdose passt, lassen Sie von einem qualifizierten Elektriker eine geeignete Steckdose installieren.

### Wasserzufuhr

Ihre Waschmaschine wird in einem Wasserdruckbereich von 0,5 Bar und 8 Bar korrekt gefüllt. Bei einem Wasserdruck von weniger als 0,5 Bar kann es zu einem Versagen des Wasserventils kommen, so dass es nicht vollständig schließen kann. Auch kann es sein, dass das Füllen der Waschmaschine länger dauert, als die Steuerung zulässt. In diesem Fall wird die Waschmaschine abgeschaltet. (Die Steuerung sieht eine Füllzeitbegrenzung vor, um ein Überlaufen und Überflutungen auszuschließen, falls sich ein Schlauch in der Maschine lösen sollte.)

Damit die Länge des vorgesehenen Anschlussschlauchs ausreicht, muss sich der Wasseranschluss in einem Abstand von maximal 122 cm von der Rückseite der Waschmaschine befinden.

 Die meisten Fachhändler bieten Anschlussschläuche verschiedener Längen bis 3,0 m an.

Die Gefahr von Lecks und Wasserschäden reduzieren Sie durch:

- Leichte Erreichbarkeit aller Wasseranschlüsse.
- Schließen der Wasserhähne, wenn Sie die Waschmaschine nicht benutzen.
- Regelmäßiges Überprüfen auf Lecks an den Anschlüssen des Zuwasserschlauch.

 Bevor Sie Ihre Waschmaschine erstmals in Betrieb nehmen, prüfen Sie alle Anschlüsse am Wasserventil und am Hahn auf Undichtigkeit.

## Abpumpen

Samsung empfiehlt eine senkrechte Standrohrhöhe von 60 bis 90 cm. Der Abwasserschlauch muss durch die Abwasserschlauchhalterung zum Abwasserrohr geführt werden. Das Abwasserrohr muss ausreichend groß für den Außendurchmesser des Abwasserschlauchs sein. Der Abwasserschlauch wird bereits im Werk am Gerät befestigt.

## Aufstellung

Beste Leistung erzielen Sie nur, wenn Sie Ihre Waschmaschine auf einem soliden Untergrund aufstellen. Holzböden müssen möglicherweise verstärkt werden, um Vibrationen und/oder ungleichmäßige Belastungen zu verhindern. Teppiche und andere weiche Bodenplatten fördern Vibrationen und verstärken die Neigung der Waschmaschine, sich beim Schleudern leicht in Bewegung zu setzen.

Stellen Sie Ihre Waschmaschine niemals auf einer erhöhten Plattform oder eine schlecht abgestützten Konstruktion auf.

## Umgebungstemperatur

Stellen sie Ihre Waschmaschine nicht in Bereichen auf, in denen Wasser gefrieren kann. Es besteht immer die Möglichkeit, dass Wasser im Wasserventil, in der Pumpe oder den Schläuchen zurückbleibt. Gefrierendes Wasser in den Leitungen kann Schäden an den Riemen, der Pumpe und anderen Komponenten verursachen.

## Anschluss in einer Nische oder einem Wandschrank

Für sicheren und ordnungsgemäßen Betrieb benötigt Ihre Waschmaschine die folgenden Mindestabstände:

Seitlich – 25 mm

Rückseite – 51 mm

Oben – 25 mm

# AUFSTELLEN DER WASCHMASCHINE

## SCHRITT 1

### Standort wählen

 Bevor Sie die Waschmaschine anschließen, wählen Sie einen Standort mit den folgenden Eigenschaften:

- Harter, ebener Untergrund ohne Teppich oder einen Bodenbelag der die Entlüftung behindert
- Nicht im direkten Sonnenlicht
- Ausreichende Belüftung
- Frostfrei (Temperatur nicht unter 0° C)
- Nicht in der Nähe von Wärmequellen (Öl- oder Gasheizungen)
- Ausreichend große Aufstellfläche, damit die Waschmaschine nicht auf dem Netzkabel steht

# anschließen der waschmaschine

## SCHRITT 2

### Transportsicherungen entfernen

Bevor Sie Ihre Waschmaschine aufstellen, müssen Sie alle Transportsicherungsbolzen auf der Rückseite des Geräts entfernen.

1. Lockern Sie alle Bolzen mit dem mitgelieferten Schraubenschlüssel.

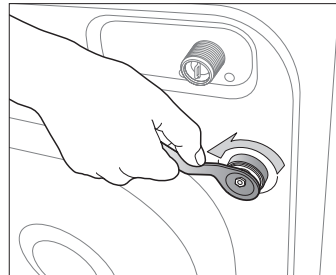

2. Halten Sie den Bolzen mit dem Schraubenschlüssel, und ziehen Sie ihn durch die breite Aussparung an der Öffnung. Dieser Vorgang muss für alle Transportsicherungen ausgeführt werden.

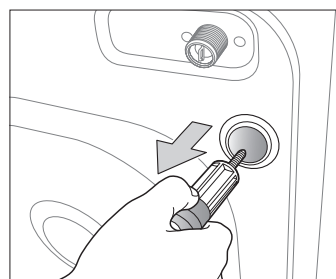

3. Verschließen Sie die Aussparungen mit den mitgelieferten Kunststoffabdeckungen.

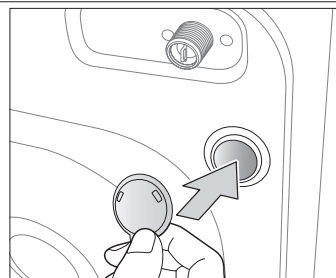

4. Bewahren Sie die Sicherungsbolzen an einem sicheren Ort auf, falls Sie die Waschmaschine in der Zukunft noch einmal transportieren müssen.



Verpackungsmaterialien können eine Gefahr für Kinder darstellen. Entfernen Sie deshalb alle Verpackungsmaterialien (Kunststoffbeutel, Styropor usw.) aus der Reichweite von Kindern.



### SCHRITT 3

#### Stellfüße ausrichten

 Wenn Sie die Waschmaschine anschließen, müssen Sie sicherstellen, dass Netzstecker, Wasseranschluss und Abfluss leicht erreichbar sind.

1. Schieben Sie die Waschmaschine an die gewünschte Stelle.

2. Nivellieren Sie die Waschmaschine durch Heraus- bzw. Hereindrehen der Stellfüße mit der Hand.

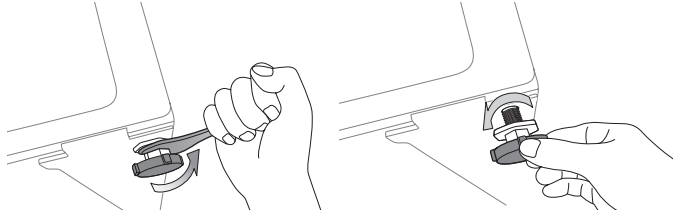

3. Wenn die Waschmaschine waagrecht steht, ziehen Sie die Muttern mit dem zusammen mit Ihrer Waschmaschine gelieferten Schraubenschlüssel fest.

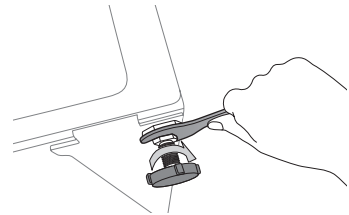

# anschließen der waschmaschine

## SCHRITT 4

### Zuwasserschlauch und Abwasserschlauch anschließen

#### Zuwasserschlauch anschließen

1. Schließen Sie das L-förmige Ende des Zuwasserschlauchs an den Wasserzulauf an der Rückseite der Waschmaschine an. Drehen Sie die Schraubverbindung von Hand fest.

-  Schließen Sie ein Ende des Zuwasserschlauchs an die Waschmaschine und das andere Ende an den Wasserhahn an. Achten Sie darauf, dass der Zuwasserschlauch nicht gedehnt wird. Sollte der Schlauch zu kurz sein, verwenden Sie einen längeren Hochdruckschlauch.

2. Schließen Sie das andere Ende des Schlauchs an den entsprechenden Anschluss des Kaltwasserhahns an. Schrauben Sie den Anschluss von Hand fest. Sofern notwendig, können Sie den Anschluss des Zuwasserschlauchs am Waschmaschinenzulauf drehen, indem Sie die Schraubverbindung lockern, den Schlauch drehen und den Anschluss wieder festschrauben.

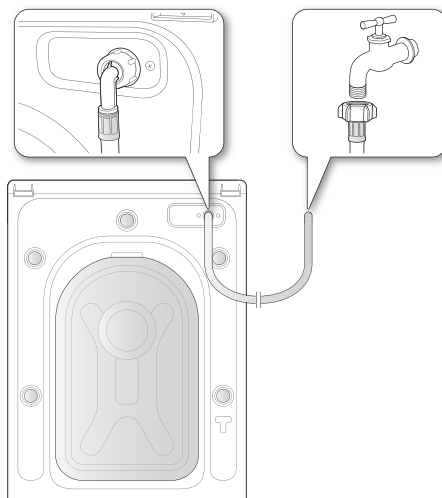

- Wenn der Wasserhahn über ein Gewinde verfügt, schließen Sie den Zuwasserschlauch wie in der Abbildung dargestellt an.

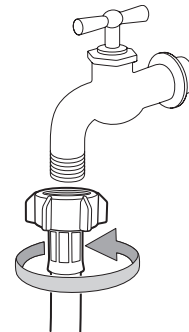

- ☞ Verwenden Sie für die Wasserzufuhr möglichst einen konventionellen Wasserhahn. Wenn der Hahn einen quadratischen Querschnitt aufweist oder einen zu großen Durchmesser besitzt, entfernen Sie den Distanzring aus dem Adapter, ehe Sie ihn an den Hahn anschließen.

# anschießen der waschmaschine

## Abwasserschlauch anschließen

Sie können das lose Ende des Abwasserschlauchs auf drei unterschiedliche Arten anordnen:

1. **Schlauch in ein Spülbecken hängen:** Hängen Sie den Abwasserschlauch in einer Höhe von 60 bis 90 cm über den Rand eines Spülbeckens. Damit das Schlauchende gekrümmt bleibt, setzen Sie das Schlauchende in die mitgelieferte Kunststoff-Schlauchführung ein. Befestigen Sie die Schlauchführung mit einem Haken an der Wand oder dem Hahn, oder fixieren Sie die Schlauchführung auf andere Weise, so dass der Schlauch nicht aus dem Becken rutschen kann.

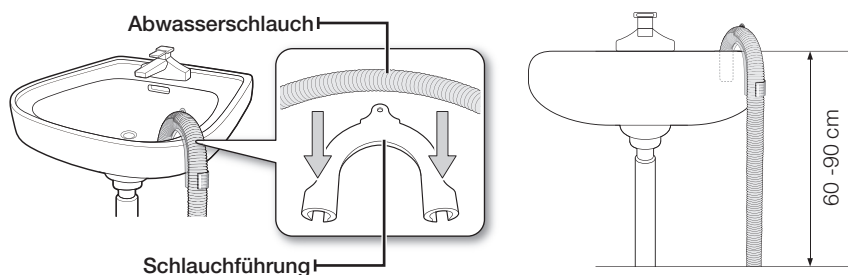

2. **Schlauch mit Anschluss am Abflussrohr verbinden:** Verbinden Sie den Abwasserschlauch mit dem Anschlussstück (Siphon) des Abflussrohrs unterhalb der Spüle. Das Ende des Abwasserschlauchs muss mindestens 60 cm über dem Fußboden liegen.
3. **Schlauch in ein Abflussrohr einleiten:** Wir empfehlen die Verwendung eines 65 cm langen vertikalen Rohres. Das Rohr darf nicht kürzer als 60 cm und nicht länger als 90 cm sein.

### Voraussetzungen für die Entwässerung in das Abwasserrohr:

- Minstdurchmesser 5 cm.
- Mindestkapazität 60 Liter pro Minute.

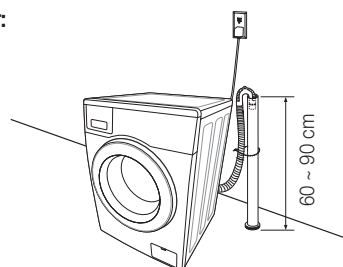

## SCHRITT 5

### Stromversorgung der Waschmaschine

Stecken Sie das Netzkabel in den Wandauslass. Dieser Auslass muss eine zugelassene Steckdose für AC 220-240V / 50Hz sein, die abgesichert ist (Schmelzsicherung oder Sicherungsautomat). (Weitere Informationen zu den Anforderungen an Stromanschluss und Erdung finden Sie auf Seite 10.)

# waschbetrieb

Mit Ihrer neuen Waschmaschine von Samsung ist die schwerste Sache am Waschen die Entscheidung, wann es endlich losgehen soll.

## VOR DEM ERSTEN WASCHGANG

 Bevor Sie das erste Mal Wäsche waschen, muss die Waschmaschine zunächst einmal ein komplettes Leerprogramm (d.h. ohne Wäsche) durchlaufen.

1. Drücken Sie die **EIN/AUS**-Taste.
2. Füllen Sie ein wenig Waschmittel in die Waschmittelkammer  im Waschmittelbehälter.
3. Drehen Sie den Wasserhahn am Wasserzulauf der Waschmaschine auf.
4. Drücken Sie die **Start/Pause**-Taste.

 Damit wird Wasser entfernt, das nach dem Test beim Hersteller in der Maschine verblieben sein könnte.

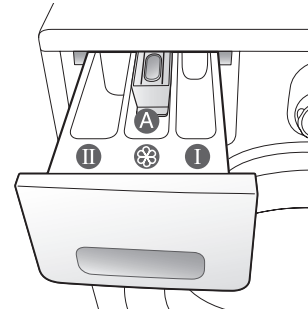

**Behälter ** : Vorwaschmittel oder Stärke.

**Behälter ** : Waschmittel für den Hauptwaschgang, Wasserenthärter, Einweichmittel, Bleichmittel und Fleckentferner

**Behälter ** : Zusätze, wie z.B. Weichspüler oder Formerhaltungszusätze (nicht höher als bis zur unteren Kante von Einsatz „A“ befüllen)

## GRUNDLEGENDE ERKLÄRUNGEN

1. Geben Sie Ihre Wäsche in die Waschmaschine.

 **Überlasten Sie die Waschmaschine nicht.** Sie finden die Lademengen für die verschiedenen Wäscharten in dem Diagramm auf Seite 24.

-  • Achten Sie darauf, dass Sie keine Wäsche in der Tür einklemmen, da durch später Wasser austreten könnte.
- Nach dem Waschprogramm kann sich möglicherweise noch Waschmittel vorn in der Gummidichtung befinden. Entfernen Sie diese Waschmittelrückstände, da sie ein Wasserleck verursachen können.

2. Schließen Sie die Gerätetür, so dass sie hörbar einrastet.
3. Schalten Sie den Strom an.
4. Geben Sie Waschmittel und Waschzusätze in das Waschmittelfach.
5. Wählen Sie das geeignete Waschprogramm und die Zusatzoptionen für die Wäsche. Die Waschvorgangsanzeige leuchtet auf, und die verbleibende Waschzeit wird im Display angezeigt.
6. Drücken Sie die **Start/Pause**-Taste.

# waschbetrieb

## VERWENDEN DER BEDIENEINHEIT

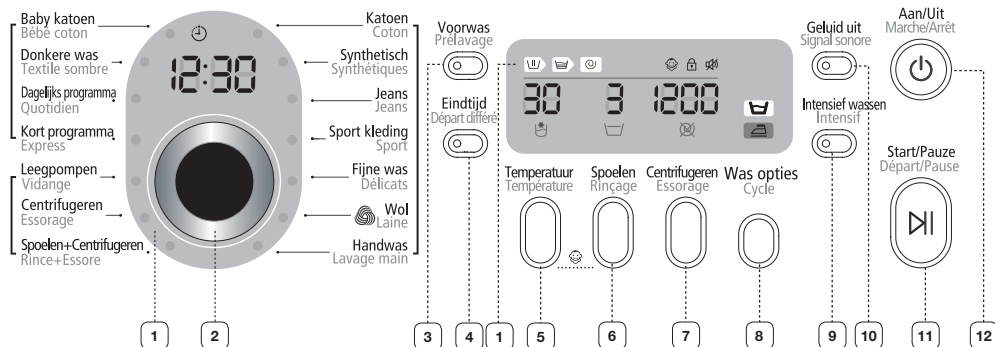

### 1 GRAFISCHE DIGITALANZEIGE

Zeigt die Restzeit für den laufenden Waschvorgang, alle Waschinformationen sowie Fehlermeldungen an.

### 2 PROGRAMMWAHLSCHALTER

Wählen Sie das geeignete Waschprogramm und die Schleuderdrehzahl für das Programm.

Einzelheiten entnehmen Sie dem Abschnitt „Waschen mit dem Programmwahlschalter“.

**<Katoen+Coton> (Baumwolle)** - Für durchschnittlich oder leicht verschmutzte Baumwollsachen, Bettwäsche, Tischtücher, Unterwäsche, Handtücher, Hemden usw.

**<Synthetisch+Synthétiques> (Pflegeleichtes)** - Für leicht oder durchschnittlich verschmutzte Blusen, Hemden usw. aus Polyester (Diolen, Trevira), Polyamid (Perlon, Nylon) oder ähnlichen Mischgeweben

**<Jeans>** - Eine größere Wassermenge und ein zusätzlich Spüldurchgang sorgen dafür, dass kein Waschmittelreste Ihre Wäsche verunzieren.

**<Sport kleding+Sport> (Sportsachen)** - Für wasserfeste Bekleidung, die ihr weiterhin gut aussehen und frisch sein soll.

**<Fijne was+Délicats> (Feinwäsche)** - Für empfindliche reine Naturstoffe, BHs, Dessous, Hemden und Blusen Beste Ergebnisse erzielen Sie mit Flüssigwaschmitteln.

**<Wol+Laine> (Wolle)** - Nur für maschinengeeignete Wollprodukte. Hierbei mit maximal 2,0 kg beladen.

- Beim Wollprogramm wird die Wollwäsche mit Hilfe ruhiger Bewegungen der Waschmaschine gewaschen. Dank dieser ruhigen Bewegungen und dank des Einweichvorgangs wird Ihre Wollwäsche optimal vor dem Einlaufen und Verformen geschützt und trotzdem richtig sauber.

- Für Wolle empfiehlt sich ein neutrales Waschmittel. So werden bessere Waschergebnisse erzielt und die Wollfasern geschont.

Das Wollprogramm dieser Maschine wurde von Woolmark abgenommen. Es ist geeignet für maschinentaugliche Woolmark-Produkte, sofern die Produkte gewaschen werden gemäß den Anweisungen auf dem Bekleidungsetikett und den Anweisungen des Herstellers dieser Waschmaschine M0509 (Zertifikatnummer von IWS NOM INEE Co., Ltd.).

**<Handwas+Lavage main> (Handwäsche)** - Ein sehr leichtes Waschprogramm, das so sanft ist wie Handwäsche.

**<Baby katoen+Bébé coton> (Babywäsche)** - Die hohe Waschtemperatur und ein zusätzlicher Spülgang stellen sicher, dass kein Waschmittel in den Kleidungsstücken zurückbleibt.

**<Donkere was+Textile sombre> (Dunkle Wäsche)** - Zusätzliche Spülgänge und die geringe Schleuderdrehzahl stellen sicher, dass Ihre dunklen Kleidungsstücke sanft gewaschen und gründlich ausgespült werden.

**<Dagelijks programma+Quotidien> (Einmal getragen)** - Verwenden Sie dieses Programm für einmal getragene Kleidungsstücke wie Unterwäsche und Hemden.

**Kort programma+Express (Kurzprogramm)** - Für leicht verschmutzte Wäsche, die Sie schnell wieder benötigen.

	<p><b>&lt;Leegpomp+Vidange&gt; (Spülen)</b> - Wasser aus der Waschmaschine abpumpen, ohne zu schleudern</p> <p><b>&lt;Centrifugieren+Essorage&gt; (Schleudern)</b> - Zusätzlicher Schleudergang, um mehr Wasser zu entfernen.</p> <p><b>&lt;Spoelen+Rince&gt; + &lt;Centrifugieren+Essore&gt; (Spülen/Schleudern)</b> - Für Wäsche, die nur gespült werden muss oder zum Zugeben von Weichspüler.</p>						
3	<p><b>TASTE &lt;VOORWAS+PRÉLAVAGE&gt; (VORWÄSCHE)</b></p> <p>Drücken Sie diese Taste, um die eine Vorwäsche auszuwählen. Eine Vorwäsche ist nur bei den folgenden Waschprogrammen verfügbar: Baumwolle, Pflegeleichtes, Jeans, Sportsachen, Babywäsche, Dunkle Wäsche und Einmal Getragen.</p>						
4	<p><b>&lt;EINDTIJD + DÉPART DIFFÉRÉ&gt; (PROGRAMMENDE) AUSWAHLTASTE</b></p> <p>Drücken Sie die Taste so oft, bis die gewünschte Zeit für das Programmende angezeigt wird (Verzögerung von 3 bis 19 Stunden in Schritten von 1 Stunde). Die angezeigte Stunde gibt an, wann das Waschprogramm endet.</p>						
5	<p><b>AUSWAHLTASTE &lt;TEMPERATUUR + TEMPÉRATURE&gt; (TEMPERATUR)</b></p> <p>Drücken Sie die Taste so oft, bis die gewünschte Waschtemperatur im Display angezeigt wird (Kaltwasser , 30° C, 40° C , 60° C and 95° C).</p>						
6	<p><b>&lt;SPOELN+RINÇAGE&gt; (SPÜLEN) AUSWAHLTASTE</b></p> <p>Drücken Sie diese Taste, um zusätzlichen Spülgänge durchzuführen. Es können maximal 5 Spülgänge durchgeführt werden.</p>						
7	<p>Drücken Sie diese Taste so oft, bis im Display die gewünschte Schleuderdrehzahl angezeigt wird.</p> <table border="1"> <tr> <td>WF8804 / WF8704 WF8814 / WF8714</td> <td>☐, ☒, 400, 800, 1200, 1400 U/min</td> </tr> <tr> <td>WF8802 / WF8702 WF8812 / WF8712</td> <td>☐, ☒, 400, 800, 1000, 1200 U/min</td> </tr> <tr> <td>WF8800 / WF8700 WF8810 / WF8710</td> <td>☐, ☒, 400, 600, 800, 1000 U/min</td> </tr> </table>	WF8804 / WF8704 WF8814 / WF8714	☐, ☒, 400, 800, 1200, 1400 U/min	WF8802 / WF8702 WF8812 / WF8712	☐, ☒, 400, 800, 1000, 1200 U/min	WF8800 / WF8700 WF8810 / WF8710	☐, ☒, 400, 600, 800, 1000 U/min
	WF8804 / WF8704 WF8814 / WF8714	☐, ☒, 400, 800, 1200, 1400 U/min					
	WF8802 / WF8702 WF8812 / WF8712	☐, ☒, 400, 800, 1000, 1200 U/min					
WF8800 / WF8700 WF8810 / WF8710	☐, ☒, 400, 600, 800, 1000 U/min						
<p>„Schleudern aus ☒“ - Nach dem letzten Abpumpen wird kein Schleudergang mehr durchgeführt.</p> <p>„Spülstopp ☐“ -Die Wäsche bleibt im letzten Spülwasser. Vor dem Herausnehmen der Wäsche müssen Sie das Programm „Abpumpen“ oder „Schleudern“ auswählen.</p>							
<p>Drücken Sie die Taste so oft, bis die gewünschte Waschoption angezeigt wird: Leichtbügeln → Einweichen → Leichtbügeln + Einweichen → off</p> <p>„Leichtbügeln“: Mit dieser Option bereiten Sie Ihre Wäsche vor, damit sie leichter gebügelt werden kann.</p> <p>„Einweichen“: Mit dieser Option lassen sich Flecken besser aus der Wäsche entfernen, da Ihre Wäsche vor dem Waschen eingeweicht wird.</p> <ul style="list-style-type: none"> <li>• Das Einweichen erfolgt während des Waschprogramms 13 Minuten lang.</li> <li>• Das Einweichen erfolgt in sechs Zyklen über insgesamt 30 Minuten, wobei einer der Einweichzyklen 1 Minute Schleudern und 4 Minuten Ruhe umfasst .</li> <li>• Das Einweichen steht nur während der folgenden Waschprogramme zur Verfügung: Baumwolle, Pflegeleichtes, Jeans, Sportsachen, Babywäsche, Dunkle Wäsche und Einmal Getragen.</li> </ul>							
9	<p><b>AUSWAHLTASTE &lt;INTENSIEF WASSEN + INTENSIF&gt; (Intensivprogramm)</b></p> <p>Drücken Sie diese Taste, wenn Ihre Wäsche stark verschmutzt ist, und intensiv gewaschen werden muss. Die Programmdauer jedes Zyklus wird verlängert.</p>						

# Waschbetrieb

<b>10</b> <b>AUSWAHLTASTE</b> <b>&lt;GELUID UIT +</b> <b>SIGNAL SONORE&gt;</b> <b>(TON AUS)</b>	Sie können den Signalton bei jedem Programm ausschalten. Wenn Sie diese Funktion wählen, wird der Ton für alle Programme ausgeschaltet. <ul style="list-style-type: none"><li>• Wenn Sie die den Signalton ausschalten, leuchtet die Lampe an der Taste <b>Ton Aus</b> auf und die Anzeigelampe „Ton aus“ wird aktiviert.</li><li>• Wenn der Signalton aktiviert wird, ertönt der Summer und die Anzeigelampe „Ton aus“ wird deaktiviert.</li></ul>
<b>11</b> <b>&lt;START/PAUZE +</b> <b>DÉPART/PAUSE&gt;</b> <b>(START/PAUSE)</b> <b>AUSWAHLTASTE</b>	Drücken Sie diese Taste, um das laufende Programm anzuhalten und bei nochmaligem Drücken fortzusetzen.
<b>12</b> <b>&lt;EIN/AUS-TASTE&gt;</b>	Drücken Sie diese Taste, um Ihre Waschmaschine ein- bzw. wieder auszuschalten. Wenn die Waschmaschine zehn Minuten lang steht, ohne dass irgendeine Taste gedrückt wird, wird die Stromversorgung automatisch ausgeschaltet.

## Kindersicherung

Mit der Kindersicherung können Sie die Tasten verriegeln, so dass das von Ihnen eingestellte Waschprogramm nicht verändert werden kann.

### Aktivieren/Deaktivieren

Um die Kindersicherung zu aktivieren/deaktivieren, drücken Sie die Tasten **Temperatur** und **Spülen** gleichzeitig drei Sekunden lang. „Kindersicherung“  leuchtet auf, wenn diese Funktion aktiviert wird.

 Wenn die Kindersicherung aktiviert ist, kann nur noch die EIN/AUS-Taste verwendet werden. Die Kindersicherung bleibt auch nach dem An-/Abschalten des Geräts aktiv, oder nachdem der Netzstecker gezogen und wieder eingesteckt wird.

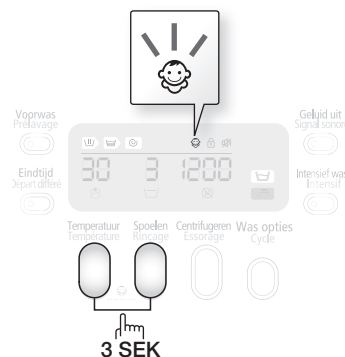

## Signalton aus

Die Funktion „Ton aus“ können Sie bei jedem Programm wählen. Wenn Sie diese Funktion wählen, wird der Ton bei allen Programmen ausgeschaltet. Selbst wenn der Strom nacheinander an- und ausgeschaltet wird, bleibt die Einstellung erhalten.

### Aktivieren/Deaktivieren

Um die Funktion „Ton aus“ zu aktivieren/deaktivieren, drücken Sie die Taste **Ton aus**. Die Lampe „Ton aus“ und die Lampe an der Taste **Ton aus** leuchten, wenn diese Funktion aktiviert ist.



## Programmdevorwahl

Sie können eine Zeit innerhalb von 3 bis 19 Stunden (in Schritten von 1 Stunde) einstellen, mit deren Erreichen das Waschprogramm beendet sein soll. Die angezeigte Stunde gibt an, wann das Waschprogramm endet.

1. Stellen Sie das Waschprogramm für Ihre Wäsche manuell oder mit dem Programmwahlschalter ein.
2. Drücken Sie die Taste Programmende so oft, bis die gewünschte Verzögerungszeit eingestellt ist.
3. Drücken Sie die **Start/Pause**-Taste. Die Anzeige „Programmende“ leuchtet, und die Uhr läuft, bis die eingestellte Zeit verstrichen ist.
4. Wenn Sie die Programmdevorwahl abbrechen möchten, drücken Sie die Taste Netz. Anschließend schalten Sie die Waschmaschine wieder ein.

## Waschen mit dem Programmwahlschalter

Das automatische Fuzzy-Control-Steuerungssystem Ihrer neuen Samsung-Waschmaschine vereinfacht das Waschen erheblich. Wenn Sie ein Waschprogramm auswählen, stellt die Maschine selbsttätig die richtige Waschtemperatur, -zeit und -geschwindigkeit ein.

1. Drehen Sie den Wasserhahn für den Wasserzulauf der Waschmaschine auf.
  2. Drücken Sie die **EIN/AUS**-Taste.
  3. Öffnen Sie die Gerätetür.
  4. Legen Sie die Wäschestücke nacheinander in die Trommel, ohne diese zu überladen.
  5. Schließen Sie die Gerätetür.
  6. Geben Sie Waschmittel, Weichspüler und ggf. Waschmittel für die Vorwäsche in die entsprechenden Waschmittelkammer.
-  Eine Vorwäsche ist nur bei den Waschprogrammen Baumwolle, Pflegeleichtes, Jeans, Sportsachen, Babywäsche, Dunkle Wäsche und Einmal Getragen möglich. Ein Vorwaschgang ist nur bei starker Verschmutzung der Wäsche erforderlich.
7. Wählen Sie mit dem **Programmwahlschalter** das für Ihre jeweilige Wäsche geeignete Waschprogramm: Baumwolle, Pflegeleichtes, Jeans, Sportsachen, Feinwäsche, Wolle, Handwäsche, Babywäsche, Dunkle Wäsche, Einmal Getragen und Kurzprogramm. Die entsprechenden Anzeigen im Bedienfeld werden beleuchtet.
  8. Sie können jetzt mit den entsprechenden Tasten die Waschtemperatur, die Anzahl der Spülgänge, die Schleuderdrehzahl und die Programmendzeit eingeben.
  9. Drücken Sie die **Start/Pause**-Taste, um den Waschvorgang zu starten. Die Programmanzeige leuchtet, und die noch verbleibende Waschzeit für den Waschgang wird im Display angezeigt.

### Pausenoption

In den ersten 5 Minuten eines Waschprogramms können Sie noch Wäschestücke hinzugeben/ herausnehmen.

1. Drücken Sie die **Start/Pause**-Taste, um die Tür zu entriegeln.

 Die Tür kann nicht geöffnet werden, wenn das Wasser zu HEISS oder der Wasserstand zu HOCH ist.

2. Schließen Sie die Tür, und drücken Sie die **Start/Pause**-Taste, um den Waschvorgang wieder zu starten.

### Nach Beendigung des Waschvorgangs:

Nach Abschluss des gesamten Waschgangs wird das Gerät automatisch ausgeschaltet.

1. Öffnen Sie die Gerätetür.
2. Nehmen Sie die Wäsche aus der Waschtrommel.

# Waschbetrieb

## Mit manuellen Einstellungen waschen

Sie können die Einstellungen für den Waschvorgang auch manuell wählen, ohne den Programmwahlschalter zu verwenden.

1. Drehen Sie den Wasserhahn am Wasserzulauf auf.
2. Drücken Sie die **EIN/AUS**-Taste der Waschmaschine.
3. Öffnen Sie die Gerätetür.
4. Legen Sie die Wäschestücke nacheinander in die Trommel, ohne diese zu überladen.
5. Schließen Sie die Gerätetür.
6. Geben Sie Waschmittel und ggf. Weichspüler oder Waschmittel für die Vorwäsche in die entsprechenden Waschmittelkammern.
7. Drücken Sie die Taste Temperatur. (Kaltwasser, 30° C, 40° C, 60° C and 95° C).
8. Drücken Sie die Taste Spülen, um die gewünschte Anzahl von Spülgängen einzustellen. Es können maximal fünf Spülgänge durchgeführt werden. Das Waschprogramm wird entsprechend verlängert.
9. Drücken Sie die Taste Schleudern, um die Schleuderdrehzahl einzustellen. Mit der Spülstoppfunktion können Sie Wäsche nass aus der Maschine nehmen. (☒ : Ohne Schleudern, ☐ : Spülstopp)
10. Drücken Sie die Taste Programmende so oft, bis die gewünschte Endezeit angezeigt wird (Verzögerung von 3 bis 19 Stunden in Schritten von 1 Stunde). Die angezeigte Stunde gibt an, wann das Waschprogramm endet.
11. Drücken Sie die **Start/Pause**-Taste, um den Waschvorgang zu starten.

## WASCHHINWEISE

Beachten Sie die folgenden Hinweise, wenn Sie sauberste Wäsche und bei geringstem Verbrauch erreichen möchten.

 Kontrollieren Sie immer das Etikett in der Kleidung, ehe Sie waschen.

### Sortieren und waschen Sie die Wäsche nach folgenden Kriterien:

- Pflegetikett: Sortieren Sie die Wäsche nach Gewebeat in Baumwolle, Mischgewebe, Synthetik, Wolle und Viskose.
- Farbe: Trennen Sie weiße Wäsche von der Buntwäsche. Waschen Sie neue Buntwäsche separat.
- Größe: Wenn Sie Wäschestücke unterschiedlicher Größe zusammen waschen, verbessert sich die Waschwirkung.
- Empfindlichkeit: Waschen Sie empfindliche Textilien (z. B. reine Schurwolle, Gardinen und Seide), separat, und stellen Sie dazu das Waschprogramm für Feinwäsche ein. Überprüfen Sie vor dem Waschen die Etiketten mit den Pflegesymbolen an den Wäschestücken. Eine Erklärung der Pflegesymbole finden Sie im Anhang.

### Entleeren Sie die Taschen

Lehren Sie vor dem Waschen die Taschen in Ihren Wäschestücken. Kleine, unregelmäßig geformte Objekte wie Münzen, Messe, Nadeln und Briefklammern können Schäden an Ihrer Waschmaschine verursachen. Waschen Sie keine Kleidung mit großen Schnallen, Knöpfen oder anderen schweren Metallapplikationen.

Metall an der Kleidung kann Ihre Wäsche wie auch die Trommel beschädigen. Ziehen Sie Kleidungsstücke mit Knöpfen oder Stickereien auf links, ehe Sie sie waschen. Fall die Reißverschlüsse von Hosen und Jacken beim Waschen geöffnet sind, kann der Schleuderkorb beschädigt werden. Schließen Sie Reißverschlüsse und befestigen Sie sie vor dem Waschen mit einem Band. Kleidungsstücke mit langen Bändern können sich mit anderen Wäschestücken verdrehen und sie beschädigen. Vergessen Sie nicht, solche Bänder vor dem Waschen zu befestigen.

### Vorwäsche bei Baumwollgeweben

Ihre neue Waschmaschine, in Verbindung mit einem modernen Vollwaschmittel eingesetzt, erzielt perfekte Waschergebnisse und spart zugleich Energie, Zeit, Wasser und Waschmittel. Bei besonders stark verschmutzten Wäschestücken aus Baumwolle empfiehlt es sich jedoch, das Vorwaschprogramm zusammen mit einem enzymhaltigen Waschmittel zu verwenden.

### Bestimmen der Füllmenge

Überladen Sie die Waschmaschine nicht, da die Wäsche ansonsten nicht richtig sauber ist. Die folgende Tabelle enthält Angaben zur Füllmenge für verschiedene Gewebearten.

Gewebeart	Füllmenge	
Modell	WF8804 / WF8814 WF8802 / WF8812 WF8800 / WF8810	WF8704 / WF8714 WF8702 / WF8712 WF8700 / WF8710
<b>Baumwolle</b> - leicht bis durchschnittlich verschmutzt - stark verschmutzt	8,0 kg	7,0 kg
<b>Pflegeleichtes</b>	3,0 kg	3,0 kg
<b>Jeans</b>	3,0 kg	3,0 kg
<b>Sportsachen</b>	2,5 kg	2,5 kg
<b>Feinwäsche (Delicates)</b>	2,5 kg	2,5 kg
<b>Wolle</b>	2,0 kg	2,0 kg

- 
  - Wenn die Waschtrommel ungleichmäßig gefüllt ist („UE“ leuchtet im Display), verteilen Sie die Wäsche neu.  
Wenn die Waschtrommel ungleichmäßig gefüllt ist, kann sich die Schleuderwirkung verschlechtern.
  - Beim Waschen von Bettwäsche oder Decken kann sich die Waschdauer verlängern oder die Schleuderwirkung verschlechtern.
  - Für Bettwäsche und Decken beträgt die empfohlene Beladung maximal 1,8 kg. Wenn nur ein einzelnes Wäschestück, z. B. ein Bademantel oder eine Jeans, gewaschen wird, ist das Ergebnis des letzten Schleudergangs möglicherweise nicht zufrieden stellend, und die Fehlermeldung „UE“ wird im Display angezeigt.

 **Vergessen Sie nicht, Büstenhalter (sofern waschbar) in ein Waschnetz (gesondert lieferbar) zu legen.**

- Das Metall im Büstenhalter könnte brechen und die Wäsche beschädigen. Deshalb sollten Sie diese stets in einem Waschnetz in die Trommel geben.
- Kleine und leichte Wäschestücke wie Strümpfe, Handschuhe, Damenstrümpfe und Taschentücher können sich im Bereich der Trommelklappe verfangen. Deshalb sollten Sie diese in einem Waschnetz in die Trommel geben.

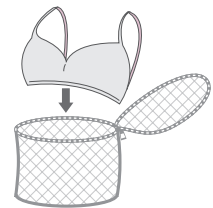

# waschbetrieb

## WASCHMITTEL UND ZUSÄTZE

### Geeignete Waschmittel

Wählen Sie das geeignete Waschmittel nach folgenden Gesichtspunkten aus: Gewebeat (Baumwolle, Synthetik, Feinwäsche, Wolle), Farbe, Waschtemperatur und Verschmutzungsgrad. Verwenden Sie stets speziell für Waschmaschinen entwickeltes Waschmittel mit geringer Schaumbildung.

Befolgen Sie die Anweisungen des Waschmittelherstellers in Bezug auf das Gesamtgewicht der zu waschenden Schmutzwäsche, sowie des Verschmutzungs- und Wasserhärtegrads in Ihrer Gegend. Im Zweifelsfall kann das Wasserwerk darüber Auskunft geben, welchen Härtegrad das Wasser hat.

- Verwenden Sie kein verhärtetes Waschmittel, da solches auch nach dem Spülen noch zurückbleiben kann. Dadurch kann es passieren, dass die Waschmaschine nicht richtig spült oder das der Abfluss verstopft.

### Waschmittelbehälter

Ihre Waschmaschine verfügt über getrennte Kammern für Waschmittel und Weichspüler. Geben Sie die Waschzusätze in die richtigen Kammern, ehe Sie Ihre Waschmaschine starten.

- Öffnen Sie den Waschmittelbehälter NICHT, wenn die Waschmaschine läuft.

- Ziehen Sie den Waschmittelbehälter links von der Bedieneinheit heraus.
- Geben Sie die empfohlene Waschmittelmenge direkt in die Waschmittelkammer ①, ehe Sie die Waschmaschine starten.
- Geben Sie die empfohlene Menge Weichspüler in die Weichspülerkammer ②, sofern erforderlich.

 Geben Sie KEIN ③ Waschmittel in das Fach für den Weichspüler.  
VORSICHT

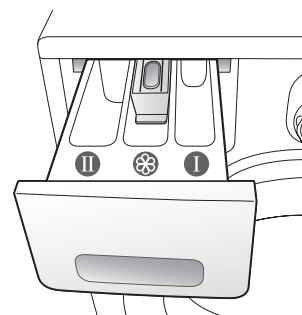
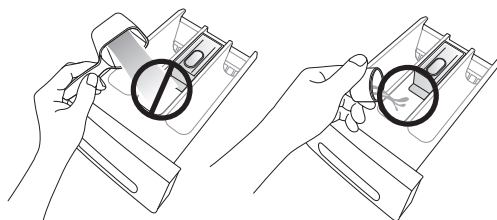

- Geben Sie bei einem Programm mit Vorwäsche die empfohlene Waschmittelmenge direkt in die Vorwaschmittelkammer ①.

- Wenn Sie große Wäschestücke waschen, dürfen Sie die folgenden Waschmittelarten NICHT verwenden.

- Tabs und Kapseln
- Waschmittel mit Ball und Netz

- Konzentrierte oder dickflüssige Weichspüler und Conditioner müssen mit etwas Wasser verdünnt werden, bevor sie in den Behälter gefüllt werden können (verhindert ein Blockieren des Überlaufs).

- Achten Sie darauf, dass der Weichspüler nicht ausläuft, wenn Sie die Waschmittellade schließen, nachdem Sie Weichspüler in das Weichspülerfach gegeben haben.

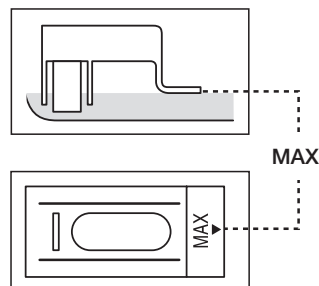

# reinigung und pflege Ihrer waschmaschine

Durch gute Pflege Ihrer Waschmaschine verbessern Sie Ihre Leistung, vermeiden unnötige Reparaturen und verlängern ihre Lebensdauer.

## NOTFALL-ABPUMPEN

1. Ziehen Sie den Netzstecker der Waschmaschine ab.
2. Öffnen Sie die Abdeckung der Fremdkörperfalle mit Hilfe einer Münze oder eines Schlüssels.

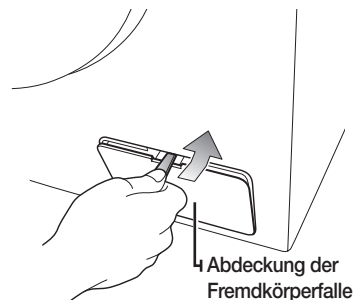

3. Schrauben Sie die Notfallablaufkappe heraus, indem Sie sie nach links drehen.

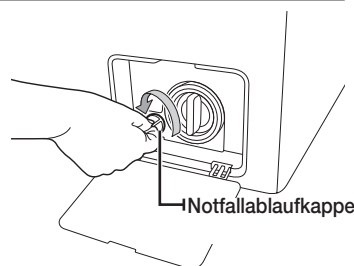

4. Halten Sie die Kappe am Ende des Notfallablaufs, und ziehen Sie diesen ca. 15 cm heraus.
5. Lassen Sie das gesamte austretende Wasser in ein Auffanggefäß laufen.
6. Setzen Sie den Notfallablauf wieder ein, und schrauben Sie die Kappe wieder fest.
7. Schließen Sie die Abdeckung der Fremdkörperfalle wieder.

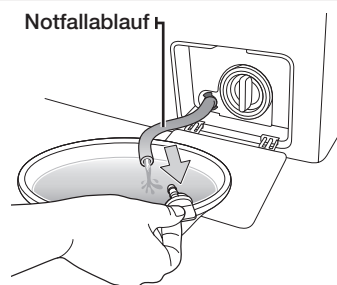

## AUSSENFLÄCHEN DER WASCHMASCHINE REINIGEN

1. Wischen Sie die Außenflächen und das Bedienfeld der Waschmaschine mit einem angefeuchteten weichen Lappen ab. Verwenden Sie keine scheuernden Reinigungsmittel.
2. Wischen Sie mit einem trockenen weichen Lappen nach.
3. Gießen Sie kein Wasser auf bzw. über die Waschmaschine.

# reinigung und pflege Ihrer waschmaschine

## WASCHMITTELBEHÄLTER UND EINSCHUB REINIGEN

1. Drücken Sie den Entriegelungshebel im Inneren des Waschmittelbehälters, und ziehen Sie den Waschmittelbehälter heraus.
2. Nehmen Sie die Trennwand für Flüssigwaschmittel aus den Waschmittelbehälter.

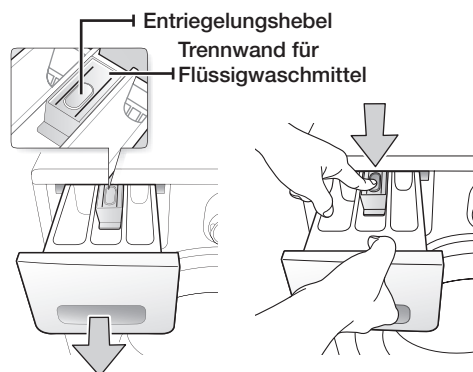

3. Waschen Sie alle Teile unter fließendem Wasser.

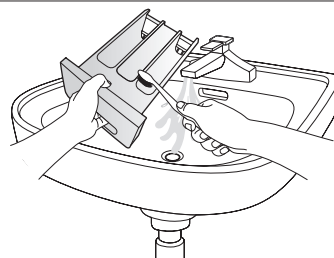

4. Reinigen Sie die Kammern des Waschmittelbehälters mit einer alten Zahnbürste.
5. Setzen Sie die Trennwand für Flüssigwaschmittel wieder in den Waschmittelbehälter ein (kräftig drücken).
6. Schieben Sie den Waschmittelbehälter wieder in die Waschmaschine.
7. Entfernen Sie Waschmittelrest, und lassen Sie bei leerer Trommel das Spülprogramm durchlaufen.

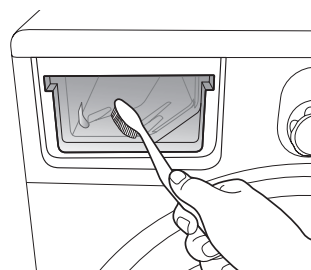

## FREMDKÖRPERFALLE REINIGEN

Wir empfehlen, die Fremdkörperfalle fünf oder sechs Mal pro Jahr zu reinigen bzw. wenn die Fehlermeldung „5E“ im Display angezeigt wird: (Siehe „Notfall-Abpumpen“ auf der vorigen Seite.)

1. Öffnen Sie die Abdeckung der Fremdkörperfalle mit Hilfe einer Münze oder eines Schlüssels.
2. Schrauben Sie die Notfallablaufkappe heraus, indem Sie sie nach links drehen, und lassen Sie das gesamte austretende Wasser ablaufen.
3. Schrauben Sie den Deckel der Fremdkörperfalle ab.

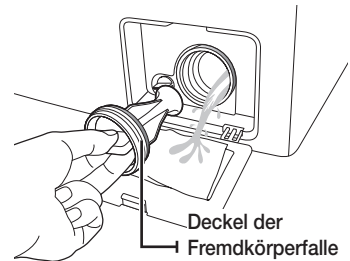

4. Reinigen Sie die Fremdkörperfalle, und entfernen Sie etwaige Fremdkörper. In der Waschmaschine befindet sich hinter der Fremdkörperfalle das Propellerrad der Absaugpumpe. Stellen Sie sicher, dass dieses Rad nicht blockiert ist.
5. Schrauben Sie den Deckel der Fremdkörperfalle wieder an.
6. Setzen Sie die Abdeckung der Fremdkörperfalle wieder ein.

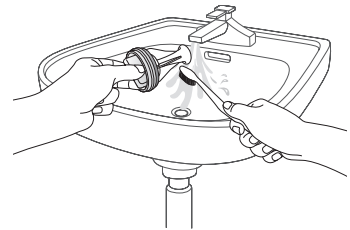

## SIEB AM WASSERZULAUF REINIGEN

Wir empfehlen, das Filtergitter für den Wasser Schlauch mindestens einmal pro Jahr zu reinigen bzw. wenn die Fehlermeldung „4E“ im Display angezeigt wird:

1. Drehen Sie den Wasserhahn am Wasserzulauf der Waschmaschine zu.
2. Lösen Sie die Schraubverbindung des Zuwasserschlauchs an der Rückseite der Waschmaschine. Verschließen Sie den Schlauch mit einem Tuch, damit nicht aufgrund des Luftdrucks Wasser aus dem Schlauch spritzt.
3. Greifen Sie das Sieb im Zulaufanschluss der Waschmaschine mit einer Flachzange, und ziehen Sie es vorsichtig heraus. Spülen Sie es unter fließendem Wasser so lange ab, bis es ganz sauber ist. Reinigen Sie auch die Innen- und Außenseite des Zulaufanschlusses.
4. Schieben Sie das Sieb wieder in den Zulaufanschluss.
5. Schrauben Sie den Zuwasserschlauch wieder am Zulaufanschluss fest.
6. Drehen Sie den Hahn der Wasserzufuhr auf, und stellen Sie sicher, dass der Anschluss dicht ist.

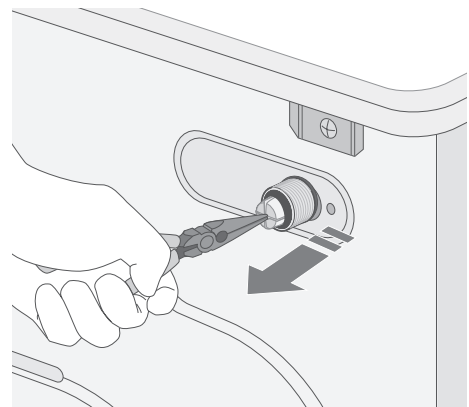
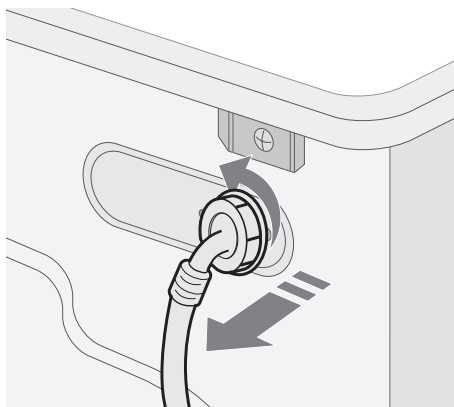

# reinigung und pflege Ihrer waschmaschine

---

## WENN DIE WASCHMASCHINE EINGEFROREN IST

---

Falls die Temperatur am Aufstellort der Waschmaschine so weit gefallen ist, dass Restwasser in der Maschine gefroren ist, gehen Sie wie folgt vor.

1. Ziehen Sie den Netzstecker der Waschmaschine aus der Steckdose.
2. Gießen Sie warmes Wasser auf den Anschluss am Wasserzulauf, um den Zuwasserschlauch lösen zu können.
3. Nehmen Sie den Zuwasserschlauch ab, und legen Sie ihn in warmes Wasser.
4. Gießen Sie warmes Wasser in die Waschmaschinentrommel, und lassen Sie es 10 Minuten lang einwirken.
5. Schließen Sie den Zuwasserschlauch wieder an die Waschmaschine und den Wasserzulauf an. Überprüfen Sie, ob Wasserzufuhr und Wasserableitung normal funktionieren.

## LAGERN DER WASCHMASCHINE

---

Wenn Sie Ihre Waschmaschine für längere Zeit lagern müssen, sollten Sie sie entleeren und alle Anschlüsse trennen. Waschmaschinen können beschädigt werden, wenn die Schläuche und inneren Bauteile der Maschine vor längerer Lagerung nicht entleert werden.

1. Wählen Sie das Kurzprogramm und geben Sie Bleichmittel in die entsprechende Kammer. Lassen Sie dieses Programm ohne Wäsche durchlaufen.
  2. Verschießen Sie die Wasserzufuhr und trennen Sie die Zufuhrschläuche.
  3. Ziehen Sie den Stecker der Waschmaschine aus der Steckdose, und lassen Sie die Tür der Waschmaschine geöffnet, damit die Luft in der Trommel zirkulieren kann.
-  Wenn Sie Ihre Waschmaschine bei Temperaturen unter dem Gefrierpunkt gelagert haben, lassen Sie eventuelle Wasserrückstände in der Waschmaschine tauen, ehe Sie sie verwenden.



# codes für fehlerbehebung und sicherheit

## KONTROLLIEREN SIE DIESE PUNKTE, WENN IHRE WASCHMASCHINE...

PROBLEM	LÖSUNG
<b>Nicht startet</b>	<ul style="list-style-type: none"><li>• Stellen Sie sicher, dass die Waschmaschine an eine Steckdose angeschlossen ist.</li><li>• Stellen Sie sicher, dass die Gerätetür fest geschlossen ist.</li><li>• Stellen Sie sicher, dass der Wasserhahn am Wasserzulauf aufgedreht ist.</li><li>• Stellen Sie sicher, dass die Start/Pause-Taste gedrückt wurde.</li></ul>
<b>Kein Wasser oder nicht genug Wasser bekommt</b>	<ul style="list-style-type: none"><li>• Drehen Sie den Wasserhahn am Wasserzulauf ganz auf.</li><li>• Stellen Sie sicher, dass der Zuwasserschlauch nicht eingefroren ist.</li><li>• Beseitigen Sie Knicke im Zuwasserschlauch anschließen</li><li>• Reinigen Sie das Sieb am Zuwasserschlauch.</li></ul>
<b>Nach dem Ende des Waschvorgangs Waschmittelreste am Waschmittelbehälter aufweist</b>	<ul style="list-style-type: none"><li>• Stellen Sie sicher, dass die Waschmaschine mit ausreichendem Wasserdruck läuft.</li><li>• Achten Sie darauf, dass das Waschmittel in die Mitte des Waschmittelbehälters gefüllt wird.</li></ul>
<b>Vibriert oder zu geräuschvoll läuft</b>	<ul style="list-style-type: none"><li>• Stellen Sie sicher, dass die Waschmaschine gerade steht. Falls die Stellfläche uneben ist, können Sie die Stellfüße an der Waschmaschine entsprechend regulieren.</li><li>• Stellen Sie sicher, dass alle Transportsicherungen entfernt wurden.</li><li>• Stellen Sie sicher, dass die Waschmaschine keine anderen Geräte oder Gegenstände berührt.</li><li>• Stellen Sie sicher, dass die Wäsche in der Trommel gleichmäßig verteilt ist.</li><li>• Stellen Sie sicher, dass Sie nicht zu viel oder zu wenig Wäsche in der Trommel haben.</li></ul>
<b>Das Wasser wird nicht abgepumpt, oder die Schleuder funktioniert nicht.</b>	<ul style="list-style-type: none"><li>• Ziehen Sie den Abwasserschlauch gerade. Beseitigen Sie Knicke in den Schläuchen.</li><li>• Stellen Sie sicher, dass die Fremdkörperfalle nicht verstopft ist.</li></ul>
<b>Die Tür ist verriegelt und lässt sich nicht öffnen.</b>	<ul style="list-style-type: none"><li>• Die Tür kann erst drei Minuten nach dem Abschalten der Waschmaschine oder der Stromversorgung geöffnet werden.</li></ul>

Wenn das Problem fortbesteht, wenden Sie sich an das nächstgelegene Samsung-Kundendienstzentrum.

# codes für fehlerbehebung und sicherheit

## INFORMATIONSCODES

Bei Störungen Ihrer Waschmaschine wird ein Informationscode im Display angezeigt. Schlagen Sie in solchen Fällen in dieser Tabelle nach und probieren Sie die empfohlene Lösung aus, ehe Sie den Kundendienst anrufen.

CODE SYMBOL:	LÖSUNG
<b>dE</b>	<ul style="list-style-type: none"><li>• Schließen Sie die Gerätetür.</li></ul>
<b>4E</b>	<ul style="list-style-type: none"><li>• Stellen Sie sicher, dass der Wasserhahn am Wasserzulauf aufgedreht ist.</li><li>• Überprüfen Sie den Wasserdruck.</li></ul>
<b>5E</b>	<ul style="list-style-type: none"><li>• Reinigen Sie die Fremdkörperfalle.</li><li>• Stellen Sie sicher, dass der Abwasserschlauch ordnungsgemäß angeschlossen ist.</li></ul>
<b>UE</b>	<ul style="list-style-type: none"><li>• Die Wäsche ist ungleichmäßig in der Trommel verteilt. Wäsche neu verteilen. Wenn nur ein einzelnes Wäschestück, z. B. ein Bademantel oder eine Jeans, gewaschen wird, ist das Ergebnis des letzten Schleudergangs möglicherweise nicht zufrieden stellend, und die Fehlermeldung „UE“ wird im Display angezeigt.</li></ul>
<b>cE/3E</b>	<ul style="list-style-type: none"><li>• Setzen Sie sich mit dem Kundendienst in Verbindung.</li></ul>

Bei Codes, die nicht oben aufgeführt sind, oder wenn die empfohlene Lösung nicht weiterhilft, setzen Sie sich bitte mit dem Samsung Kundendienst oder Ihrem Fachhändler in Verbindung.

# Übersicht über die waschprogramme

## ÜBERSICHT ÜBER DIE WASCHPROGRAMME

(● bei Bedarf)

PROGRAMM	Max. Wäschemenge (in kg)		WASCHMITTEL			Max Temperatur (°C)
	WF8804 / WF8814 WF8802 / WF8812 WF8800 / WF8810	WF8704 / WF8714 WF8702 / WF8712 WF8700 / WF8710	Vorwäsche	Haupt- waschmittel	Weichspüler	
Baumwolle	8,0	7,0	●	Ja	●	95
Pflegeleichtes	3,0	3,0	●	Ja	●	60
Jeans	3,0	3,0	●	Ja	●	60
Sportsachen	2,5	2,5	●	Ja	●	60
Feinwäsche	2,5	2,5	-	Ja	-	40
Wolle	2,0	2,0	-	Ja	-	40
Handwäsche	2,0	2,0	-	Ja	●	40
Babywäsche	4,0	3,0	●	Ja	●	95
Dunkle Wäsche	4,0	3,0	●	Ja	●	40
Sport	4,0	3,0	●	Ja	●	60
Kurzprogramm	3,0	3,0	-	Ja	●	60

PROGRAMM	Max. Schleudergeschwindigkeit (in U/min)			Endezeitvorwahl	Washzeit (in Min)
	WF8804 / WF8814 WF8704 / WF8714	WF8802 / WF8812 WF8702 / WF8712	WF8800 / WF8810 WF8700 / WF8710		
Baumwolle	1400	1200	1000	●	120
Pflegeleichtes	1200	1200	1000	●	84
Jeans	800	800	800	●	72
Sportsachen	1200	1200	1000	●	64
Feinwäsche	800	800	800	●	45
Wolle	800	800	800	●	37
Handwäsche	400	400	400	●	30
Babywäsche	1400	1200	1000	●	129
Dunkle Wäsche	1200	1200	1000	●	70
Sport	1200	1200	1000	●	64
Kurzprogramm	1400	1200	1000	●	29













1. Mit Vorwäsche verlängert sich ein Waschprogramm um etwa 15 Minuten.
2. Die Programmdauer wurde entsprechend der Norm IEC 60456 / EN 60456 ermittelt.
3. Da die in der Tabelle oben angegebenen Werte z. T. von Bedingungen wie Wasserdruck, -temperatur, Wäschemenge und -art abhängen, können je nach den vorliegenden Bedingungen leicht abweichende Werte auftreten.
4. Bei aktivierter Intensivwäsche wird die Dauer jedes Programms verlängert.

# anhang

## ERKLÄRUNG DER PFLEGESYMBOLLE

Die folgenden Symbole sind Pflegehinweise für Bekleidung. Es gibt die folgenden vier Symbole (gleiche Reihenfolge): Waschen, Bleichen, Trocknen und Bügeln und ggf. Reinigungshinweise.

Die Verwendung dieser Symbole gewährleistet die Einheitlichkeit zwischen den verschiedenen Bekleidungsherstellern von inländischer und importierter Bekleidung. Befolgen Sie die Pflegehinweise des Etiketts, um die Lebensdauer Ihrer Bekleidung zu maximieren und Probleme beim Waschen zu vermindern.

 Normalwaschgang	 Bügeln bei max. 100°C
 Schonwaschgang	 Nicht bügeln
 Waschen bei 95°C	 Chemische Reinigung mit allen Lösungsmittel möglich
 Waschen bei 60 ° C	 Chemische Reinigung mit Perchlorethylen, Feuerzeugbenzin, reinem Alkohol oder R113
 Waschen bei 40 ° C	 Chemische Reinigung mit Kerosin, reinem Alkohol oder R113
 Waschen bei 30 ° C	 Keine chemische Reinigung möglich
 Handwäsche	 Liegend trocknen
 Nicht waschen (nur chemische Reinigung)	 Kann zum Trocknen aufgehängt werden
 Chlorbleiche möglich	 Zum Trocknen auf einen Kleiderbügel hängen
 Chlorbleiche nicht möglich	 Trocknen im Wäschetrockner mit normaler Temperatureinstellung
 Bügeln bei max. 200°C	 Trocknen im Wäschetrockner mit reduzierter Temperatureinstellung
 Bügeln bei max. 150°C	 Nicht im Trockner trocknen

## UMWELTSCHUTZ-HINWEISE

- Dieses Gerät ist aus wieder verwertbaren Materialien hergestellt. Beachten Sie bei der Entsorgung von Altgeräten die geltenden Normen und Gesetze. Schneiden Sie das Netzkabel durch, damit die Waschmaschine nicht mehr an eine Stromquelle angeschlossen werden kann. Entfernen Sie die Gerätetür, um zu verhindern, dass spielende Kinder sich versehentlich in der Trommel einschließen.
- Überschreiten Sie nicht die auf den Waschmittelpackungen angegebene empfohlene Waschmittelmenge.
- Verwenden Sie nur dann Fleckentferner und Bleichmittel, wenn es unbedingt notwendig ist.
- Waschen Sie möglichst immer die volle für das jeweilige Waschprogramm angegebene Wäschemenge. Auf diese Weise sparen Sie Wasser und Strom.

## KONFORMITÄTSHINWEISE

Das Gerät entspricht den europäischen Sicherheitsnormen sowie der EG-Richtlinie 93/68 und der Norm EN 60335.

## TECHNISCHE DATEN

TYP		FRONTLADER WASCHMASCHINE						
ABMESSUNGEN	WF8804AP/WF8804LP/WF8804FP WF8802AP/WF8802LP/WF8802FP WF8800AP/WF8800LP/WF8800FP			WF8704AP/WF8704LP/WF8704FP WF8702AP/WF8702LP/WF8702FP WF8700AP/WF8700LP/WF8700FP				
	598 mm (B) × 600 mm (T) × 844 mm (H)			598 mm (B) × 600 mm (T) × 844 mm (H)				
WASSERDRUCK	0,5 Bar - 8 Bar							
WASSERVERBRAUCH	64 ℓ			56 ℓ				
NETTOGEWICHT	WF8804AP/ WF8802AP/ WF8800AP	WF8804LP/ WF8802LP/ WF8800LP	WF8804FP/ WF8802FP/ WF8800FP	WF8704AP/ WF8702AP/ WF8700AP	WF8704LP/ WF8702LP/ WF8700LP	WF8704FP/ WF8702FP/ WF8700FP		
	69 kg		72 kg	66 kg		72 kg		
WASCH- und SCHLEUDERKAPAZITÄT	8,0 kg			7,0 kg				
ENERGIE- VERBRAUCH	MODELL		WF8804AP/WF8804LP/WF8804FP WF8802AP/WF8802LP/WF8802FP WF8800AP/WF8800LP/WF8800FP			WF8704AP/WF8704LP/WF8704FP WF8702AP/WF8702LP/WF8702FP WF8700AP/WF8700LP/WF8700FP		
	WASCHEN		220 V	150 W	220 V	150 W		
			240 V	150 W	240 V	150 W		
	WASCHEN UND HEIZEN		220 V	2000 W	220 V	2000 W		
			240 V	2400 W	240 V	2400 W		
	SCHLEUDERN	MODELL	WF8804AP/ WF8804LP/ WF8804FP	WF8802AP/ WF8802LP/ WF8802FP	WF8800AP/ WF8800LP/ WF8800FP	WF8704AP/ WF8704LP/ WF8704FP	WF8702AP/ WF8702LP/ WF8702FP	WF8700AP/ WF8700LP/ WF8700FP
		230V	600 W	550 W	500 W	600 W	550 W	500 W
ABPUMPEN		34 W						
GEWICHT VERPACKUNG	MODELL		WF8804AP/WF8804LP/WF8804FP WF8802AP/WF8802LP/WF8802FP WF8800AP/WF8800LP/WF8800FP			WF8704AP/WF8704LP/WF8704FP WF8702AP/WF8702LP/WF8702FP WF8700AP/WF8700LP/WF8700FP		
	PAPIER		2,5 kg			2,5 kg		
	KUNSTSTOFF		1,0 kg			1,5 kg		
SCHLEUDER- DREHZAHL	MODELL		WF8804AP/WF8704AP WF8804LP/WF8704LP WF8804FP/WF8704FP	WF8802AP/WF8702AP WF8802LP/WF8702LP WF8802FP/WF8702FP	WF8800AP/WF8700AP WF8800LP/WF8700LP WF8800FP/WF8700FP			
	U/min.		1400	1200	1000			

Jederzeitige Änderungen am Aussehen und den technischen Daten der Waschmaschine vorbehalten.

# anhang

## TECHNISCHE DATEN

TYP		FRONTLADER WASCHMASCHINE						
ABMESSUNGEN	WF8814AP/WF8814LP/WF8814FP WF8812AP/WF8812LP/WF8812FP WF8810AP/WF8810LP/WF8810FP			WF8714AP/WF8714LP/WF8714FP WF8712AP/WF8712LP/WF8712FP WF8710AP/WF8710LP/WF8710FP				
	L 59,8 cm x P 60,0 cm x H 84,4 cm			L 59,8 cm x P 60,0 cm x H 84,4 cm				
WASSERDRUCK	0,5 Bar - 8 Bar							
WASSERVERBRAUCH	64 ℓ			56 ℓ				
NETTOGEWICHT	WF8814AP/ WF8812AP/ WF8810AP	WF8814LP/ WF8812LP/ WF8810LP	WF8814FP/ WF8812FP/ WF8810FP	WF8714AP/ WF8712AP/ WF8710AP	WF8714LP/ WF8712LP/ WF8710LP	WF8714FP/ WF8712FP/ WF8710FP		
	69 kg		72 kg	66 kg		72 kg		
WASCH- und SCHLEUDERKAPAZITÄT	8,0 kg			7,0 kg				
ENERGIE- VERBRAUCH	MODELL	WF8814AP/WF8814LP/WF8814FP WF8812AP/WF8812LP/WF8812FP WF8810AP/WF8810LP/WF8810FP			WF8714AP/WF8714LP/WF8714FP WF8712AP/WF8712LP/WF8712FP WF8710AP/WF8710LP/WF8710FP			
	WASCHEN	220 V		150 W		220 V		150 W
		240 V		150 W		240 V		150 W
	WASCHEN UND HEIZEN	220 V		2000 W		220 V		2000 W
		240 V		2400 W		240 V		2400 W
	SCHLEUDERN	MODELL	WF8814AP/ WF8814LP/ WF8814FP	WF8812AP/ WF8812LP/ WF8812FP	WF8810AP/ WF8810LP/ WF8810FP	WF8714AP/ WF8714LP/ WF8714FP	WF8712AP/ WF8712LP/ WF8712FP	WF8710AP/ WF8710LP/ WF8710FP
		230V	600 W	550 W	500 W	600 W	550 W	500 W
ABPUMPEN	34 W							
GEWICHT VERPACKUNG	MODELL	WF8814AP/WF8814LP/WF8814FP WF8812AP/WF8812LP/WF8812FP WF8810AP/WF8810LP/WF8810FP			WF8714AP/WF8714LP/WF8714FP WF8712AP/WF8712LP/WF8712FP WF8710AP/WF8710LP/WF8710FP			
	PAPIER	2,5 kg			2,5 kg			
	KUNSTSTOFF	1,0 kg			1,5 kg			
SCHLEUDER- DREHZAHL	MODELL	WF8814AP/WF8714AP/ WF8814LP/WF8714LP/ WF8814FP/WF8714FP	WF8812AP/WF8712AP/ WF8812LP/WF8712LP/ WF8812FP/WF8712FP	WF8810AP/WF8710AP/ WF8810LP/WF8710LP/ WF8810FP/WF8710FP				
	U/min.	1400		1200		1000		

Jederzeitige Änderungen am Aussehen und den technischen Daten der Waschmaschine vorbehalten.

notizen

---



## FRAGEN ODER HINWEISE?

Land	RUFEN SIE UNS AN	ODER BESUCHEN SIE UNS UNTER
NETHERLANDS	0900-SAMSUNG (0900-7267864) (€ 0,10/Min)	<a href="http://www.samsung.com">www.samsung.com</a>
FRANCE	01 48 63 00 00	<a href="http://www.samsung.com">www.samsung.com</a>
GERMANY	01805 - SAMSUNG(726-7864 € 0,14/Min)	<a href="http://www.samsung.com">www.samsung.com</a>
BELGIUM	02-201-24-18	<a href="http://www.samsung.com/be">www.samsung.com/be</a> (Nederlands) <a href="http://www.samsung.com/be_fr">www.samsung.com/be_fr</a> (Frans)
LUXEMBURG	261 03 710	<a href="http://www.samsung.com">www.samsung.com</a>

Codenr. DC68-02552D-05\_DE