

# Instruction pour l'installation et l'emploi

HOTTE ASPIRANTE

**F**

Français, 1

**GB**

English, 13

**D**

Deutschland, 25

**NL**

Nederland, 37

**E**

Español, 49

HD 59  
HD 56  
HD 512

## Sommaire

**Caractéristiques, 3**

**Raccordement électrique, 4**

**Précautions d'utilisation, 5**

**Installation, 6**

**Fonctionnement, 7**

**Version à évacuation extérieure, 8**

**Fonctionnement en version recyclage, 9**

**Utilisation, 10**

**Système d'éclairage, 11**

**Entretien, 12**



**Scholtès**

Nous vous conseillons de conserver ce fascicule.

Dans la gamme Scholtès, il y a un grand nombre de produits destinés à être installés dans une cuisine que vous voulez organiser, conçue pour réduire des centaines de pas et des milliers de gestes nécessaires à la confection des repas quotidiens.

Aussi, pourquoi ne pas continuer à équiper votre cuisine avec les produits Scholtès dont la gamme vous offre, en plus des appareils d'aération, un grand choix d'appareils de cuisson, de lavage, et de froid:

- tables de cuisson vitrocéramiques, mixtes, gaz et à induction,
- fours électriques ou fours micro-ondes,
- lave-vaisselle, lave-linge,
- réfrigérateurs et congélateurs à encastrer ou à intégrer.

Tous ces produits ont la qualité, la robustesse et toute la technologie qui font la réputation de cette marque.

# Caractéristiques



Références	HD 59	HD 56	HD 512
<b>Dimensions (en mm)</b>			
largeur	599	899	1190
profondeur	515	515	515
hauteur (min./max.)	820/1150	820/1150	820/1150
Ø buse d'évacuation	150	150	150
<b>Poids (en kg)</b>	16	18	20
<b>Puissances (en watts - 220-240 V ~)</b>			
installée	215	215	215
ventilateur	1x175	1x175	1x175
éclairage (Lampe PL)	2x20	2x20	2x20
<b>Filtres incombustibles</b>			
surface d'aspiration (en cm <sup>2</sup> )	1024	1024	1024

F

# Raccordement électrique

F

! Avant d'installer la hotte, il est indispensable de s'assurer que la tension du réseau correspond bien à celle qui figure sur la plaquette signalétique de l'appareil.

! Le branchement au réseau doit être réalisé par un installateur agréé.

! La hotte est équipée d'un cordon d'alimentation qui doit être raccordé au secteur par l'intermédiaire d'une prise de courant conforme à la norme du pays.

! Si l'on veut raccorder la hotte de façon permanente au réseau électrique, il faut, après avoir retiré la fiche électrique, installer un interrupteur bipolaire conforme ayant une distance d'ouverture entre les contacts d'au moins **3 mm**.

! Nous déclinons toute responsabilité en cas de dommages causés par le non respect des instructions sus-indiquées.

La hotte est livrée pour fonctionner en évacuation extérieure. Il est donc important de prévoir une entrée d'air suffisante dans la cuisine pour favoriser son bon fonctionnement.

L'appareil ne doit pas être raccordé aux conduits utilisés pour l'évacuation des fumées provenant d'autres appareils alimentés par tout autre type d'énergie différent de l'énergie électrique.

Si la hotte doit être installée dans une cuisine dans laquelle se trouve un chauffe-eau ou un système de chauffage à gaz, il est vivement recommandé, pour des raisons de sécurité, de renoncer au fonctionnement en évacuation extérieure. Dans cette configuration, il est nécessaire d'équiper l'appareil d'un filtre à charbon actif disponible chez votre revendeur et permettant l'utilisation en recyclage.

La hotte doit être placée au moins à 50 cm au-dessus du plan de cuisson (tables vitrocéramiques ou électriques traditionnelles) ou à 75 cm en cas d'alimentation au gaz.

En cas de fonctionnement simultané d'une hotte et d'un brûleur ou d'un foyer dépendant de l'air

environnant (comme par exemple des appareils de chauffage à gaz, à mazout, à charbon ou à bois, des chauffe-eau, des chauffe-bain etc...) il faut faire attention, car la hotte, en aspirant l'air, enlève à la pièce l'air dont le brûleur ou le foyer a besoin pour la combustion.

Pour un fonctionnement sûr, la dépression ne doit pas dépasser 0,04 mbar ; on évitera ainsi la réaspiration des gaz d'évacuation.

On peut y parvenir en assurant l'entrée de l'air dans la pièce par des ouvertures ne pouvant être obstruées, par exemple, des box muraux à recyclage d'air, des portes, des fenêtres ou toute autre mesure technique.

Flamber une préparation endommage les filtres et peut provoquer des incendies ; il faut par conséquent l'éviter à tout prix.

Pour tous les problèmes concernant l'évacuation des fumées, respecter les prescriptions de l'autorité compétente.

Nous déclinons toute responsabilité en cas de dommages ou d'incendies provoqués par l'appareil du fait du non respect des dispositions sus-indiquées.

# Installation

F

## Fixation de la hotte - Schéma 1

- A l'aide d'un crayon noir, tracer une ligne verticale sur le mur, cette ligne devant correspondre au milieu de la zone d'installation de la hotte (1).
  - Poser le gabarit de perçage contre le mur (2) le bord inférieur du gabarit correspondant au bord inférieur de la hotte, la ligne médiane imprimée sur le gabarit devant correspondre à celle tracée sur le mur.
  - Fixer le support avec deux chevilles Ø8mm et deux vis 5x45 (3).
  - Accrocher la hotte (4).
  - Régler la position de la hotte en agissant sur les vis des supports de hotte (5-6).
  - Retirer les filtres à graisses et, depuis l'intérieur de la hotte, repérer sur la paroi les deux trous de la fixation définitive (7).
  - Ré-accrocher la hotte (9) et la fixer définitivement avec deux vis 5x45 (10).
  - Utilisant la fixation supérieure pour supporter le conduit de cheminée, percer deux trous et insérer deux chevilles Ø8mm (11); fixer le support supérieur avec deux vis 5x45 (12).
- Suivant la version utilisée:**
- Versión à évacuation extérieure:**  
Commencer par fixer le tuyau d'évacuation des fumées en haut coté extérieur, puis en bas sur le raccord d'évacuation de la hotte (13 - tuyau d'évacuation et colliers de fixation non fournis).
- Versión recyclage:**  
Fixer le déflecteur F au support de fixation de cheminée avec quatre vis. Commencer par fixer le tuyau d'évacuation dans sa partie haute sur l'anneau de connexion du déflecteur, puis dans sa partie basse sur le raccord évacuation de la hotte (13 - tuyau d'évacuation et colliers de fixation non fournis).
- Raccorder la hotte au réseau électrique (14).
  - Fixer la cheminée (15a) au support supérieur (15b) avec deux vis.
  - Faire coulisser la partie inférieure et l'insérer dans son support en partie basse de façon à pouvoir fixer avec deux vis (16) la partie inférieure de la cheminée sur la hotte.
  - Remonter les filtres à graisse et contrôler le bon fonctionnement de la hotte.



Schéma 1

- Il est vivement conseillé de n'effectuer des fritures sous votre hotte que sous surveillance constante.

- Il est interdit de faire flamber des aliments sous la hotte, sous peine de provoquer des risques d'incendies.

- Afin de favoriser une évacuation optimale des odeurs, il est conseil-lé de mettre la hotte sous tension, en vitesse minimum, avant le dé-but de la cuisson . De même, il est recommandé de ne l'éteindre que dix à quinze minutes après la fin de la cuisson.

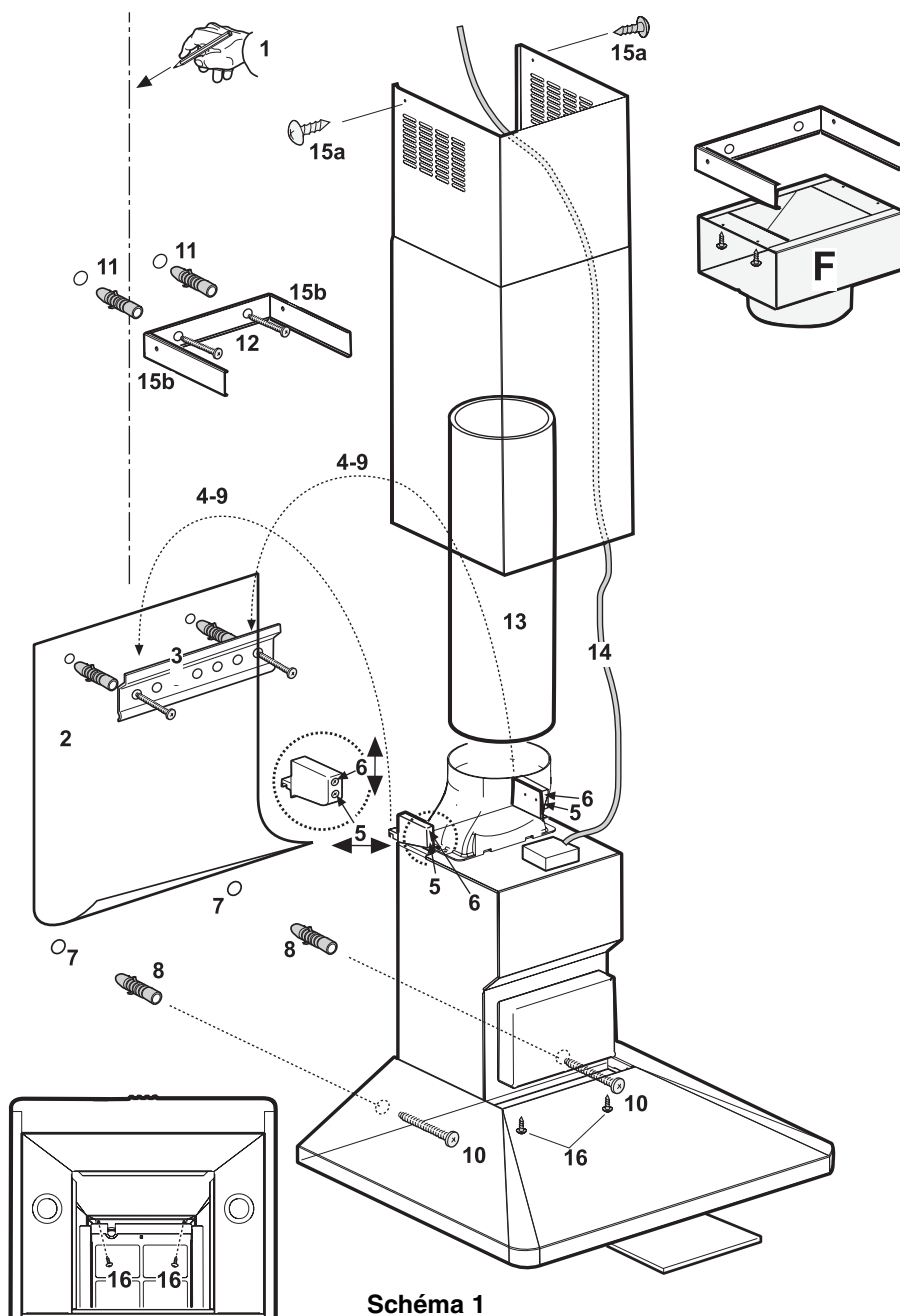
Le meilleur rendement de l'appareil s'obtient en version évacuation extérieure, nous conseillons par conséquent d'utiliser la hotte dans cette version lorsque cela est possible.

# Version à évacuation extérieure

F

Les vapeurs sont évacuées vers l'extérieur à travers un conduit d'évacuation fixé à la bride de raccord qui se trouve au-dessus de la hotte (Schéma 2).

Le diamètre du tuyau d'évacuation doit être égal à celui de la bride de raccord = 150 mm.

Sur la partie horizontale, le tuyau doit avoir une légère inclinaison vers le haut (10° env.) de façon à convoyer plus facilement l'air vers l'extérieur.

Si la hotte est équipée d'un filtre à charbon, ce dernier doit être enlevé.

Schéma 2

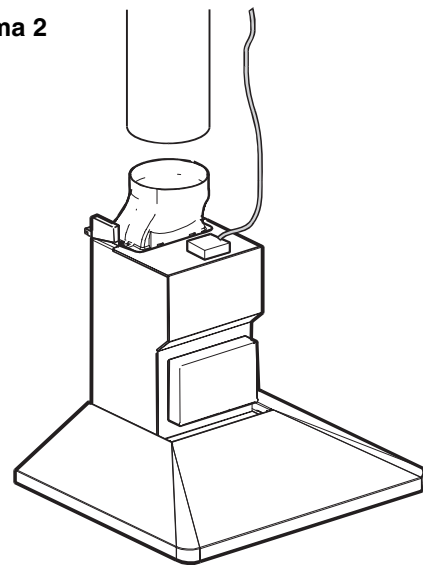



# Fonctionnement en version recyclage

Il convient d'utiliser un filtre à charbon actif, disponible auprès de votre revendeur habituel.

L'air aspiré sera dégraissé et désodorisé avant d'être refoulé dans la pièce à tra-vers la grille supérieure.

Il est possible de laver le filtre à charbon tous les deux mois dans de l'eau chaude additionnée de détergents ou dans le lave vaisselle à 65°C (en cas d'usage du lave vaisselle, ne mettez que le filtre dans ce dernier). Retirer l'eau en excès sans abîmer le filtre, ensuite retirer le filtre en fibres situé à l'intérieur du châssis et laissez le 10 minutes dans le four thermostat 100°C de façon à le sécher complètement.

Changer ce petit matelas tous les trois ans et chaque fois que les fibres sont endommagées.

## Pour monter ou remplacer le filtre à charbon:

- Débrancher l'appareil du réseau électrique.
- Enlever les filtres à graisses métalliques.

Le démonter en se servant des poignées correspondantes, en le tirant vers le bas (Schéma 3).

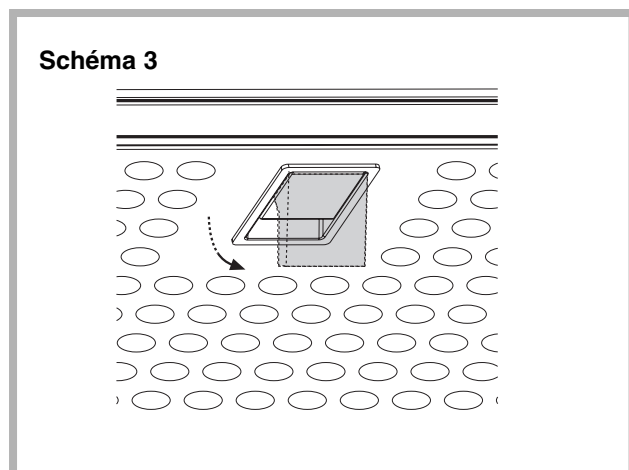

## • Montage:

Enlever le châssis **i** qui soutient le filtre **h** en tournant de 90° les boutons **(g)** qui le fixent à la hotte. Introduire le coussinet de charbon actif à l'intérieur du châssis et remonter le tout à sa place.

## Schéma 4.

- Remonter les filtres à graisses métalliques.

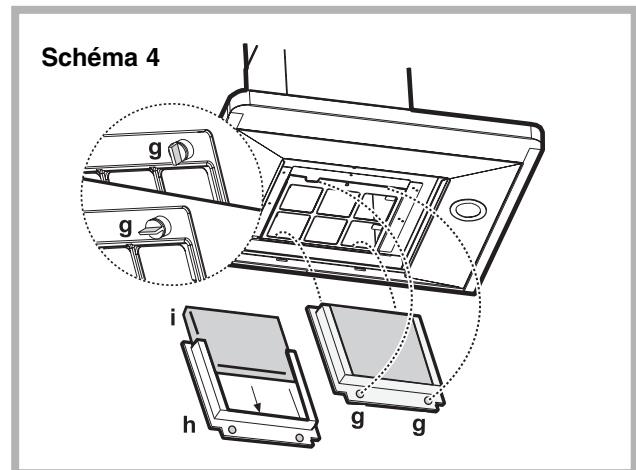

# Utilisation

F

- La hotte est équipée d'un moteur à plusieurs vitesses.

Pour un meilleur rendement, utilisez la vitesse minimale pour de faibles concentrations de fumées et d'odeurs, la vitesse maximale pour de fortes concentrations d'odeurs et de vapeurs et la vitesse intermédiaire, dans les conditions normales.

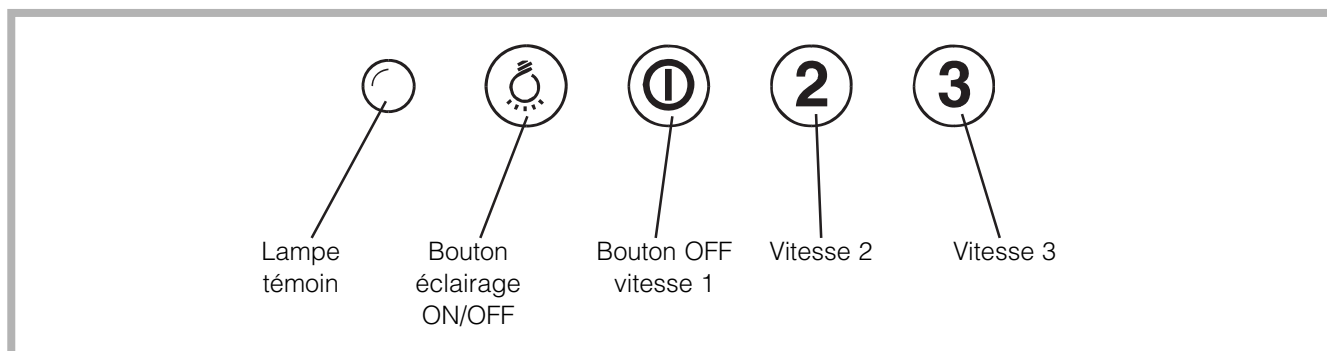

- Il est conseillé de mettre en marche la hotte quelques minutes avant de cuisiner et de la laisser branchée jusqu'à élimination totale des odeurs.

Avant de changer les ampoules, débrancher l'appareil en enlevant la fiche de la prise de courant.

- Retirer le plafonnier à l'aide d'un tournevis (Schéma 5).
- Remplacez les lampes endommagées en utilisant exclusivement des lampes du même type.
- Remettre le plafonnier.
- Si l'éclairage ne fonctionne pas, vérifier si les lampes sont bien vissées avant de faire appel au service après-vente.

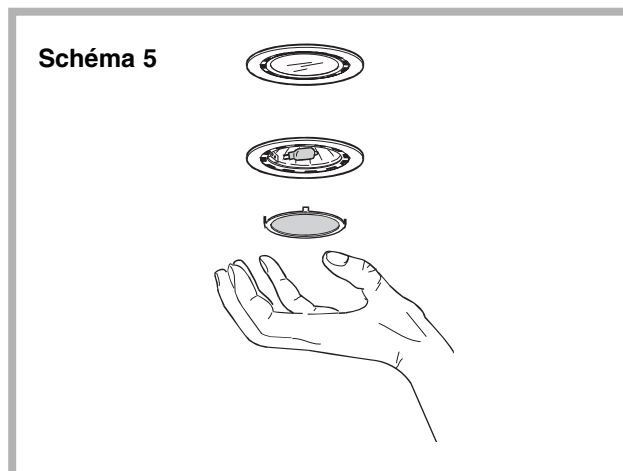

F

# Entretien

F

Débrancher l'appareil du réseau électrique avant de procéder à toute opération d'entretien.

Afin d'assurer une efficacité optimale et constante de votre hotte, il est recommandé de procéder régulièrement à son entretien (tous les dix jours en moyenne).

## Nettoyage extérieur de l'appareil

Il est nécessaire de l'essuyer régulièrement surtout après une cuisson à base d'eau salée (légumes, crustacés,...)

Pour un nettoyage complet de la hotte, servez-vous d'un chiffon humecté avec de l'alcool ou avec des produits appropriés existant dans le commerce. Il est conseillé d'éviter l'emploi de produits contenant des abrasifs.

## Nettoyage du filtre à graisse

Le filtre à graisse a pour rôle de retenir les graisses contenues dans les fumées émises lors de la cuisson. Il est formé de couches d'aluminium étiré.

Il a une durée de vie pratiquement illimitée mais il doit être lavé à des intervalles plus ou moins fréquents selon l'utilisation de l'appareil, et de toute manière au moins une fois tous les 30 jours d'utilisation normale. Laver le filtre au lave-vaisselle ou dans de l'eau savonneuse.

Le démonter en se servant des poignées correspondantes, en le tirant vers le bas (Schéma 6). Attendre qu'il soit bien sec avant de le re-monter.

## Nettoyage et remplacement du filtre à charbon:

Il est possible de laver le filtre à charbon tous les deux mois dans de l'eau chaude additionnée de détergents ou dans le lave vaisselle à 65°C (en cas d'usage du lave vaisselle, ne mettez que le filtre dans ce dernier). Retirer l'eau en excès sans abîmer le filtre, ensuite enlever le filtre en fibres situé à l'intérieur du châssis et le laisser 10 minutes dans le four thermostat 100°C de façon à le sécher complètement.

Changer ce petit matelas tous les trois ans et chaque fois que les fibres sont endommagées.

Pour monter ou remplacer le filtre à charbon voir à la page 9.

### Attention

Le fabricant ne répond pas des dommages provoqués au moteur ou des incendies causés par un défaut d'entretien des filtres tel qu'il est prévu dans le présent mode d'emploi.

Schéma 6

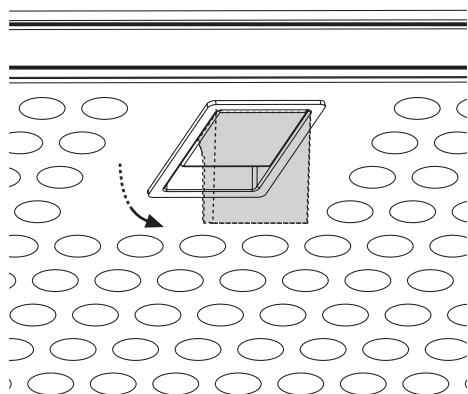

# Instructions for installation and use

COOKER HOOD

**F**

Français, 1

**GB**

English, 13

**D**

Deutschland, 25

**NL**

Nederland, 37

**E**

Español, 49

HD 59  
HD 56  
HD 512

## Table of contents

**GB**

<b>Technical characteristics,</b>	<b>15</b>
<b>Electrical connection,</b>	<b>16</b>
<b>Safety measures,</b>	<b>17</b>
<b>Installation,</b>	<b>18</b>
<b>Operation,</b>	<b>19</b>
<b>External exhausting version,</b>	<b>20</b>
<b>Operation with recirculated air,</b>	<b>21</b>
<b>Use of the hood,</b>	<b>22</b>
<b>Lighting,</b>	<b>23</b>
<b>Cleaning,</b>	<b>24</b>



**Scholtès**

---

**GB**

You have just become the owner of a Scholtès hood and we would like to thank you for buying Scholtès.

We are convinced that this equipment will give you complete satisfaction. We strongly recommend you to read the following instructions which will convince you how easy it is to use.

# Technical Characteristics



GB

Models	HD 59	HD 56	HD 512
<b>Dimensions (in mm)</b>			
Width	599	899	1190
depth	515	515	515
height (min./max.)	820/1150	820/1150	820/1150
Ø of exhausting connection	150	150	150
<b>Weight (in kg)</b>	16	18	20
<b>Absorption (in watts - 230 V ~)</b>			
Rated absorption	215	215	215
Motor absorption	1x175	1x175	1x175
Lighting absorption (PL lamp)	2x20	2x20	2x20
<b>Metal grease filter</b>			
Aspiration area (in cm <sup>2</sup> )	1024	1024	1024

# Electrical connection

GB

**! Warning:** This appliance must be earthed. Before installing the hood, it is vital to ensure that the mains voltage corresponds to the voltage indicated on the unit's data plate.

**! Only an authorised electrician should connect the unit to the mains power supply.**

**! The unit is fitted with an electrical supply chord in compliance with European standards.**

**! Attention:** if the appliance is permanently connected to the mains, the plug supplied must be removed and safely disposed of. The appliance must then be fitted with a bipolar switch in compliance with current regulations and have a minimum contact break of **3 mm**.

**! The manufacturer will not be held liable for any problems caused by the user's failure to observe the above instructions.**



The cooker hood is designed to operate for extraction to the outside. It is important therefore to ensure that sufficient air enters the kitchen for correct operation.

The hood cannot be connected to flues of other appliances that run on energy sources other than electricity.

Should the cooker hood be installed in a kitchen with an instant water-heater or a gas-heating system, it is strongly recommended for safety reasons not to use external extraction. In this circumstance a unit with an active charcoal filter must be used. This can be obtained from your retailer and it uses recirculated air.

The cooker hood should be placed at least 50 cm above the hob (glass-ceramic or traditional electric hobs) or 75 cm where gas is used.

If the hood is run at the same time as a burner or fireplace that depend on ambient air (for example gas, Diesel, coal or wood heaters, water heaters, etc.) be careful, because the hood, when it exhausts the air, removes the ambient air required by the burner or fireplace for combustion.

For secure operation and to prevent discharged gas from coming back in, the vacuum must not exceed 0,04 mbr.

This may be done by making sure the air inlet into the room passes through non-closing openings such as air recycling wall boxes, doors, windows or with other technical measures.

The use of an unprotected flame is dangerous for the filters and could cause fires.

Therefore, never use an open flame under the hood.

The hood must not be connected to fuel exhaust flues (boilers, heating systems, water heaters, and so on).

Please, keep to the provisions of official directives regarding the question of fume discharge.

The manufacturers refuse to accept any responsibility for damage to the hood or its catching on fire because of failure to observe the above instructions.

# Installation

GB

## Mounting the hood - Diagram 1

- Using a pencil draw a vertical line on the wall corresponding to the centre line of the cooker hood installation area **(1)**.
  - Position the template for wall mounting **(2)** the lower template border corresponds to the lower border of the cooker hood, the printed centre line on the template must correspond to the one traced on the wall.
  - Affix the bracket with two Ø8mm dowels and two 5x45 screws **(3)**.
  - Attach the cooker hood **(4)**.
  - Adjust the cooker hood position with the screws on the cooker hood clasp **(5-6)**.
  - Remove the grease filters and mark the two permanent drill holes on the wall from inside the cooker hood **(7)**.
  - Re-attach the cooker hood **(9)** and affix permanently with the two 5x45 screws **(10)**.
  - Using the upper bracket for flue supports drill two holes and insert two Ø8mm dowels **(11)** and affix the upper bracket with two 5x45 screws **(12)**.
- **According to the version used:**
- External elimination version:**  
Affix the evacuation pipe firstly the upper part towards the outside, then the lower part on the cooker hood evacuation ring **(13 - pipe and pipe fixing clamps not provided)**.
- Recycle version:**  
Affix the deflector F to the flue bracket with 4 screws.  
Firstly affix the upper part of the evacuation pipe on the deflector's connection ring, then the lower part on the cooker hood evacuation ring **(13 - pipe and pipe fixing clamps not provided)**.
- Connect the cooker hood to the electrical mains **(14)**.
  - Affix the flue **(15a)** to the upper bracket **(15b)** with two screws.
  - Allow the lower part to slide and insert it in the housing towards the bottom in order to be able to affix the lower section of the flue to the cooker hood with two screws **(16)**.
  - Remount the grease filters and check that the cooker hood operates perfectly.

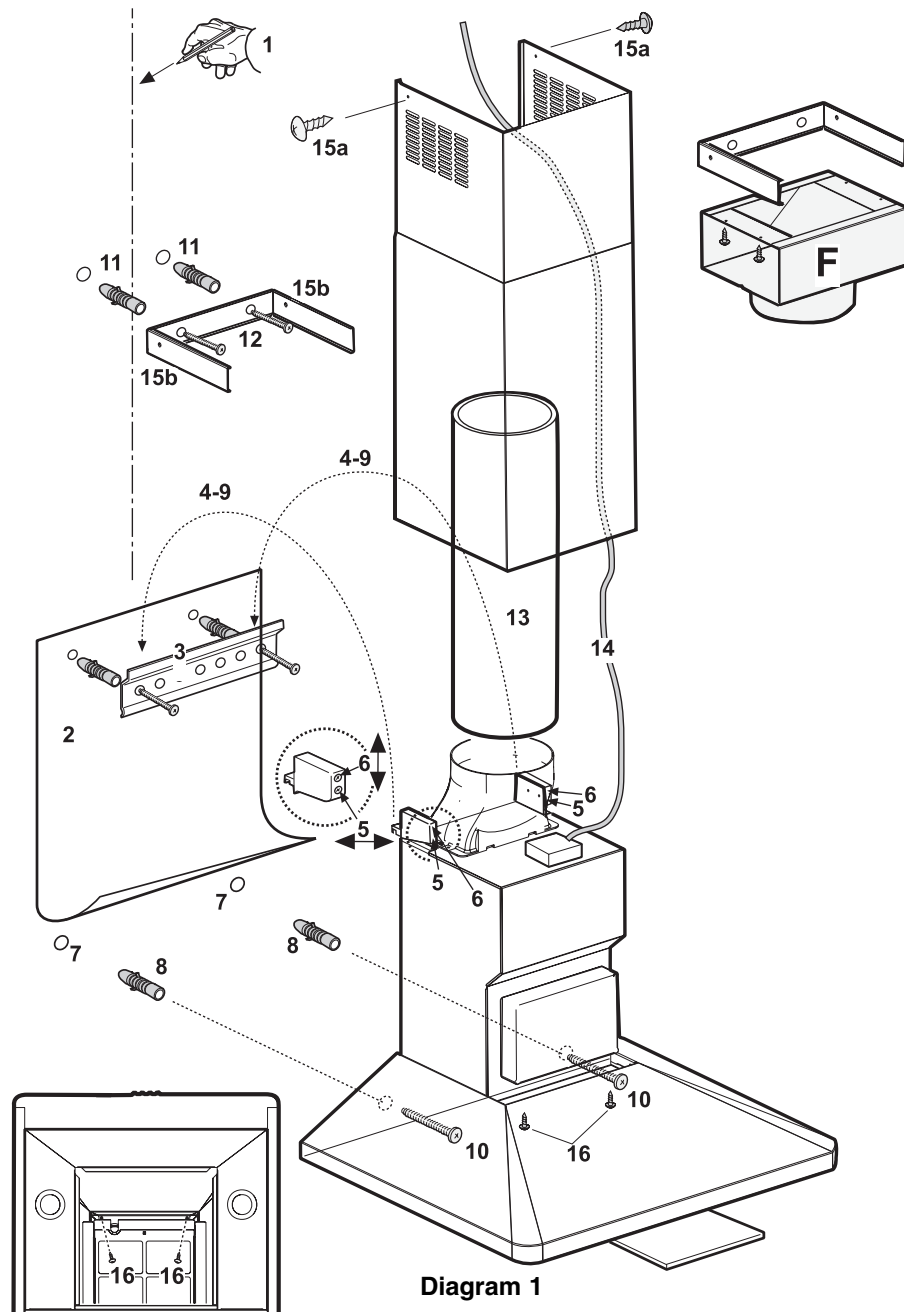

Diagram 1

- It is strongly recommended always to be in attendance when frying under the hood.
- Food must not be flambéed under the hood because of fire risk.
- For optimal evacuation of cooking smells, it is recommended that the hood be turned on before cooking begins. Similarly it is recommended that it should not be turned off until 10 to 15 minutes after cooking has finished.

The best performance of the unit is obtained in the external exhausting version, therefore it is advised, where possible to use the external exhausting version.

# External exhausting version

GB

In this case the fumes are conveyed outside by means of a special pipe connected with the connection ring located on top of the hood (Diagram 2).

Diameter of the exhausting pipe must be equal to that of the connection ring = 150mm.

In the horizontal runs the exhausting pipe must be slightly slanted (about 10°) and directed upwards to vent the air easily from the room to the outside.

**Attention!**

**If the hood is supplied with active charcoal filter, then it must be removed.**

Diagram 2

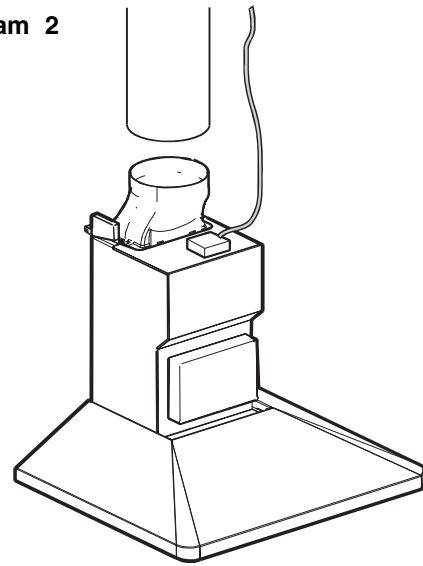

# Operation with recirculated air

One active charcoal filter is needed for this and can be obtained from your usual retailer.

The filter removes the grease and smells from the extracted air before sending it back into the room through the upper outlet grid.

The carbon filter may be washed in hot water and suitable detergent or in dishwasher at 65°C (for cleaning in dishwasher ensure to run full wash cycle with filters only and no crockery).

Remove excess water without damaging filter, then remove the sponge from inside the plastic grill and place in oven for 10 minutes at 100°C for drying. Replace sponge every 3 years or when damaged.

## Mounting and replacing the active charcoal filter:

- Disconnect the hood from the electricity.
- Remove the metal grease filters.  
Remove the metal grease filters using the handles designed for this purpose by pulling the handle downwards (Diagram 3).

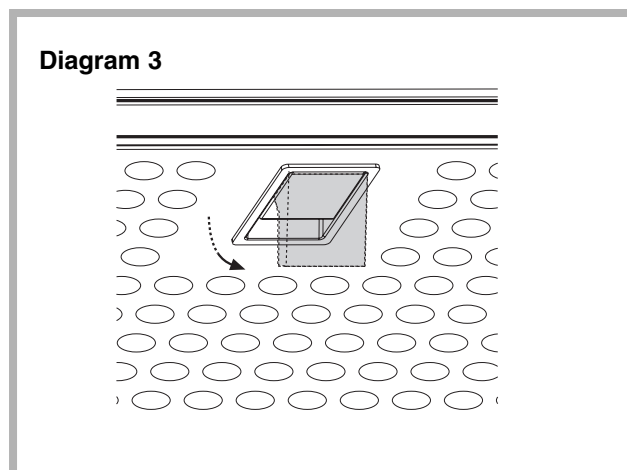

- Remove the frame i which supports the filter h by turning 90° the two knobs g.
- Insert the charcoal filter inside the frame and put all parts back in their place. Diagram 4.
- Refit the the metal grease filters.

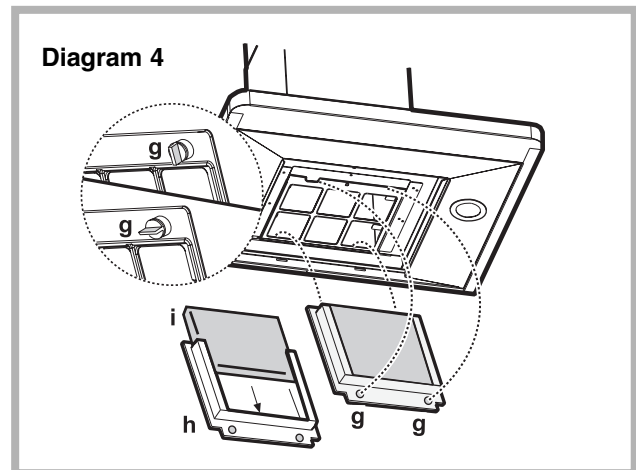

# Use of the hood

GB

- The hood is provided with a motor with several speeds.  
For the best performance, we recommend using the low speeds in normal conditions and the high speeds in particular cases of strong odour and vapour concentration.

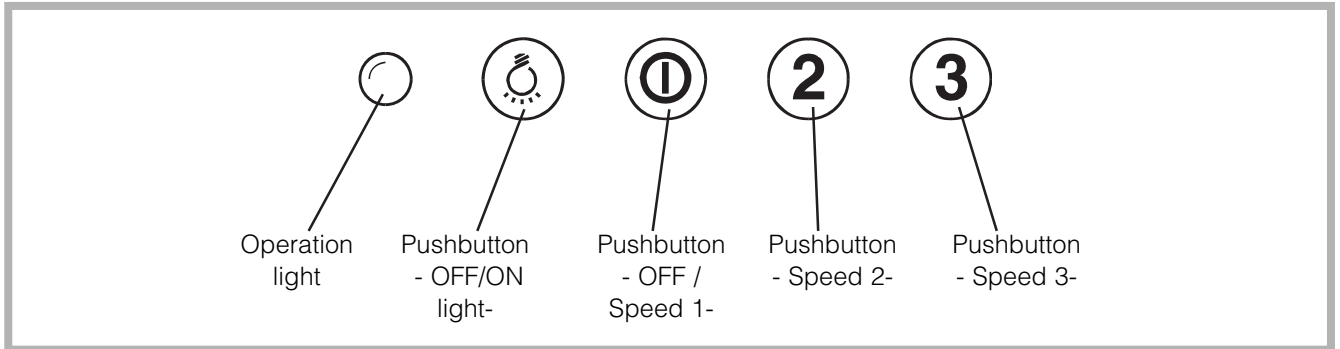

- It is advisable to switch on the extractor hood a few minutes before starting cooking and then to leave it running for some minutes afterwards to ensure that all odours are extracted.

Disconnect the hood from the electricity.

- a. Remove the lamp cover, using a screwdriver (Diagram 5).
- b. Replace the faulty lamp with a new one of the same kind and technical characteristics.
- c. Refit the cover.
- d. Before calling for technical assistance because the hood fails to light up, make sure the lamps are well mounted.

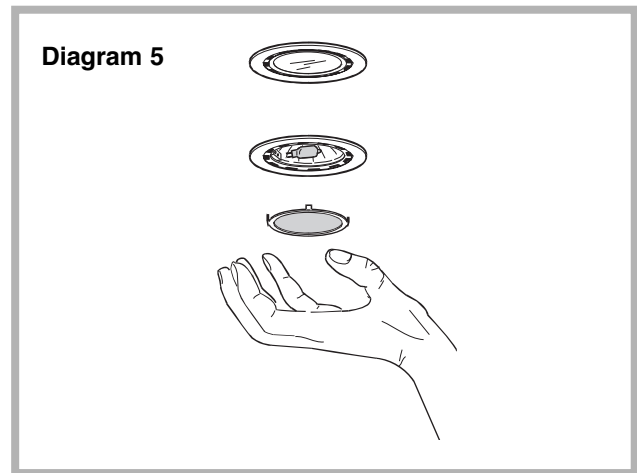

GB

# Cleaning

GB

Before performing any maintenance operation disconnect the hood from the mains.

To ensure that your hood works efficiently and constantly it is recommended that it should be regularly cleaned (every ten days on average).

## Cleaning of the unit's exterior

Wipe down regularly especially when cooking with salted water (vegetables, shellfish, etc.)

To clean the outside of the hood, use cloth dampened either with denaturated alcohol or an adequate product found on the market.  
Never use products containing abrasives.

## Cleaning the grease filters

The grease filter captures the greases from the cooking fumes.

The filter is in layers of stretched aluminium. Its life is nearly unlimited.

At more or less frequent intervals, according to the use of the hood, in any case at least once every 30 days of normal use, wash the filter in a dishwasher or in a soapy water.

When washed in a dish washer, the grease filter may discolour slightly, but this does not affect its filtering capacity.

Remove the metal grease filters using the handles designed for this purpose by pulling the handle downwards (Diagram 6).

Let the metal grease filters dry without damaging it before putting it back into place.

## Cleaning and replacing the carbon filter:

The carbon filter may be washed in hot water and suitable detergent or in dishwasher at 65°C once every two months (for cleaning in dishwasher ensure to run full wash cycle with filters only and no crockery). Remove excess water without damaging filter, then remove the sponge from inside the plastic grill and place in oven for 10 minutes at 100°C for drying. Replace sponge every 3 years or when damaged. To fit or replace see page 20.

### Important

The manufacturers do not accept responsibility for any damage to the motor or for fires because of failure to perform maintenance operations as prescribed in these instructions.

Diagram 6

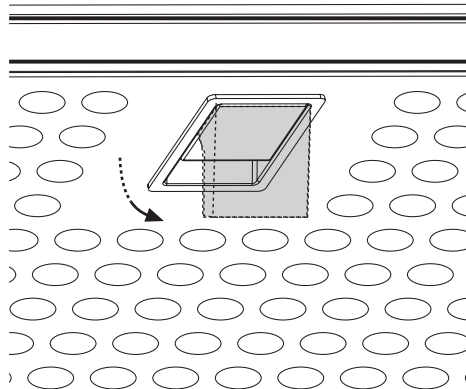



# Installations- und Bedienungsanleitungen

DUNSTABZUGSHAUBE

F

Français, 1

GB

English, 13

D

Deutschland, 25

NL

Nederland, 37

E

Español, 49

HD 59  
HD 56  
HD 512

## Inhalt

Technische Eigenschaften, 27

Stromanschluß, 28

Vorsichtsmaßnahmen bei dem Gebrauch, 29

Installierung, 30

Betrieb, 31

Abluftbetrieb, 32

Umluftbetrieb, 33

Benutzung der Dunstabzugshaube, 34

Beleuchtung, 35

Pflege und Wartung, 36

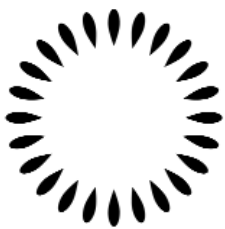

**Scholtès**

**D**

Wir danken Ihnen für den Kauf einer Scholtès Abzugshaube und für das Vertrauen, das Sie unserer Marke entgegengebracht haben.

Wir sind überzeugt, daß Sie mit diesem Gerät durchaus zufrieden sein werden. Sie werden mit dem Gebrauch des Gerätes durch diese Bedienungsanleitung vertraut gemacht, und wir empfehlen Ihnen, im Zweifelsfalle stets darin nachzusehen.

Modelle	HD 59	HD 56	HD 512
<b>Abmessungen (en mm)</b>			
Breite	599	899	1190
Tiefe	515	515	515
Höhe (min./max.)	820/1150	820/1150	820/1150
Ø des Anschlußstutzens	150	150	150
<b>Gewicht (in kg)</b>	16	18	20
<b>Stromverbrauch</b> (in watt - 230 V ~)			
Gesamtstromverbrauch	215	215	215
Stromverbrauch Motor	1x175	1x175	1x175
Stromverbrauch Lampen	2x20	2x20	2x20
<b>Fettfilterblech</b>			
Ansaugfläche (in cm <sup>2</sup> )	1024	1024	1024

# Stromanschluß

D

**! Achtung:** Dieses Gerät muß geerdet werden. Bevor die Abzugshaube installiert wird, muß unbedingt geprüft werden, ob die Netzspannung der auf dem Leistungsschild des Gerätes angegebenen Spannung entspricht.

**! Der Netzanschluß ist von einem zugelassenen Installateur vorzunehmen.**

**! Das Gerät wird mit einem Anschlußkabel geliefert, gemäß der europäischen Norm.**

**! Sollte der Anschluß auf andere Weise erfolgen, muß er vorschriftsmäßig durchgeführt werden. Diesen Anschluß darf nur ein zugelassener Elektroinstallateur durchführen.**

**! Der Hersteller übernimmt keine Haftung für Schäden, die durch Nichtbeachtung der o.g. Hinweise verursacht werden.**

# Vorsichtsmaßnahmen bei dem Gebrauch



D

Die Abzugshaube wird für den Abluftbetrieb geliefert. Um eine optimale Gerätefunktion zu gewährleisten, muß in der Küche also, ein ausreichend bemessener Lufteinlaß vorgesehen werden.

Die Dunstabzugshaube kann nicht an einen Schacht angeschlossen werden, der zur Entlüftung von anderen nicht elektrisch betriebenen Geräten bestimmt ist..

Soll die Abzugshaube in einer Küche installiert werden, in der sich ein Gas-Durchlauferhitzer oder eine Gasheizung befindet, so wird aus Sicherheitsgründen selbstverständlich empfohlen, auf den Abluftbetrieb zu verzichten. In diesem Falle muß das Gerät mit einem Aktiv-Kohlefilter ausgerüstet sein, den Sie bei Ihrem Fachhändler erhalten und der einen Umluftbetrieb ermöglicht.

Die Abzugshaube ist in einer Höhe von mindestens 50 cm über dem Kochfeld (Vitrokeramikplatte oder traditionelle Elektroplatten) anzubringen.

Bei einem Gasherd muß der Abstand mindestens 75 cm betragen.

Bei gleichzeitigem Betrieb einer Dunstabzugshaube und einer raumluftabhängigen Feuerstätte (wie z.B. gas-, öl - oder kohlebetriebene Heizgeräte, Durchlauferhitzer, Warmwasserbereiter) ist Vorsicht geboten, da beim Absaugen der Luft durch die Dunstabzugshaube dem Aufstellraum die Luft entnommen wird, die die Feuerstätte zur Verbrennung benötigt.

Ein gefahrloser Betrieb ist möglich, wenn bei gleichzeitigem Betrieb von Haube und raumluftabhängiger Feuerstätte im Aufstellraum der

Feuerstätte ein Unterdruck von höchstens 0,04 mbar erreicht wird und damit ein Rücksaugen der Feuerstättenabgase vermieden wird.

Dies kann erreicht werden, wenn durch nicht verschliessbare Öffnungen, z.B. in Türen, Fenstern, Zuluft-/Abluftmauerkasten oder andere techn. Massnahmen, wie gegenseitige Verriegelung o.ä., die Verbrennungsluft nachströmen kann.

Anmerkung:

Bei der Beurteilung muss immer der gesamte Lüftungsverbund der Wohnung beachtet werden. Bei Betrieb von Kochgeräten, z.B. Kochmulde und Gasherd wird diese Regel nicht angewendet. Im Zweifelsfalle muss der zuständige Schornsteinfegermeister zu Rate gezogen werden. Wenn die Dunstabzugshaube im Umluftbetrieb - mit Aktiv-Kohlefilter - verwendet wird, ist der Betrieb ohne Einschränkung möglich.

Flambieren unter der Abzugshaube ist verboten.

Offene Flammen schaden den Filtern und können einen Brand auslösen; sie sollten daher vermieden werden.

Frittieren ist nur unter ständiger Aufsicht erlaubt, um die Entzündung des überheizten Öls zu vermeiden. Die Abluft darf nicht in einen Schornstein abgegeben werden, der für Abgase von Geräten, die mit nicht elektrischer Energie betrieben werden, benutzt wird. Bei Ableitung der Abluft sind die behördlichen Vorschriften zu beachten.

Der Hersteller lehnt jegliche Verantwortungen für Schäden ab, die durch die Nichtbefolgung dieser Anordnungen herbeigeführt werden.

# Installierung

D

## Befestigung - Schema 1

- Mit einem Bleistift eine senkrechte Linie an die Wand zeichnen, die die Mittellinie der Fläche markiert, auf der die Küchenhaube angebracht werden soll **(1)**.
- Die Schablone zur Befestigung an der Wand positionieren **(2)** - der untere Rand der Schablone entspricht dabei dem unteren Rand der Küchenhaube; die auf die Schablone aufgedruckte Mittellinie muss der auf die Wand gezeichneten Bleistiftlinie entsprechen.
- Den Stützbügel der Küchenhaube mit zwei Dübeln von 8 mm Durchmesser und zwei Schrauben von 5 x 45 befestigen **(3)**.
- Die Küchenhaube einhängen **(4)**.
- Die Position der Küchenhaube durch Verstellen der beiden Schrauben an den Haken der Küchenhaube einstellen **(5-6)**.
- Die Fettfilter entfernen und vom Inneren der Küchenhaube her die beiden Bohrlöcher zur endgültigen Befestigung der Küchenhaube einzeichnen **(7)**.
- Die Küchenhaube von neuem einhängen **(9)** und mit zwei Schrauben von 5 x 45 endgültig befestigen **(10)**.
- Unter Verwendung des oberen Stützbügels zur Befestigung der Kamine zwei Bohrlöcher anbringen, danach zwei Dübel von 8 mm Durchmesser einsetzen **(11)** und den oberen Stützbügel mit zwei Schrauben von 5 x 45 befestigen **(12)**.
- **Je nach verwendeter Küchenhaubenversion:**  
**Abluftbetrieb:**  
 Das Abluftrohr zuerst oben an der Öffnung nach aussen befestigen, danach unten mit der Abluftöffnung der Küchenhaube verbinden **(13 - Abluftrohr und Rohrschellen werden nicht geliefert)**.  
 Umluftbetrieb:  
 Die Umluftweiche F mit vier Schrauben am Stützbügel des Kamins befestigen. Das Abluftrohr zuerst oben am Verbindungsring der Umluftweiche und danach unten an der Abluftöffnung der Küchenhaube befestigen **(13 - Abluftrohr und Rohrschellen werden nicht geliefert)**.
- Die Küchenhaube an das Stromnetz anschliessen **(14)**.
- Den Kamin **(15a)** mit zwei Schrauben am oberen Stützbügel **(15b)** befestigen.
- Den Unterkamin nach unten schieben und an dem

dafür vorgesehenen Platz positionieren, so dass dieser mit zwei Schrauben befestigt werden kann **(16)**.

- Die Fettfilter wieder einsetzen und überprüfen, ob die Küchenhaube einwandfrei funktioniert.

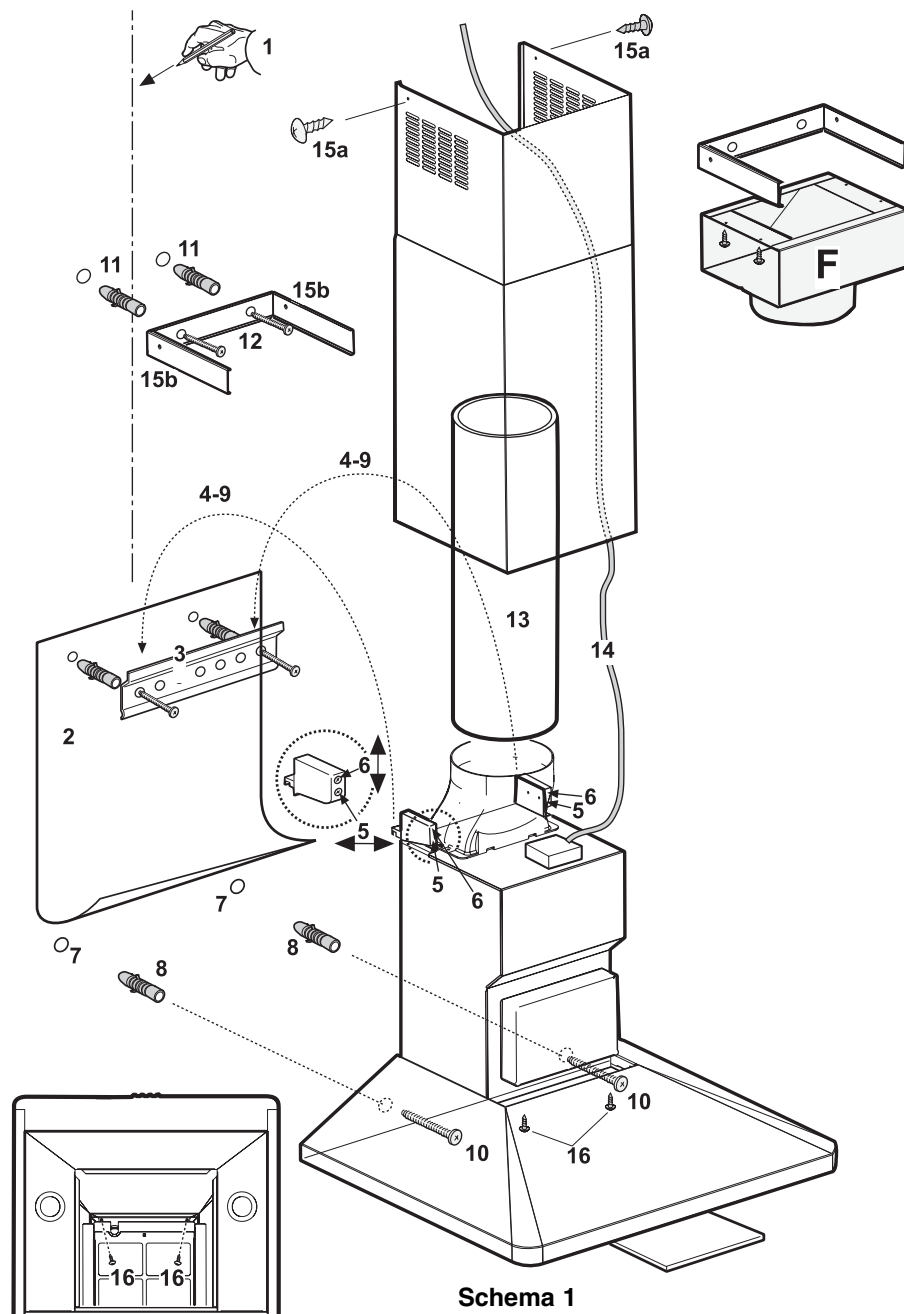

Schema 1

- Es wird empfohlen, unter der Abzugshaube nur bei ständiger Aufsicht in schwimmendem Fett zu braten.
- Ein Flambieren von Speisen unter der Abzugshaube ist wegen Feuergefahr verboten.
- Um einen optimalen Geruchsabzug zu begünstigen, wird empfohlen, die Abzugshaube bereits vor dem Kochen einzuschalten. Ebenso wird geraten, das Gerät erst wieder zehn bis fünfzehn Minuten nach dem Kochen auszuschalten.

Die beste Leistung des Gerätes wird beim Einsatz als Abluftgerät erzielt.

Es wird deshalb nach Möglichkeit empfohlen, die Dunstabzugshaube in dieser Ausführung zu verwenden.

# Abluftbetrieb

D

Die Kochdünste werden über ein Abluftrohr, das an den oben an der Dunstabzugshaube befindlichen Abluftstutzen angeschlossen wird, ins Freie geleitet (Schema 2).

Das Abluftrohr muß denselben Durchmesser wie der Abluftstutzen aufweisen = 150mm.

Das Abluftrohr muß in waagrechter Lage leicht nach oben geneigt sein (ca. 10%), damit die Luft ungehindert ins Freie abgeleitet werden kann.

**Sollte die Dunstabzugshaube mit Aktiv-kohlefilter versehen sein, so muß dieser entfernt werden.**

Schema 2

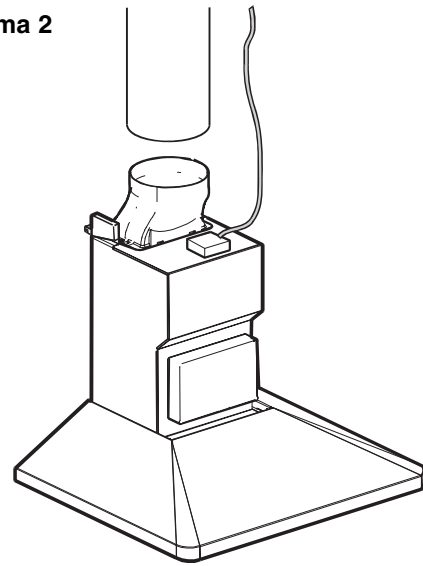



Es ist ein Aktiv-Kohlefilter zu benutzen, der bei Ihrem Fachhändler erhältlich ist.

Der Aktiv-Kohlefilter reinigt die angesaugte Luft von Fettpartikeln und Kochdünsten bevor diese durch das obere Gitter in die Küche zurückströmt.

Der Aktivkohlefilter kann alle zwei Monate mit warmem Wasser und geeigneten Reinigungsmitteln oder in der Geschirrspülmaschine bei 65°C gereinigt werden (den Filter allein, ohne zusätzliches Geschirr, in der Geschirrspülmaschine reinigen und den Spülgang nicht unterbrechen).

Das überflüssige Wasser entfernen, ohne den Filter zu beschädigen, danach das Vlies entfernen, das sich im Inneren des Plastikrahmens befindet und dieses zum vollständigen Trocknen für 10 Minuten bei 100°C in den Ofen legen.

**Das Vlies alle 3 Jahre ersetzen und jedesmal dann, wenn das Tuch beschädigt sein sollte.**

#### Montage oder Austausch eines Aktiv-Kohlefilters:

- Den Stecker der Haube herausziehen oder die Stromzufuhr unterbrechen.
- Die Metall-Fettfilter entfernen.  
Zum Ausbau der Metall-fettfilter, schieben sie diesen zuerst zur Rückseite des Gerätes und ziehen ihn dann nach unten sohtäg heraus (Schema 3).

- Montage: Den Rahmen i, der den Filter h trägt, abnehmen, dazu die Verriegelungen (g), um 90° drehen. Das Aktivkohlevlies in das Innere des Rahmens einsetzen und wieder in umgekehrter Reihenfolge befestigen. Schema 4.
- Die Metall-Fettfilter wieder anbringen.

D

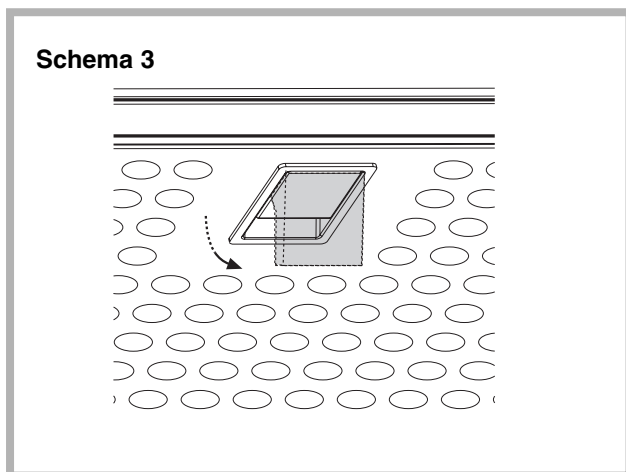
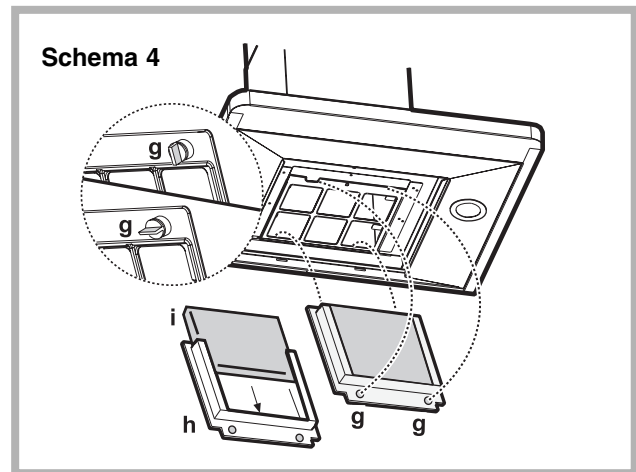

# Benutzung der Dunstabzugshaube

D

- Der Dunstabzug ist mit einem mehrstufigen Lüfter versehen.

Für einen bestmöglichen Wirkungsgrad der Haube empfehlen wir, unter normalen Bedingungen niedrige Geschwindigkeiten und nur in besonderen Fällen, mit einer großen Konzentration an Gerüchen und Dämpfen, hohe Geschwindigkeiten zu verwenden.

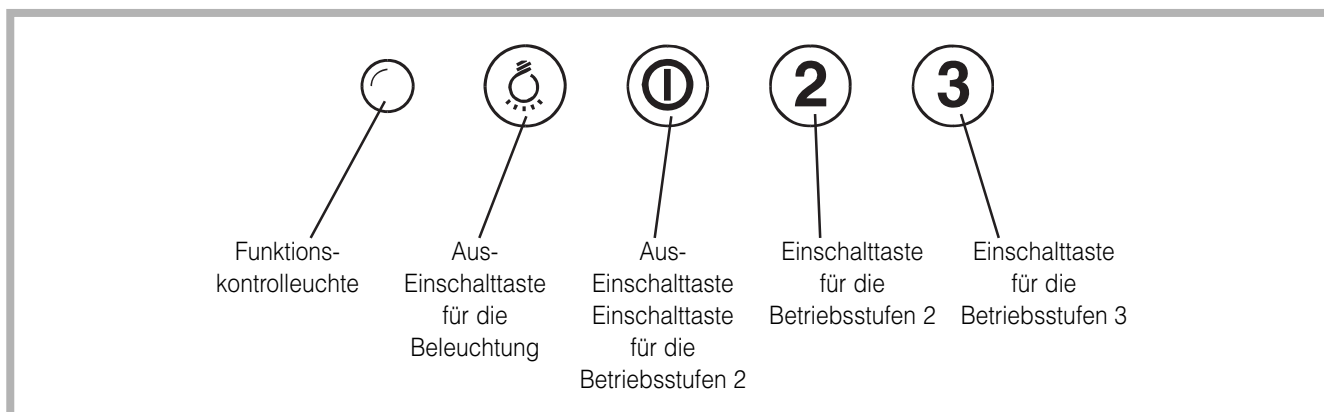

- Wir empfehlen, den Dunstabzug einige Minuten vor Kochbeginn einzuschalten und ihn so lange laufen zu lassen bis keine Kochdünste mehr vorhanden sind.

Bevor das Lämpchen ersetzt wird, die Stromzufuhr zur Küchenhaube unbedingt unterbrechen – dazu den Netzstecker aus der Steckdose ziehen.

- Die Abdeckung der Lampe mit Hilfe eines Schraubenziehers ausbauen (Schema 5).
- Defekte Lampen herausnehmen und durch Neue ersetzen.
- Die Deckenleuchte wieder montieren.
- Sollte einmal eine Beleuchtungsstörung auftreten, prüfen Sie bitte, ehe Sie den Kundendienst rufen, ob die Lampen richtig montiert sind.

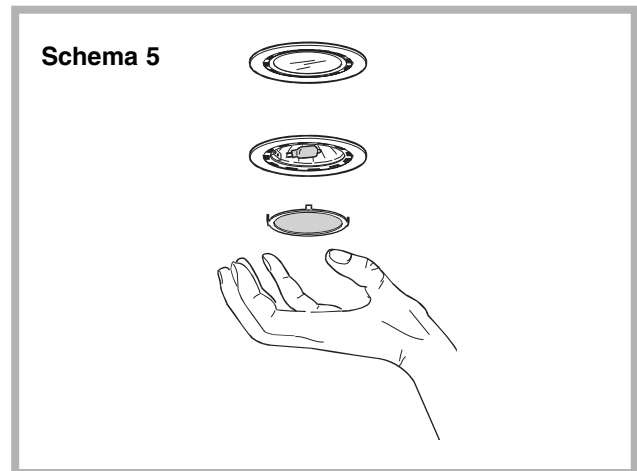

# Pflege und Wartung

D

Ehe man Arbeiten an der Abzugshaube vornimmt, muß das Gerät stromlos gemacht werden!

Für eine dauerhafte, optimale Leistungsfähigkeit Ihrer Abzugshaube wird eine regelmäßige Pflege empfohlen (im Durchschnitt alle zehn Tage).

## Äußere Reinigung des Gerätes

Das Gerät muß regelmäßig abgewischt werden, vor allem bei Kochen in Salzwasser (Gemüse, Schalentiere ....).

Für die äußere Reinigung der Haube ein feuchtes Tuch und Alkohol, oder die im Handel befindlichen geeigneten Putzmittel verwenden.  
Der Gebrauch von Scheuermitteln ist zu vermeiden.

## Reinigung des Fettfilters

Der Fettfilter hat die Funktion, die in den Kochdämpfen enthaltenen Fette aufzusaugen.

Der Fettfilter besteht aus gezogenen Aluminiumschichten; er ist von nahezu unbegrenzter Dauer und muß, je nach Gebrauch des Gerätes, in mehr oder weniger häufigen Abständen gewaschen werden; bei Normalgebrauch jedenfalls mindestens ein Mal im Monat.

Den Filter in der Geschirrspülmaschine oder in Seifenlauge waschen.

Zum Ausbau der Metall-fettfilter, ziehen ihn dann nach unten sohtäg heraus (Schema 6).

Ihn erst wieder einsetzen, bevor er vollkommen trocken ist.

## Reinigung und Auswechseln des Aktivkohlefilters

Der Aktivkohlefilter kann alle zwei Monate mit warmem Wasser und geeigneten Reinigungsmitteln oder in der Geschirrspülmaschine bei 65°C gereinigt werden (den Filter allein, ohne zusätzliches Geschirr, in der Geschirrspülmaschine reinigen und den Spülgang nicht unterbrechen).

Das überflüssige Wasser entfernen, ohne den Filter zu beschädigen, danach das Vlies entfernen, das sich im Inneren des Plastikrahmens befindet und dieses zum vollständigen Trocknen für 10 Minuten bei 100°C in den Ofen legen.

Das Vlies alle 3 Jahre ersetzen und jedesmal dann, wenn das Tuch beschädigt sein sollte.

### Achtung

Der Hersteller übernimmt keine Verantwortung für Motorschäden oder Brände, die durch Nichtbeachtung der oben angeführten Hinweise oder unsachgemäße Filterreinigung verursacht wurden.

Schema 6

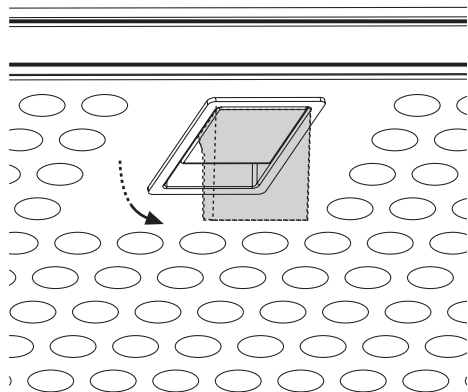

# Montagevoorschriften en gebruiksaanwijzing

AFZUIGKAP

F

Français, 1

GB

English, 13

D

Deutschland, 25

NL

Nederland, 37

E

Español, 49

HD 59  
HD 56  
HD 512

## Inhoudsoverzicht

Technische kenmerken, 39

Elektrische aansluiting, 40

Voorzorgen voor het gebruik, 41

Installatie, 42

Gebruik, 43

De versie met afzuiging naar buiten, 44

Gebruik van de kap als circulatiekap, 45

Het gebruik van de kap, 46

Verlichtingssysteem, 47

Onderhoud, 48

NL



**Scholtès**

U heeft zojuist een Scholtès afzuigkap aangeschaft en wij danken u voor het vertrouwen dat u in ons merk stelt.

Wij zijn ervan overtuigd dat dit apparaat tot uw volle tevredenheid zal functioneren. Wij raden u met klem aan deze gebruiksaanwijzing te lezen; het gebruik van het apparaat wordt er zeer door vereenvoudigd.

Modellen	HD 59	HD 56	HD 512
<b>Afmetingen (en mm)</b>			
breedte	599	899	1190
diepte	515	515	515
hoogte (min./max.)	820/1150	820/1150	820/1150
Ø van het verbindingstuk	150	150	150
<b>Gewicht (in kg)</b>	16	18	20
<b>Opnamevermogen</b> (in watts - 230 V ~)			
Totaal opnamevermogen	215	215	215
Opnamevermogen motor	1x175	1x175	1x175
Opnamevermogen lampen	2x20	2x20	2x20
<b>Metalen vetfilter</b>			
Afzuigoppervlak (in cm <sup>2</sup> )	1024	1024	1024

# Elektrische aansluiting

NL

**! Belangrijk:** dit apparaat moet geaard worden. De installatie dient te geschieden met inachtneming van de plaatselijk geldende voorschriften en bepalingen (NEN 1010) voor wat betreft de elektrische aansluiting.

**!** Het naleven van de wettelijke voorschriften en uw eigen veiligheid zijn hiermede gewaarborgd. De aansluiting van het apparaat op het spanningsnet dient door een erkend installateur te worden uitgevoerd.

**!** Het apparaat moet worden aangesloten op een randgeaarde kontaktdoos.

**!** Laat, voorzover nog niet aanwezig, de wandkontaktdoos op een zodanige plaats aanbrengen dat de steker, ten behoeve van een schoonmaakbeurt gemakkelijk uitgenomen kan worden.

**!** Uitsluitend voor België: indien men de kap permanent aan het elektrische net wil verbinden moet men, na het verwijderen van de bijgeleverde stekker, een tweepolige schakelaar aanbrengen die volgens de normen een afstand tussen de contactpunten moet hebben van minstens 3 mm.

**!** De fabrikant is niet aansprakelijk voor schade of letsel, ontstaan door het niet op de voorgeschreven wijze aansluiten van het apparaat.



De afzuigkap is geschikt voor aansluiting op een lucht afvoerpijp. Voor een goede werking is het dus belangrijk dat er voldoende luchttoevoer in de keuken aanwezig is.

Het apparaat mag niet aangesloten worden op pijpen die gebruikt worden voor het afvoeren van rook afkomstig uit andere apparaten gevoed door gelijk welk ander type van energie, verschillend van de elektrische energie.

Als de afzuigkap geïnstalleerd moet worden in een keuken waarin zich een warmwaterdoorstroomtoestel of een gasgeiser bevindt, wordt om veiligheidsredenen met klem aangeraden de afzuigkap niet te gebruiken voor afzuigen naar buiten toe. Voor dit soort opstellingen moet het apparaat voorzien worden van een koolstoffilter, dat verkrijgbaar is bij uw leverancier, zodat u de kap als circulatiekap kunt gebruiken.

De afzuigkap moet aangebracht worden op minstens 50 cm boven de kookplaten (vitrokeramische of normale elektrische kookplaten) of op 75 cm hoogte boven gasbranders.

Bij gelijktijdig gebruik van de kap en een kachel of haard, die lucht van het vertrek gebruiken (bv.

gaskachels, petroleum kachels, kolenkachels, boilers enz.) moet men voorzichtig zijn omdat de kap de lucht van het vertrek die de kachel of haard nodig hebben, afvoert.

Voor een veilig gebruik en om te voorkomen dat afgevoerd gas terug zou komen in het vertrek, mag het vacuüm de 0,04 mbr niet overschrijden.

Dit kan door te zorgen voor een zekere luchttoevoer bv. via deuren, ramen, ventilatoren of andere technische maatregelen.

Met het oog op alle problemen betreffende de uitlast van rook wordt men verzocht de voorschriften van de bevoegde autoriteiten te respecteren.

Het is verboden om onder de kap gerechten te flamberen. De open vlam is schadelijk voor de filters en zou brand kunnen veroorzaken. Dus maak nooit gebruik van een open vlam onder de kap. Het frituren van gerechten moet altijd onder controle gebeuren om te voorkomen dat de hete olie vlam zou vatten.

De fabrikant wijst iedere aansprakelijkheid af voor eventuele schade of brand aan de kap, veroorzaakt door het niet in acht nemen van bovenstaande voorschriften.

# Installatie

NL

## Bevestiging - Tekening 1

- Met een potlood een verticale lijn op de wand tekenen in overeenstemming met de middellijn van de installatie plaats voor de afzuigkap **(1)**.
- De mal op de muur **(2)** plaatsen, de onderste rand van de mal komt overeen met de onderste rand van de afzuigkap, de middellijn op de mal moet overeenkomen met de lijn die op de muur getekend is.
- De staaf bevestigen met twee pluggen Ø8 mm en twee schroeven 5x45 **(3)**.
- De afzuigkap vastmaken **(4)**.
- De ligging van de afzuigkap regelen door middel van de schroeven op de haken van de kap **(5-6)**.
- De vetfilters verwijderen en, vanuit de binnenkant van de afzuigkap, de twee openingen voor de definitieve bevestiging **(7)** op de wand aangeven.
- De afzuigkap weer vastmaken **(9)** en definitief met twee schroeven 5x45 **(10)** bevestigen.
- Door middel van de bovenste staaf voor de telescopische onderdelen de twee openingen maken, de twee pluggen Ø8mm **(11)** invoeren en de bovenste staaf met twee schroeven 5x45 **(12)** vastmaken.
- Naargelang de te gebruiken versie:  
De versie met afzuiging naar buiten:  
De afvoerpijp eerst boven naar buiten toe bevestigen, daarna onder op de afvoerring van de afzuigkap **(13)** - afvoerpijp en bevestigingsbandjes niet meegeleverd).  
Gebruik van de kap als circulatiekap:  
De ventilatieklep F met 4 schroeven aan de hechtstaaf van de kap vastmaken.  
De afvoerpijp eerst boven op de verbindingsring van de ventilatieklep bevestigen, daarna onder op de afvoerring van de kap **(13)** - afvoerpijp en bevestigingsbandjes niet meegeleverd).
- De afzuigkap op de voedingsnet **(14)** aansluiten.
- Het telescopische onderdeel **(15a)** met twee schroeven aan de bovenste staaf **(15b)** vastmaken.
- De onderkant omlaag schuiven en invoegen zodat met twee schroeven **(16)** het onderste deel van het telescopische onderdeel aan de afzuigkap vastgemaakt kan worden.
- De vetfilters weer monteren en de perfecte werking van de afzuigkap controleren.

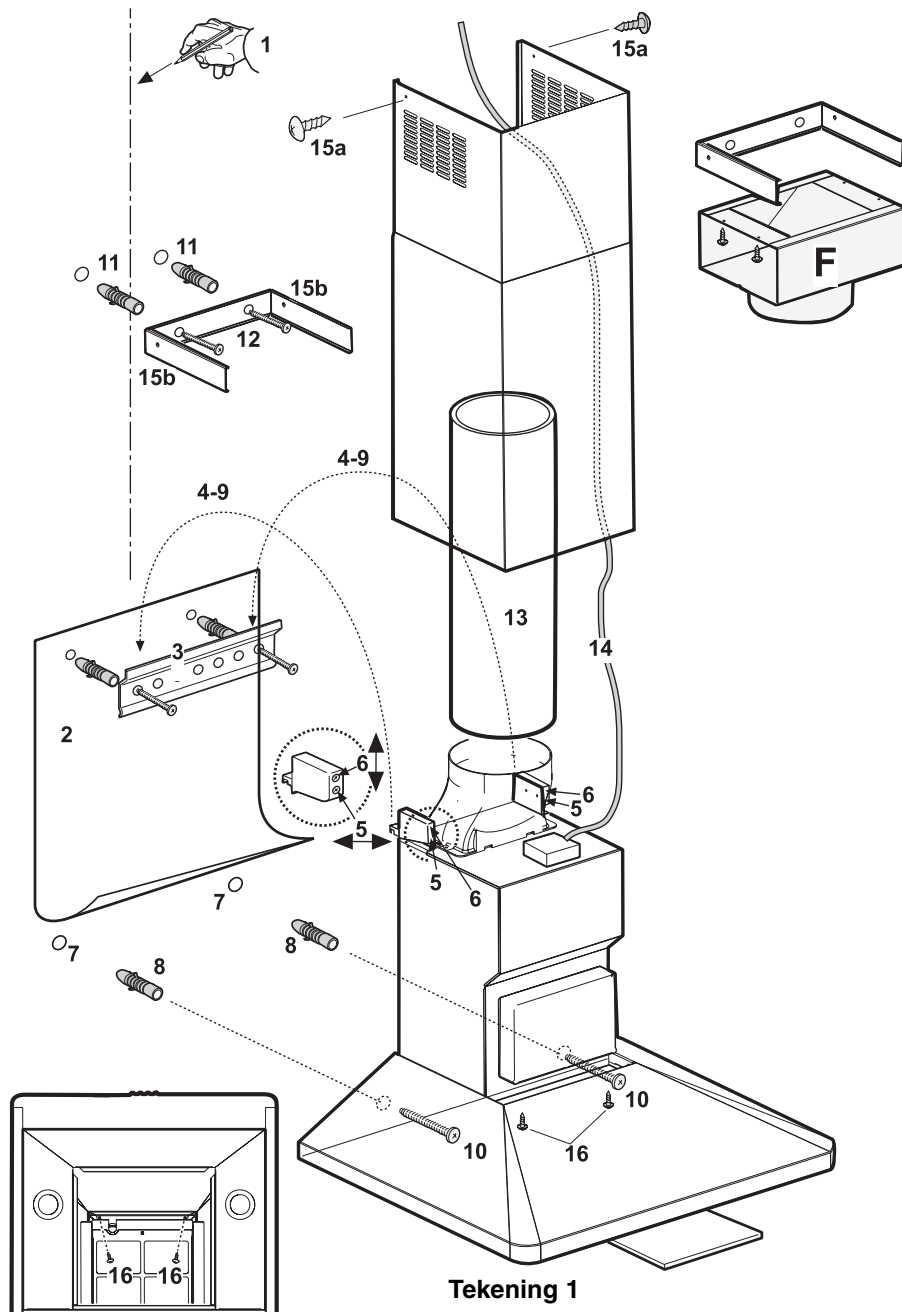

Tekening 1

- Er wordt met klem aangeraden uitsluitend onder voortdurend toezicht onder de afzuigkap te frituren.
- Het is verboden gerechten onder de afzuigkap te flamberen op straffe van het veroorzaken van brandgevaar.
- Om een maximale afvoer van kookluchtjes te bevorderen wordt aangeraden de afzuigkap aan te zetten voordat u gaat koken. Tevens wordt aangeraden de kap pas uit te schakelen tien à vijftien minuten nadat u klaar bent met koken.

Het allerbeste rendement krijgt men met de versie afzuiging naar buiten en wij raden deze versie ook aan waar het maar mogelijk is.

# De versie met afzuiging naar buiten

NL

De aangezogen rook en damp worden naar buiten geleid via een afvoerpijp die is aangesloten op de verbindingsring aan de bovenkant van de wasemkap (Tekening 2).

De middellijn van de afvoerpijp moet even groot zijn als die van de verbindingsring = 150mm.

De horizontale stukken van de buis moeten enigszins omhoog hellen (ongeveer 10°) om de lucht gemakkelijk naar buiten te voeren.

## Opgelet!

**Als de wasemkap reeds is voorzien van koolstoffilter dan moet u dit verwijderen.**

Tekening 2

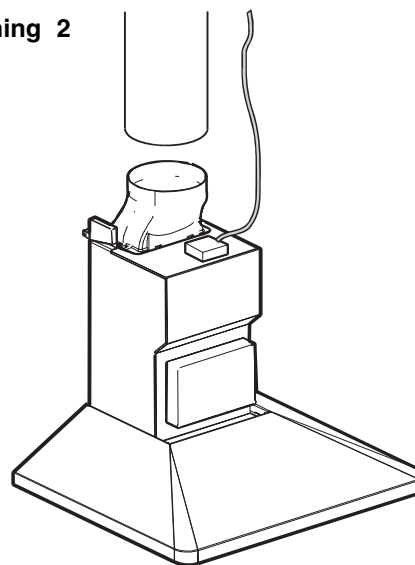

# Gebruik van de kap als circulatiekap

Hiervoor is het voldoende een, bij uw leverancier verkrijgbare, koolstoffilter te gebruiken.

De afgezogen lucht wordt ontvet en gefilterd voordat zij weer teruggeblazen wordt in het vertrek via het bovenste rooster.

De koolstoffilter kan om de twee maanden met warm water en geschikte reinigingsmiddelen of in de vaatwasmachine op 65°C gewassen worden (in geval van een reiniging in de vaatwasmachine de hele wascyclus, zonder vaten, uitvoeren).

Het overvloedige water verwijderen zonder de filter te beschadigen, daarna het matrasje binnen het plastic raamwerk verwijderen en dit voor 10 minuten in de oven doen op 100°C om het goed te drogen.

**Het matrasje iedere 3 jaar vervangen en iedere keer dat het doek beschadigd is.**

## Montage of vervanging van het koolstoffilter:

- Stroom afsluiten.
- Verwijder de metalen vetfilters.

Voor het demonteren moet men hem naar beneden toe uittrekken (Tekening 3).

Tekening 3

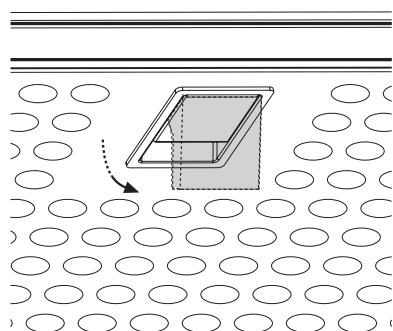

- **Montage**

Het frame **i** van het filter **h** losnemen: daartoe de vergrendelingen **g** 90° draaien. Koolfilter in het frame zetten en in omgekeerde volgorde weer bevestigen. **Tekening. 4.**

- Monteer de metalen vetfilters.

Tekening 4

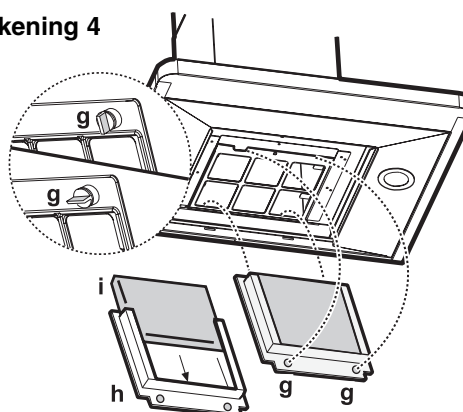

# Het gebruik van de kap

NL

- De kap is voorzien van een motor met meerdere snelheden.

Voor een hoger rendement van de wasemkap wordt geadviseerd in normale omstandigheden de lagere snelheden te gebruiken en de hogere snelheden in bijzondere gevallen met zeer geconcentreerde geuren en dampen.

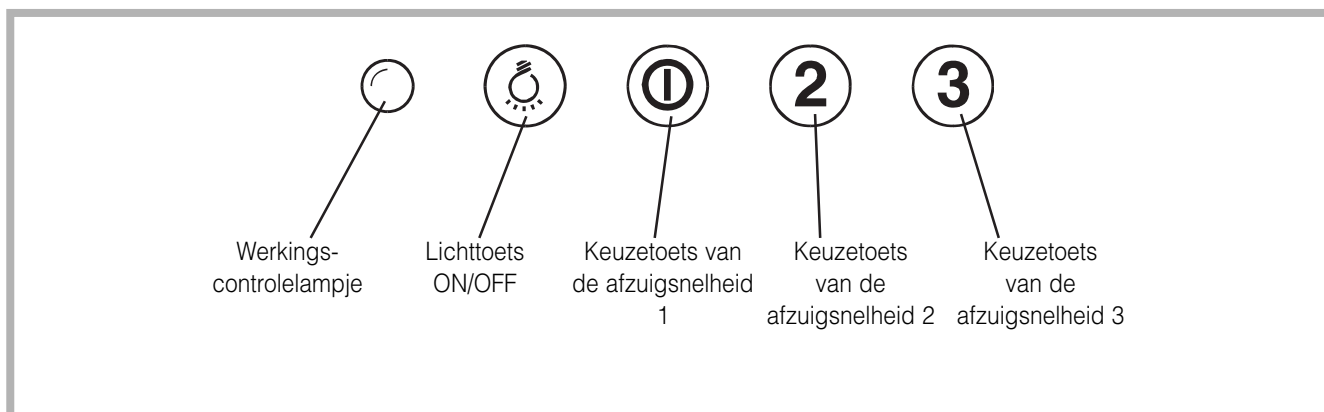

- Men wordt aangeraden de kap enige minuten voor het koken wast aan te zetten en hem aan te laten tot alle geuren weg zijn.

Alvorens het lampje te vervangen, het apparaat van de netverbinding afsluiten door de stekker uit het elektrisch stopcontact te verwijderen.

- Verwijder de lampenkap met behulp van een schroevendraaier (Tekening 5b).
- De kapotte lamp uitsluitend vervangen door een identiek exemplaar.
- De lamphouder weer monteren.
- Voordat men technische hulp erbij roept eerst goed controleren of de componenten goed vastgedraaid zijn.

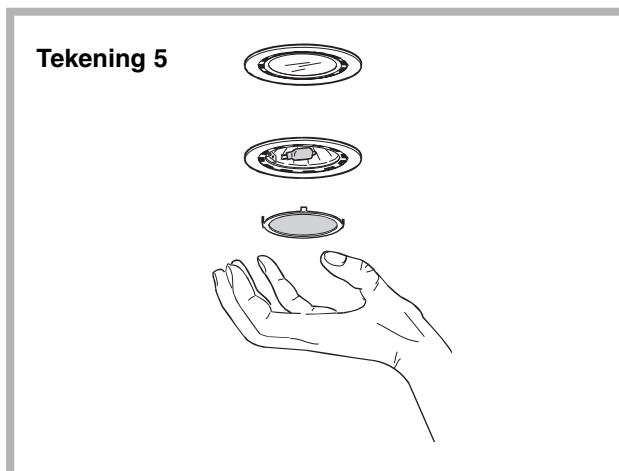

# Onderhoud

NL

Als het rooster is verwijderd en men wil de wasemkap aan de binnenzijde reinigen, dan dient men er zich van te overtuigen dat de stekker uit de wandkontaktdoos is genomen.

Voor een konstante optimale werking van uw afzuigkap, wordt aangeraden deze regelmatig schoon te maken (gemiddeld eens in de tien dagen).

## Reiniging van de buitenkant van het apparaat

Het apparaat moet regelmatig schoongemaakt worden, vooral als er met zout water gekookt wordt (groenten, schelpdieren).

Voor het schoonhouden van de buitenkant van de wasemkap een zachte doek gebruiken die men bevochtigt met spiritus of neutrale vloeibare wasmiddelen, maar vooral geen schuurmiddelen gebruiken.

## Reiniging van het vetfilter

De vetfilter heeft als doel het tegenhouden van vetdeeltjes die, tijdens het koken, door de rook verspreid worden.

Deze bestaat uit gelaagde aluminium.

De filter heeft praktisch een onbeperkte duur maar moet gereinigd worden op min of meer regelmatige tijden naargelang het gebruik van het apparaat, en in ieder geval minstens een keer om de 30 dagen gewoon gebruik.

De filter in de vaatmachine of in een sopje wassen.

Voor het demonteren moet men hem naar naar beneden toe uittrekken (Tekening 6).

Nadat u het filter heeft gewassen en gedroogd handelt u tegenovergesteld bij het terugplaatsen. Ijn erst wieder einsetzen, bevor er vollkommen trocken ist.

## Schoonmaak en vervanging van de koolstoffilter

De koolstoffilter kan om de twee maanden met warm water en geschikte reinigingsmiddelen of in de vaatwasmachine op 65°C gewassen worden (in geval van een reiniging in de vaatwasmachine de hele wascyclus, zonder vaten, uitvoeren).

Het overvloedige water verwijderen zonder de filter te beschadigen, daarna het matrasje binnen het plastic raamwerk verwijderen en dit voor 10 minuten in de oven doen op 100°C om het goed te drogen.

**Het matrasje iedere 3 jaar vervangen en iedere keer dat het doek beschadigd is.**

Voor montage of vervanging ervan, zie pag. 42.

### Attentie

Voor schade aan de motor of brand veroorzaakt door het niet tijdig reinigen van het filter is de fabrikant c.q. distributeur niet verantwoordelijk.

Schema 6

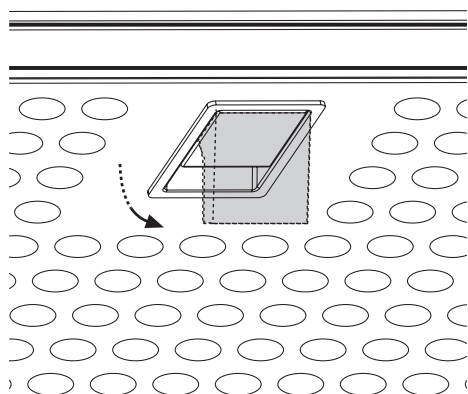



# Montaje y modo de empleo

CAMPANA EXTRACTORA

F

Français, 1

GB

English, 13

D

Deutschland, 25

NL

Nederland, 37

E

Español, 49

HD 59

HD 56

HD 512

## Indice

Características técnicas, 51

Conexión eléctrica, 52

Advertencias importantes, 53

Instalación, 54

Funcionamiento, 55

Versión de expulsión de aire  
al exterior, 56

Versión con aire en recirculación, 57

Uso de la campana, 58

Iluminación, 59

Mantenimiento, 60



**Scholtès**

---

**E**

Felicitaciones por haber adquirido una campana Scholtès.

Estamos convencidos de que este aparato le proporcionará un enorme satisfacción. Le recomendamos leer atentamente las siguientes instrucciones que le demostrarán lo fácil que resultará su empleo.

# Características técnicas



Modelos	HD 59	HD 56	HD 512
<b>Dimensiones (en mm)</b>			
Ancho	599	899	1190
Profundidad	515	515	515
altura (min./max.)	820/1150	820/1150	820/1150
Ø del empalme de conexión	150	150	150
<b>Peso (en kg)</b>	16	18	20
<b>Absorción (watts - 230 V ~)</b>			
Absorción total	215	215	215
Absorción motor	1x175	1x175	1x175
Absorción lámparas	2x20	2x20	2x20
<b>Filtro para la grasa</b>			
Superficie de aspiración (en cm <sup>2</sup> )	1024	1024	1024

E

# Conexión eléctrica

E

**! Atención:** el aparato debe estar conectado a tierra. Antes de efectuar cualquier conexión comprobar que la tensión de la red corresponda con la de la placa de características colocada en el interior del aparato.

**!** La conexión de la campana de aspiración a la red debe ser efectuada por un técnico especializado.

**!** El aparato está dotado de un cable conforme a las normas en vigor.

**!** Si se quiere conectar la campana a la red eléctrica de manera permanente, tras haber quitado la clavija, es obligatorio instalar un interruptor bipolar conforme a las normas, con una distancia de apertura de los contactos no inferior a 3 mm.

**!** No se aceptan responsabilidades por los inconvenientes que puedan derivar por falta de acatamiento de tales disposiciones.

La campana ha sido concebida principalmente para ser utilizada en la versión de evacuación al exterior. Es muy importante que exista una entrada suficiente de aire a fin de garantizar un correcto y seguro funcionamiento.

La campana no puede conectarse a conductos por donde se expulsan los humos procedentes de otros aparatos alimentados con energía distinta a la corriente eléctrica.

La campana puesta en funcionamiento deberá distar del plano de trabajo no menos de 50 cm. en el caso de hornillos eléctricos, y 75 cm en el caso de hornos de gas o mixtos.

Cuando deban funcionar conjuntamente la campana y un quemador que gastan el aire del ambiente (por ejemplo instalaciones de calefacción por gas, nafta o carbón) se cuidará muy especialmente que exista otra toma de aire porque la campana aspira el aire que también necesita el otro quemador.

Para su funcionamiento más seguro y con el fin de evitar que el gas de evacuación pueda volver a la habitación, la depresión no debe ser mayor a los 0,04 milibars.

Para su funcionamiento más seguro y con el fin de evitar que el gas de evacuación pueda volver a la habitación, se sugiere abrir otra entrada de aire: una ventana, la puerta, u otros apoyos técnicos.

El empleo de una llama sin protección es perjudicial para los filtros y puede provocar incendios; en consecuencia, debe evitarse en cualquier caso.

Con relación a todos los problemas relativos a la expulsión de vahos y olores respetar la prescripciones de las autoridades competentes.

No se asume responsabilidad alguna por daños o incendios causados por o al aparato, derivados de la falta de observación de las advertencias anteriores.

# Instalación

E

## Fijación de la campana - Esquema 1

- Señale en la pared con una línea central, esto le ayudará para la operación de montaje (1).
- Coloque la plantilla de manera que la línea central dibujada en la plantilla coincida con lo que se ha señalado anteriormente en la pared. La cara inferior de la plantilla coincide con la parte inferior de la campana una vez montada (2).
- Ponga la escarpia de sujeción con dos tacos y atornille (3).
- Cuelgue la campana (4).
- ajuste su posición (5,6).
- Quitar los filtros metálicos para la grasa y desde el interior de la campana haga dos señales en dos puntos donde se instalará definitivamente (7).
- Quite la campana y haga dos orificios de 8mm, ponga dos tacos (8).
- Vuelva a colgar la campana (9) y sujétela definitivamente con dos tornillos (10).
- Utilice el gancho de soporte como esquema de perforación, marque con un lápiz el punto para los 2 orificios, perforo los orificios e introduzca los tacos (11) y fije el gancho de soporte de la campana a la pared debajo del techo.
- **Campana en "Versión de expulsión de aire al exterior":**  
coloque un tubo de aspiración para unir el orificio de evacuación (D) de la campana al exterior (13 - tubo y abrazaderas de fijación no suministrados).
- **Campana en "Versión con aire en recirculación":**  
monte el deflector F en el soporte de la chimenea con 4 tornillos y coloque un tubo de evacuación para unir el deflector al orificio de evacuación de la campana (13 - tubo y abrazaderas de fijación no suministrados).
- Realice la conexión eléctrica (14).
- Sujete la chimenea primero arriba (15a) al soporte (15b).
- Baje la parte inferior de la chimenea hasta su sitio en la parte de arriba de la campana (18).
- Vuelva a montar el filtro antigrasa conecte la corriente eléctrica en el cuadro eléctrico general y compruebe que la campana funcione bien.

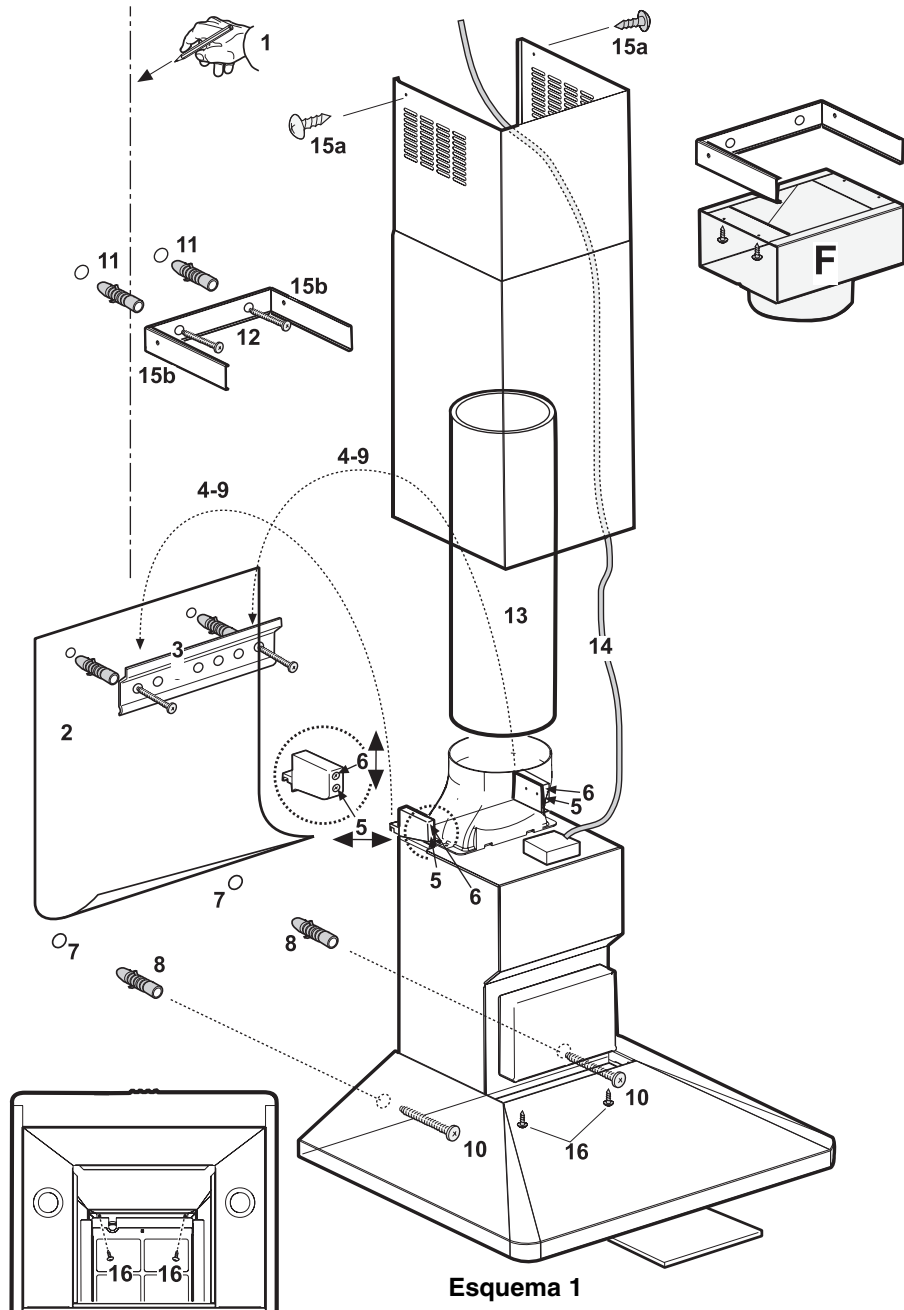

Esquema 1

- Se recomienda NO freír alimentos debajo de la campana, sino bajo constante vigilancia.
- Está prohibido cocer alimentos a la llama debajo de la campana, porque este tipo de cocción podría causar incendios.
- Para favorecer una evacuación adecuada de los olores, se aconseja encender la campana a velocidad mínima antes de iniciar la cocción. Se aconseja además apagar la campana sólo diez o quince minutos después que ha terminado la cocción.

El mayor rendimiento del aparato se obtiene en su versión de evacuación al exterior (aspirante) y por eso en los límites de las posibilidades, aconsejamos usar las campanas con este sistema.

# Versión de expulsión de aire al exterior

E

Versión de expulsión de aire al exterior

Los vapores son aspirados hacia el exterior por medio de un tubo de descarga que se fija al anillo de unión que se encuentra sobre la campana (Esquema 2).

El diámetro del tubo de descarga tiene que ser idéntico al del anillo de unión.

En los tramos horizontales el tubo de descarga debe estar ligeramente inclinado (10% aproximadamente) hacia arriba, para facilitar la canalización de los vahos al exterior del ambiente.

Si la campana está provista de filtro de carbón, hay que sacarlo.

Esquema 2

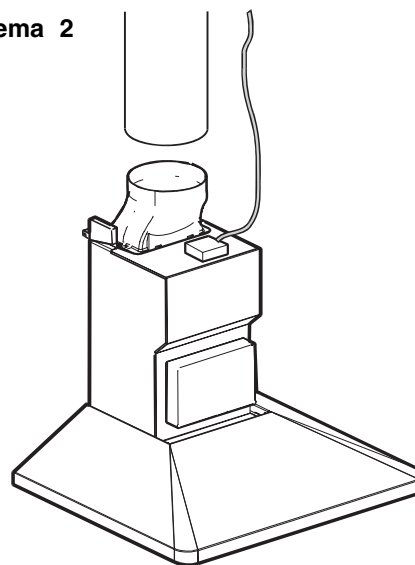



# Versión con aire en recirculación

Para usar la campana en esta versión, dirigirse a su proveedor habitual para la adquisición del filtro de carbón.

El filtro de carbón sirve para retener la grasa, vahos y olores del aire aspirado antes de devolverlo a la habitación.

El filtro al carbón puede lavarse cada dos meses con agua caliente y detergentes adecuados o en lavavajillas a 65°C ( en caso de lavado con lavavajillas, realice el ciclo de lavado completo sin platos en el interior.).

Quite el agua que haya quedado en el filtro sin estropearlo, después quite el almohadillado situado en el interior del armazón de plástico y póngalo en el horno a 100°C durante diez minutos para secarlo completamente.

**Cambie el almohadillado cada 3 años y cada vez que el paño se estropee.**

**Para montar o substituir el filtro de carbón:**

- Desconectar el aparato de la red eléctrica.
- Quitar los filtros metálicos para la grasa, pulse hacia abajo el bloqueo del filtro antigrasa metálico.

**Esquema 3.**

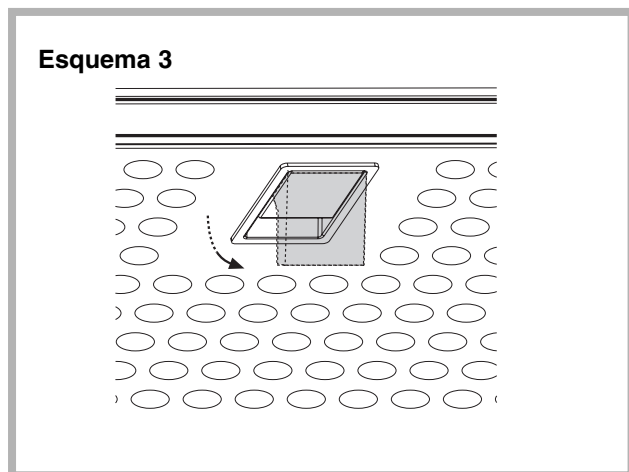

## • Montaje

Saque la cubierta que sujeta el filtro girando 90 grados los pomos **(g)** que la sujetan a la campana.

Ponga la placa **(i)** de carbón en el interior del chasis **(h)** y móntelo todo en la correspondiente sede **(d)**. **Esquema 4.**

- Montar los filtros para la grasa.

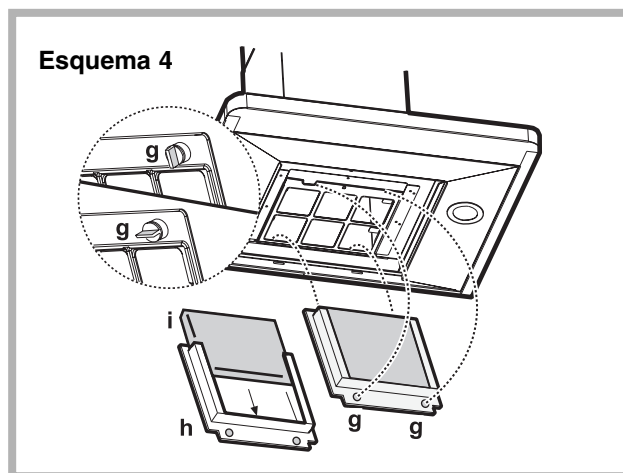

# Uso de la campana

E

- La campana viene dotada de velocidad variable de aspiración.

Para un mejor rendimiento de la campana, se aconseja usar las velocidades bajas en condiciones normales y las velocidades elevadas en casos particulares con elevada concentración de olores y vapores.

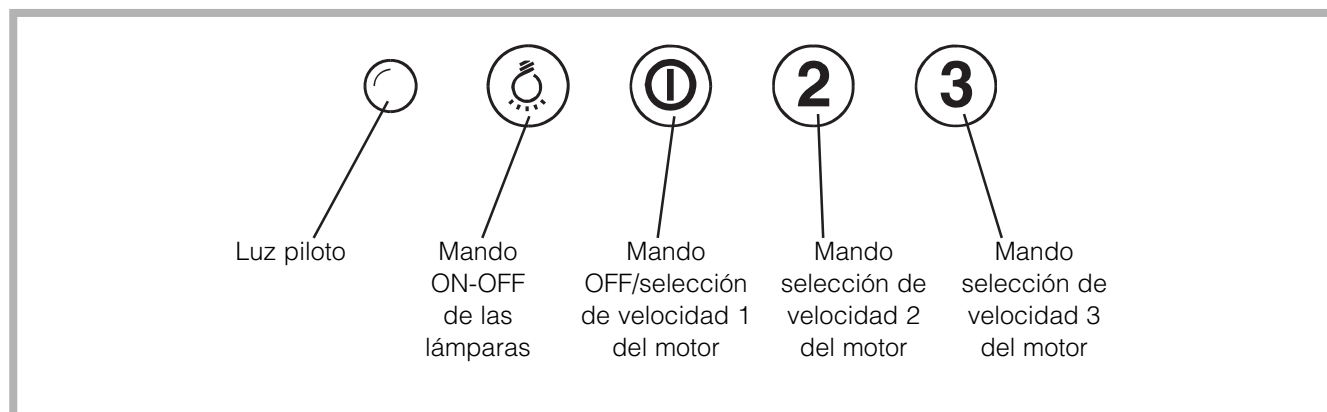

- Se aconseja encender la campana algunos minutos antes de comenzar a cocinar y dejarla encendida hasta que desaparezcan completamente los olores de cocción.

Desconectar el aparato de la red eléctrica.

- Extraer la protección haciendo palanca con un pequeño destornillador de boca plana o una herramienta similar (Esquema 5).
- Cambie la bombilla antigua por una nueva del mismo tipo.
- Cerrar la protección
- Siempre que se quiera llamar al servicio técnico porque no funcione la iluminación, comprobar primero que las lámparas estén bien montadas.

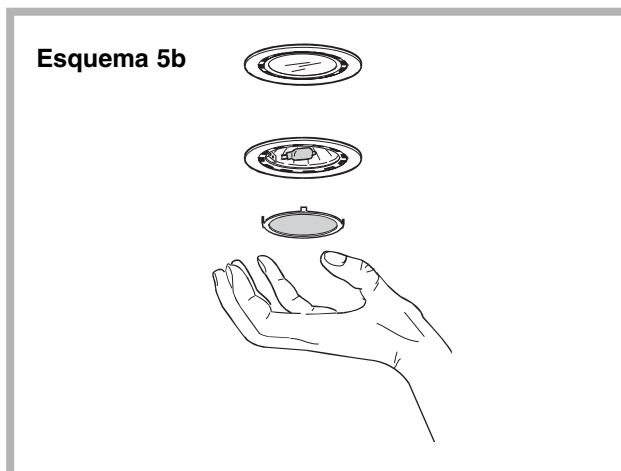

E

# Mantenimiento

E

Desconectar el aparato de la red eléctrica antes de proceder a cualquier intervención de mantenimiento. Para garantizar una eficacia ideal y constante de la campana, se aconseja someterla a un mantenimiento regular (cada 10 días como promedio).

## Limpeza externa del aparato

Es necesario limpiar la campana regularmente, especialmente después de una cocción con base de agua salada (verduras, crustáceos...).

Para una limpieza completa de la campana, usar un paño humedecido con alcohol o con productos adecuados disponibles en el comercio.

Evitar el uso de productos que contengan abrasivos.

## Limpeza del filtro para la grasa

Tiene la función de no dejar circular las partículas de grasa en suspensión.

Debe limpiarse una vez al mes, con detergentes no agresivos, manualmente o bien en lavavajillas a bajas temperaturas y con ciclo breve.

Cuando lo haya cambiado o lavado realice la misma operación al revés para montar el filtro antigrasa y la rejilla.

Para desmontar el filtro antigrasa, pulse hacia abajo el bloqueo del filtro antigrasa metálico (Esquema 6).

Tener cuidado para no dañar el filtro metálico durante la limpieza y hacerla secar bien antes de volverla a instalar.

## Limpeza\ sustitución del filtro de carbón

El filtro al carbón puede lavarse cada dos meses con agua caliente y detergentes adecuados o en lavavajillas a 65°C ( en caso de lavado con lavavajillas, realice el ciclo de lavado completo sin platos en el interior.).

Quite el agua que haya quedado en el filtro sin estropearlo, después quite el almohadillado situado en el interior del armazón de plástico y póngalo en el horno a 100°C durante diez minutos para secarlo completamente.

Cambie el almohadillado cada 3 años

**Cambie el almohadillado cada 3 años y cada vez que el paño se estropee.**

Por la sustitución mira página 53.

### Atención

El productor no responde por daños provocados al motor o por eventuales incendios causados por un escaso mantenimiento de los filtros según lo previsto en el presente manual de instrucciones para el uso.

Esquema 6

