

taurus

Ultravapeur Non Stop Pro

Centro de planchado
Centre de planxada
Ironing station
Centrale vapeur
Bügelstation
Ferro da stiro con caldaia
separata
Estação Engomadoura de
Roupa
Strijksysteem
Zestaw do prasowania
Σιδερωτήριο
УТЮГ С
ΠΑΡΟΓΕΝΕΡΑΤΟΡΟΜ
Sistem de călcat
Гладачна система

جهاز الكي

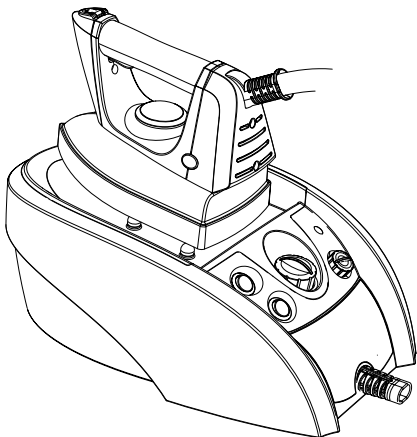

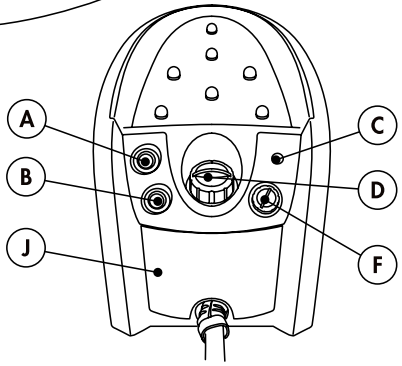
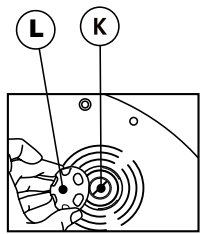
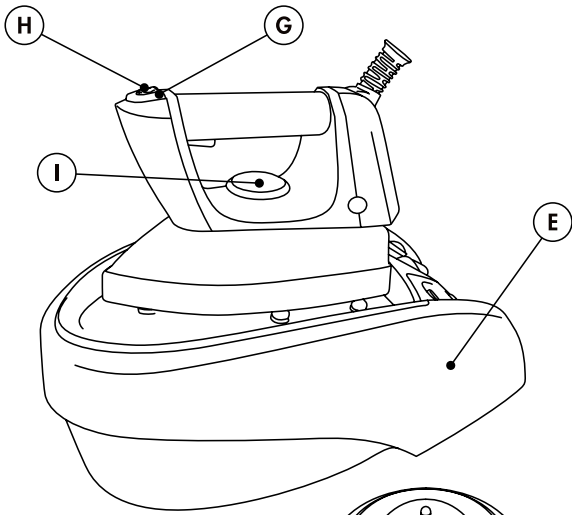

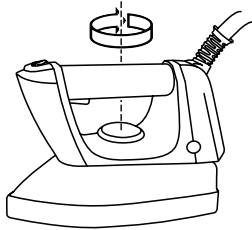

Fig. 1

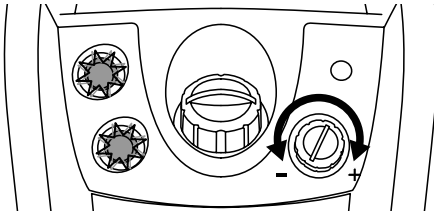

Fig. 2

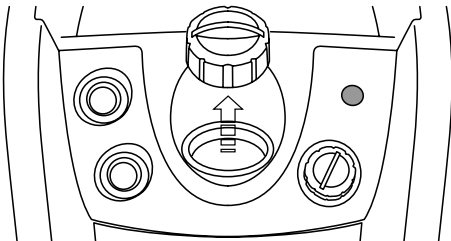

Fig. 3

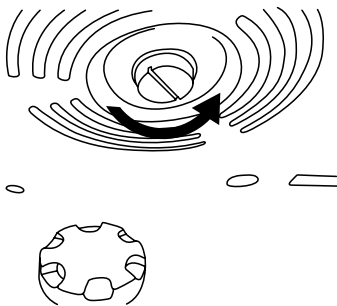

Fig. 4

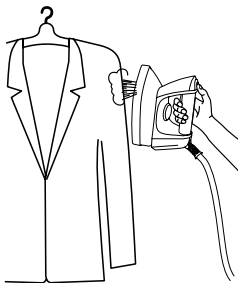

Fig. 5

ULTRAVAPEUR NS PRO Centro de planchado

Distinguido cliente:

Le agradecemos que se haya decidido por la compra de un producto de la marca TAURUS. Su tecnología, diseño y funcionalidad, junto con el hecho de superar las más estrictas normas de calidad le comportarán total satisfacción durante mucho tiempo.

Descripción del producto

- A Interruptor de la plancha
- B Interruptor de la caldera
- C Piloto indicador vapor a punto
- D Tapa para el rellenado del depósito de agua
- E Caldera
- F Mando regulador de vapor
- G Pulsador vapor plancha
- H Mando vapor continuo
- I Mando Regulador de temperatura de la plancha
- J Depósito de agua
- K Tapa tapón limpieza caldera
- L Tapón caldera

Consejos y advertencias de seguridad

- Leer atentamente este folleto de instrucciones antes de poner el aparato en marcha y guardarlo para posteriores consultas. La no observación y cumplimiento

de estas instrucciones pueden comportar como resultado un accidente.

Entorno de uso o trabajo:

- El aparato debe utilizarse y colocarse sobre una superficie plana y estable.
- ADVERTENCIA: A fin de evitar un sobrecalentamiento, no cubrir el aparato.

Seguridad eléctrica:

- No utilizar el aparato con el cable eléctrico o la clavija dañada.
- Antes de conectar el aparato a la red, verificar que el voltaje indicado en la placa de características coincide con el voltaje de red.
- Conectar el aparato a una base de toma de corriente que soporte como mínimo 10 amperios.
- La clavija del aparato debe coincidir con la base eléctrica de la toma de corriente. Nunca modificar la clavija. No usar adaptadores de clavija.
- No utilizar el aparato si ha caído, si hay señales visibles de daños, o si existe fuga.
- No forzar el cable eléctrico de conexión. Nunca usar el cable eléctrico para levantar, transportar o desenchar el aparato.
- No dejar que el cable eléctrico de conexión quede en contacto con las superficies calientes del aparato.
- No tocar la clavija de conexión con las manos mojadas.

Utilización y cuidados:

- Antes de cada uso, desenrollar completamente el cable de alimentación del aparato.
- No usar el aparato si su dispositivo de puesta en marcha/paro no funciona.

- Desenchufar el aparato de la red cuando no se use y antes de realizar cualquier operación de limpieza.

- Este aparato está pensado únicamente para un uso doméstico, no para uso profesional o industrial.

- Este aparato no es un juguete. Los niños deben estar bajo vigilancia para asegurar que no jueguen con el aparato.

- Este aparato está pensado para que lo usen adultos. No permitir que lo usen personas no familiarizadas con este tipo de producto, personas discapacitadas o niños.

- Guardar este aparato fuera del alcance de los niños y/o personas discapacitadas.

- No guardar el aparato si todavía está caliente.

- Para un correcto funcionamiento, mantener la suela bien lisa, no la aplique contra objetos metálicos (por ejemplo contra la tabla de planchar, botones, cremalleras ...)

- Utilizar el aparato solamente con agua.

- Se recomienda el uso de agua destilada, especialmente si el agua de la que usted dispone contiene algún tipo de lodo o es del tipo "dura" (que contiene calcio o magnesio).

- Usar siempre el aparato bajo vigilancia.

- Colocar el mando termostato a la posición de mínimo (MIN), no garantiza la desconexión permanente del aparato.

- No utilizar el aparato sobre ninguna parte del cuerpo de una persona o animal.

- Toda utilización inadecuada, o en desacuerdo con las instrucciones de uso, puede comportar peligro, anulando la garantía y la responsabilidad del fabricante.



Modo de empleo

Notas previas al uso:

- Retire el film protector del aparato.

- Algunas partes del aparato han sido ligeramente engrasadas y en consecuencia puede humear un poco cuando se enchufe por primera vez. Al cabo de poco tiempo, el humo cesará.

Llenado de Agua:

- El depósito (J) contiene agua sin presión y, por tanto, se puede rellenar en cualquier momento. Esto significa que se puede planchar sin interrupciones.

- Es imprescindible el haber llenado el depósito con agua para poder realizar operaciones con vapor.

- Abrir la tapa de la boca de llenado (Fig.3)

- Llenar el depósito respetando el nivel MAX

- Cerrar la tapa de la boca de llenado.

Uso:

- Desenrollar completamente el cable antes de enchufar.

- Enchufar el aparato a la red eléctrica.

- Girar el mando termostato hasta situarlo en la posición que corresponda a la temperatura deseada.

No usar temperaturas más altas que las indicadas en la/s prenda/s a tratar.

● Temperatura para fibras sintéticas (Polyester, Nylon...).

●● Temperatura para seda, lana.

●●● Temperatura para algodón.

(Mínima temperatura para planchar con vapor)

Max Temperatura para lino.

- Si la composición del tejido contiene varios tipos de fibras, debe seleccionarse la temperatura correspondiente a la fibra que requiera una temperatura mas baja. (Por ejemplo para un tejido que contenga 60% de polyester y 40% de algodón, debe seleccionarse la temperatura correspondiente al polyester).

- Poner la plancha y la caldera en marcha, pulsando los correspondientes interruptores. Se iluminarán los respectivos pilotos (Fig. 2).

- Esperar a que el piloto luminoso (C) indicador de vapor a punto se conecte.

- El aparato estará listo para poder empezar a planchar. A partir de este momento, el piloto indicador de vapor a punto (C) se apagará y iluminara automáticamente, según el consumo de vapor. También oír un suave ruido a intervalos, causado por la bomba que recarga agua en la caldera. Siga planchando de forma normal.

- Cuando el agua llegue al nivel mínimo en el deposito J proceda a rellenarlo, no sobrepase el nivel maximo.

Planchado con vapor:

- Es posible planchar con vapor siempre que el depósito disponga de agua y la temperatura seleccionada sea la adecuada. El aparato dispone del mando (H) que permite bloquear el mando vapor y así obtener vapor continuo sin necesidad de tener pulsado constantemente el mando de salida de vapor.

Control del flujo de vapor (Fig. 2):

- El aparato dispone del mando (F) que permite regular el flujo de vapor.

Como planchar en posición vertical (Fig. 5)

Es posible planchar cortinas colgadas, prendas de vestir en su propia percha, etc. Para hacerlo proceder de la siguiente manera:

- Seleccionar la máxima temperatura de la plancha, girando en sentido horario el regulador de temperatura de la plancha (Fig.1).

- Pasar la plancha de arriba abajo pulsando el mando vapor (G)

Importante: para el algodón y el lino se aconseja poner la base de la plancha en contacto con el tejido. Para otros tejidos más delicados se aconseja mantener la base de la plancha a unos centímetros de distancia.

Una vez finalizado el uso del aparato:

- Seleccionar la posición de mínimo (MIN) mediante el mando selector de temperatura.
- Desenchufar el aparato de la red eléctrica.
- Retirar el agua del depósito.

Protector térmico de seguridad:

- El aparato dispone de un dispositivo térmico de seguridad que protege el aparato de cualquier sobrecalentamiento.



Limpieza

- Desenchufar el aparato de la red y dejarlo enfriar antes de iniciar cualquier operación de limpieza.

- Limpiar el aparato con un paño húmedo impregnado con unas gotas de detergente y secarlo después.

- No utilizar disolventes, ni productos con un factor ph ácido o básico como la lejía, ni

productos abrasivos, para la limpieza del aparato.

- No sumergir el aparato en agua u otro líquido, ni ponerlo bajo el grifo.

Tratamiento de las incrustaciones calcáreas:

- Para un perfecto funcionamiento del aparato, éste deberá estar libre de incrustaciones de cal o magnesio, originadas por el uso de aguas de alta dureza.

- Para evitar este tipo de problema se recomienda el uso de agua destilada.

- En todo caso, si no es posible el uso del tipo de agua recomendado anteriormente, deberá proceder periódicamente a un tratamiento de descalcificación del aparato, con una periodicidad de:

- Cada 6 semanas si el agua es "muy dura".

- Cada 12 semanas si el agua es "dura".

- Para ello recomendamos el producto específico "Taurus Decal", de venta en tiendas especializadas y servicios técnicos autorizados

- No se recomiendan soluciones caseras, tal como el uso de vinagre, en los tratamientos de descalcificación del aparato.

Limpieza de la caldera

-Verificar que el aparato esté frío (esperar al menos durante 3 horas después de desconectar el aparato)

-Proceder al vaciado del depósito de agua (J) primero y posteriormente de la caldera

-Para vaciar la caldera abrir la tapa del tapón de la caldera (k) y desenroscar el tapon del depósito (L) en sentido contrario al de las agujas del reloj. (Fig. 4)

-Vaciar la caldera de agua y al acabar cerrar

el tapón enroscandolo procediendo de forma inversa al movimiento de apertura.

-Llenar el depósito de agua J con 500ml de agua aproximadamente y vaciar un sobre de descalcificante Taurus Decal.

-Conectar el aparato (en posición de planchado con vapor máximo) y esperar unos 20 minutos para dejar actuar al descalcificante.

-Dejar salir vapor (en un sitio conveniente, por ejemplo un fregadero) por la plancha hasta que se acabe el agua del depósito..

-Desenchufar y dejar enfriar el aparato (al menos durante 3 horas)

-Vaciar y enjuagar con agua el depósito de agua.

-Volver a abrir la caldera y con ayuda de un embudo enjuagar con agua fría la caldera y vaciar totalmente. Repetir la operación para cerrar el tapon de la caldera (L) procediendo de forma inversa a la apertura. Situar la tapa (K)

-La primera vez que se use el aparato después de la limpieza de la caldera dejar salir un poco de vapor antes de planchar, puede ser que queden restos de producto descalcificador.



Anomalías y reparación

-En caso de avería llevar el aparat a un Servicio de Asistencia Técnica autorizado. No intente desmontarlo o repararlo ya que puede existir peligro.

- Si la conexión red está dañada, debe ser substituida, proceder como en caso de avería.

En caso de detectar cualquier anomalía consulte la siguiente tabla:

ANOMALIAS	CAUSAS	SOLUCIONES
Sale agua por los orificios de la base de la plancha al apretar el pulsador de vapor (G).	Regulador de temperatura de la plancha (I) al mínimo “.” “..”	Girar el mando del termostato hasta la zona de vapor “...”.
	Caldera demasiado llena.	Sacar agua.
	Caldera en posición inclinada.	Poner el aparato sobre una base horizontal.
Salen escamas e impurezas de cal por la suela de la plancha.	Acumulación excesiva de cal en la caldera.	Limpiar el aparato. Ver apartado “limpieza”.
Escape de vapor por el tapón de limpieza (K) de la caldera.	Tapón limpieza caldera mal enroscado.	Dejar enfriar la caldera y volver a enroscar el tapón K hasta el fondo.
El vapor no sale al apretar el pulsador de vapor (G).	Caldera vacía.	Limpiar depósito J (ver apartado “como mantener el aparato sin cal”).
	Interruptores (B) y (A) en posición de parado.	Accionar los interruptores a posición conectado
Al conectar el interruptor de la caldera se escuchan pequeños ruidos en el interior del aparato.	Quedó vapor residual de la última vez que se planchó.	Apretar el pulsador de vapor (G) para que salga la presión.
	El aparato está frío (ruidos debidos a la dilatación de la caldera).	Este fenómeno es normal. Desaparecerá en unos minutos.
	La caldera está vacía y necesita cargar agua.	Es natural y desaparece al cargarse el agua

Ecología y reciclabilidad del producto

- Los materiales que constituyen el envase de este aparato, están integrados en un sistema de recogida, clasificación y reciclado de los mismos. Si desea deshacerse de ellos, puede utilizar los contenedores públicos apropiados para cada tipo de material.

- El producto está exento de concentraciones de sustancias que se puedan considerar dañinas para el medio ambiente.

- Este aparato contiene o puede contener aceite, recordar que deben respetarse las reglamentaciones concernientes a la eliminación de este tipo de contaminante.



- Este símbolo significa que si desea deshacerse del producto, una vez transcurrida la vida del mismo, debe depositarlo por los medios adecuados a manos de un gestor de

residuos autorizado para la recogida selectiva de Residuos de Aparatos Eléctricos y Electrónicos (RAEE).

Este aparato cumple con la Directiva 2006/95/EC de Baja Tensión y con la Directiva 2004/108/EC de Compatibilidad Electromagnética.

ULTRAVAPEUR NS PRO

Centre de planxat

Benvolguts clients:

Us agraïm que us hàgiu decidit a comprar un producte de la marca TAURUS.

La seva tecnologia, disseny i funcionalitat, i el fet d'haver superat les normes de qualitat més estrictes, us garantiràn una satisfacció total durant molt de temps.

Descripció

- A Interruptor de la planxa
- B Interruptor de la caldera
- C Pilot indicador vapor a punt
- D Tapa per a l'ompliment del dipòsit d'aigua
- E Caldera
- F Mànc regulador de vapor
- G Polsador vapor planxa
- H Comandament vapor continu
- I Comandament Regulador de temperatura de la planxa
- J Dipòsit d'aigua
- K Tapa tap neteja caldera
- L Tap caldera

Consells i advertiments de seguretat

- Abans d'engegar l'aparell, llegiu atentament aquest full d'instruccions i conserveu-lo per a consultes posteriors. La no-observació i l'incompliment d'aquestes instruccions podria donar com a resultat un accident.

Àmbit d'ús o de treball:

- L'aparell s'ha d'utilitzar i col·locar sobre una superfície plana i estable.
- ADVERTIMENT: per evitar un sobreescalfament, no tapeu l'aparell.

Seguretat elèctrica:

- No utilitzeu l'aparell amb el cable elèctric o la clavilla malmesos.
- Abans de connectar l'aparell a la xarxa, verifiqueu que el voltatge que s'indica a la placa de característiques coincideix amb el voltatge de xarxa.
- Connecteu l'aparell a una base de presa de corrent que suporti, com a mínim, 10 ampers.
- La clavilla de l'aparell ha de coincidir amb la base elèctrica de la presa de corrent. No modifiqueu mai la clavilla. No useu adaptadors de clavilla.
- No utilitzeu l'aparell si ha caigut, si hi ha senyals visibles de danys o si hi ha una fuga.
- No forceu el cable elèctric de connexió. No useu mai el cable elèctric per aixecar, transportar o desendollar l'aparell.
- No deixeu que el cable elèctric de connexió quedi en contacte amb les superfícies calentes de l'aparell.
- No toqueu mai la clavilla de connexió amb les mans molles.

Utilització i cura:

- Abans de cada ús, desenrotlleu completament el cable d'alimentació de l'aparell.
- No useu l'aparell si el dispositiu d'engegada / aturada no funciona.
- Desendolheu l'aparell de la xarxa quan no l'utilitzeu i abans de realitzar qualsevol

operació de neteja.

- Aquest aparell està pensat únicament per a ús domèstic, no per a ús professional o industrial.

- Aquest aparell no és una joguina. Els nens han d'estar sota vigilància per assegurar que no juguin amb l'aparell.

- Aquest aparell està pensat perquè l'utilitzin persones adultes. No permeteu que l'utilitzin persones no familiaritzades amb aquest tipus de producte, persones discapacitades o nens.

- Guardeu aquest aparell fora de l'abast dels nens i/o persones discapacitades.

- No guardeu l'aparell si encara està calent.

- Per a un correcte funcionament, manteniu la sola ben llisa i no l'apliqueu contra objectes metàl·lics (per exemple contra la taula de planxar, botons, cremalleres ...)

- Utilitzeu l'aparell només amb aigua.

- Es recomana l'ús d'aigua destil·lada, especialment si l'aigua de què disposeu conté algun tipus de llot o és del tipus "dura" (conté calç o magnesi).

- Feu servir sempre l'aparell sota vigilància.

- El fet de col·locar el comandament termòstat en la posició mínima (MIN) no garanteix la desconexió permanent de l'aparell.

- No utilitzeu l'aparell sobre cap part del cos d'una persona o animal.

- Una utilització inadequada o en desacord amb les instruccions d'ús suposa un perill i anul·la la garantia i la responsabilitat del fabricant.



Instruccions d'ús

Notes prèvies a l'ús:

- Retireu el film protector de l'aparell.

- Algunes parts de l'aparell han estat lleugerament engrassades i per això pot ser que l'aparell fumegi una mica en endollar-lo per primera vegada. Poca estona després, el fum pararà.

Ompliment d'aigua:

- El dipòsit (J) conté aigua sense pressió i, per tant, es pot omplir en qualsevol moment. Això vol dir que es pot planxar sense interrupcions.

- És imprescindible haver omplert el dipòsit amb aigua per poder realitzar operacions amb vapor.

- Obriu la tapa de la boca d'ompliment. (Fig.3)

- Ompliu el dipòsit respectant el nivell MAX.

- Tanqueu la tapa de la boca d'ompliment.

Ús:

- Desenrotlleu del tot el cable abans d'endollar.

- Connecteu l'aparell a la xarxa elèctrica.

- Gireu el comandament termòstat fins a situar-lo en la posició que correspongui a la temperatura desitjada.

No useu temperatures més elevades que les que s'indica a les peces que es volen tractar.

● Temperatura per a fibres sintètiques (polièster, niló, etc.).

●● Temperatura per a seda, llana.

●●● Temperatura per a cotó.

(Temperatura mínima per a planxar amb vapor)

Max Temperatura per a lli.

- Si la composició del teixit conté diversos tipus de fibres, cal seleccionar la temperatura corresponent a la fibra que requereixi una temperatura més baixa. (Per exemple, per a un teixit que contingui un 60% de polièster i un 40% de cotó, caldrà seleccionar la temperatura corresponent al polièster).

- Poseu la planxa i la caldera en funcionament, prement els corresponents interruptors. S'il·luminaran els respectius pilots (Fig. 2).

- Espereu que el pilot lluminós (C) indicador de vapor a punt es connecti.

- L'aparell estarà llest per poder començar a planxar. A partir d'aquest moment, el pilot lluminós de vapor a punt (C) s'apagarà i s'il·luminarà automàticament, segons el consum de vapor. També sentireu un lleuger soroll intermitent, provocat per la bomba que recarrega aigua a la caldera. Seguiu planxant de forma normal.

- Quan l'aigua arribi al nivell mínim al dipòsit J procediu a omplir-lo procurant no sobrepassar el nivell màxim.

Planxat amb vapor:

- És possible planxar amb vapor sempre que hi hagi aigua al dipòsit i la temperatura seleccionada sigui l'adient.

L'aparell disposa del comandament (H) que permet bloquejar el comandament vapor i així obtenir vapor continu sense necessitat de mantenir constantment premut el comandament de sortida de vapor.

Control del flux de vapor: (Fig. 2)

- L'aparell disposa del comandament (F) que permet regular el flux de vapor.

Com planxar en posició vertical (Fig. 5)

És possible planxar cortines penjades, peces de vestir al mateix penjador, etc. Per fer-ho, procediu de la següent manera:

- Seleccioneu la temperatura màxima de la planxa, fent girar en el sentit horari el regulador de temperatura de la planxa (Fig.1).

- Passeu la planxa de dalt a baix prement el comandament vapor (G)

Important: per al cotó i el lli s'aconsella posar la base de la planxa en contacte amb el teixit. Per altres teixits més delicats s'aconsella mantenir la base de la planxa a uns centímetres de distància.

Un cop finalitzat l'ús de l'aparell:

- Seleccioneu la posició mínima (MIN) mitjançant el comandament selector de temperatura.

- Desendolceu l'aparell de la xarxa elèctrica.

- Buideu l'aigua del dipòsit.

Protector tèrmic de seguretat:

- L'aparell disposa d'un dispositiu tèrmic de seguretat que el protegeix de qualsevol sobreescalfament.



Neteja

- Desconnecteu l'aparell de la xarxa i deixeu-lo refredar abans de netejar-lo.

- Netegeu l'aparell amb un drap humit impregnat amb unes gotes de detergent i després eixugueu-lo.

- Per netejar l'aparell, no utilitzeu dissolvents ni productes amb un factor pH àcid o bàsic, com per exemple el lleixiu, ni tampoc productes abrasius.

- No submergeu l'aparell en aigua ni en cap altre líquid, ni el poseu sota l'aixeta.

Tractament de les incrustacions calcàries:

- Per a un perfecte funcionament de l'aparell, aquest ha d'estar lliure d'incrustacions de calç o magnesi, originades per l'ús d'aigües d'alta duresa.

- Per tal d'evitar aquest tipus de problema es recomana l'ús d'aigua destil·lada.

- En tot cas, si no és possible l'ús del tipus d'aigua anteriorment recomanat, s'haurà de procedir periòdicament a un tractament de descalcificació de l'aparell, amb una periodicitat de:

- Cada 6 setmanes si l'aigua és "molt dura".

- Cada 12 setmanes si l'aigua és "dura".

- Per a això, recomanem el producte específic "Taurus Decal", de venda en botigues especialitzades i serveis tècnics autoritzats.

- No es recomanen les solucions casolanes, com per exemple l'ús de vinagre, en els tractaments de descalcificació de l'aparell.

Neteja de la caldera

-Assegureu-vos que l'aparell estigui fred (espereu com a mínim 3 hores després de desconnectar l'aparell).

-Procediu primer al buidament del dipòsit d'aigua (J) i posteriorment de la caldera

-Per buidar la caldera obriu la tapa del tap de la caldera (K) i desenrosqueu el tap del dipòsit (L) en el sentit contrari al de les agulles del rellotge. (Fig. 4)

-Buideu la caldera d'aigua i quan acabeu tanqueu el tap enrosquant-lo, procedint de forma inversa al moviment d'obertura.

-Ompliu el dipòsit d'aigua J amb 500ml d'aigua aproximadament i buideu un sobre de

descalcificant Taurus Decal.

-Connecteu l'aparell (en posició de planxat amb vapor màxim) i espereu uns 20 minuts per deixar actuar el descalcificador.

-Deixeu sortir vapor (en un lloc adequat, per exemple l'aigüera) per la planxa fins que es buidi l'aigua del dipòsit.

-Desendolleu i deixeu refredar l'aparell (com a mínim durant 3 hores)

-Buideu i esbandiu amb aigua el dipòsit d'aigua.

-Torneu a obrir la caldera i amb l'ajuda d'un embut esbandiu amb aigua freda la caldera i buideu-la totalment. Repetiu l'operació per tancar el tap de la caldera (L), procedint de forma inversa al moviment d'obertura. Col·loqueu la tapa (K)

-Deixeu sortir una mica de vapor abans de planxar la primera vegada que utilitzeu l'aparell després de la neteja de la caldera, ja que és possible que quedin restes de producte descalcificador.



Anomalies i reparació

-En cas d'avaría, porteu l'aparell a un Servei d'Assistència Tècnica autoritzat. No intenteu desmuntar-lo ni reparar-lo perquè podria ser perillós.

- Si la connexió a la xarxa està malmesa, cal substituir-la i actuar com en cas d'avaría.

En cas de detectar qualsevol anomalia consulteu la següent taula:

ANOMALIES	CAUSES	SOLUCIONS
Surt aigua pels orificis de la base de la planxa en prémer el polsador de vapor (G).	Regulador de temperatura de la planxa (I) al mínim “•” “••”	Girar el comandament del termòstat fins a la zona de vapor “•••”.
	Caldera massa plena.	Treure aigua.
	Caldera en posició inclinada.	Posar l'aparell sobre una base horitzontal.
Surten escames i impureses de calç per la sola de la planxa.	Acumulació excessiva de cal en la caldera.	Netejar l'aparell. Veure apartat “neteja”.
Escapament de vapor pel tap de neteja (K) de la caldera.	Tap de neteja de la caldera mal enroscat.	Deixar refredar la caldera i tornar a enroscar el tap K fins al fons.
El vapor no surt quan es prem el polsador de vapor (G).	Caldera buida.	Netegeu el dipòsit J (veure apartat “com mantenir l'aparell sense calç”).
	Interruptors (B) i (A) en posició d'aturada.	Accionar els interruptors a la posició connectat
Al connectar l'interruptor de la caldera se senten petits sorolls a l'interior de l'aparell.	Ha quedat vapor residual de l'última vegada que es va planxar.	Prémer el polsador de vapor (G) perquè surti la pressió.
	L'aparell està fred (sorolls ocasionats per la dilatació de la caldera).	Aquest fenomen és normal. Desapareixerà en uns minuts.
	La caldera està buida i necessita carregar aigua	És natural i desapareix al carregar-hi aigua

Ecologia i reciclabilitat del producte

- Els materials que componen l'envàs d'aquest electrodomèstic estan integrats en un sistema de recollida, classificació i reciclatge. Si us en voleu desfer, utilitzeu els contenidors públics adequats per a cada tipus de material.

- Aquest producte està exempt de concentracions de substàncies que es puguin

considerar perjudicials per al medi ambient.

- Aquest aparell conté o pot contenir oli.

Recordeu que s'han de respectar els reglaments concernents a l'eliminació d'aquest tipus de contaminant.



- Aquest símbol significa que si es vol desfer del producte, un cop exhaurida la vida de l'aparell, l'ha de dipositar, a través dels mitjans adequats, a mans d'un gestor de residus autoritzat

per a la recollida selectiva de Residus d'Aparells Elèctrics i Electrònics (RAEE).

Aquest aparell compleix la Directiva 2006/95/EC de Baixa Tensió i la Directiva 2004/108/EC de Compatibilitat Electromagnètica.

ULTRAPEUR NS PRO

Ironing station



Dear customer,

Many thanks for choosing to purchase a TAURUS brand product.

Its technology, design and operation and the fact that it exceeds the strictest quality standards, ensures it will give you full satisfaction for a very long time.

Description

- A Iron switch
- B detachable heater switch
- C Pilot light indicating that steam is ready
- D Lid for filling water deposit
- E Detachable heater
- F Steam regulator control
- G Steam iron button
- H Continuous steam control (only available for some models)
- I Steam temperature regulator for iron
- J Water deposit
- K Stopper lid for cleaning detachable heater
- L Detachable heater stopper



Safety advice and cautions

- Read these instructions carefully before switching the appliance on and keep them for future consultation. Failure to follow and observe these instructions may result in an accident.

Use or working environment:

- The appliance must be used and placed on a flat, stable surface.
- CAUTION: To prevent overheating do not cover the appliance.

Electrical safety:

- Do not use the appliance if the cable or plug is damaged.
- Ensure that the voltage indicated on the nameplate matches the mains voltage before plugging in the appliance.
- Plug the device in to an electrical socket that can support a minimum electrical current of 10 amps.
- The appliance's plug must fit into the mains socket properly. Do not alter the plug. Do not use plug adaptors.
- Do not use the appliance if it has fallen on the floor, if there are visible signs of damage or if it has a leak.
- Do not force the electrical connection wire. Never use the electric wire to lift up, carry or unplug the appliance.
- Do not allow the connection cable to come into contact with the appliance's hot surfaces.
- Do not touch the plug with wet hands.

Use and care:

- Fully unroll the appliance's power cable before each use.
- Do not use the appliance if the on/off switch does not work.
- Unplug the appliance from the mains when not in use and before undertaking any cleaning task.
- This appliance is for household use only, not professional or industrial use.

- This appliance is not a toy. Children should be supervised to ensure that they do not play with the appliance.

- This appliance is intended for adult use. Ensure that this product is not used by the disabled, children or people unused to its handling.

- This appliance should be stored out of reach of children and/or the disabled.

- Do not put the appliance away if it is still hot.

- To ensure that the iron functions correctly, keep the iron face smooth and do not hit it against metallic objects (for example, the ironing board, buttons, zips...)

- Only use water with the appliance.

- The use of distilled water is recommended, especially if the water in your area contains any type of grit or is "hard" (contains calcium or magnesium).

- Never leave the appliance unattended while in use.

- Set the temperature control at the minimum position (MIN). Permanent disconnection of the device is not guaranteed.

- Do not use the device on any bodily parts of a person or animal.

- Any misuse or failure to follow the instructions for use renders the guarantee and the manufacturer's liability null and void.

minutes the smoke will stop.

Filling with water:

- The deposit (J) contains non-pressurised water, which can be filled at any moment.

This means that ironing can be carried out uninterruptedly.

- It is necessary to fill the deposit with water before using the steam function.

- Open the lid of the filling entrance. (Fig.3)

- Fill the deposit without going over the MAX level.

- Close the lid of the filling entrance.

Use:

- Unroll the cable completely before plugging it in.

- Connect the appliance to the mains.

- Turn the thermostat control until it is in a position that corresponds to the desired temperature.

- Do not use temperatures higher than those indicated on the clothing to be ironed.

● Temperature for synthetic fibres (Polyester, Nylon...).

●● Temperature for silk, wool.

●●● Temperature for cotton.

(Minimum temperature for ironing with steam)

Max Temperature for linen.

- If the fabric composition comprises various types of fibres, the temperature should be selected that is required for the fibre with the lowest temperature. (For example, a fabric that contains 60% polyester and 40% cotton should be ironed at the temperature that corresponds to the polyester).



Instructions for use

Notes prior to use:

- Remove the appliance's protective film.

- Some parts of the iron have been lightly greased and the iron could emit some smoke when plugged in for the first time. After a few

- Turn on the iron and the heater, by pressing the corresponding switches. The respective pilot lights will turn on. (Fig. 2).
- Wait until the pilot light (C) steam ready indicator is connected.
- The appliance will be ready to use for ironing. From this moment, the pilot light steam ready indicator (C) will switch on and off automatically, according to the steam consumption. You will also hear a slight sound intermittently, caused by the water pump that replaces water in the heater. Continue ironing normally.
- When the water reaches a minimum level in deposit J, fill it up without exceeding the maximum level.

Ironing with steam:

- Ironing can be carried out with steam always when the deposit contains water and the selected temperature is suitable.
- The appliance has a control (H), which enables the steam control to be blocked thus obtaining continuous steam without having to constantly press the steam blast control.

Steam flow control: (Fig. 2)

- Control (F) on the appliance allows the steam flow to be regulated.

How to iron in a vertical position (Fig. 5)

It is possible to iron hanging curtains, items of clothing on its hanger, etc. To do so, follow the instructions:

- Select the maximum temperature of the iron, while turning the temperature regulator of the iron in a clockwise direction (Fig. 1).
- Move the iron in a top to bottom direction while pressing the steam control (G).

Important: for cotton and linen, it's recommended to put the iron base in contact with the material. For other more delicate fibres, it's recommended to keep the iron base at some centimetres of distance.

Once you have finished using the appliance:

- Select the minimum position (MIN) via the temperature control dial.
- Unplug the appliance from the mains.
- Remove the water from the deposit.

Temperature safety protector:

- The device has a temperature safety protector, which protects the device from overheating.



Cleaning

- Disconnect the appliance from the mains and allow it to cool before undertaking any cleaning task.
- Clean the equipment with a damp cloth with a few drops of washing-up liquid and then dry.
- Do not use solvents, or products with an acid or base pH such as bleach, or abrasive products, for cleaning the appliance.
- Do not submerge the appliance in water or any other liquid, or place it under a running tap.

How to deal with lime scale incrustations:

- For the appliance to work correctly it should be kept free of lime scale or magnesium incrustations caused by the use of hard water.
- To prevent this kind of problem, we recommend the use of distilled water.

- However, if it is not possible to use the kind of water recommended above, you should periodically remove the lime scale from the appliance:

- Every 6 weeks if the water is "very hard".

- Every 12 weeks if the water is "hard".

- To do so, we recommend the use of the specific product Taurus Decal, which can be found in specialised shops and authorised technical services.

- Homemade solutions are not recommended in the descaling of this appliance, such as the use of vinegar.

Cleaning the detachable water heater

- Check that the appliance has cooled down (wait at least 3 hours after disconnecting the appliance)

- Empty the water deposit (J) first and later the detachable water heater

- To empty the detachable water heater open the stopper lid of the boiler (k) and unscrew the deposit lid (L) in an anti-clockwise direction. (Fig. 4)

- Empty the water boiler and close it by screwing on the stopper and turning it in a clockwise direction.

- Fill the water deposit J with approximately 500ml of water and empty a packet of anti lime-scale solution Taurus Decal.

- Connect the appliance (with the iron selected at maximum steam) and wait 20 minutes in order for the anti lime-scale liquid begin to take effect.

- Let the steam out of the iron (in a suitable place, for example the sink) and leave it until the water in the deposit has drained out.

- Unplug and let the appliance cool down (for at least three hours).

- Empty and rinse out the water deposit.

- Open the detachable water heater again and use a funnel to rinse it out with cold water and then drain completely. Repeat the operation to close the detachable heater stopper (L), following the reverse process to when it was opened. Place the lid on (K).

- The first time that the appliance is used after cleaning the detachable water heater, let some steam off before ironing. There is a possibility that it contains residue of anti lime-scale products.



Anomalies and repair

- Take the appliance to an authorised technical support service if problems arise.

Do not try to dismantle or repair without assistance, as this may be dangerous.

- If the connection to the mains has been damaged, it must be replaced and you should proceed as you would in the case of damage.

If any anomalies are detected, consult the following table:

ANOMALIES	CAUSES	SOLUTIONS
Water comes out of the holes on the bottom of the iron when the steam button is pressed (G).	Iron temperature regulator positioned at minimum "•" "••"	Turn the thermostat control until situated in the steam zone "...".
	Detachable water heater too full.	Remove water.
	Detachable water heater in slanting position.	Place the appliance on a horizontal base.
Scale and impurities come out of the soleplate	Excessive accumulation of lime scale in the detachable water heater.	Clean the appliance. See "cleaning" section.
Steam comes out of the cleaning stopper (K) of the detachable water heater.	Cleaning stopper incorrectly screwed in.	Let the detachable water heater down and completely screw in the stopper K until.
Steam does not come out when the vapour button (G) is pressed.	Detachable water heater empty.	Clean the deposit J (See section "how to keep the appliance clean and free of lime-scale")
	Switches (B) and (A) are turned off.	Turn the switches so that they are connected.
When the detachable water heater switch is connected, small noises in the appliance interior can be heard.	Residual steam is left over from the last time the iron was used.	Press the steam button (G) so that the pressure evaporates.
	The appliance is cold (noises come from the appliance dilation).	This phenomenon is normal and it will disappear in some minutes.
	The detachable water heater is empty and needs to be filled with water	It's natural and disappears when it is refilled with water.

Ecology and recyclability of the product

- The materials of which the packaging of this appliance consists are included in a collection, classification and recycling system. Should you wish to dispose of them, use the appropriate public containers for each type of material.

- The product does not contain concentrations of substances that could be considered harmful to the environment

- This appliance contains, or could contain, oil. Remember that one should abide by the regulations concerning the elimination of this type of contaminant



- This symbol means that; should you wish to dispose of the product once its working life has ended, take it to an authorised waste agent for the selective collection of Waste from

Electric and Electronic Equipment (WEEE).

This appliance complies with Directive 2006/95/EC on Low Voltage and Directive 2004/108/EC on Electromagnetic Compatibility.

ULTRAPEUR NS PRO

Centrale Vapeur



Cher client,

Nous vous remercions d'avoir choisi d'acheter un produit de la marque TAURUS.

Sa technologie, sa conception et sa fonctionnalité, ainsi que le fait qu'il réponde aux normes de qualité les plus strictes, vous garantissent une satisfaction à long terme.

Description

- A Interrupteur du fer à repasser
- B Interrupteur de la chaudière
- C Voyant lumineux indicateur de vapeur à point
- D Couvercle pour le remplissage du réservoir d'eau
- E Chaudière
- F Commande régulatrice de vapeur
- G Gâchette du spray vapeur
- H Gâchette vapeur continue (seulement disponible sur certains modèles)
- I Commande pour contrôler le thermostat du fer
- J Réservoir d'eau
- K Bouchon fermeture nettoyage de la chaudière
- L Bouchon chaudière



Conseils et mesures de sécurité

- Lire attentivement cette notice d'instructions avant de mettre l'appareil en marche et la

conserver pour toute consultation ultérieure. La non observation et application de ces instructions peuvent entraîner un accident.

Environnement d'utilisation ou de travail :

- L'appareil doit être utilisé et placé sur une surface plane et stable.

- AVERTISSEMENT : Afin d'éviter une surchauffe, ne pas couvrir l'appareil.

Sécurité électrique :

- Ne pas utiliser l'appareil si son câble électrique ou sa prise est endommagé.

- Avant de raccorder l'appareil au secteur, s'assurer que le voltage indiqué sur la plaque signalétique correspond à celui du secteur.

- Raccorder l'appareil à une prise électrique pourvue d'une fiche de terre et supportant 10 ampères.

- La prise de courant de l'appareil doit coïncider avec la base de la prise de courant. Ne jamais modifier la prise de courant. Ne pas utiliser d'adaptateur de prise de courant.

- Ne pas utiliser l'appareil s'il est tombé, s'il y a des signes visibles de dommages ou en cas de fuite.

- Ne pas forcer le câble électrique de connexion. Ne jamais utiliser le câble électrique pour lever, transporter ou débrancher l'appareil.

- Ne pas laisser le cordon de connexion entrer en contact avec les surfaces chaudes de l'appareil.

- Ne pas toucher la prise de raccordement avec les mains mouillées.

Utilisation et précautions :

- Avant chaque utilisation, dérouler complètement le câble d'alimentation de

l'appareil.

- Ne pas utiliser l'appareil si son dispositif de mise en marche/arrêt ne fonctionne pas.
- Débrancher l'appareil du secteur tant qu'il reste hors d'usage et avant de procéder à toute opération de nettoyage.
- Cet appareil est uniquement destiné à un usage domestique et non professionnel ou industriel.
- Cet appareil n'est pas un jouet. Les enfants doivent être surveillés pour s'assurer qu'ils ne jouent pas avec l'appareil.
- Cet appareil a été conçu pour être utilisé par des adultes. Ne pas laisser des personnes non familiarisées avec ce type de produit, des personnes handicapées ou des enfants l'utiliser.
- Laisser l'appareil hors de portée des enfants et/ou des personnes handicapées.
- Ne pas garder l'appareil s'il est encore chaud.
- Pour un fonctionnement correct, maintenir la semelle bien propre, ne l'appliquez pas sur des objets métalliques (par exemple, la planche à repasser, boutons, fermetures éclair, etc.).
- Utiliser l'appareil seulement avec de l'eau.
- L'usage d'eau distillée est spécialement recommandé, si l'eau dont vous disposez est boueuse ou du type "dure" (contenant du calcium ou du magnésium).
- Toujours utiliser l'appareil sous surveillance.
- Placer le sélecteur de température sur la position minimum (MIN), ne garantit pas la déconnexion permanente de l'appareil.
- Ne pas utiliser l'appareil sur une partie du corps d'une personne ou d'un animal.
- Toute utilisation inadéquate ou non conforme

aux instructions d'utilisation comporte un risque, invalide la garantie et annule la responsabilité du fabricant.



Mode d'emploi

Avertissements avant l'usage :

- Enlever le film de protection de l'appareil.
- Certaines parties du fer à repasser ont été légèrement graissées et c'est pourquoi le fer à repasser peut fumer un peu, au moment du premier branchement. En peu de temps, la fumée cessera.

Remplissage d'eau :

- Le réservoir (J) contient de l'eau sans pression, c'est pourquoi, il peut être rempli à tout moment. Ce qui veut dire que le repassage peut se réaliser sans interruptions.
- Il est indispensable de remplir le réservoir avec de l'eau afin de pouvoir réaliser des opérations avec vapeur.
- Ouvrir le couvercle du bec de remplissage. (Fig.3)
- Remplir le réservoir respectant le niveau MAX
- Fermer le couvercle du bec de remplissage.

Usage :

- Dérouler complètement le câble avant de le brancher.
- Brancher l'appareil au secteur.
- Tourner le sélecteur de température jusqu'à le situer sur la position de la température désirée.
- Ne pas utiliser des températures plus élevées que celles qui sont indiquées sur les vêtements à traiter.

- Température pour les fibres synthétiques (Polyester, Nylon...).
- Température pour la soie, la laine.
- Température pour le coton. (Température minimum pour repasser à vapeur)
- Max Température pour le lin.

- Si la composition du tissu contient différents types de fibres, veuillez sélectionner la température correspondante à la fibre qui requiert une température moins élevée. (Par exemple pour un tissu qui contient 60 % de polyester et 40 % de coton, la température à choisir est celle qui correspond au polyester).

- Mettre en marche le fer et la chaudière, en appuyant sur les interrupteurs correspondants. Les respectifs voyants lumineux s'allumeront (Fig. 2).
- Attendre que le voyant lumineux (C) indicateur de vapeur à point, se connecte.
- L'appareil est prêt pour commencer le repassage. À partir de ce moment, le voyant lumineux indicateur de vapeur à point (C) s'éteindra et s'allumera automatiquement, selon la consommation de vapeur. Vous entendrez également un léger bruit par intervalles, causé par la pompe qui recharge l'eau de la chaudière. Continuez à repasser normalement.
- Quand l'eau arrivera au niveau minimal du réservoir J, veuillez le remplir, ne dépassez pas le niveau maximum.

Repassage à vapeur :

- Vous pouvez repasser à vapeur, seulement si le réservoir dispose d'eau et la température sélectionnée est l'adéquate.

L'appareil dispose de la commande (H) qui permet de bloquer la commande vapeur et d'obtenir ainsi une vapeur continue sans besoin de maintenir la gâchette de sortie de vapeur appuyée.

Contrôle du flux de vapeur : (Fig. 2)

- L'appareil dispose de la commande (F) qui permet de contrôler le flux de vapeur.

Comment repasser verticalement : (Fig. 5)

Vous pouvez également repasser les rideaux et vêtements suspendus, Etc. Pour se faire, réaliser les actions suivantes :

- Sélectionner la température du fer maximum, en tournant la commande de température du fer dans le sens horaire (Fig.1).
 - Déplacer le fer de bas en haut en appuyant sur la gâchette vapeur (G)
- Important : pour le coton et le lin, il est conseillé de placer le fer en contact avec le tissu. Pour d'autres tissus plus délicats, il est conseillé de maintenir la base du fer éloignée de quelques centimètres.

Lorsque vous avez fini de vous servir de l'appareil :

- Choisir la position minimum (MIN) grâce au sélecteur de température.
- Débrancher l'appareil du secteur.
- Retirer l'eau du réservoir.

Protecteur thermique de sûreté :

- L'appareil dispose d'un dispositif thermique de sûreté qui protège l'appareil de toute surchauffe.



Nettoyage

- Débrancher l'appareil du secteur et le laisser refroidir avant de procéder à toute opération de nettoyage.

- Nettoyer l'appareil en le frottant avec un chiffon humide imprégné de quelques gouttes de détergent puis le sécher.

- Ne pas utiliser de dissolvants ni de produits à pH acide ou basique tels que l'eau de javel, ni de produits abrasifs pour nettoyer l'appareil.

- Ne pas immerger l'appareil dans l'eau ou tout autre liquide, ni le passer sous un robinet.

Traitement contre les incrustations de calcaire:

- Pour un parfait fonctionnement de l'appareil, celui-ci doit être libre de toute incrustation de calcaire ou magnésium résultant de l'utilisation d'eau trop dure.

- Pour éviter ce type de problème, nous vous recommandons d'utiliser de l'eau distillée.

- Dans tous les cas, s'il n'est pas possible d'utiliser le type d'eau recommandé antérieurement, vous devrez procéder régulièrement à un détartrage de l'appareil, à la fréquence suivante :

- Toutes les 6 semaines si l'eau est «très dure».

- Toutes les 12 semaines si l'eau est «dure».

- Pour cela, nous vous recommandons le produit spécifique «Taurus Decal», en vente dans les magasins spécialisés et services techniques autorisés.

- Les solutions maison, comme l'utilisation de vinaigre, pour les traitements de détartrage de l'appareil, ne sont pas recommandées.

Nettoyage de la chaudière

-Vérifier que l'appareil est froid (attendre au moins 3 heures après avoir débranché l'appareil)

- Premièrement, vider le réservoir d'eau (J) et par la suite la chaudière

- Pour vider la chaudière ouvrir le couvercle du bouchon de la chaudière (k) et dévisser le bouchon du réservoir (L) en sens anti-horaire. (Fig. 4)

-Vider la chaudière d'eau et une fois terminé, fermer le bouchon en le vissant inversement au mouvement d'ouverture.

- Remplir le réservoir d'eau J avec environ 500ml d'eau et vider un sachet anticalcaire Taurus Decal.

- Brancher l'appareil (sur position de repassage à vapeur maximale) et attendre environ 20 minutes pour que l'anticalcaire fasse son effet.

- Laisser sortir la vapeur à travers le fer (dans un endroit approprié, par exemple, l'évier) jusqu'à vider l'eau du réservoir.

-Débrancher et laisser refroidir l'appareil (au moins pendant 3 heures)

- Vider et rincer le réservoir d'eau.

- Ouvrir à nouveau la chaudière et à l'aide d'un entonnoir la rincer à l'eau froide et la vider complètement. Répéter l'opération pour fermer le bouchon de la chaudière (L) de façon inverse à celle de l'ouverture. Placer le couvercle (K)

- La première fois que vous utiliserez l'appareil, après le nettoyage de la chaudière laisser sortir un peu de vapeur avant de repasser, il se peut qu'il y est des restes de produit anticalcaire.



Anomalies et réparation

- En cas de panne, remettre l'appareil à un service d'assistance technique agréé. Ne pas tenter de procéder aux réparations ou de démonter l'appareil ; cela implique des risques.

- Si le branchement au secteur est endommagé, il doit être remplacé. Procéder alors comme en cas de panne.

Consulter le tableau suivant, en cas d'anomalie :

ANOMALIES	CAUSES	SOLUTIONS
De l'eau sort des orifices de la base du fer, lorsqu'on appuie sur la gâchette de vapeur (G).	Bouton thermostat du fer (I) au minimum "•" "••"	Tourner le bouton du thermostat jusqu'au point vapeur "••••".
	Chaudière trop pleine.	Vider de l'eau.
	Chaudière inclinée.	Poser l'appareil sur une base horizontale.
Des impuretés calcaires sortent de la semelle du fer.	Accumulation calcaire excessive dans la chaudière.	Nettoyer l'appareil. Voir le paragraphe "nettoyage".
La vapeur s'échappe du bouchon de nettoyage (K) de la chaudière.	Le bouchon de nettoyage n'est pas bien vissé.	Laissez refroidir la chaudière et revisser le bouchon K jusqu'au fond.
La vapeur ne sort pas, lorsqu'on appuie sur la gâchette de vapeur (G).	Chaudière vide.	Laver le réservoir J (voir paragraphe "maintenance de l'appareil sans calcaire").
	Interrupteurs (B) et (A) sur arrêt.	Appuyer sur les interrupteurs pour les connecter
Bruits particuliers à l'intérieur de l'appareil quand on allume l'interrupteur de la chaudière.	Il reste de la vapeur résiduelle du dernier repassage.	Appuyer sur la gâchette de vapeur (G) pour que la pression puisse s'échapper.
	L'appareil est froid (bruits dus à la dilatation de la chaudière)	Ceci est normal. Ils disparaîtront en quelques minutes.
	La chaudière est vide et doit se remplir d'eau	C'est normal et ils disparaîtront quand il y aura charge d'eau

Écologie et recyclage du produit

- Les matériaux dont l'emballage de cet appareil est constitué intègrent un programme de collecte, de classification et de recyclage. Si vous souhaitez vous en défaire, veuillez utiliser les conteneurs publics appropriés pour chaque type de matériel.
- Le produit ne contient pas de concentrations de substances considérées comme étant nocives pour l'environnement.
- Rappel ! Respecter les réglementations relatives à l'élimination de ce type de polluant.



- Ce symbole signifie que si vous souhaitez vous défaire du produit, une fois que celui-ci n'est plus utilisable, remettez-le, suivant la méthode appropriée, à un gestionnaire de déchets

habilité pour la collecte sélective de déchets d'appareils électriques et électroniques (DAEE).

Cet appareil est conforme à la directive 2006/95/EC de basse tension ainsi qu'à la directive 2004/108/EC de compatibilité électromagnétique.

ULTRAVAPEUR NS PRO Bügelstation

Sehr geehrter Kunde:

Wir danken Ihnen für Ihre Entscheidung, ein TAURUS Gerät zu kaufen. Technologie, Design und Funktionalität dieses Gerätes, in Kombination mit der Erfüllung der strengsten Qualitätsnormen, werden Ihnen lange Zeit viel Freude bereiten.

Beschreibung

- A Bügeleisenschalter
- B Boilerschalter
- C Dampf-Bereitschaftsanzeige
- D Verschlussklappe zum Auffüllen des Wassertanks
- E Boiler
- F Dampfeinstellungsregler
- G Dampfausstoßtaste
- H Manici di Trasporto
- I Temperatureinstellungsregler vom Bügeleisen
- J Wassertank
- K Verschlussklappe Boilerreinigung
- L Boilerverschluss

Sicherheitsempfehlungen und -hinweise

- Lesen Sie die Gebrauchsanweisung sorgfältig, bevor Sie das Gerät einschalten und bewahren Sie diese zum Nachschlagen zu einem späteren

Zeitpunkt auf. Die Nichtbeachtung dieser Gebrauchsanweisungen kann Unfälle zur Folge haben.

Anwendungs- oder Arbeitsumgebung:

- Das Gerät muss zu seinem Gebrauch auf einer ebenen und stabilen Fläche abgestellt werden.
- **WARNUNG:** Um Überhitzung zu vermeiden, decken Sie das Gerät nicht ab.

Elektrische Sicherheit:

- Das Gerät darf nicht mit beschädigtem elektrischen Kabel oder Stecker verwendet werden.
- Vergewissern Sie sich, dass die Spannung auf dem Typenschild mit der Netzspannung übereinstimmt, bevor Sie den Apparat an das Stromnetz anschließen.
- Das Gerät an einen Stromanschluss anschließen, der mindestens 10 Ampere liefert.
- Der Stecker des Geräts muss mit dem Steckdosentyp des Stromanschlusses übereinstimmen. Der Stecker darf nicht verändert werden. Verwenden Sie keine Steckeradapter.
- Das Gerät nicht benutzen, wenn es heruntergefallen ist, sichtbare Schäden aufweist oder undicht ist.
- Elektrische Kabel nicht überbeanspruchen. Elektrische Kabel dürfen nicht zum Anheben, Transportieren oder Ausstecken des Geräts benutzt werden.
- Achten Sie darauf, dass das elektrische Verbindungskabel nicht mit heißen Teilen des Geräts in Kontakt kommt.
- Berühren Sie den Stecker nicht mit feuchten Händen.

Gebrauch und Pflege:

- Vor jedem Gebrauch des Geräts das Stromkabel vollständig auswickeln.
- Benützen Sie das Gerät nicht, wenn die An-/Austaste nicht funktioniert.
- Ziehen Sie bitte den Stecker aus der Steckdose, wenn Sie das Gerät nicht benutzen und bevor Sie eine Reinigung vornehmen.
- Dieser Apparat dient ausschließlich für Haushaltszwecke und ist für professionellen oder gewerblichen Gebrauch nicht geeignet.
- Dieses Gerät ist kein Spielzeug. Kinder sollten überwacht werden, um sicher zu stellen, dass sie nicht mit dem Gerät spielen.
- Dieses Gerät ist für den Gebrauch von Erwachsenen konzipiert. Vermeiden Sie die Benutzung desselben durch Kinder, Behinderte oder Personen, die mit dem Gerät nicht vertraut sind.
- Bewahren Sie das Gerät außerhalb der Reichweite von Kindern und/oder Behinderten auf.
- Gerät nicht aufbewahren, solange es noch warm ist.
- Für einen korrekten Betrieb die Bügelsole nicht beschädigen. Fahren Sie mit dem Bügeleisen nicht über Metallgegenständen (zum Beispiel Metall am Bügelbrett, Knöpfe, Reißverschlüsse usw.)
- Das Gerät nur mit Wasser verwenden.
- Das Benutzen von destilliertem Wasser wird empfohlen, besonders wenn es sich beim verfügbaren Leitungswasser um johdhaltiges oder hartes Wasser (das Kalk oder Magnesium enthält) handelt.
- Das Gerät darf nicht unbeaufsichtigt gelassen werden, während es am Netz angeschlossen ist.

- Um das Gerät vollständig auszuschalten ziehen Sie den Netzstecker. Den Temperaturregler auf die minimale Position (MIN) zu stellen bewirkt keine permanente Unterbrechung der Stromversorgung des Geräts.
- Das Gerät nicht auf einem Köperteil einer Person oder einem Tier verwenden.
- Unfachgemäßer Gebrauch oder die Nichteinhaltung der vorliegenden Gebrauchsanweisungen können gefährlich sein und führen zu einer vollständigen Ungültigkeit der Herstellergarantie.



Gebrauchsanweisung

Bemerkungen vor der Anwendung:

- Entfernen Sie am Gerät den Schutzfilm.
- Manche Teile des Bügeleisens wurden leicht eingefettet, weshalb das Bügeleisen bei der Erstanwendung ein bisschen dampfen kann. Nach kurzer Zeit wird dies aufhören.

Mit Wasser füllen:

- Der Wassertank (J) enthält Wasser ohne Druck und kann deshalb jederzeit nachgefüllt werden. Dadurch kann ohne Unterbrechungen gebügelt werden.
- Für den Gebrauch der Dampffunktion muss der Wassertank mit Wasser gefüllt sein.
- Die Verschlussklappe der Einfüllöffnung öffnen. (Fig. 3)
- Den Wassertank bis zur Markierung MAX füllen.
- Die Verschlussklappe der Einfüllöffnung schließen.

Anwendung:

- Wickeln Sie das Kabel vollständig auf, bevor Sie es einstecken.

- Schließen Sie das Gerät an das Stromnetz an.

- Den Temperaturregler drehen, bis er sich an der Position befindet, die der richtigen Temperatur entspricht.

- Keine höheren Temperaturen anwenden, als die, die bei dem(n) zu behandelnden Kleidungsstück(en) angegeben werden.

- Temperatur für synthetische Fasern (Polyester, Nylon...).
- Temperatur für Seide, Wolle.
- Temperatur für Baumwolle (Mindesttemperatur, um mit Dampf zu bügeln)
- Max Temperatur für Flachs.

- Wenn die Zusammensetzung des Stoffes mehrere Sorten an Fasern beinhaltet, muss die entsprechende Temperatur der Faser ausgewählt, bei der die niedrigste Temperatur notwendig ist. (Wenn zum Beispiel ein Stoff zu 60% aus Polyester und 40% aus Baumwolle besteht, muss man die entsprechende Temperatur des Polyesters auswählen).

- Das Bügeleisen und den Boiler anstellen, indem die entsprechenden Schalter betätigt werden. Die zugehörigen Anzeigen leuchten auf (Fig. 2).

- Warten Sie, bis die Dampf-Bereitschaftsanzeige (C) aufleuchtet.

- Das Gerät ist nun betriebsbereit. Ab jetzt schaltet sich die Dampf-Bereitschaftsanzeige (C) aus und leuchtet automatisch je nach Dampfverbrauch auf. Zudem ist in

bestimmten Zeitabständen ein schwaches Geräusch zu hören, wenn die Pumpe den Boiler mit Wasser speist. Sie können normal weiterbügeln.

- Wenn das Wasser im Wassertank (J) bis zur Mindestfüllmenge verbraucht ist, ist dieser wieder aufzufüllen. Dabei ist zu beachten, dass die maximale Füllmenge nicht überschritten wird.

Bügeln mit Dampf:

- Das Bügeln mit Dampf ist stets möglich, soweit der Wassertank Wasser enthält und die richtige Temperatur eingestellt ist. Das Gerät ist mit einem Schalter (H) ausgestattet, mit dem der Dampfregler blockiert werden kann. Dadurch ist Dauerdampf verfügbar, ohne dass die Dampfausstoßtaste konstant betätigt werden muss.

Dauerdampfeinstellung: (Fig. 2)

- Das Gerät verfügt über einen Regler (F), mit dem der Dauerdampf variabel eingestellt werden kann.

Bügeln in senkrechter Position (Fig. 5)

Mit diesem Gerät ist es möglich, hängende Gardinen, Kleidungsstücke an Kleiderbügeln usw. zu bügeln. Verfahren Sie dabei folgendermaßen:

- Stellen Sie die Temperatur des Bügeleisens auf die höchste Stufe, indem Sie den Temperaturschalter im Uhrzeigersinn drehen (Fig. 1).

- Drücken Sie die Dampfausstoßtaste (G) und führen Sie das Bügeleisen von oben nach unten am Stoff entlang.

Wichtig: Wir empfehlen, die Bügelsohle bei Baumwolle und Leinen direkt am Stoff entlangzuführen. Bei empfindlichen Stoffen hingegen sollten Sie die Bügelsohle einige Zentimeter vom Stoff entfernt halten.

Sobald Sie mit dem Bügeln fertig sind:

- Die Position Minimum (MIN) mittels des Temperaturreglers auswählen.
- Stromzufuhr zum Gerät unterbrechen.
- Das Wasser aus dem Wassertank gießen.

Schutztemperaturbegrenzer:

- Das Gerät verfügt über einen Schutztemperaturbegrenzer, der das Gerät vor jeglicher Überhitzung schützt.



Reinigung

- Ziehen Sie den Stecker heraus und lassen Sie das Gerät abkühlen, bevor Sie mit der Reinigung beginnen.
- Reinigen Sie das Gerät mit einem feuchten Tuch, auf das Sie einige Tropfen Reinigungsmittel geben und trocknen Sie es danach ab.
- Verwenden Sie zur Reinigung des Apparates weder Lösungsmittel noch Scheuermittel oder Produkte mit einem sauren oder basischen pH-Wert wie Lauge.
- Das Gerät nicht in Wasser oder andere Flüssigkeiten tauchen und nicht unter den Wasserhahn halten.

Behandlung von Kalkablagerungen:

- Für den perfekten Betrieb ist das Gerät von Kalk- oder Magnesiumresten zu befreien,

die sich durch besonders hartes Wasser ablagern.

- Um dieses Problem zu vermeiden wird empfohlen, destilliertes Wasser anzuwenden.
- Steht das empfohlene Wasser nicht zur Verfügung, sollte in folgenden Abständen eine Entkalkungsbehandlung erfolgen:
 - Alle 6 Wochen wenn das Wasser "sehr hart" ist.
 - Alle 12 Wochen wenn das Wasser "hart" ist.
- Wir empfehlen das spezifische Produkt "Taurus Decal", das in Fachgeschäften sowie beim technischen Wartungsdienst.
- Hausgemachte Lösungen, wie mit Essig zubereitete Flüssigkeiten, sind nicht zur Entkalkung des Geräts geeignet.

Reinigung des Boilers

- Überprüfen Sie, ob das Gerät kalt ist (nachdem Sie das Gerät vom Stromnetz genommen haben, müssen Sie mindestens 3 Stunden warten).
- Leeren Sie zuerst den Wassertank (J) und dann den Boiler.
- Zum Entleeren des Boilers öffnen Sie die Verschlussklappe (K) und drehen den Boilerverschluss (L) gegen den Uhrzeigersinn ab (Fig. 4).
- Leeren Sie den Wassertank. Danach drehen Sie den Boilerverschluss in die zum Öffnen entgegengesetzte Richtung auf.
- Füllen Sie den Wassertank (J) mit ca. 500 ml auf und geben Sie ein Tütchen Taurus Decal Entkalker hinein.
- Schließen Sie das Gerät an (Einstellung auf maximale Dampfstufe) und warten Sie etwa 20 Minuten, damit der Entkalker wirken kann.
- Lassen Sie den Dampf durch das Bügeleisen

entweichen (an einem geeigneten Ort, beispielsweise an der Spüle), bis der Wassertank leer ist.

-Den Netzstecker ziehen und das Gerät erkalten lassen (mindestens 3 Stunden).

-Den Wassertank leeren und mit Wasser ausspülen.

-Den Boiler erneut öffnen und mithilfe eines Trichters den Boiler mit kaltem Wasser ausspülen und vollständig leeren. Den Vorgang wiederholen. Zum Schließen des Boilerverschlusses (L) verfahren Sie umgekehrt wie beim Öffnen. Die Verschlussklappe (K) aufsetzen.

-Da noch Reste des Entkalkers vorhanden sein können, lassen Sie bei Erstbenutzung nach einer Boilerreinigung vor dem Bügeln etwas Dampf entweichen.



Störungen und Reparatur

- Bringen Sie das Gerät im Falle einer Störung zu einem zugelassenen technischen Wartungsdienst. Versuchen Sie nicht, es zu reparieren oder zu demontieren, da dies gefährlich sein könnte.

- Ist die Netzverbindung beschädigt, ist wie in sonstigen Schadensfällen vorzugehen.

Lösungen zur Behebung kleiner Störungen können Sie der folgenden Tabelle entnehmen:

STÖRUNGEN	AUSLÖSER	LÖSUNGEN
Beim Betätigen der Dampfausstoßtaste (G) tropft Wasser aus den Öffnungen an der Bügelsohle.	Der Temperaturregler (I) ist auf die kleinste Stufe "•" "••" eingestellt	Den Temperaturregler auf Dampfbetrieb "•••" einstellen.
	Der Boiler ist zu voll.	Wasser ablaufen lassen.
	Der Boiler steht nicht waagrecht.	Das Gerät auf einen waagerechten Untergrund stellen.
Kalkblättchen oder -teilchen treten aus der Bügelsohle	Zu hohe Kalkablagerung im Boiler	Das Gerät säubern. Siehe Abschnitt "Reinigung".
An der Boiler-Verschlussklappe (K) entweicht Dampf.	Boilerverschluss nach Reinigung falsch aufgedreht.	Den Boiler erkalten lassen und den Verschluss (K) bis zum Anschlag festdrehen.
Beim Betätigen der Dampfausstoßtaste (G) tritt kein Dampf aus.	Leerer Boiler	Wassertank (J) reinigen (siehe Abschnitt „Behandlung von Kalkablagerungen“)
	Schalter (B) und (A) auf die Position „aus“ eingestellt.	Schalter auf Betrieb einstellen
Beim Einschalten des Boilers werden Geräusche aus dem Gerät hörbar.	Restdampf von der letzten Benutzung ist vorhanden.	Zum Entweichen des Drucks die Dampfausstoßtaste (G) betätigen.
	Das Gerät ist kalt (die Geräusche entstehen durch Dehnung des Boilers).	Diese Geräusche sind normal und hören nach wenigen Minuten auf.
	Der Boiler ist leer und muss nachgefüllt werden.	Die Geräusche sind normal und hören nach dem Befüllen mit Wasser auf.

Umweltschutz und Recyclbarkeit des Produktes

- Die zur Herstellung des Verpackungsmaterials dieses Geräts verwendeten Materialien sind im Sammel-, Klassifizierungs- und Recyclingsystem integriert. Wenn Sie die Verpackung entsorgen möchten, können Sie die öffentlichen Müllcontainer für alle Abfallarten verwenden.

Das Produkt gibt keine Substanzen für die Umwelt schädlichen Konzentrationen ab.

- Bitte denken Sie daran, die Vorschriften bezüglich der Entsorgung dieser umweltbelastenden Substanz zu berücksichtigen.



- Dieses Symbol bedeutet, dass Sie das Produkt, sobald es abgelaufen ist, von einem entsprechenden Fachmann an einem für elektrische und elektronische Geräte (RAEE) geeigneten Ort entsorgen sollen.

Dieses Gerät erfüllt die Normen 2006/95/EC für Niederspannung und die Normen 2004/108/EC für elektromagnetische Verträglichkeit.

ULTRAVAPEUR NS PRO

Centro di stiratura



Gentile cliente,

La ringraziamo per la preferenza accordataci con l'acquisto di un prodotto TAURUS.

La sua tecnologia, design e funzionalità, nonché la garanzia di aver superato i più rigorosi controlli di qualità, Le permetteranno di godere a lungo delle qualità dell'apparecchio.

Descrizione

- A Interruttore del ferro da stiro
- B Interruttore della caldaia
- C Spia indicatrice di vapore pronto
- D Coperchio per il riempimento del serbatoio d'acqua
- E Caldaia
- F Comando regolatore di vapore
- G Tasto vapore ferro da stiro
- H Comando vapore continuo (disponibile solo in alcuni modelli)
- I Comando Regolatore di temperatura del ferro da stiro
- J Serbatoio d'acqua
- K Coperchio Tappo pulizia caldaia
- L Tappo caldaia



Consigli ed avvertenze di sicurezza

- Leggere attentamente questo libretto d'istruzioni prima di mettere in funzione l'apparecchio e conservarlo per successive

consultazioni. La mancata osservanza delle presenti istruzioni può essere causa di incidenti.

Area di lavoro:

- L'apparecchio deve essere collocato ed utilizzato su una superficie piana e stabile.
- **AVVERTENZA:** Per evitare che l'apparecchio si surriscaldi, non deve essere coperto.

Sicurezza elettrica:

- Non utilizzare l'apparecchio nel caso in cui il cavo di alimentazione o la spina siano danneggiati.
- Prima di collegare l'apparecchio alla rete elettrica, verificare che il voltaggio indicato sulla targhetta caratteristiche corrisponda al voltaggio della rete.
- Collegare l'apparecchio a una presa di corrente che sopporti come minimo 10 ampere.
- Verificare che la presa sia adatta alla spina dell'apparecchio. Non modificare mai la spina e non usare adattatori di spina.
- Non usare l'apparecchio se è caduto, se presenta danni visibili o se c'è qualche fuga.
- Non tirare il cavo elettrico. Non usarlo mai per sollevare, trasportare o scollegare l'apparecchio.
- Non lasciare che il cavo di connessione penda dal tavolo o entri a contatto con le superfici calde dell'apparecchio.
- Non toccare mai la spina con le mani bagnate.

Precauzioni d'uso:

- Prima di ogni utilizzo, svolgere completamente il cavo dell'apparecchio.
- Non utilizzare l'apparecchio se il suo dispositivo d'avvio/arresto non funziona.
- Staccare la spina dalla presa di corrente quando l'apparecchio non è in uso e prima di compiere qualsiasi operazione di pulizia.
- Questo apparecchio è destinato unicamente all'uso domestico, non professionale o industriale.
- Questo apparecchio non è un giocattolo. Assicurarsi che i bambini non giochino con l'apparecchio.
- Questo apparecchio è stato concepito per essere utilizzato esclusivamente da adulti. Non permettere che venga utilizzato da bambini o da persone che non ne conoscono il funzionamento.
- Tenere fuori della portata di bambini e/o persone disabili.
- Lasciare raffreddare l'apparecchio prima di riporlo.
- Per un corretto funzionamento, mantenere la piastra liscia, non applicarla su oggetti metallici (per esempio sulla tavola da stiro, bottoni, cerniere ...)
- Utilizzare l'apparecchio solo con acqua.
- Si consiglia l'uso di acqua distillata, specialmente se l'acqua di cui si dispone contiene qualche tipo di residuo o è del tipo "dura" (che contiene calcio o magnesio).
- Usare sempre l'apparecchio sotto sorveglianza.
- Collocare il termostato nella posizione di minimo (MIN) non garantisce la sconnessione permanente dell'apparecchio.
- Non utilizzare l'apparecchio su nessuna

parte del corpo di persone o animali.

- Il produttore invalida la garanzia e declina ogni responsabilità in caso di uso inappropriato dell'apparecchio o non conforme alle istruzioni d'uso.



Modalità d'uso

Prima dell'uso:

- Rimuovere la pellicola protettrice dell'apparecchio.
- Alcune parti dell'apparecchio sono state leggermente lubrificate pertanto potrebbe uscire del fumo quando si connette l'apparecchio per la prima volta. Dopo un certo tempo il fumo cesserà.

Riempimento d'Acqua:

- Il serbatoio (J) contiene acqua senza pressione, per cui può essere riempito in qualunque momento. Ciò significa che è possibile stirare senza interruzioni.
- È imprescindibile riempire d'acqua il serbatoio per poter lavorare con il vapore.
- Aprire lo sportellino dell'apertura di riempimento. Fig (3)
- Riempire il serbatoio rispettando il livello MAX
- Chiudere il coperchio del recipiente.

Uso:

- Svolgere completamente il cavo prima di inserire la spina nella presa.
- Collegare l'apparecchio alla rete elettrica.
- Girare il termostato fino a collocarlo nella posizione corrispondente alla temperatura desiderata.

Non usare temperature più alte di quelle indicate sul/i capo/i da trattare.

- Temperatura per fibre sintetiche (Poliestere, Nylon...).

- Temperatura per seta, lana.

- Temperatura per cotone.

(Temperatura minima per stirare a vapore)

Max Temperatura per lino.

- Se la composizione del tessuto contiene diversi tipi di fibre, si deve selezionare la temperatura corrispondente alla fibra che richiede la temperatura più bassa. (Per esempio per un tessuto che contenga 60% di poliestere e 40% di cotone, si deve selezionare la temperatura corrispondente al poliestere).

- Avviare il ferro da stiro e la caldaia premendo i corrispettivi interruttori. Le relative spie si illumineranno (Fig. 2).

- Aspettare che si accenda la spia (C) luminosa indicatrice di vapore pronto.

- L'apparecchio ora è pronto per iniziare a stirare. Da questo momento, la spia indicatrice di vapore pronto (C) si spegnerà e illuminerà automaticamente, a seconda del consumo di vapore. A intervalli si sentirà pure un leggero rumore causato dalla pompa che ricarica l'acqua nella caldaia. Continuare a stirare normalmente.

- Quando l'acqua nel serbatoio J arriva al livello minimo, si proceda a riempirlo senza oltrepassare il livello massimo.

Stiraggio a vapore:

- È possibile stirare a vapore sempre che il serbatoio disponga d'acqua e la temperatura selezionata sia quella adeguata.

L'apparecchio dispone di un comando (H) che permette di bloccare il tasto vapore ottenendo così un'uscita continua di vapore senza dover mantenere costantemente premuto il tasto stesso.

Controllo del flusso di vapore: (Fig. 2)

- L'apparecchio dispone di un comando (F) che permette di regolare lo spruzzo di vapore.

Come stirare in posizione verticale (Fig. 5)

È possibile stirare tende appese, capi di vestiario sull'appendino, ecc. Per far ciò, procedere come indicato in seguito:

- Selezionare la temperatura massima del ferro, ruotando in senso orario il regolatore di temperatura. (Fig. 1).

- Passare il ferro dall'alto verso il basso premendo il tasto vapore (G)

Importante: per il cotone e il lino si consiglia di appoggiare la piastra a contatto con il tessuto. Per tessuti più delicati si consiglia di mantenere la piastra a qualche centimetro di distanza.

Dopo l'uso dell'apparecchio:

- Selezionare la posizione di minimo (MIN) mediante il selettore di temperatura.

- Scollegare l'apparecchio dalla rete elettrica.

- Rimuovere l'acqua dal serbatoio.

Protettore termico di sicurezza:

- L'apparecchio possiede un dispositivo termico di sicurezza che lo protegge da qualsiasi surriscaldamento.



Pulizia

- Staccare la spina dalla presa e lasciare che l'apparecchio si raffreddi prima di iniziare qualsiasi operazione di pulizia.
- Pulire l'apparecchio con un panno inumidito con acqua e detersivo, e asciugarlo accuratamente.
- Per la pulizia, non usare solventi o prodotti con pH acido o basico, come la candeggina, oppure prodotti abrasivi.
- Non immergere l'apparecchio in acqua o altri liquidi e non metterlo sotto il rubinetto.

Eliminazione delle incrostazioni calcaree:

- Per un corretto funzionamento dell'apparecchio, evitare la formazione di incrostazioni di calcio o magnesio causate dall'uso di acqua ad elevata durezza.
- Per evitare questo tipo di problema si raccomanda l'uso di acqua distillata.
- In ogni caso, se non è possibile usare il tipo d'acqua raccomandato, si consiglia di eseguire periodicamente un procedimento di decalcificazione dell'apparecchio:
 - Ogni 6 settimane se l'acqua è "molto dura".
 - Ogni 12 settimane se l'acqua è "dura".
- In questo caso si consiglia il prodotto specifico "Taurus Decal", in vendita nei negozi specializzati e nei servizi tecnici autorizzati.
- Si consiglia di evitare rimedi fatti in casa, come l'uso dell'aceto.

Pulizia della caldaia

- Controllare che l'apparecchio sia freddo (aspettare almeno 3 ore dopo averlo spento)

-Procedere a svuotare prima di tutto il serbatoio d'acqua (J) e successivamente quello della caldaia.

-Per svuotare la caldaia, aprire il coperchio del tappo della caldaia (k) e svitare il tappo del serbatoio (L) in senso antiorario. (Fig.4)

-Svuotare la caldaia d'acqua e al termine chiudere il tappo avvitandolo in senso contrario a quello di apertura.

-Riempire il serbatoio d'acqua J con 500 ml d'acqua circa e versare il contenuto di una busta di decalcificante Taurus Decal.

-Avviare l'apparecchio (in posizione di stiratura con vapore massimo) e aspettare circa 20 minuti per far agire il decalcificante.

-Far uscire il vapore dal ferro da stiro (in un luogo appropriato, per esempio in un lavello) fino a quando non si sia consumata tutta l'acqua del serbatoio.

-Staccare dalla spina e lasciare raffreddare l'apparecchio (almeno per 3 ore)

-Svuotare e sciacquare con acqua il serbatoio d'acqua.

-Aprire nuovamente la caldaia, con l'aiuto di un imbuto sciacquare la caldaia con acqua fredda e svuotare completamente. Ripetere l'operazione per chiudere il tappo della caldaia (L) procedendo in modo inverso rispetto a quello di apertura.Collocare il tappo (K)

-Quando si usa l'apparecchio per la prima volta dopo la pulizia della caldaia, si consiglia di lasciare uscire un poco di vapore prima di stirare per eliminare possibili resti di prodotto decalcificante.



Anomalie e riparazioni

-In caso di guasto, portare l'apparecchio presso un Servizio di Assistenza Tecnica autorizzato. Non tentare di smontare o riparare l'apparecchio: può essere pericoloso.

- Se il cavo di collegamento alla rete è danneggiato, non cercare di sostituirlo da soli, ma rivolgersi ad un Centro d'Assistenza Tecnica autorizzato.

Nel caso in cui si individui qualche anomalia, si consulti la tabella seguente:

ANOMALIE	CAUSE	SOLUZIONI
Esce acqua dai fori della piastra quando si preme il tasto del vapore (G).	Regolatore di temperatura del ferro (I) al minimo "•" "••"	Ruotare il comando del termostato fino alla zona di vapore "•••".
	Caldaia troppo piena.	Togliere acqua.
	Caldaia in posizione inclinata.	Collocare l'apparecchio su una base orizzontale.
Escono scaglie e impurezze di calcare dalla piastra.	Eccessiva accumulazione di calcare nella caldaia.	Pulire l'apparecchio. Si veda la sezione "pulizia"
Fuga di vapore dal tappo di pulizia (K) della caldaia.	Tappo pulizia caldaia avvitato malamente.	Lasciare raffreddare la caldaia e di nuovo avvitare completamente il tappo K
Non esce il vapore quando si preme il tasto di vapore (G).	Caldaia vuota.	Pulire il serbatoio J (si veda la sezione "eliminazione delle incrostazioni calcaree").
	Interruttori (B) e (A) in posizione di arresto.	Posizionare gli interruttori in posizione di acceso.
Azionando l'interruttore della caldaia, si sentono piccoli rumori all'interno dell'apparecchio	È rimasto un residuo di vapore dall'ultima stiratura.	Premere il tasto di vapore (G) per eliminare la pressione.
	L'apparecchio è freddo (rumori dovuti alla dilatazione della caldaia).	Questo fenomeno è normale. Cesserà entro alcuni minuti.
	La caldaia è vuota ed è necessario caricare acqua.	È normale e cesserà dopo aver inserito acqua.

Prodotto ecologico e riciclabile

- I materiali che costituiscono l'imballaggio di questo apparecchio sono riciclabili.

Per sbarazzarsene, utilizzare gli appositi contenitori pubblici, adatti per ogni tipo di materiale.

- Il prodotto non contiene sostanze dannose per l'ambiente.

- Si ricordi che bisogna rispettare le norme relative all'eliminazione di questo tipo di contaminante.



- Questo simbolo indica che, per smaltire il prodotto al termine della sua durata utile, bisogna depositarlo presso un gestore di residui, autorizzato per la raccolta differenziata di Residui di

Apparati Elettrici ed Elettronici (RAEE).

Questo apparecchio è conforme alla Direttiva 2006/95/CE di Bassa Tensione e alla Direttiva 2004/108/CE sulla Compatibilità Elettromagnetica.

ULTRAVAPEUR NS PRO Ferro com caldeira



Caro cliente:

Obrigado por ter adquirido um electrodoméstico da marca TAURUS. A sua tecnologia, design e funcionalidade, aliados às mais rigorosas normas de qualidade, garantir-lhe-ão uma total satisfação durante muito tempo.

Descrição

- A Interruptor do ferro de engomar
- B Interruptor da caldeira
- C Luz-piloto indicadora de vapor pronto
- D Tampa para o enchimento do depósito de água
- E Caldeira
- F Comando regulador de vapor
- G Botão do vapor do ferro
- H Comando do vapor contínuo (apenas disponível em alguns modelos)
- I Comando Regulador de temperatura do ferro de engomar
- J Depósito de água
- K Tampa de limpeza da caldeira
- L Tampa da caldeira



Conselhos e advertências de segurança

- Ler atentamente este manual de instruções antes de ligar o aparelho e guardá-lo para consultas futuras. A não observação e

cumprimento destas instruções pode resultar num acidente.

Ambiente de utilização ou trabalho:

- O aparelho deve ser utilizado e colocado sobre uma superfície plana e estável.
- ADVERTÊNCIA: Para evitar um sobreaquecimento, não cubra o aparelho.

Segurança eléctrica:

- Não utilizar o aparelho se tiver o cabo eléctrico ou a ficha danificados.
- Antes de ligar o aparelho à rede eléctrica, verificar se a voltagem indicada nas características coincide com a voltagem da rede eléctrica.
- Ligar o aparelho a uma tomada de corrente que suporte no mínimo 10 amperes.
- A ficha do aparelho deve coincidir com a tomada de corrente eléctrica. Nunca modificar a ficha eléctrica. Não utilizar adaptadores de ficha eléctrica.
- Não utilizar o aparelho se este caiu e se existirem sinais visíveis de danos ou de fuga.
- Não force o cabo eléctrico. Nunca utilizar o cabo eléctrico para levantar, transportar ou desligar o aparelho.
- Evitar que o cabo eléctrico de ligação entre em contacto com as superfícies quentes do aparelho.
- Não tocar na ficha de ligação com as mãos molhadas.

Utilização e cuidados:

- Antes de cada utilização, desenrolar completamente o cabo de alimentação do aparelho
- Não utilizar o aparelho se o dispositivo de

Ligar/Desligar não funcionar.

- Desligar o aparelho da rede eléctrica quando não estiver a ser utilizado e antes de iniciar qualquer operação de limpeza, ajuste, recarga ou troca de acessórios.
- Este aparelho está projectado unicamente para utilização doméstica, não para utilização profissional ou industrial.
- Este aparelho não é um brinquedo. As crianças devem ser vigiadas para se garantir que não brincam com o aparelho.
- Este aparelho está projectado para ser utilizado apenas por adultos. Não permitir que seja utilizado por pessoas não familiarizadas com este tipo de produto, pessoas incapacitadas ou crianças.
- Guardar este aparelho fora do alcance de crianças e/ou pessoas incapacitadas.
- Não guardar o aparelho se ainda estiver quente.
- Para um funcionamento correcto, manter a base bem lisa e não a utilizar em objectos metálicos (por exemplo, contra a tábua de engomar, botões, fechos de correr, etc).
- Apenas utilizar o aparelho com água.
- Recomenda-se o uso de água destilada, especialmente se a água que dispõe contém algum tipo de sujidade ou é do tipo "dura" (contém cálcio ou magnésio).
- Nunca deixar o aparelho sem vigilância.
- Colocar o comando do termóstato na posição mínima (MIN) não garante que o aparelho se encontre permanentemente desligado.
- Não utilizar o aparelho em nenhuma parte do corpo de pessoas ou animais.
- Qualquer utilização inadequada ou em desacordo com as instruções de utilização

pode ser perigosa e anula a garantia e a responsabilidade do fabricante.



Modo de emprego

Notas prévias à utilização:

- Retirar a película protectora do aparelho.
- Aquando da primeira utilização, o aparelho poderá libertar fumos devido ao facto de algumas partes do ferro terem sido ligeiramente lubrificadas. Pouco tempo depois o fumo acabará.

Enchimento de água:

- O depósito (J) contém água sem pressão, podendo ser enchido em qualquer momento. Isto significa que é possível passar a ferro sem interrupções.
- É imprescindível encher previamente o depósito com água para poder realizar operações com vapor.
- Abrir a tampa da boca de enchimento(Fig.3)
- Encher o depósito respeitando o nível MAX
- Fechar a tampa do bocal de enchimento.

Utilização:

- Desenrolar completamente o cabo antes de o ligar à tomada.
- Ligar o aparelho à rede eléctrica.
- Rodar o comando do termóstato até à posição correspondente à temperatura desejada.
- Não usar temperaturas mais elevadas do que as indicadas nos tecidos a engomar.
 - Temperatura para fibras sintéticas (Polyester, Nylon...).
 - Temperatura para seda, lã.

●●● Temperatura para algodão
(Temperatura mínima para engomar a vapor).

Max Temperatura para linho.

- Se um tecido contém fibras mistas, seleccionar a temperatura correspondente à fibra que requer uma temperatura mais baixa. (por exemplo, para um tecido que contenha 60% de poliéster e 40% de algodão, deve seleccionar-se a temperatura correspondente ao poliéster).

- Colocar o ferro de engomar e a caldeira em funcionamento, pressionando os respectivos botões. As respectivas luzes acender-se-ão (Fig. 2).

- Aguardar até que a luz-piloto (C) indicadora de vapor pronto se acenda.

- O aparelho estará preparado para começar a passar a ferro. A partir desse momento, a luz-piloto indicadora de vapor pronto (C) apagar-se-á e acender-se-á automaticamente consoante o consumo de vapor. Também ouvirá um som suave a certos intervalos, originado pela bomba a recarregar água na caldeira. Continue a passar a ferro normalmente.

- Quando a água atingir o nível mínimo no depósito J, volte a enchê-lo sem ultrapassar o nível máximo.

Passagem a vapor:

- É possível passar a vapor sempre que o depósito contenha água e a temperatura seleccionada seja a adequada.

O aparelho dispõe do comando (H), que permite bloquear o comando do vapor e assim obter vapor contínuo sem ter necessidade de pressionar continuamente o

comando de saída de vapor.

Controlo do fluxo de vapor: (Fig. 2)

- O aparelho dispõe do comando (F) que permite regular o fluxo de vapor.

Como passar a ferro na posição vertical (Fig. 5)

É possível passar a ferro cortinas que se encontram no seu lugar, vestuário no seu próprio cabide, etc. Para o fazer, proceder da seguinte forma:

- Seleccionar a temperatura máxima do ferro de engomar, girando o regulador de temperatura do ferro para a direita (Fig. 1).

- Utilizar o ferro de engomar de cima para baixo, pressionando o comando de vapor (G).

Importante: recomenda-se colocar a base do ferro em contacto com tecidos como o algodão e o linho. Para outros tecidos mais delicados recomenda-se manter a base do ferro de engomar a uns centímetros de distância.

Uma vez terminada a utilização do aparelho:

- Seleccionar a posição mínima (MIN) através do comando selector de temperatura.

- Desligar o aparelho da rede eléctrica.

- Retirar a água do depósito.

Protector Térmico de Segurança:

- O aparelho dispõe de um dispositivo térmico de segurança que o protege de qualquer sobreaquecimento.



Limpeza

- Desligar o aparelho da rede eléctrica e deixá-lo arrefecer antes de iniciar qualquer operação de limpeza.
- Limpar o aparelho com um pano húmido com algumas gotas de detergente e secá-lo de seguida.
- Não utilizar solventes, produtos com um factor pH ácido ou básico como a lixívia nem produtos abrasivos na limpeza do aparelho.
- Não submergir o aparelho em água ou em qualquer outro líquido nem o coloque debaixo da torneira.

Tratamento das incrustações calcárias:

- Para um perfeito funcionamento do aparelho, este deverá estar livre de incrustações de calcário ou magnésio, originadas pela utilização de água de elevada dureza.
- Para evitar este tipo de problema, recomenda-se o uso de água destilada.
- Em todo o caso, se não for possível a utilização do tipo de água recomendado anteriormente deverá proceder periodicamente a um tratamento de descalcificação do aparelho, com uma periodicidade de:
 - Cada 6 semanas se a água for “muito dura”.
 - Cada 12 semanas se a água for “dura”.
- Para a descalcificação, recomendamos o produto específico “Taurus Decal”, à venda em lojas especializadas e nos serviços técnicos autorizados.
- Não se recomendam soluções caseiras, tal como o uso de vinagre, nos tratamentos de

descalcificação do aparelho.

Limpeza da caldeira

- Verificar se o aparelho está frio (aguardar pelo menos 3 horas após desligar o aparelho)
- Proceder ao esvaziamento do depósito de água (J) da caldeira no início e no final
- Abrir a tampa do tampão da caldeira (k) para esvaziar a caldeira e desenroscar a tampa do depósito (L) para a esquerda (Fig. 4).
- Esvaziar a caldeira de água e, ao terminar a tarefa, fechar a tampa, enroscando-a de forma inversa ao movimento de abertura.
- Encher o depósito de água J com cerca de 500 ml de água e despejar um pouco de descalcificante Taurus Decal.
- Ligar o aparelho (na posição de passagem, no vapor máximo) e aguardar uns 20 minutos para deixar actuar o descalcificante.
- Deixar sair o vapor pelo ferro de engomar (num sítio conveniente, como por exemplo no lava-louças) até que se acabe a água do depósito.
- Desligar o aparelho e deixá-lo arrefecer (durante pelo menos 3 horas)
- Esvaziar o depósito de água e enxaguá-lo com água.
- Voltar a abrir a caldeira e, com a ajuda de um funil, enxaguar a caldeira com água fria e esvaziá-la totalmente. Repetir a operação para fechar a tampa da caldeira (L), procedendo de forma inversa à da abertura. Colocar a tampa (K).
- Aquando da primeira utilização, após a limpeza da caldeira deixar sair um pouco de vapor antes de passar a ferro, para o caso de ficarem vestígios de produto descalcificador.

Anomalias e reparação

- Em caso de avaria, levar o aparelho a um Serviço de Assistência Técnica autorizado. Não o tente desmontar ou reparar, já que pode ser perigoso.

- Se a ligação de rede estiver danificada, deve ser substituída e deve agir-se como em caso de avaria.

No caso de detectar algum problema, consulte a seguinte tabela:

PROBLEMA	CAUSA	SOLUÇÃO
Saída de água pelos orifícios da base do ferro ao apertar o botão do vapor (G).	O regulador da temperatura do ferro (I) encontra-se no mínimo "•" "••"	Girar o comando do termostato até à zona de vapor "•••".
	Caldeira demasiado cheia.	Retirar água.
	Caldeira na posição inclinada.	Colocar o aparelho numa base horizontal.
Saída de partículas e impurezas de cal pela base do ferro.	Acumulação excessiva de cal na caldeira.	Limpar o aparelho. Ver a secção "limpeza".
Saída de vapor pela tampa de limpeza (K) da caldeira.	Tampa de limpeza da caldeira mal enroscada.	Deixar a caldeira arrefecer e voltar a enroscar a tampa K até ao fim.
Ao apertar o botão de vapor (G) o vapor não sai.	Caldeira vazia.	Limpar o depósito J (ver a secção "como manter o aparelho sem cal").
	Interruptores (B) e (A) na posição 0.	Accionar os interruptores para a posição ligada
Ouvem-se pequenos ruídos no interior do aparelho ao ligar o interruptor da caldeira.	Ficaram vestígios de vapor da última vez que o ferro foi utilizado.	Apertar o botão do vapor (G) para deixar sair a pressão.
	O aparelho está frio (os ruídos devem-se à dilatação da caldeira).	Este fenómeno é normal. Após alguns minutos deixará de ouvir os ruídos.
	A caldeira está vazia e necessita de água	É normal e desaparecerá ao acrescentar-se água.

Ecologia e reciclabilidade do produto

- Os materiais que constituem a embalagem deste aparelho estão integrados num sistema de recolha, classificação e reciclagem. Caso deseje desfazer-se deles, pode utilizar os contentores públicos apropriados para cada tipo de material.

- O produto está isento de concentrações de substâncias que podem ser consideradas nocivas para o ambiente.

Para produtos da União Europeia e/ou conforme os requisitos da regulamentação do seu país de origem:



- Este símbolo significa que se desejar desfazer-se do produto depois de terminada a sua vida útil, deve entregá-lo através dos meios adequados ao cuidado de um gestor de resíduos

autorizado para a recolha selectiva de Resíduos de Equipamentos Eléctricos e Electrónicos (REEE).

Este aparelho cumpre com a Directiva 2006/95/EC de Baixa Tensão e com a Directiva 2004/108/EC de Compatibilidade Electromagnética.

ULTRAPEUR NS PRO

Strijkcentrale

Geachte klant :

We danken u voor de aankoop van een product van het merk TAURUS. De technologie, het ontwerp en de functionaliteit, samen met het feit dat het de striktste kwaliteitsnormen overtreft, garanderen u volle tevredenheid voor een lange tijd.

Beschrijving

- A Schakelaar van het strijkijzer
- B Schakelaar van de ketel
- C Indicatorlampje stoom gereed
- D Deksel voor het vullen van het waterreservoir
- E Ketel
- F Stoomregelknop
- G Knop voor strijkstoom
- H Paneel voor continue stoom (slechts bij enkele modellen beschikbaar)
- I Regelknop voor strijkt temperatuur
- J Waterreservoir
- K Dopdeksel voor schoonmaken van de ketel
- L Dop van de ketel

Adviezen en veiligheidsvoorschriften

- Neem deze gebruiksaanwijzing aandachtig door voordat u het apparaat in gebruik neemt en bewaar ze voor latere raadpleging. Het

niet naleven en veronachtzamen van deze voorschriften kan een ongeluk tot gevolg hebben.

Gebruiksomgeving:

- Het apparaat moet op een vlakke en stabiele oppervlakte geplaatst en gebruikt worden.
- **WAARSCHUWING:** Om oververhitting te vermijden, het apparaat niet afdekken.

Elektrische veiligheid:

- Het apparaat niet gebruiken wanneer het snoer of de stekker beschadigd is.
- Voordat u het apparaat op het stroomnet aansluit, dient u de spanningsgegevens op het typeplaatje te vergelijken met de waarden van het stroomnet.
- Het apparaat aansluiten op een stopcontact dat minimaal 10 ampère aankan.
- De stekker van het apparaat moet geschikt zijn voor het stopcontact. De stekker nooit wijzigen. Geen stekkeradapters gebruiken.
- Het apparaat niet gebruiken wanneer het gevallen is, wanneer er zichtbare schade is, of indien er een lek bestaat.
- Het stroomsnoer niet forceren. Het snoer nooit gebruiken om het apparaat op te tillen, te transporteren of om de stekker uit het stopcontact te trekken.
- Zorg ervoor dat het stroomsnoer niet in contact komt met de hete oppervlakken van het apparaat.
- De stekker niet met natte handen aanraken.

Gebruik en voorzorgsmaatregelen:

- Vóór het gebruik, het stroomsnoer van het apparaat volledig afrollen.
- Het apparaat niet gebruiken als de aan-/uitknop niet werkt.

- De stekker van het apparaat uittrekken als het niet gebruikt wordt en alvorens over te gaan tot het reinigen, tot enige regelingen.
- Dit apparaat is bedoeld voor huishoudelijk gebruik, niet voor professioneel of industrieel gebruik.
- Dit apparaat is geen speelgoed. De kinderen moeten in het oog gehouden worden om te verzekeren dat ze niet met het apparaat spelen.
- Dit apparaat is bedoeld voor gebruik door volwassenen. Laat niet toe dat het apparaat gebruikt wordt door gehandicapten, kinderen of door personen die niet vertrouwd zijn met dit type producten.
- Dit apparaat opbergen buiten het bereik van kinderen en/of gehandicapten.
- Het apparaat niet opbergen als het nog warm is.
- Houd de strijkzool goed schoon voor een goede werking, en houd deze niet tegen metalen voorwerpen (zoals de strijplank, knoppen, ritsen enz.)
- Het apparaat uitsluitend met water gebruiken.
- Het gebruik van gedistilleerd water wordt aanbevolen, met name als het kraanwater troebel is (na onderhoud van leidingen of in sommige laagveengebieden) of hard is (als het kalk of magnesium bevat).
- Het apparaat altijd onder toezicht gebruiken.
- Als de thermostaatknop op de laagste stand (MIN) staat betekent dit niet dat het apparaat gegarandeerd uitgeschakeld is.
- Het apparaat niet op lichaamsdelen van mens of dier gebruiken.
- Een onjuist gebruik, of een gebruik dat niet overeenstemt met de gebruiksaanwijzing, kan

gevaar inhouden en doet de garantie en de aansprakelijkheid van de fabrikant teniet.



Gebruiksaanwijzing

Voor het gebruik:

- Verwijder de beschermende film van het apparaat.
- Enkele delen van het strijkijzer zijn gesmeerd waardoor het apparaat bij het eerste gebruik enigszins kan roken. Na korte tijd stopt dit vanzelf.

Vullen met water:

- Het waterreservoir (J) bevat water dat niet onder druk staat en kan dan ook op elk moment bijgevuld worden. Dit betekent dat U kunt strijken zonder onderbrekingen.
- Als u de stoomfunctie wilt gebruiken is het noodzakelijk dat u eerst het reservoir met water vult.
- Open het deksel van de vulmond. (Fig. 3)
- Vul het reservoir, let hierbij op het maximale waterniveau (MAX)
- Sluit het deksel van de vulmond.

Gebruik:

- Alvorens het apparaat aan te sluiten, het stroomsnoer volledig afrollen.
- Steek de stekker van het toestel in het stopcontact.
- Stel de thermostaatknop in op de gewenste temperatuur.
- Gebruik geen hogere temperatuur dan aangegeven op de kledingstukken die U gaat strijken.

- Temperatuur voor syntetische stoffen (Polyester, Nylon...).

- Temperatuur voor zijde, wol.

- Temperatura para algodón.
(Minimum temperatuur voor stoomstrijken)

Max Temperatuur voor linnen.

- Als de stof uit meerdere vezeltypes bestaat, kies dan de temperatuur overeenkomstig met de vezel die de laagste temperatuur vereist.

(Bijvoorbeeld voor een stof die 60% polyester en 40% katoen bevat dient U de bijbehorende temperatuur voor polyester te kiezen).

- Zet het strijkijzer en de ketel aan door op de corresponderende schakelaars te drukken.

De respectievelijke lampjes gaan aan. (Fig.2).

- Wacht tot het indicatorlampje (C) aangeeft dat de stoomfunctie gereed is.

- Het apparaat is nu gereed om te beginnen met strijken. Vanaf dit moment zal het indicatorlampje stoom gereed (C) automatisch aan en uit gaan, afhankelijk van het stoomgebruik. U hoort tevens een zacht geluid met tussenpozen, veroorzaakt door de pomp die water in de ketel pompt. U kunt gewoon doorstrijken.

- Wanneer het water in het waterreservoir (J) het minimale niveau bereikt, dient U het reservoir bij te vullen. Overschrijdt hierbij het maximale niveau niet.

Strijken met stoom:

- Het is mogelijk met stoom te strijken als het reservoir water bevat en de gekozen temperatuur geschikt is.

Het apparaat beschikt over een paneel (H) dat het mogelijk maakt om het stoompaneel te blokkeren, waardoor de stoomfunctie continu

aanstaat en U niet constant op de knop voor strijkstoom hoeft te drukken.

Stoomregelaar: (Fig. 2)

- Het apparaat heeft een knop (F) waarmee de hoeveelheid stoom gereguleerd kan worden.

Strijken in verticale positie (Fig.5)

Het is mogelijk om opgehangen gordijnen, kledingstukken aan kleerhangers, etc. te strijken. Om dit te doen volgt U de volgende stappen:

- Kies de maximale temperatuur van het strijkijzer, door de regelknop voor strijkstoom met de klok mee te draaien. (Fig. 1).

- Haal het strijkijzer van boven naar beneden langs de stof waarbij U de knop voor strijkstoom indrukt (G)

Belangrijk: voor katoen en linnen is het aan te raden het strijkijzer over de stof te laten glijden. Voor andere delicate stoffen is het aan te raden de bodem van het strijkijzer enkele centimeters van de stof verwijderd te houden.

Na gebruik van het apparaat:

- Kies de laagste stand (MIN) van de thermostaatknop.

- Trek de stekker uit het stopcontact.

- Verwijder het water uit het reservoir.

Thermische beveiliging:

- Dit apparaat beschikt over een thermisch veiligheidsmechaniek dat het apparaat tegen oververhitting beveiligd.

Reiniging

- Trek de stekker van het apparaat uit en laat het afkoelen alvorens het te reinigen.
- Maak het apparaat schoon met een vochtige doek met een paar druppels afwasmiddel en maak het apparaat daarna goed droog.
- Gebruik geen oplosmiddelen of producten met een zure of basis ph, zoals bleekwater, noch schuurmiddelen, om het apparaat schoon te maken.
- Het apparaat niet onderdompelen in water of een andere vloeistof en het ook niet onder de kraan houden.

Behandeling van de kalkaanslag:

- Voor een perfecte werking van het apparaat moet het vrij zijn van kalkaanslag of magnesiumaanslag, veroorzaakt door het gebruik van hard water.
- Om dit soort problemen te voorkomen is het aangeraden om gedistilleerd water te gebruiken.
- Als het onmogelijk is om het hierboven aanbevolen soort water te gebruiken, moet u in ieder geval periodiek overgaan tot de ontkalking van het apparaat, met een periodiciteit van:
 - Elke 6 weken als het water heel hard is.
 - Elke 12 weken als het water hard is.
- Daarvoor raden wij het specifieke product "Taurus Decal" aan, dat te koop is in gespecialiseerde winkels en bij erkende technische diensten.
- We raden aan om geen huishoudelijke middelen, zoals azijn, te gebruiken om het apparaat te ontkalken.

Schoonmaken van de ketel

- Verzekeer U ervan dat het apparaat afgekoeld is (wacht minstens 3 uur na het uitzetten van het apparaat)
- Leeg het waterreservoir (J) voor en na de ketel
- Om de ketel te legen opent U de dop van de ketel (k) en draait U de dop van het waterreservoir (L) tegen de wijzers van de klok in. (Fig. 4)
- Leeg het water uit de ketel en sluit deze op tegengestelde wijze als deze geopend werd.
- Vul het waterreservoir (J) met ongeveer 500ml water en een zakje ontkalker Taurus Decal.
- Doe het apparaat aan (in de maximale stoompositie) en wacht ongeveer 20 minuten om de ontkalker te laten werken.
- Laat de stoom uit het apparaat komen (op een geschikte plaats, bijvoorbeeld de gootsteen) tot het water uit het reservoir op is.
- Haal de stekker uit het stopcontact en laat het apparaat afkoelen (gedurende minstens 3 uur)
- Leeg het waterreservoir en spoel het met water.
- Open de ketel wederom en gebruik een trechter om deze met water te spoelen en leeg de ketel geheel. Herhaal de handeling om de dop van de ketel (L) te sluiten op tegengestelde wijze als deze geopend werd. Plaats de deksel (K)
- Bij het eerste gebruik van het apparaat dient U na het schoonmaken van de ketel wat stoom uit het apparaat te laten komen alvorens te strijken; er kunnen resten van de ontkalker achtergebleven zijn.



Defecten en reparatie

- Bij een defect, moet u het apparaat naar een erkende technische dienst brengen. Probeer het apparaat niet zelf te demonteren of te repareren, want dit kan gevaarlijk zijn.

- Als de elektriciteitsaansluiting beschadigd is, moet deze vervangen worden zoals bij een defect.

Wanneer U op onregelmatigheden stuit, dient U de onderstaande tabel te raadplegen:

DEFECTEN	OORZAAK	OPLOSSING
Bij het drukken op de knop voor strijkstoom (G) komt er water uit de gaatjes op de bodem van het strijkijzer.	Regelknop voor strijktemperatuur (I) op minimale stand “•” “••”	Draai de thermostaatknop tot de stoompositie “•••”.
	Ketel te vol	Haal water uit de ketel
	Ketel in schuine positie	Zet het apparaat op een vlakke bodem
Er komen schilfers en vuile kalkdeeltjes uit de bodem van het strijkijzer	Overmatige kalkophoping in de ketel.	Maak het apparaat schoon. Zie onderwerp “schoonmaken”.
Stoom ontsnapt uit de dop voor het schoonmaken van de ketel (K)	Dop voor het schoonmaken van de ketel niet goed vastgedraaid.	Laat de ketel afkoelen en draai de knop (K) stevig vast.
Er komt geen stoom uit als ik op de stoomknop (G) druk.	Leeg de ketel.	Maak het waterreservoir (J) schoon (zie het onderwerp “behandeling van de kalkaanslag”).
	Schakelaars (B) en (A) in uit-positie.	Zet de schakelaars in aan-positie.
Als je de schakelaar van de ketel aandoet hoor je zachtje geluiden binnenin het apparaat.	Er is nog stoom aanwezig van de laatste keer dat U heeft gestreken	Druk op de stoomknop (G) om de druk te verlagen.
	Het apparaat is koud (geluiden komen van het uitzetten van de ketel).	Dit verschijnsel is normaal. Het zal na enkele minuten ophouden.
	De ketel is leeg en dient opnieuw gevuld te worden.	Dit is normaal en na het vullen zal het ophouden.

Milieuvriendelijkheid en recycleerbaarheid van het product

- De verpakking van dit apparaat bestaat uit gerecycleerd materiaal. Als u zich van dit materiaal wenst te ontdoen, kunt u gebruik maken van de openbare containers die voor ieder type materiaal geschikt zijn.
- Het product bevat geen concentraties materialen die schadelijk zijn voor het milieu.
- Het apparaat bevat of kan olie bevatten. Als u zich van deze vervuilende stof wenst te ontdoen dient u rekening te houden met de geldende voedingsnormen.



-Dit symbool betekent dat indien u zich van dit product wilt ontdoen als het eenmaal versleten is, het product naar een erkende afvalwerker dient te brengen die voor de selectieve ophaling van Afgedankte Elektrische en Elektronische Apparaten (AEEA).

Dit apparaat voldoet aan de Laagspanningsrichtlijn 2006/95/EG en de richtlijn 2004/108/EG inzake elektromagnetische compatibiliteit.

ULTRAPEUR NS PRO**Zestaw do prasowania****i Szanowny Kliencie,**

Serdecznie dziękujemy za zdecydowanie się na zakup sprzętu gospodarstwa domowego marki TAURUS.

Jego technologia, forma i funkcjonalność, jak również fakt, że spełnia on wszelkie normy jakości, dostarczy Państwu pełnej satysfakcji przez długi czas.

Opis

- A Włącznik żelazka
- B Włącznik podgrzewacza
- C Lampka kontrolna wskazująca odpowiednią temperaturę pary
- D Przykrywka pojemnika na wodę
- E Podgrzewacz
- F Dźwignia regulacji pary
- G Przycisk wyrzutu pary
- H Przycisk nieprzerwanego wypływu pary (dostępny w wybranych modelach)
- I Pokrętko regulacji temperatury żelazka
- J Pojemnik na wodę
- K Przykrywka zatyczki otworu czyszczenia podgrzewacza
- L Zatyczka podgrzewacza

**Wskazówki i ostrzeżenia dotyczące bezpiecznego użytkowania**

- Przeczytać uważnie instrukcję przed uruchomieniem urządzenia i zachować ją w celu późniejszych konsultacji. Niedostosowanie się i nieprzestrzeganie niniejszych instrukcji może prowadzić do wypadku.

Otoczenie pracy i użytkowania żelazka:

- Urządzenie powinno być używane i ustawione na płaskiej i stabilnej powierzchni.
- **OSTRZEŻENIE:** Aby uniknąć przegrzania urządzenia, nie przykrywać go.

Bezpieczeństwo elektryczne:

- Nie używać urządzenia, gdy kabel elektryczny lub wtyczka jest uszkodzona.
- Przed podłączeniem maszyny do sieci, sprawdzić czy napięcie wskazane na tabliczce znamionowej odpowiada napięciu sieci.
- Podłączyć urządzenie do gniazdka z uziemieniem, które może utrzymać 16 amperów
- Wtyczka urządzenia powinna być zgodna z podstawą elektryczną gniazdka. Nie zmieniać nigdy wtyczki. Nie używać przejściówek dla wtyczki.
- Nie używać urządzenia, jeśli ono upadło czy kiedy występują widoczne oznaki uszkodzenia, albo jeśli istnieją wycieki.
- Nie napinać elektrycznego kabla połączeń. Nie używać nigdy kabla

elektrycznego do podnoszenia, przenoszenia ani wyłączania urządzenia.

- Kabel podłączeniowy nie może być w kontakcie z gorącymi powierzchniami urządzenia.
- Nie dotykać wtyczki mokrymi rękoma.

Stosowanie i utrzymanie:

- Przed każdym użyciem, rozwinąć całkowicie kabel zasilania urządzenia.
- Nie używać urządzenia, jeśli nie działa przycisk włączania ON/OFF.
- Wyłączać urządzenie z prądu, jeśli nie jest ono używane i przed przystąpieniem do jakiegokolwiek czyszczenia.
- Urządzenie to zaprojektowane zostało wyłącznie do użytku domowego, a nie do użytku profesjonalnego czy przemysłowego.
- To urządzenie nie jest zabawką. Dzieci powinny pozostać pod czujną opieką w celu zagwarantowania iż nie bawią się urządzeniem.
- Urządzenie skonstruowane do obsługi przez osoby dorosłe. Nie dopuszczać, by korzystały z niego osoby niezapoznane z tego typu produktem, osoby niepełnosprawne ani dzieci.
- Przechowywać to urządzenie w miejscu niedostępnym dla dzieci i/lub osób niepełnosprawnych.
- Nie przechowywać urządzenia, kiedy jest ono jeszcze gorące.
- Dla właściwego działania urządzenia należy utrzymywać powierzchnię stopy gładką, nie prasować metalowych obiektów (takich jak guziki, suwaki, nie należy przesuwac żelazka po metalowych

częściach deski do prasowania).

- Używać urządzenia napełniając je wyłącznie wodą.
- Zalecane jest używanie wody destylowanej do napełniania żelazka, zwłaszcza gdy woda z sieci wodociągowej jest „twarda” (zawiera wapń lub magnez).
- Nie pozostawiać włączonego urządzenia bez nadzoru.
- Ustawienie pokrętła termostatu żelazka na minimalnej temperaturze (MIN), nie gwarantuje wyłączenia urządzenia.
- Nie używać urządzenia do prasowania ubrań na osobach lub zwierzętach.
- Wszelkie niewłaściwe użycie lub niezgodne z instrukcją obsługi może doprowadzić do niebezpieczeństwa, anulując przy tym gwarancję i odpowiedzialność producenta.



Sposób używania

Uwagi wstępne dotyczące używania:

- Usunąć folię ochronną z urządzenia.
- Niektóre części żelazka zostały delikatnie natłuszczone i dlatego w czasie pierwszego włączenia może wydobywać się z niego para. Po krótkim czasie para powinna zniknąć.

Napełnianie pojemnika wodą:

- Pojemnik (J) zawiera wodę nie pod ciśnieniem i dlatego można go uzupełniać w każdym momencie. Znaczy to, że można prasować bez przerwy.
- Konieczne jest napełnienie pojemnika

żelazka wodą, aby prasować przy użyciu pary.

- Otworzyć przykrywkę otworu pojemnika. (Fig 3)

- Napełnić pojemnik, nie przekraczając maksymalnego poziomu MAX.

- Zamknąć przykrywkę otworu pojemnika.

Używanie:

- Przed włączeniem rozwinąć całkowicie kabel zasilania urządzenia.

- Podłączyć urządzenie do prądu.

- Przekręcić pokrętkę regulacji temperatury, aż do umieszczenia go w pozycji odpowiadającej żądanej temperaturze.

- Nie należy prasować w temperaturach wyższych niż wskazane do odpowiednich rodzajów tkanin.

● Temperatura odpowiednia dla tkanin syntetycznych (Poliester, Nylon...)

●● Temperatura odpowiednia dla jedwabiu, wełny.

●●● Temperatura odpowiednia dla tkanin bawełnianych. (Temperatura minimalna do prasowania z użyciem pary)

Max Temperatura odpowiednia do prasowania lnu.

- Jeśli tkanina zawiera różne typy włókien, należy wybrać temperaturę odpowiednią dla włókna wymagającego najniższej temperatury (n.p. jeśli tkanina zawiera 60% poliestru i 40% bawełny, należy wybrać temperaturę odpowiednią do prasowania poliestru).

- Włączyć żelazko i podgrzewacz, naciskając odpowiednie włączniki. Zapalą

się odpowiednie lampki kontrolne.(Fig.2).

- Zaczekać aż lampka kontrolna (C) wskazująca temperaturę pary zapali się.

- Urządzenie będzie gotowe do prasowania. Od tego momentu lampka kontrolna wskazująca odpowiednie nagrzanie się pary (C) będzie zapalać się i gasnąć automatycznie, w zależności od zużycia pary. Słyszalny będzie również cichy, przerywany dźwięk, powodowany przez pompę dostarczającą wodę do podgrzewacza. Należy prasować tak jak zawsze.

- Kiedy woda osiągnie poziom minimalny w pojemniku (J) należy go napełnić, nie przekraczając poziomu maksymalnego.

Prasowanie z użyciem pary:

- Prasowanie z użyciem pary jest możliwe, jeśli pojemnik zawiera wodę i przy wybraniu odpowiedniej temperatury. Urządzenie dysponuje uchwytem (H) pozwalającym na ustawienie intensywności wypływu pary na stałym poziomie bez konieczności przyciskania bez przerwy przycisku wypływu pary.

Kontrola wypływu pary: (Fig. 2)

- Urządzenie dysponuje dźwignią (F) która pozwala na kontrolowanie wypływu pary.

Prasowanie w pozycji pionowej (Fig. 5)

Można w ten sposób prasować powieszzone zasłony, odzież na wieszakach itp. Aby prasować w pozycji pionowej należy:

- Wybrać maksymalną temperaturę

żelazka, przekręcając regulator temperatury zgodnie z ruchem wskazówek zegara. (Fig.1).

- Przesuwać żelazkiem w górę i w dół przyciskając przycisk wypływu pary. (G)
Ważne: do prasowania bawełny i lnu zalecane jest przyłożenie stopy żelazka do materiału. Przy prasowaniu innych, bardziej delikatnych materiałów zaleca się trzymanie żelazka kilka centymetrów od tkaniny.

Po zakończeniu używania żelazka:

- Wybrać pozycję temperatury minimalnej (MIN) używając pokrętła regulacji temperatury.
- Wyłączyć urządzenie z prądu.
- Wylać wodę z pojemnika.

Ochrona przed przegrzaniem:

- Urządzenie posiada termiczny system bezpieczeństwa, który chroni je przed przegrzaniem.



Czyszczenie

- Odłączyć urządzenie z sieci i pozostawić aż do ochłodzenia przed przystąpieniem do jakiegokolwiek czyszczenia.
- Czyścić urządzenie wilgotną szmatką zmoczoną kilkoma kroplami płynu i następnie osuszyć.
- Nie używać do czyszczenia urządzenia rozpuszczalników, ni produktów z czynnikiem PH takich jak chlor, ani innych środków żrących.
- Nie zanurzać urządzenia w wodzie ni

innej cieczy, nie wkładać pod kran.

Usuwanie osadu kamiennego:

- Aby urządzenie doskonale działało, nie może ono mieć osadu wapnia czy magnezu, który pochodzi z wody o dużym stopniu twardości.
- Aby uniknąć tego typu problemów, zalecane jest używanie wody destylowanej.
- Jeśli jednak nie jest możliwe stosowanie zalecanego powyżej tego rodzaju wody, należy okresowo odkamieniać urządzenie, w następujących odstępach czasu:
- Co 6 tygodni, jeśli woda jest “bardzo twarda”.
- Co 12 tygodni, jeśli woda jest “twarda”.

- W tym celu zalecamy konkretny produkt “Taurus Decal”, będący w sprzedaży w specjalistycznych sklepach i w autoryzowanych serwisach technicznych.
- Nie zaleca się roztworów będących sposobami domowymi, takich jak używanie octu, przy usuwaniu z urządzenia osadu kamiennego.

Czyszczenia podgrzewacza

-Sprawdzić czy urządzenie jest zimne (należy zaczekać co najmniej 3 godziny po wyłączeniu urządzenia)
-Opróżnić pojemnik na wodę (J) jako pierwszy a następnie opróżnić podgrzewacz.

-Aby opróżnić podgrzewacz należy podnieść przykrywkę (K) i odkręcić

- zatyckę pojemnika (L) ruchem w kierunku przeciwnym do ruchu wskazówek zegara. (Rys. 4)
- Opróżnić podgrzewacz z wody i zakręcić zatyckę pojemnika, postępując w sposób odwrotny do opisanego wcześniej.
 - Napełnić pojemnik (J) 500 ml wody i wsypać jedną saszetkę środka odwapniającego Taurus Decal.
 - Podłączyć urządzenie (w pozycji maksymalnej prasowania z użyciem pary) i zaczekać około 20 sekund aby środek odwapniający zaczął działać.
 - Pozwolić na swobodny wypływ pary (np. w zlewie) przez otwory żelazka aż woda w pojemniku skończy się.
 - Wyłączyć i pozostawić urządzenie do ochłodzenia (przez 3 godziny).
 - Opróżnić i opłukać pojemnik na wodę.
 - Ponownie otworzyć podgrzewacz i używając lejka wypłukać go zimną wodą i opróżnić całkowicie. Zakręcić zatyckę pojemnika (L) działając odwrotnie niż przy otwieraniu. Umieścić przykrywkę w odpowiednim miejscu. (K)
 - Kiedy prasuje się po raz pierwszy po czyszczeniu podgrzewacza, może się z niego wydobywać para przed rozpoczęciem prasowania, co spowodowane jest parowaniem pozostałości środka odwapniającego.

go naprawiać, ponieważ może to być niebezpieczne.

- Jeśli uszkodzone jest połączenie sieci, powinno być wymienione, postępować jak w przypadku awarii.

W przypadku jakichkolwiek nieprawidłowości należy postępować zgodnie z tą tabelą:



Nieprawidłowości i naprawa

- Wrazie awarii zanieść urządzenie do autoryzowanego Serwisu Technicznego. Nie próbować rozbierać urządzenia ani

NIEPRAWIDŁOWOŚCI	POWODY	ROZWIĄZANIA
Przez otwory żelazka wydobywa się woda po przyciśnięciu przycisku wypływu pary (G).	Regulator temperatury żelazka (I) ustawiony na minimum "•" "••"	Przekręcić regulator na pozycję maksymalną "•••".
	Podgrzewacz zbyt pełny.	Wylać wodę.
	Podgrzewacz w pozycji nachylonej.	Umieścić urządzenie w pozycji poziomej.
Przez otwory wydobywają się kawałki kamienia.	Zbyt dużo kamienia w podgrzewaczu.	Umyć urządzenie. Sprawdzić rozdział dot. czyszczenia.
Para wydobywa się przez przykrywkę czyszczenia (K) podgrzewacza.	Zatyczka czyszczenia pojemnika podgrzewacza źle przykręcona.	Ochłodzić podgrzewacz i zakręcić prawidłowo zatyczkę K aż do końca.
Para nie wypływa po przyciśnięciu przycisku (G).	Pusty podgrzewacz	Umyć pojemnik J (sprawdzić rozdział "jak utrzymać urządzenie bez kamienia".)
	Przyciski (B) i (A) w pozycji wyłączonej.	Przekręcić przyciski na pozycję włączoną.
Po włączeniu przycisku podgrzewacza słyszalne są ciche odgłosy we wnętrzu urządzenia.	Pozostała para we wnętrzu urządzenia po ostatnim prasowaniu .	Przycisnąć przycisk wypływu pary (G) aby umożliwić jej wypłynięcie.
	Urządzenie jest zimne (odgłosy są skutkiem nagrzewania się urządzenia).	Jest to zjawisko normalne. Zanika po ok. 10 minutach.
	Podgrzewacz jest pusty i wymaga uzupełnienia.	Zjawisko naturalne, zanika po uzupełnieniu wody.

Ekologia i zarządzanie odpadami

- Materiały, z których wykonane jest opakowanie tego urządzenia, znajdują się w ramach systemu zbierania, klasyfikacji oraz ich odzysku. Jeżeli chcecie Państwo się ich pozbyć, należy umieścić je w kontenerze przeznaczonym do tego typu materiałów.

- Produkt nie zawiera koncentracji substancji, które mogłyby być uznane za szkodliwe dla środowiska.
- Należy zastosować się do praw regulujących usuwanie tego typu zanieczyszczeń.



- Symbol ten oznacza, że jeśli chcecie się Państwo pozbyć tego produktu po zakończeniu okresu jego użytkowania, należy go przekazać przy zastosowaniu określonych

środków do autoryzowanego podmiotu zarządzającego odpadami w celu przeprowadzenia selektywnej zbiórki Odpadów Urządzeń Elektrycznych i Elektronicznych (OUEE).

Urządzenie spełniające wymogi Ustawy 2006/95/EC o Niskim Napięciu i Ustawy 2004/108/EC o Zgodności Elektromagnetycznej.

ULTRAVAPEUR NS PRO κεντρικό σύστημα ατμο-σιδερωματος

i Εκλεκτέ μας πελάτη:

Σε ευχαριστούμε που αποφάσισες την αγορά μιας ηλεκτρικής οικιακής συσκευής της μάρκας TAURUS. Με την τεχνολογία, το σχέδιο και τη λειτουργικότητά της, μαζί με το γεγονός ότι ξεπερνά τις αυστηρότερες προδιαγραφές ποιότητας θα μείνεις απόλυτα ικανοποιημένος για πολύ καιρό.

Περιγραφή

- A Διακόπτης του σιδήρου
- B Διακόπτης ατμολέβητα
- C Ενδεικτική λυχνία ότι είναι έτοιμος ο ατμός
- D Τάπα για το γέμισμα του νεπόζιτου νερού
- E Ατμολέβητας
- F Μοχλός ελέγχου ρύθμισης ατμού
- G Κουμπί ατμού σιδήρου
- H Χειρισμός διαρκούς ατμού (μονάχα διαθέσιμο σε ορισμένα μοντέλα)
- I Χειρισμός ρύθμισης της θερμοκρασίας του σιδήρου
- J Ντεπόζιτο του νερού
- K Πώμα τάπας καθαρισμού ατμολέβητα
- L Πώμα ατμολέβητα



Συμβουλές και προειδοποιήσεις ασφαλείας

- Διαβάστε προσεκτικά αυτό το φυλλάδιο οδηγιών πριν θέσετε σε λειτουργία τη συσκευή και φυλάξτε το για μελλοντικές αναφορές. Εάν δεν διαβάσετε και δεν τηρήσετε αυτές τις οδηγίες μπορεί να προκληθεί ατύχημα.

Περιβάλλον χρήσης ή εργασίας:

- Η συσκευή πρέπει να χρησιμοποιείται και να τοποθετείται πάνω σε μία επίπεδη και σταθερή επιφάνεια.
- ΠΡΟΕΙΔΟΠΟΙΗΣΗ: Με στόχο την αποτροπή υπερθέρμανση, μην καλύπτετε την συσκευή.

Ηλεκτρική ασφάλεια:

- Μην χρησιμοποιείτε την συσκευή όταν έχει βλάβη το καλώδιο ή η πρίζα.
- Πριν συνδέσετε τη συσκευή στο δίκτυο, βεβαιωθείτε ότι η τάση που υποδεικνύεται στην πλακέτα χαρακτηριστικών ταιριάζει με την τάση δικτύου.
- Συνδέστε την συσκευή σε μία βάση παροχής ηλεκτρικού ρεύματος που να διαθέτει γείωση και να αντέχει τουλάχιστον 10 αμπερ.
- Το βύσμα της συσκευής πρέπει να ταιριάζει με την ηλεκτρική βάση της παροχής ηλεκτρικού ρεύματος. Μην τροποποιήσετε ποτέ το βύσμα. Μην χρησιμοποιείτε αντάπτορες βύσματος.
- Μην χρησιμοποιείτε την συσκευή εάν έχει πέσει, εάν υπάρχουν ορατά σημάδια ζημιάς ή εάν υπάρχει διαρροή.

- Μην ζορίζετε το ηλεκτρικό καλώδιο σύνδεσης. Μην χρησιμοποιείτε ποτέ το καλώδιο για να σηκώσετε, να μεταφέρετε ή να αποσυνδέσετε την συσκευή.

- Μην αφήνετε το καλώδιο παροχής ηλεκτρισμού να έρχεται σε επαφή με τις καυτές επιφάνειες της συσκευής.

- Μην αγγίζετε την πρίζα σύνδεσης με βρεγμένα χέρια.

Χρήση και φροντίδες:

- Πριν από κάθε χρήση, ξετυλίξτε εντελώς το καλώδιο τροφοδοσίας της συσκευής.

- Μην χρησιμοποιείτε την συσκευή αν δεν λειτουργεί ο μηχανισμός λειτουργίας/παύσης.

- Αποσυνδέστε την συσκευή από το ρεύμα, όταν δεν την χρησιμοποιείτε και πριν από την πραγματοποίηση οποιασδήποτε ενέργειας καθαρισμού.

- Αυτή η συσκευή έχει σχεδιαστεί μόνο για οικιακή χρήση και όχι για επαγγελματική ή βιομηχανική.

- Αυτή η συσκευή δεν είναι ένα παιχνίδι. Τα παιδιά θα πρέπει να επιβλέπονται ώστε να είστε σίγουροι πως δεν παίζουν με τη συσκευή.

- Αυτή η συσκευή προορίζεται για χρήση από ενήλικες. Μην επιτρέψετε να την χρησιμοποιήσουν άτομα που δεν είναι εξοικειωμένα με αυτού του είδους τα προϊόντα, παιδιά ή άτομα με ειδικές ανάγκες.

- Κρατήστε αυτήν την συσκευή μακριά από τα παιδιά και/ή από άτομα με ειδικές ανάγκες.

- Να μην φυλάξετε την συσκευή αν είναι ακόμη ζεστή.

- Για μια σωστή λειτουργία, να διατηρείτε το πέλμα λείο και ίσιο.

Μην το εφαρμόζετε έναντι μεταλλικών αντικειμένων (π.χ. κόντρα στην σιδερώστρα, σε κουμπιά, φερμουάρ, κλπ.)

- Να χρησιμοποιείτε την συσκευή μόνο με νερό.

- Συνίσταται η χρήση απεσταγμένου νερού, ειδικά εάν το νερό της βρύσης σας περιέχει κάποιου είδους λάσπης, ή είναι “σκλήρο” νερό (που περιέχει ασβέστιο ή μαγνήσιο).

- Η συσκευή να χρησιμοποιείται πάντα υπό επίβλεψη.

- Το να βάζει κανείς την διάταξη ελέγχου θερμοστάτη στην θέση ελάχιστο (MIN), δεν εγγυάται την μόνιμη αποσύνδεση της συσκευής.

- Η συσκευή να μην χρησιμοποιείται πάνω σε ένα μέρος σώματος ενός προσώπου ή ζώου.

- Οποιοδήποτε μη κατάλληλη χρήση ή μη σύμφωνη με τις οδηγίες χρήσεις μπορεί να είναι επικίνδυνη, ακυρώνει την εγγύηση και την ευθύνη του κατασκευαστή.



Τρόπος χρήσεως

Σημειώσεις πριν από την χρήση:

- Βγάλετε την προστατευτική ταινία της συσκευής.

- Ορισμένα μέρη του σιδήρου έχουν ελαφρώς γρασαριστεί και προς τούτου, το σίδηρο μπορεί να βγάλει λίγο ατμό όταν μπει στην πρίζα για πρώτη φορά. Μετά από λίγο καιρό, ο καπνός θα σταματήσει.

Γέμισμα με Νερό:

- Το ντεπόζιτο (J) περιέχει νερό δίχως πίεση και προς τούτου, μπορεί να γεμιστεί ανά πάσα στιγμή. Αυτό σημαίνει πως θα μπορείτε να σιδερώσετε χωρίς διακοπές.

- Είναι απαραίτητο το να έχετε γεμίσει το δοχείο με νερό, για να μπορέσετε να κάνετε εργασίες με ατμό.

- Ανοίξτε το πώμα του στομίου γεμίσματος. (Fig. 3)

- Γεμίστε το ντεπόζιτο σεβόμενοι το επίπεδο MAX

- Κλείστε το καπάκι του στομίου γεμίσματος.

Χρήση:

- Ξετυλίξτε εντελώς το καλώδιο πριν το συνδέσετε.

- Συνδέστε την συσκευή στο ηλεκτρικό κύκλωμα.

- Γυρίστε την διάταξη ελέγχου θερμοστάτη μέχρι που να έρθει στην θέση που αντιστοιχεί στην επιθυμητή θερμοκρασία.

- Μην χρησιμοποιείτε θερμοκρασίες πιο υψηλές από εκείνες που ενδείκνυνται στα προς σιδέρωμα ενδύματα.

● Θερμοκρασία για συνθετικές ίνες (Πολυεστέρας, Νάilon...).

●● Θερμοκρασία για μετάξι, μάλλινα.

●●● Θερμοκρασία για βαμβακερά. (Ελάχιστη θερμοκρασία για σιδέρωμα με ατμό)

Max Θερμοκρασία για λινά ρούχα.

- Εάν η σύνθεση του υφάσματος περιέχει διαφορετικά είδη από ίνες, θα πρέπει να επιλεγεί η θερμοκρασία που αντιστοιχεί

στην ίνα που απαιτεί μια χαμηλότερη θερμοκρασία. (Για παράδειγμα, για ένα ύφασμα που περιέχει 60% από πολυεστέρα και 40% από μπαμπαکی, θα πρέπει να επιλεγεί η θερμοκρασία που αντιστοιχεί στον πολυεστέρα).

- Βάλτε μπρος το σίδερο και τον ατμολέβητα, πατώντας τους αντίστοιχους διακόπτες. Θα ανάψουν οι αντίστοιχες ενδεικτικές λυχνίες (Fig. 2).

- Περιμένετε μέχρι που να συνδεθεί η ενδεικτική λυχνία (C) που δείχνει ότι ο ατμός είναι έτοιμος.

- Η συσκευή θα είναι έτοιμη για να αρχίσετε το σιδέρωμα. Από αυτή τη στιγμή και μετά, η ενδεικτική λυχνία που δείχνει ότι είναι έτοιμος ο ατμός (C), αυτομάτως θα ανάβει και θα σβήνει, αναλόγως της κατανάλωσης του ατμού. Θα ακούγεται επίσης κατά διαστήματα ένας ελαφρύς ήχος, που προκαλείται από την αντλία που ξαναγεμίζει με νερό τον ατμολέβητα. Συνεχίστε κανονικά το σιδέρωμα.

- Όταν το νερό φτάσει σε ένα ελάχιστο επίπεδο στο ντεπόζιτο (J), ξαναγεμίστε το, αλλά μην ξεπεράσετε το μέγιστο επίπεδο.

Σιδέρωμα με ατμό:

- Μπορείτε να σιδερώσετε με ατμό, πάντοτε εάν το ντεπόζιτο διαθέτει νερό και η θερμοκρασία που διαλέξατε είναι η κατάλληλη.

Η συσκευή διαθέτει το κουμπί (H) που επιτρέπει το μπλοκάρισμα του πλήκτρου ατμού κι έτσι να έχετε αδιάκοπο ατμό,

χωρίς την ανάγκη του να πατάτε διαρκώς, το κουμπί εξόδου ατμού.

Έλεγχος ροής του ατμού: (Fig 2)

- Η συσκευή διαθέτει μια διάταξη χειρισμού (F) που επιτρέπει την ρύθμιση ροής του ατμού.

Πως να σιδερώνετε κατακόρυφα (Fig 5)

Είναι δυνατόν το να σιδερώνετε κρεμασμένες κουρτίνες, ενδύματα στην ίδια την κρεμάστρα τους, κλπ. Για να το κάνετε, ακολουθήστε την παρακάτω μέθοδο:

- Διαλέξτε την μέγιστη θερμοκρασία του σίδερου, στρέφοντας δεξιόστροφα τον ρυθμιστή θερμοκρασίας του σίδερου (Fig. 1).

- Περάστε το σίδερο από επάνω προς τα κάτω, πατώντας το κουμπί για ατμό. (G) Σημαντικό: Για βαμβακερά και λινά, συνίσταται να βάλετε την βάση του σίδερου σε επαφή με το ύφασμα.

Για άλλα πιο ευαίσθητα υφάσματα, συνίσταται το να διατηρηθεί η βάση του σίδερου σε απόσταση λίγων εκατοστών.

Μόλις σταματήσετε να χρησιμοποιείτε την συσκευή:

- Διαλέξτε την θέση ελάχιστου (MIN), δια μέσω της διάταξης ελέγχου θερμοκρασίας.

- Αποσυνδέστε την συσκευή από το ηλεκτρικό δίκτυο.

- Αφαιρέστε το νερό από το ντεπόζιτο.

Θερμική διάταξη ασφαλείας:

- Η συσκευή διαθέτει έναν θερμικό

μηχανισμό ασφαλείας που προστατεύει την συσκευή από οποιαδήποτε υπερθέρμανση.



Καθαρισμός

- Αποσυνδέστε την συσκευή από το ηλεκτρικό κύκλωμα και αφήστε την να κρυώσει πριν ξεκινήσετε οποιαδήποτε ενέργεια καθαρισμού

- Καθαρίστε τη συσκευή με υγρό πανί εμποτισμένο με λίγες σταγόνες απορρυπαντικού και ύστερα στεγνώστε τη.

- Μη χρησιμοποιείτε διαλυτικά ή προϊόντα με όξινο ή βασικό pH όπως η αλσιβία ή προϊόντα λειάνσης για τον καθαρισμό της συσκευής.

- Μη βυθίζετε τη συσκευή σε νερό ή άλλο υγρό, και μην την τοποθετείτε

Καθαρισμός από υπολείμματα αλάτων:

- Για την τέλεια λειτουργία της συσκευής δεν θα πρέπει να έχει υπολείμματα αλάτων ή μαγνησίου, που δημιουργούνται από την χρήση νερού υψηλής σκληρότητας.

- Για να αποφευχθεί αυτού του είδους το πρόβλημα, συνίσταται η χρήση απεσταγμένου νερού.

- Σε κάθε περίπτωση αν δεν είναι δυνατή η χρήση του νερού που σας υποδείξαμε προηγουμένως θα πρέπει να κάνετε περιοδικό καθαρισμό των αλάτων της συσκευής με την ακόλουθη περιοδικότητα:

- Κάθε 6 εβδομάδες αν το νερό είναι “πολύ σκληρό”.

- Κάθε 12 εβδομάδες αν το νερό είναι “σκληρό”.

- Για αυτό σας συνιστάμε το εξειδικευμένο προϊόν “Taurus Decal”, που πωλείται σε εξειδικευμένα καταστήματα και εξουσιοδοτημένες τεχνικές υπηρεσίες.

- Δεν συνιστούνται σπιτικές λύσεις, όπως η χρήση ξιδιού για την αφαίρεση των αλάτων της συσκευής.

Καθαρισμός του ατμολέβητα

- Επαληθεύσετε ότι η συσκευή να είναι κρύα (περιμένετε τουλάχιστον για 3 ώρες, αφού αποσυνδεθεί η συσκευή)

- Συνεχίστε με το άδειασμα του νεπόζιτου νερού (J) πρώτα κι έπειτα του ατμολέβητα.

- Για να αδειάσει ο ατμολέβητας, να ανοίξετε την τάπα του πόματος του ατμολέβητα (K) και να ξεβιδώσετε το πόμα του νεπόζιτου (L) αριστερόστροφα. (Σχέδιο 4)

- Αδειάστε τον ατμολέβητα από νερό και μόλις τελειώσει, να κλείσετε το πόμα, βιδώνοντάς το ακολουθώντας ανάποδη σειρά από τις κινήσεις ανοίγματος.

- Γεμίστε το νεπόζιτο νερού J, με περίπου 500 ml νερού και αδειάστε έναν φάκελο με το εξειδικευμένο προϊόν „Taurus Decal” για τα ασβεστολιθικά υπολείμματα.

- Συνδέστε την συσκευή (σε θέση σιδερώματος με μέγιστο ατμό) και

περιμένετε περίπου 20 λεπτά για να αφήσετε να ενεργήσει το εξειδικευμένο προϊόν: „Taurus Decal”.

- Αφήστε να βγει ο ατμός από το σίδερο (σε ένα σημείο βολικό, όπως για παράδειγμα σε έναν νεροχύτη) μέχρι που να τελειώσει το νερό από το νεπόζιτο.

- Βγάλτε την από την πρίζα και αφήστε να κρυώσει την συσκευή (τουλάχιστον για 3 ώρες)

- Αδειάστε και ξεπλύνετε με νερό το νεπόζιτο νερού.

- Ανοίξετε εκ νέου τον ατμολέβητα και με την βοήθεια ενός χωνιού, να ξεπλύνετε με νερό κρύο τον ατμολέβητα και να τον αδειάσετε τελείως. Επαναλάβετε την εργασία για να κλείσετε το πόμα του ατμολέβητα (L), ακολουθώντας την ανάποδη σειρά, από εκείνη του ανοίγματος. Βάλτε την τάπα (K)

- Την πρώτη φορά που η συσκευή χρησιμοποιείται μετά τον καθαρισμό του ατμολέβητα, να αφήσετε να βγει λίγος ατμός, πριν να αρχίσετε να σιδερώνετε. Μπορεί να παραμένουν υπολείμματα του ειδικού προϊόντος για την αφαίρεση του πουριού.



Δυσλειτουργίες και επισκευή

- Σε περίπτωση βλάβης μεταφέρετε τη συσκευή σε εξουσιοδοτημένο Κέντρο Τεχνικής Εξυπηρέτησης. Μην προσπαθήσετε να την ανοίξετε ή να την επισκευάσετε γιατί είναι επικίνδυνο.

- Αν υπάρχει πρόβλημα με την σύνδεση του ηλεκτρικού κυκλώματος θα πρέπει να

την αντικαταστήσετε και να συνεχίσετε
όπως σε περίπτωση βλάβης.

Σε περίπτωση εντοπισμού οιασδήποτε
δυσλειτουργίας, να συμβουλευθείτε τον
παρακάτω πίνακα:

ΔΥΣΛΕΙΤΟΥΡΓΙΕΣ	ΑΙΤΙΕΣ	ΛΥΣΕΙΣ
Βγαίνει νερό από τα ανοίγματα της βάσης του σίδηρου, με το πάτημα του κουμπιού του ατμού (G).	Ρυθμιστής της θερμοκρασίας του σίδηρου (I) στο ελάχιστο “.” “..”	Γυρίστε τον μοχλό του θερμοστάτη, έως την ζώνη του ατμού “...”.
	Ατμολέβητας πολύ γεμάτος.	Αφαιρέσετε νερό.
	Ατμολέβητας σε κεκλιμένη θέση.	Βάλετε τη συσκευή επάνω σε μια επίπεδη βάση.
Βγαίνουν σωματίδια οξειδίου και ασβεστολιθικές ακαθαρσίες, από το πέλμα του σίδηρου.	Υπάρχει μεγάλη συσσώρευση από πουρί στον ατμολέβητα.	Καθαρίστε την συσκευή. Δείτε την ενότητα “καθαριότητα”.
Διαρροή ατμού από την τάπα καθαρισμού (K) του ατμολέβητα.	Το σκέπασμα καθαρισμού του ατμολέβητα είναι άσχημα βιδωμένο.	Αφήστε να κρυώσει ο ατμολέβητας και βιδώστε εκ νέου το πώμα K, μέχρι το τέρμα.
Ο ατμός δεν βγαίνει, εάν πατηθεί ο διακόπτης του ατμού (G).	Ο ατμολέβητας άδειος.	Καθαρίστε το ντεπόζιτο J (δείτε την ενότητα: “πως να διατηρήσετε την συσκευή χωρίς πουρί”).
	Οι διακόπτες (B) και (A) σε θέση σταματημένο.	Πατήστε τους διακόπτες στην θέση συνδεδεμένο.
Κατά την σύνδεση του διακόπτη του ατμολέβητα, ακούγονται μικροί θόρυβοι στο εσωτερικό της συσκευής.	Υπήρχε εναπομένον ατμός από την τελευταία φορά που σιδερώσατε.	Πατήστε τον διακόπτη του ατμού (G) για να εξέλθει η πίεση.
	Η συσκευή είναι κρύα (ήχοι που οφείλονται στην διαστολή του ατμολέβητα).	Αυτό το φαινόμενο είναι φυσιολογικό. Θα εξαφανιστεί σε λίγα λεπτά.
	Ο ατμολέβητας είναι άδειος και χρειάζεται να γεμιστεί με νερό.	Είναι φυσιολογικό και θα εξαφανιστεί με το γέμισμα του νερού.

Οικολογία και δυνατότητα ανακύκλωσης του προϊόντος

- Τα υλικά που αποτελούν τη συσκευασία αυτής της ηλεκτρικής οικιακής συσκευής, εντάσσονται σε ένα σύστημα συλλογής, διαλογής και ανακύκλωσής τους. Εάν επιθυμείτε να τα πετάξετε, μπορείτε να χρησιμοποιήσετε τους κατάλληλους για κάθε είδος υλικού δημόσιους κάδους.
- Το προϊόν είναι απαλλαγμένο από συγκεντρώσεις συστατικών που μπορεί να θεωρηθούν βλαβερά για το περιβάλλον.
- Πρέπει να γίνονται σεβαστοί οι κανονισμοί σχετικά με την απόρριψη αυτού του είδους ρυπαίνουσας ουσίας.



- Αυτό το σύμβολο σημαίνει πως εάν επιθυμείτε να πετάξετε το προϊόν μετά το πέρας ζωής του, θα πρέπει να το κάνετε με τον ενδεδειγμένο τρόπο μέσω ενός φορέα διαχείρισης

αποβλήτων, εξουσιοδοτημένο για την επιλεκτική συλλογή Αποβλήτων Ηλεκτρικών και Ηλεκτρονικών Συσκευών (ΑΗΗΣ).

Η παρούσα συσκευή πληροί την Οδηγία 2006/95/ΕΟΚ Χαμηλής Τάσης και την Οδηγία 2004/108/ΕΟΚ Ηλεκτρομαγνητικής Συμβατότητας.

ULTRAVAPEUR NS PRO УТЮГ С ПАРОГЕНЕРАТОРОМ

i Уважаемый покупатель,

Благодарим Вас за то, что Вы остановили свой выбор на приборе марки TAURUS. Использование передовых технологий, современный дизайн, функциональность, а также соблюдение строгих требований к качеству гарантирует Вам продолжительную эксплуатацию прибора.

Описание

- A Выключатель утюга
- B Выключатель бойлера
- C Индикатор подачи пара
- D Крышка резервуара с водой
- E Бойлер
- F Регулятор подачи пара
- G Кнопка глажения с паром
- H Кнопка, фиксирующая подачу пара (только для некоторых моделей)
- I Терморегулятор
- J Резервуар для воды
- K Крышка водного бака
- L Пробка бойлера



Рекомендации и меры безопасности

- Перед тем, как воспользоваться прибором, внимательно прочтите данную инструкцию и сохраняйте ее в течение всего срока жизни прибора. Несоблюдение рекомендаций данной инструкции и норм безопасности может привести к несчастному случаю.

Рекомендации по установке:

- Расположите прибор на ровной и устойчивой поверхности.
- ВАЖНО: Во избежание перегрева, не разрешается накрывать прибор.

Рекомендации по электробезопасности:

- Не включайте прибор, если у него повреждена вилка или шнур электропитания.
- Перед подключением утюга к электрической сети убедитесь, что напряжение в ней соответствует напряжению, указанному в таблице технических характеристик, расположенной на дне прибора.
- Перед подключением прибора к электрической сети убедитесь, что розетка имеет надежное заземление и рассчитана не менее чем на 10 А
- Вилка электропитания должна соответствовать стандарту розеток, который используется в Вашем регионе. Не рекомендуется

использовать адаптеры и изменять штыковой контакт.

- Не пользуйтесь прибором, если он падал, или если на нем есть видимые следы повреждений.

- При отключении прибора из розетки, не дергайте за шнур. Возьмитесь рукой за вилку и аккуратно выньте ее, придерживая розетку другой рукой. Не поднимайте и не перемещайте прибор за шнур электропитания.

- Не допускайте, чтобы шнур электропитания касался нагреваемых частей прибора.

- Не трогайте шнур электропитания мокрыми руками.

Общие рекомендации:

- Перед каждым использованием полностью расправьте шнур электропитания.

- Не используйте прибор, если у него не работают кнопки ВКЛ и ВЫКЛ

- Всегда отключайте прибор из розетки по окончании использования и если намереваетесь приступить к чистке прибора.

- Данный прибор предназначен исключительно для домашнего использования. Не разрешается использовать прибор в профессиональных или промышленных целях.

- Данный прибор – не игрушка. Не оставляйте прибор без присмотра в пределах досягаемости детей.

- Данный прибор предназначен для использования взрослыми людьми. Не

позволяйте детям или недееспособным людям пользоваться прибором.

- Данный прибор предназначен для использования взрослыми людьми. Не позволяйте детям или недееспособным людям пользоваться прибором.

- Перед тем, как убрать прибор на хранение, необходимо дать ему остыть.

- Для правильной работы прибора поддерживайте подошву утюга в хорошем состоянии, не используйте прибор на металлических предметах (например, на гладильной доске, пуговицах, молниях...)

- Не используйте прибор без воды.

- Рекомендуется использовать дистиллированную воду, в особенности если в воде, которую вы используете, содержится какая-либо грязь или же тип воды «жесткий» (она содержит кальций или магний).

- Не оставляйте прибор без присмотра.

- Установите ручку терморегулятора в минимальную позицию (MIN), однако это не гарантирует, что прибор будет постоянно отключен от электросети.

- Не используйте прибор на частях тела людей или животных.

- Любое несоответствующее использование прибора или несоблюдение инструкций по эксплуатации освобождают производителя от гарантийных обязательств по ремонту, а также снимает ответственность с

изготовителя.



Инструкции по эксплуатации

Перед первым использованием:

- Удалите защитную упаковку прибора.
- Некоторые части прибора могут содержать остатки смазочного материала, поэтому после первого включения прибор может коптить. Через некоторое время дым исчезнет.

Наполнение водой:

- В резервуаре с водой (J) нет давления, поэтому его можно заполнять в любой момент. Это позволяет продолжать процесс глаженья без остановок.
- Рекомендуется наполнить резервуар водой, прежде чем включить режим работы с подачей пара.
- Откройте крышку отверстия для заполнения водой. (Fig.3)
- Наполните резервуар до уровня МАХ.
- Закройте крышку.

Эксплуатация

- Полностью размотайте шнур электропитания.
- Включите прибор в сеть.
- Поверните ручку терморегулятора до получения желаемой температуры.
- Для различных типов ткани используйте только температуры, указанные на приборе
- * Синтетические материалы (полиэстер, нейлон....)
- ** Шелк, шерсть
- *** Хлопок (минимальная

температура для парового глаженья)

Max Лён.

- Если изделие состоит из нескольких видов ткани, выбирайте минимальную температуру для этих компонентов. (Например, если изделие состоит из 60% синтетики и 40% хлопка, для утюжки выбирается позиция для синтетических тканей).
 - Включите утюг и бойлер, нажав соответствующие переключатели. Соответствующие индикаторы загорятся (Fig. 2).
 - Дождитесь, пока индикатор (С) подачи пара не загорится.
 - Прибор будет готов к процессу глаженья. В этот момент индикатор подачи пара (С) будет автоматически включаться и выключаться в соответствии с расходом паром. Кроме того, Вы услышите мягкий шум, вызванный насосом, который наполняет бойлер водой. Продолжайте гладить в нормальном режиме.
 - Когда уровень воды в резервуаре (J) опустится до минимального уровня, заполните резервуар, не превышая максимального уровня
- ### Паровое глаженьё:
- Гладить с паром возможно, если резервуар наполнен водой и выбрана необходимая температура. Прибор оснащен кнопкой (Н), которая фиксирует подачу пара и тем самым позволяет продолжать получать пар, не нажимая постоянно кнопку подачи

пара.

Контроль подачи пара: (Fig. 2)

- Прибор оснащен ручкой (F), которая позволяет регулировать подачу пара.

положении (Fig. 5)

Прибор оснащен специальной функцией, позволяющей гладить висящие шторы, одежду на плечиках и т.д. Для этого произведите следующие действия:

- Выберите максимальную температуру, повернув терморегулятор прибора по часовой стрелке. (Рис. 1).

- Проведите утюгом сверху вниз, нажимая кнопку подачи пара (G).
ВАЖНО: для глаженья хлопка и льна разрешается ставить утюг на ткань. Для других, более деликатных материалов рекомендуется держать подошву утюга на расстоянии нескольких сантиметров от ткани.

После каждого использования:

- Установите минимальную температуру (MIN) с помощью ручки терморегулятора.
- Отключите прибор из сети электропитания.
- Вылейте воду из резервуара.

Термопредохранитель:

- Прибор оснащен специальным термопредохранителем для защиты от перегрева.



Чистка и уход

- Перед тем, как приступить к чистке, обязательно отключите прибор из розетки и дайте ему остыть.
- Рекомендуется протирать прибор влажной тряпочкой, смоченной несколькими каплями моющего средства.
- Не используйте растворители, хлорные или абразивные вещества для чистки прибора.
- Ни в коем случае не погружайте прибор в воду или другую жидкость, не помещайте его под кран с водой.

Очистка от накипи

- Для максимально эффективной эксплуатации прибора, а также для увеличения срока его полезной жизни, рекомендуется регулярно очищать утюг от известковых отложений.
- Во избежание появления накипи рекомендуется использовать дистиллированную воду.
- В случае невозможности использования рекомендуемого типа воды, необходимо регулярно производить чистку прибора от накипи со следующей периодичностью:
- каждые 6 недель, если тип воды: «очень жесткая».
- каждые 12 недель, если тип воды: «жесткая».
- Рекомендуется использовать специальные порошки “Taurus Decal”, которые можно приобрести в специализированных магазинах и

авторизованных сервисных центрах.
- Не рекомендуется использовать уксус или раствор уксуса для очистки прибора от накипи.

Очистка бойлера

(подождите как минимум 3 часа после отключения прибора)

- Сначала вылейте воду из резервуара для воды (J), а затем из бойлера.
- Для того чтобы вылить воду из бойлера, откройте крышку водного бака (K) и открутите пробку резервуара (L) по направлению против часовой стрелки. (Рис. 4)

- Вылейте воду из бойлера и снова закройте пробку, закручивая её в обратном направлении.

- Наполните резервуар (J) 500 миллилитрами воды и насыпьте немного специального порошка “Taurus Decal”.

- Включите прибор (в режим парового глажения на максимум) и подождите 20 минут, чтобы средство для очистки от накипи начало действовать.

- Дайте пару выходить из прибора (в любом направлении, например, в раковину) до тех пор, пока в резервуаре не закончится вода.

- Отключите прибор и дайте ему остыть (как минимум 3 часа).

- Вылейте воду из резервуара и сполосните его.

- Откройте бойлер и при помощи воронки сполосните его холодной водой, затем вылейте оставшуюся воду. Повторите процедуру, чтобы

закрыть пробку бойлера (L), в направлении обратном открыванию. Закройте крышку (K).

- Когда Вы используете прибор в первый раз после очистки бойлера, дайте пару выйти из прибора, прежде чем гладить. В приборе могут содержаться остатки средства против накипи.



Возможные неисправности и способы их устранения

- Если Вы заметили неполадки в работе прибора, не пытайтесь починить его самостоятельно, это может быть опасно. Обратитесь в авторизованный сервисный центр TAURUS. Эта рекомендация относится абсолютно к любым неисправностям.

- В случае повреждения электрошнура, не пытайтесь заменить его самостоятельно, обратитесь в авторизованный сервисный центр.

В случае обнаружения каких-либо неисправностей, следуйте инструкциям в таблице:

acessor instrucțiunii pot avea ca rezultat un accident.

НЕИСПРАВНОСТЬ	ПРИЧИНА	РЕШЕНИЕ
Вода выходит через отверстия в подошве утюга при нажатии кнопки подачи пара (G).	Терморегулятор утюга (I) на минимуме “..” “...”	Поверните ручку терморегулятора до уровня пара “...”.
	Бойлер переполнен.	Влейте воду.
	Бойлер находится под наклоном.	Поставьте прибор на горизонтальную поверхность.
При включении прибора из подошвы утюга выделяется грязь и частички извести.	В бойлере слишком много накипи.	Очистите прибор. Обратитесь в разделе «Чистка и уход».
Пар выходит через пробку (K) бойлера.	Крышка пробки бойлера плохо закреплена.	Дайте бойлеру остыть и заново закрепите пробку (K) на дне.
При нажатии кнопки подачи пара (G) пар не выходит.	Бойлер пуст.	Очистите резервуар (J), (смотрите раздел «Очистка от накипи»).
	Переключатели (B) и (A) в позиции ВЫКЛ.	Поверните переключатели в позицию ВКЛ
При включении переключателя работы бойлера слышится небольшой шум внутри прибора.	После последнего глажения в приборе мог остаться пар.	Нажмите кнопку подачи пара (G), чтобы убрать давление.
	Прибор остыл (шумы возникают из-за расширения бойлера).	Это нормально. Шум исчезнет через несколько минут.
	Бойлер пуст, его нужно наполнить водой	Это естественно, и данное явление исчезнет при наполнении водой

Экология и защита окружающей среды

- В соответствии с требованиями по охране окружающей среды,

упаковка изготовлена из материалов, предназначенных для вторичной переработки. Если Вы захотите ее выбросить, то можете воспользоваться специальными контейнерами для каждого типа материала.

- Ни сам прибор, ни его упаковка не содержат веществ, представляющих опасность для окружающей среды.
- Помните, что необходимо соблюдать существующие нормативы по удалению данного типа загрязняющих веществ.



- Данный символ означает, что по окончании полезной жизни прибора его не разрешается выбрасывать его в общественный контейнер для мусора. Воспользуйтесь специальными контейнерами или передайте его в руки представителя организации по утилизации и переработке электрических и электронных приборов (обратитесь за консультацией в ближайший социальный центр.

Настоящий прибор изготовлен в соответствии с требованиями Директивы 2006/95/ЕС о Низком напряжении и Директивы 2004/108/ЕС об Электромагнитной Совместимости электрических приборов.

ULTRAVAPEUR NS PRO

Sistem de încălzit

Stimate client:

Vă mulțumim pentru faptul că v-ați decis să cumpărați un produs marca TAURUS.

Tehnologia, aspectul și funcționalitatea acestuia, precum și faptul că respectă cele mai stricte norme privind calitatea, vă vor aduce o satisfacție totală pentru mult timp.

Descriere

- A Întrerupătorul fierului
- B Întrerupătorul încălzitorului
- C Beculeț aburi pregătire
- D Capac pentru umplerea din nou a depozitului de apă
- E Încălzitor
- F Comandă reglare flux de aburi
- G Buton aburi la călcare
- H Comandă aburi flux continuu (disponibil doar la unele modele)
- I Comandă reglare temperatură fier
- J Depozit de apă
- K Clapă capac curățare încălzitor
- L Capac încălzitor

Sfaturi și avertismente privind siguranța

- Citiți cu atenție această broșură cu instrucțiuni înainte de a pune aparatul în funcțiune și păstrați-o și pentru alte consultări ulterioare. Necitirea și nerespectarea acestor

instrucțiuni pot avea ca rezultat un accident.

Mediu de uz sau lucru:

- Aparatul trebuie așezat și utilizat pe o suprafață plană și stabilă.
- AVERTISMENT: Pentru a evita supraîncălzirea, nu acoperiți aparatul.

Siguranța referitoare la componentele electrice:

- Nu utilizați aparatul dacă ștecărul sau cablul electric sunt deteriorate.
- Înainte de a conecta aparatul la rețeaua electrică, verificați dacă tensiunea indicată pe plăcuța cu caracteristici coincide cu tensiunea rețelei.
- Conectați aparatul la o priză de curent dotată cu cablu de legare la pământ și care să suporte 10 amperi.
- Ștecărul aparatului trebuie să coincidă cu priza. Nu modificați niciodată ștecărul. Nu folosiți adaptor pentru ștecăr.
- Nu utilizați aparatul dacă acesta a căzut, dacă prezintă semne vizibile de daune sau dacă există o scăpare.
- Nu forțați cablul electric de conectare. Nu folosiți niciodată cablul electric pentru a ridica, transporta sau scoate din priză aparatul.
- Nu permiteți contactul cablului electric de conectare cu suprafețele încălzite ale aparatului.
- Nu atingeți ștecărul cu mâinile ude.

Utilizare și îngrijire:

- Înaintea fiecărei utilizări, desfășurați în mod complet cablul electric al aparatului.
- Nu utilizați aparatul dacă dispozitivul de pornire / oprire nu funcționează.

- Deconectați aparatul de la rețeaua electrică atunci când nu-l mai folosiți și înainte de a efectua orice operațiune de curățare.

- Acest aparat este destinat exclusiv uzului domestic și nu celui profesional sau industrial.

- Acest aparat nu este o jucărie. Copiii trebuie supravegheați pentru a garanta că nu se joacă cu acest aparat.

- Acest aparat este destinat utilizării de către adulți. Nu permiteți utilizarea acestuia de către persoane care nu sunt obișnuite cu acest tip de produse, persoane handicapate sau copii.

- Nu lăsați acest aparat la îndemâna copiilor și/sau persoanelor handicapate.

- Nu puneți la loc aparatul dacă încă este cald.

- Pentru o funcționare corectă, mențineți talpa foarte netedă, nu o aplicați pe obiecte metalice (de ex. pe masa de călcat, butoane, fermoare, etc.)

- A se utiliza aparatul doar cu apă.

- Se recomandă utilizarea de apă distilată, mai ales dacă apa de care dispuneți conține diferite impurități sau este un tip de apă "dură" (care conține calciu sau magneziu).

- Utilizați întotdeauna aparatul cu atenție.

- Setați comanda termostat la poziția minimă (MIN), nu se garantează deconectarea permanentă a aparatului.

- Nu utilizați aparatul pe corpul vreunei persoane sau vreunui animal.

- Orice utilizare necorespunzătoare sau aflată în dezacord cu instrucțiunile de folosire poate conduce la o situație de pericol, anulând astfel garanția și răspunderea producătorului.



Mod de utilizare

Observații înainte de utilizare:

- Scoateți pelicula protectoare a aparatului.

- Câteva părți ale fierului de călcat au fost gresate ușor și în consecință fierul poate scoate puțin fum atunci când este deschis prima dată. După puțin timp, fumul va dispărea.

Umplerea cu apă:

- Depozitul (J) conține apa fără presiune și astfel poate fi umplut din nou în orice moment. Aceasta înseamnă că se poate călca fără întreruperi.

- Este esențial să umpleți depozitul cu apă pentru a putea realiza operațiuni cu aburi.

- Deschideți capacul gurii de umplere. (Fig.3)

- Umpleți depozitul respectând nivelul MAX

- Închideți capacul gurii de umplere.

Utilizare:

- Desfășurați cablul în mod complet înainte de a-l introduce în priză.

- Conectați aparatul la rețeaua electrică.

- Rotiți comanda termostat până când aceasta ajunge în poziția corespunzătoare temperaturii dorite.

- Nu utilizați temperaturi mai mari decât cele indicate pe materialul(ele) care trebuie călcat(e).

● Temperatura pentru fibrele sintetice (Polyester, Nylon...).

●● Temperatura pentru mătase, lână.

●●● Temperatura pentru bumbac.

(Temperatură minimă pentru călcatul cu aburi)

Max Temperatura pentru in.

- Dacă compoziția materialului conține diverse tipuri de fibre, se va selecționa temperatura corespunzătoare fibrei care necesită o temperatură mai joasă. (De exemplu pentru un material care conține 60% polyester și 40% bumbac, se va selecta temperatura corespunzătoare polyesterului).

- Puneți în funcțiune fierul și încălzitorul, apăsând întrerupătoarele corespunzătoare. Beculețele respective se aprind (Fig. 2).

- Așteptați ca beculețul (C) ce indică aburi pregătire să se aprindă.

- Aparatul este pregătit pentru a putea călca cu el. Din acest moment, beculețul ce indică aburi pregătire (C) se stinge și se aprinde automat în funcție de consumul de aburi. De asemenea se aude un zgomot fin din când în când, produs de pompa care umple din nou cu apă încălzitorul. Călcatul se desfășoară în condiții normale.

- Când apa ajunge la nivelul minim în depozitul J umpleți-l din nou, având grijă să nu depășiți nivelul maxim.

Călcarea cu aburi:

- Este posibilă călcarea cu aburi întotdeauna când depozitul conține apă iar temperatura selectată este corespunzătoare.

Aparatul este prevăzut cu o comandă (H) care permite blocarea comenzii aburi și obținerea prin urmare a unui flux continuu de aburi fără a fi nevoie să țineți apăsată în permanență comanda de ieșire a aburilor.

Controlul fluxului de aburi: (Fig. 2)

- Aparatul dispune de o comandă (F) care permite reglarea fluxului de aburi.

Cum se poate călca în poziție verticală (Fig. 5)

Puteți călca perdele suspendate, îmbrăcămintea de pe umerășul său, etc. Pentru acest lucru procedați astfel:

- Selectați temperatura maximă a fierului, rotind în sens orar comanda de reglare a temperaturii fierului (Fig. 1).

- Mișcați fierul de sus în jos apăsând butonul aburi (G)

Important: pentru bumbac și lână se recomandă punerea bazei fierului în contact cu materialul. Pentru alte materiale mai delicate se recomandă menținerea bazei fierului la un centimetru distanță.

După utilizarea aparatului:

- Selecționați poziția minimă (MIN) cu ajutorului comenzii pentru controlul temperaturii.

- Deconectați aparatul de la rețeaua electrică.

- Scoateți apa din recipient.

Protector termic de siguranță:

- Aparatul dispune de un dispozitiv termic de siguranță care protejează aparatul de orice supraîncălzire



Curățare

- Scoateți aparatul din priză și lăsați-l să se răcească înainte de a iniția orice operațiune de curățare.

- Curățați aparatul cu un prosop umed impregnat cu câteva picături de detergent și apoi ștergeți-l.

- Nu utilizați dizolvanți, produse cu un factor pH acid sau bazic precum leșia, sau produse

abrazive pentru a curăța aparatul.

- Este interzisă introducerea aparatului în apă sau în orice alt lichid, sau clătirea lui sub jet de apă.

Eliminarea crustelor calcaroase:

- Pentru o funcționare perfectă a aparatului, acesta nu trebuie să aibă cruste de calcar sau magneziu produse de utilizarea unei ape foarte dure.

- Pentru a evita acest tip de problemă, se recomandă utilizarea de apă distilată.

- În orice caz, dacă nu se poate utiliza apa recomandată mai înainte, cafetiera trebuie să fi e decalcifi ată la următoarele intervale:

- La fi ecare 6 săptămâni dacă apa este foarte dură.

- La fi ecare 12 săptămâni dacă apa este dură.

- În acest scop vă recomandăm produsul specific "Taurus Decal" care se găsește de vânzare în magazinele specializate sau la serviciile tehnice autorizate.

- Nu sunt recomandabile soluțiile domestice, cum ar fi folosirea oțetului, în tratamentele de decalcifi ere a aparatului.

Curățarea încălzitorului

-Verificați dacă aparatul este rece (așteptați cel puțin 3 ore după deconectarea aparatului)

-Goliți mai întâi depozitul de apă (J) și apoi încălzitorul.

-Pentru a goli încălzitorul deschideți clapa capacului încălzitorului (k) și deșurubați capacul depozitului (L) în sens opus acelor de ceasornic. (Fig. 4)

-Goliți încălzitorul de apă și apoi închideți capacul înșurubând în sensul invers deschiderii sale.

-Umpleți depozitul de apă J cu aproximativ 500ml de apă și adăugați un tip de produs pentru decalcifi ere Taurus Decal.

-Conectați aparatul (în poziție de călcare cu aburi la maxim) și așteptați în jur de 20 de minute pentru a lăsa decalcifi erea să acționeze.

-Lăsați să iasă aburi (într-un loc convenabil, de exemplu în chiuvetă) din fierul de călcat până când se termină apa din depozit.

-Deconectați și lăsați aparatul să se răcească (cel puțin 3 ore)

-Goliți și clătiți cu apă depozitul de apă.

-Deschideți din nou încălzitorul și cu ajutorul unei pâlnii clătiți cu apă rece încălzitorul și goliți complet. Repetați această operațiune pentru a închide capacul încălzitorului (L) procedând în sensul invers deschiderii sale. Puneți clapa (K)

-La prima utilizare a aparatului după curățarea încălzitorului lăsați să iasă puțin abur înainte de a călca, deoarece este posibil să mai apară resturi ale produsului de decalcifi ere.



Defecțiuni și repararea lor

- În caz de defecțiune, duceți aparatul la un Serviciu de Asistență Tehnică autorizat. Nu încercați să-l demontați sau să-l reparați deoarece poate fi periculos.

- Dacă conexiunea la rețeaua electrică este deteriorată, trebuie înlocuită și trebuie procedat ca în cazul unei avarii.

În cazul în care observați o oarecare anomalie, consultați tabelul următor:

DEFECȚIUNI	CAUZE	SOLUȚII
Iese apă prin orificiile bazei fierului de călcat la apăsarea butonului aburi (G).	Regulatorul de temperatură al fierului (I) este la minim "•" "••"	Rotiți comanda termostatlui până la zona pentru aburi "•••".
	Încălzitor prea plin.	Mai scoateți apă.
	Încălzitor în poziție înclinată.	Puneți aparatul pe o suprafață orizontală.
Ies resturi și impurități de calcar prin talpa fierului de călcat.	Acumulare excesivă de calcar în încălzitor.	Curățați aparatul. Vedeți secțiunea "curățare".
Ies aburi prin capacul de curățare (K) al încălzitorului.	Capac curățare al încălzitorului înșurubat incorect.	Lăsați încălzitorul să se răcească și înșurubați capacul K până la capăt.
Nu ies aburi la apăsarea butonului aburi (G).	Încălzitor gol.	Umpleți depozitul J (vedeți secțiunea "menținerea aparatului fără calcar").
	Înterupătoarele (B) și (A) pe poziția oprit.	Comutați întrerupătoarele pe poziția pornit
La conectarea întrerupătorului încălzitorului se aud mici zgomete din interiorul aparatului.	Au rămas vapori de la ultima utilizare.	Apăsăți butonul aburi (G) pentru a elimina presiunea.
	Aparatul este rece (zgomete cauzate de dilatarea încălzitorului).	Acest fenomen este normal. Dispare într-un minut.
	Încălzitorul este gol și trebuie umplut cu apă	Este normal și dispare la umplerea cu apă

Caracterul ecologic și reciclabil al produsului

- Materialele care alcătuiesc ambalajul acestui aparat sunt integrate într-un sistem de colectare, clasificare și reciclare. Dacă doriți să vă debarasați de ele, puteți utiliza containerele publice prevăzute pentru fiecare tip de material în parte.

- Produsul nu conține concentrații de

substanțe care pot fi considerate dăunătoare pentru mediul înconjurător.



Acest simbol semnalează că, dacă doriți să vă debarasați de acest produs odată încheiată durata sa de viață, trebuie să îl predați, cu ajutorul mijloacelor

adecvate, unui colector de reziduuri autorizat pentru strângerea selectivă a reziduurilor de aparate electrice și electronice (RAEE).

Acest aparat respectă Directiva 2006/95/EEC privind echipamentul de Joasă Tensiune și directiva 2004/108/EEC privind Compatibilitatea Electromagnetică.

ULTRAPEUR NS PRO ютия с парогенератор

i Уважаеми клиенти:

Благодарим Ви, че закупихте електроуред с марката TAURUS.

Неговата технология, дизайн и функционалност, наред с факта, че надвишава и най-стриктните норми за качество, ще Ви доставят пълно удовлетворение за дълго време.

Основни части

- A Бутон на ютията
- B Бутон на генератора
- C Лампичка индикатор за готова пара
- D Капаче за пълненето на резервоара за вода
- E Генератор
- F Устройство за регулиране на пара
- G Бутон за пара на ютията
- H Устройство за постоянна пара (само при някои модели)
- I Устройство за регулиране на температурата на ютията
- J Резервоар за вода
- K Капаче на тапата за почистване на генератора
- L Тапа на генератора



Съвети и предупреждения за безопасност

- Прочетете внимателно тази брошура преди да пуснете уреда в действие и я запазете за по-нататъшни справки. Неспазването на инструкциите може да доведе до злополука.

Място за ползване или работа:

- Уредът трябва да се постави и използва върху равна и стабилна повърхност.
- ПРЕДУПРЕЖДЕНИЕ: За да избегнете пренагряване, не покривайте уреда.

Електрическа безопасност:

- Не използвайте уреда при повреден кабел или щепсел.
- Преди да свържете уреда към мрежата, проверете дали посоченото на табелката с техническите характеристики напрежение съвпада с напрежението на електрическата мрежа.
- Включете уреда в заземен източник на електрически ток, който да може да издържа 10 ампера.
- Щепселът на уреда трябва да съвпада с електрическия контакт. Никога не модифицирайте щепселът. Не използвайте адаптори за щепсел.
- Не използвайте уреда ако е паднал, ако има видими повреди или течове.
- Не насилвайте електрическия кабел. Никога не го използвайте за повдигане, пренасяне или изключване на уреда.
- Не допускайте електрическия кабел да се допира до горещите повърхности на уреда.
- Не пипайте щепсела за включване

мрежата с влажни ръце.

Използване и поддръжка:

- Преди употреба развийте напълно захранващия кабел на уреда.
- Не използвайте уреда при повреден бутон за включване/изключване.
- Изключвайте уреда от мрежата, когато не го използвате и преди почистване.
- Този уред е предназначен единствено за битови нужди, не за професионална, нито промишлена употреба.
- Този уред не е играчка. Наблюдавайте децата, за да сте сигурни, че не си играят с уреда.
- Този уред е предназначен за употреба от възрастни. Не позволявайте да го използват неопитни лица, инвалиди и деца.
- Съхранявайте уреда далеч от деца и/или инвалиди.
- Не прибирайте уреда ако все още е топъл.
- За добра работа, поддържайте плочата за гладене добре полирана, не я поставяйте върху метални предмети (като например върху масата за гладене, копчета, ципове ...)
- Използвайте уреда единствено с вода.
- Препоръчва се използването на дестилирана вода, особено ако водата с която разполагате не е чиста или е "твърда" (съдържаща калций или магнезий).
- Използвайте винаги уреда под наблюдение.
- Поставяйки устройството за регулиране на температурата на минимум (MIN), не гарантира постоянното изключване на

уреда.

- Не използвайте уреда върху каквато и да е част от тялото на човек или животно.
- Неправилното използване на уреда или неспазването на инструкциите за работа е опасно, анулира гаранцията и освобождава производителя от отговорност.



Начин на употреба

Преди употреба на уреда:

- Махнете защитният найлон от уреда.
- Някои части на ютията са леко смазани и затова ютията е възможно слабо да дими когато се включи за пръв път. Скоро след това, пушека ще спре.

Пълнене с вода:

- Резервоара (J) съдържа вода без налягане и затова може да се напълни отново във всеки един момент. Това означава, че може да се глади без прекъсвания.
- Задължително трябва да напълните с вода резервоара за да можете да използвате парата.
- Отворете капачето на отвора за пълнене на вода. (Fig. 3)
- Напълнете резервоара без да превишавате максималното ниво MAX
- Затворете капачето на отвора за пълнене на вода.

Използване:

- Преди употреба развийте напълно захранващия кабел на уреда.
- Включете уреда към захранващата мрежа.

- Завъртете регулатора на температура докато достигнете позицията която отговаря на желаната температура.

- Не използвайте температури по-високи от посочените върху етикета на дрехата/ дрехите за гладене.

- Температура за синтетични тъкани (Полиестер, Найлон и т.н.).

- Температура за коприна, вълна.

- Температура за памук. (Минимална температура за парно гладене)

Max Температура за лен.

- Ако състава на плата съдържа различни видове тъкани, трябва да се избере температурата която отговаря на тъканта нуждаеща се от най-ниска температура. (Например за плат който съдържа 60% полиестер и 40% памук, трябва да се избере температурата която отговаря на полиестера).

- Включете ютията и генератора, натискайки съответните бутони. Ще светнат съответните лампички (Fig. 2).

- Изчакайте лампичката (C) индикатор за готова пара да светне.

- Уреда ще е готов за гладене. След този момент, лампичката индикатор за готова пара (C) ще изгасне и ще светне автоматично, според използването на пара. Също така ще чуете лек шум през интервали от време, причинен от помпата която зарежда с вода генератора. Продължете да гладите съвсем нормално.

- Когато водата достигне минималното ниво в резервоара J отново го напълнете, не надхвърляйте максималното ниво.

Парно гладене:

- Парното гладене е възможно винаги когато в резервоара има вода и избраната температура е подходящата.

Уреда разполага с устройството (H) което позволява да се блокира устройството за пара и така да получите постоянна пара без да имате нужда от постоянното натискане на устройството за отделяне на пара.

Регулиране на парната струя: (Fig. 2)

- Уреда разполага с устройството (F) което позволява регулиране на парната струя.

Как да гладите във вертикално положение (Fig. 5)

Могат да се гладят висящи завеси, дрехи поставени на тяхната закачалка, и т.н. За да го направите процедирайте по следният начин:

- Изберете максималната температура на ютията, завъртайки регулатора за температура на ютията в посока на часовниковата стрелка (Fig. 1).

- Придвигете ютията отгоре на долу натискайки устройството за пара (G)
Важно: за памук и лен се препоръчва да се постави основата на ютията в допир с тъканта. За други тъкани по-деликатни се препоръчва да задържите основата на ютията на няколко сантиметра дистанция.

След употреба на уреда:

- Поставете регулатора на температура на минимум (MIN).

- Изключете уреда от захранващата мрежа.

- Излейте водата от резервоара.

Механизъм за автоматично изключване при прегряване:

- Уредът е снабден със защитен механизъм, който го предпазва от всякакъв вид прегряване.



Почистване

- Изключете уреда от захранващата мрежа и го оставете да се охлади преди да започнете да го почиствате.

- Почистете уреда с влажна кърпа, напоена с няколко капки миещ препарат и после го подсушете.

- Не използвайте за почистването на уреда разтворители или продукти с киселинен или основен рН фактор като белина, нито абразивни продукти.

- Не потапяйте уреда във вода или друга течност, нито го поставяйте под крана на чешмата.

Отстраняване на котления камък:

- За правилното функциониране на уреда, той трябва да е почистен от котлен камък или магнезий, които се отлагат при използване на силно варовита вода.

- За да избегнете проблеми от този вид, се препоръчва използването на дестилирана вода.

- Въпреки това, ако не е възможно използването на препоръчаният по-горе вид вода, трябва да пристъпите към периодичната обработка на уреда за намаляване на котления камък, с периодичност от:

- Всеки 6 седмици, ако водата е "много твърда".

- Всеки 12 седмици, ако водата е "твърда".

- За това препоръчваме специалният препарат "Taurus Decal", който се продава във специализираните магазини и оторизирани сервиси

- Не се препоръчват домашни разтвори, така както използването на оцет при обработката за премахването на калция от уреда.

Почистване на генератора

- Проверете дали уреда е студен (изчакайте поне 3 часа след като изключите уреда)

- Процедирайте първо към изпразване на резервоара с вода (J) и след това на генератора

- За да изпразните генератора отворете капачето на тапата на генератора (k) и развийте капачето на резервоара (L) в посока обратна на стрелките на часовника. (Fig. 4)

- Изпразнете генератора от вода и когато приключите затворете тапата завивайки я по обратен начин на движението за отваряне.

- Напълнете резервоара за вода J приблизително с 500 мл вода и изпразнете едно пакетче от антиваровиковият препарат Taurus Decal.

- Включете уреда (в позиция за гладене с максимална пара) и изчакайте около 20 минути за да оставите да действа антиваровиковият препарат.

- Оставете да излезе пара (на удобно място, като например мивка) от ютията докато свърши водата от резервоара.

- Изключете и оставете да се охлади уреда (поне в продължение на 3 часа)

-Изпразнете и изплакнете с вода резервоара за вода.

-Отново отворете генератора и с помощта на фуния изплакнете със студена вода генератора и го изпразнете напълно.

Повторете действието за да затворите капачето на генератора (L) процедирайки по обратен начин на отварянето.

Поставете капачето (K)

-Когато за пръв път се използва уреда след почистването на генератора оставете да излезе малко пара преди да започнете да гладите, възможно е да са останали остатъци от антиваровиковият препарат.



Неизправности и ремонт

-В случай на неизправност, занесете уреда в оторизиран сервиз за техническо обслужване. Не се опитвайте да го разглобите или ремонтирате, тъй като това може да се окаже опасно.

- Ако захранващият кабел е повреден, трябва да се подмени, направете същото както при установяването на неизправност.

Ако забележите каквато и да е неизправност обърнете се към тази таблица:

НЕИЗПРАВНОСТИ	ПРИЧИНИ	РЕШЕНИЯ
Излиза вода от отворите на основата на ютията при натискане на бутона за пара (G).	Регулатора за температура на ютията (I) е на минимума “.” “..”	Завъртете ключа на термостата до достигане на областта за пара “...”.
	Генератора е прекалено пълен.	Извадете вода.
	Генератора е в наклонено положение.	Поставете уреда върху хоризонтална основа.
Излизат остатъци от вар по плочата за гладене на ютията.	Голямо натрупване на вар по генератора.	Почистете уреда. Вижте частта “почистване”.
Отделяне на пара от тапата за почистване (K) на генератора.	Тапа за почистване на генератора е лошо завита.	Оставете да се изстуди генератора и отново завийте тапата K до край.
Парата не излиза при натискане на бутона за пара (G).	Генератора е празен.	Почистете резервоара J (виж частта “как да поддържаеме уреда без вар”).
	Бутони (B) и (A) са в изключено положение.	Натиснете бутоните във включено положение
При включване на бутона на генератора се чуват малки шумове във вътрешността на уреда.	Останала е остатъчна пара от последното гладене.	Натиснете бутона за пара (G) за да излезе налягането.
	Уреда е студен (шумове породени от разширяването на генератора).	Това явление е нормално. Ще изчезне след няколко минути.
	Генератора е празен и му е необходимо напълване с вода	Нормално е и изчезва с пълненето на водата

Опазване на околната среда и рециклиране на уреда

- Материалите, от които се състои опаковката на този електроуред, са включени в системата за тяхното събиране, класифициране и рециклиране. Ако желаете да се освободите от тях, можете да използвате обществените контейнери,

предназначени за разделно събиране на отпадъците.

- В уреда няма концентрации на вещества, които могат да се смятат вредни за околната среда



Този знак означава, че ако желаете да се освободите от уреда, след като експлоатационният му живот изтече, трябва да го предадете по подходящ начин на фирма за преработка на отпадъци, оторизирана за разделно събиране на отпадъци от електрическа и електронна апаратура (ОЕЕА).

Този уред отговаря на изискванията на Директива 2006/95/ЕС за ниско напрежение и Директива 2004/108/ЕС за електромагнитна съвместимост.

الحلول	الاسباب	الخطأ
إدارة الزر الحراري إلى وضعية البخار "000".	منظم حرارة المكواة على الدرجة الدنيا	
إخراج الماء.	جهاز التسخين مليء بشكل زائد	خروج الماء من فتحات قاعدة المكواة عند الضغط على زر البخار G
وضع الجهاز فوق سطح مستقيم.	جهاز التسخين في وضعية منحنية جداً.	
- نظف الجهاز.	تجمع كلسي زائد في جهاز التسخين.	خروج قشور و ترسبات كلسية من قاعدة المكواة.
ترك جهاز التسخين يبرد و إعادة تركيب السداة K حتى النهاية.	سدادة تنظيف جهاز التسخين مثبتة بطريقة سيئة.	تيار بخاري من سدادة تنظيف جهاز التسخين K.
تنظيف الخزان ل (مراجعة قسم الحفاظ على الجهاز دون كلس).	جهاز التسخين مفرغ.	لا يخرج البخار عند الضغط على زر تيار البخار G.
تحريك الأزرار إلى وضعية التشغيل.	الأزرار A و B في وضعية التوقف.	
الضغط على زر تيار البخار G حتى يخرج البخار المضغوط.	بقاء بخار ترسبي منذ آخر مرة استعمال.	صنوبر أصوات من داخل الجهاز عند تشغيل جهاز التسخين.
هذه ظاهرة طبيعية. سنختفي بعد عدة دقائق.	الجهاز بارد (الأصوات الصادرة تعود لعملية تمدد جهاز التسخين).	
ظاهرة طبيعية تختفي عند تعبئة الماء.	جهاز التسخين خالي من الماء و يحتاج إلى تعبئة.	

البيئة وامكانية إعادة تصنيع المنتج

- إن المواد التي يتكون منها حاوي هذا الجهاز هي تندمج في وسيلة جمع، وترتيب، وإعادة تصنيعها. وإذا أريتم التخلص من هذه المواد يمكنك استخدام الحاويات العامة الموجودة في الطرقات المخصصة لكل نوع من هذه المواد.
- إن هذا المنتج خال تماماً من تكاثف للمواد التي يمكن اعتبارها مضرّة بالمحيط.



- هذا الرمز يشير إلى أردت التخلص من المنتج وعند التأكد من انتهاء عمره، يجب إتمام ذلك عن طريق استخدام الوسائل المناسبة على يد الوكلاء المعتمدين للتعامل مع هذه المخلفات وذلك بهدف الجمع المنقني لهذه المخلفات من الأجهزة الكهربائية والالكترونية (RAEE)

ملاحظة: يمثل هذا الجهاز للتوجيه رقم ملاحظة: EC/2006/95 الخاص بالتناسق الموجي الكهرومغناطيسي

الحراري.

- افصل الجهاز من التيار الكهربائي

- أخرج الماء من الخزان

جهاز أمان للحماية الحرارية :

- يحتوي الجهاز على قطعة أمان حرارية لحماية

الجهاز من أي زيادة في التسخين.

التنظيف



- افصل الجهاز من التيار واتركه يبرد قبل

الشروع في أي عملية تنظيف.

- يجب غسل الجهاز بقطعة قماش ناعمة ومبللة مع

نظفتين من المنظف السائل وتجفيفه بعد ذلك

- يمنع استخدام أي نوع من أنواع المذيبات ولا

أي منتج يحتوي على العنصر **ph** الحمضي أو

القاعدي مثل محلول الكلوروي أو أي منتجات حاكة

أو كاشطة لغسل الجهاز.

- لا تغسل الجهاز في الماء أو أي سائل آخر ولا

تضعه تحت ماء الصنبور.

معالجة التكثيف الكلسي:

- لأجل استعمال جيد للجهاز، يجب أن يكون

خالياً من تكثيف الكلس أو المغنسيوم التي تتسبب

فيه المياه المستعملة.

- يُنصح باستعمال الماء المقطر لتفادي هذا النوع

من المشاكل.

- في أي حال، إذا استحال استعمال الماء

المنصوح بها مسبقاً، يجب القيام بعملية إزالة

الكلس من الجهاز بصفة دورية:

- كل 6 أسابيع تكون الماء "ثقيلة جداً"

- كل 12 أسابيع تكون الماء "ثقيلة"

- ينصح باستعمال مادة إزالة الكلس "

Taurus Decal، يباع في محلات مختصة

وبالمراكز التقنية المرخص لها.

- لا تتبع طرق منزلية مثل استعمال الخل في

عمليات نزع الكلس من الجهاز.

تنظيف جهاز التسخين

- التأكد من أن الجهاز بارد (الانتظار ثلاثة

ساعات على الأقل بعد فصل الجهاز).

- تفريغ خزان الماء ل أولاً ثم تفريغ جهاز

التسخين

- لتفريغ جهاز التسخين يجب القيام بإزالة الغطاء

عن السدادة **K** ثم فك السدادة من الخزان **L**

بشكل معاكس لعقارب الساعة (صورة 4 .

- تفريغ جهاز التسخين من الماء ثم تركيب

السدادة بشكل معاكس لعملية الفتح.

- ملء الخزان بكمية 500 ملتر من الماء تقريباً و

إضافة ظرف من مضاد التلكس تاوروس ديكال.

- وصل الجهاز في وضعية الكي مع البخار و

الانتظار 20 دقيقة كي يبدأ عمل مضاد التلكس.

- دع البخار يخرج (في مكان مناسب كالمغسلة

مثلاً) من المكواة حتى ينتهي الماء من الخزان.

- افصل الجهاز و اتركه يبرد (خلال ثلاثة

ساعات على الأقل)

- تفريغ و شطف خزان الماء بالماء.

- فتح جهاز التسخين من جديد و القيام بشطفه

بماء بارد باستعمال قمع و تفريغه بشكل كامل.

إعادة العملية لإغلاق سدادة جهاز التسخين

بطريقة معاكسة لطريقة الفتح. تثبت الغطاء **K L**

- عند استعمال الجهاز للمرة الأولى و بعد تنظيف

جهاز التسخين، ترك البخار يخرج قبل الشروع

بالكي و ذلك لتفادي بقاء بقايا من المادة المضادة

للتلكس.

الإعطاب وكيفية الإصلاح



- في حالة ظهور عطب، احمل الجهاز إلى مركز

مرخص للخدمة التقنية. لا تحاول تفكيك أو تصليح

الجهاز لأن ذلك يمكن أن يتسبب في وجود خطر.

- إذا كان هناك ضرر في التوصيل بالتيار

الكهربائي يجب تعويضه بإتباع نفس التعليمات

في حالة وجود عطب.

في حال حدوث أي أخطاء قم بمراجعة الجدول

التالي:

- استعمال الجهاز تحت المراقبة دائماً.
- تثبيت زر التحكم الحراري على الدرجة الدنيا MIN , لا يضمن انفصال الجهاز الدائم.
- عدم استعمال الجهاز فوق سطح جسم الإنسان أو الحيوان.

- أي استعمال غير مناسب، أو غير مطابق لتعليمات الاستعمال، يمكن أن يؤدي إلى خطر، ويُلغى الأمان ويُلغى المصنع من المسؤولية.

طريقة الاستعمال



ملاحظات سابقة للاستعمال:

- أزل الغشاء الحامي للجهاز.
- لقد تم تزييت بعض أجزاء المكوّاة بشكل بسيط مما قد يؤدي إلى تشكل بعض الدخان عند أول استعمال. وسيختفي هذا الدخان بعد مرور بعض الوقت.
- ملئ الماء:

- يحتوي الخزان ل على ماء غير مضغوط و لذلك من الممكن ملئه في أية لحظة، مما يعني إمكانية الاستمرار في الكي دون توقف.
- من الضروري ملئ الخزان بالماء للقيام بالكي باستعمال البخار.
- فتح غطاء فتحة التعبئة. (صورة 3)
- ملئ الخزان باحترام المستوى الأقصى.
- غطي غطاء قم الملى .

الاستعمال:

- خلص الكابل قبل استعماله.
- يجب توصيل الجهاز بالتيار الكهربائي
- إدارة زر التحكم الحراري و تثبيته على درجة الحرارة المطلوبة.
- عدم استعمال درجات حرارة أعلى من المخصصة لكل نوع من الأقمشة.
- حرارة للأقمشة الصناعية (بوليستر، نايلون ..)
- حرارة للأقمشة الحريرية و الصوفية. ●●

- حرارة للأقمشة القطنية. (الحرارة الدنيا للكي بالبخار) ●●●
- حرارة للأقمشة الكتانية. Max

- إن كان القماش مؤلفاً من أنواع مختلفة من الأنسجة يجب اختيار درجة الحرارة حسب نوع النسيج الذي يحتاج إلى درجة حرارة أدنى من

غيرها. (مثال: لقماش مؤلف من 60% من البوليستر و 40% من القطن، يجب اختيار الحرارة المخصصة للبوليستر.

- قم بتشغيل المكوّاة و جهاز التسخين بالضغط على الأزرار المناسبة. و ستضيء المصابيح التابعة لكل منها (صورة رقم 2).

- الانتظار حتى إضاءة المؤشر الضوئي C التابع لتحضير البخار.

- سيكون الجهاز جاهزاً للبدء بالكي. و سيُطفئ الضوء المشير إلى تحضير البخار C و سيضاء بشكل أوتوماتيكي حسب نسبة استهلاك البخار. ستسمع صوتاً متقطعاً ناتجاً عن المضخة التي تقوم بتعبئة الماء في جهاز التسخين. تابع عملية الكي بشكل طبيعي.

- عندما يصل الماء إلى المستوى الأدنى في الخزان ل قم بملئه و لا تتعدى المستوى الأعلى. (صورة

الكي بالبخار:

- يمكن الكي بالبخار عند ملئ الخزان بالماء و أن تكون الحرارة المختارة هي الحرارة المناسبة. يحتوي الجهاز على زر تحكم H و الذي يسمح بإقفال زر البخار و الحصول على بخار مستمر بهذا الشكل دون الحاجة إلى الضغط على زر تيار البخار.

التحكم بتيار البخار: (صورة 2)

- يحتوي الجهاز على زر تحكم (F) و الذي يسمح بضبط تيار البخار.

كيفية الكي في وضعية عمودية (صورة رقم 5)
يمكن القيام بكي ستائر و ثياباً معلقة ...الخ. و للقيام بذلك يمكنك إتباع الخطوات التالية:
- قم باختيار الحرارة القصوى في المكوّاة بإدارة زر ضبط الحرارة باتجاه عقارب الساعة (صورة رقم 1).

- تحريك المكوّاة من الأعلى إلى الأسفل بالضغط على زر البخار G.
هام: ينصح للقطن و الكتان بملامسة قاعدة المكوّاة للنسيج. و ينصح لأنسجة أخرى أكثر نعومة بالمحافظة على قاعدة المكوّاة على بعد عدة سنتيمترات.

بعد الانتهاء من استعمال الجهاز:

قم باختيار وضع MIN عن طريق زر التحكم

ULTRAVAPEUR NS PRO

مركز الكي



عملينا العزيز :

ماركة تاوروس نشكر لكم قراركم بشراء جهازنا من

حيث أنه يتميز بتقنية عالية، تصميم ودرجة تشغيل عالية بالإضافة إلى تخطيه لجميع اختبارات الجودة الصارمة ومع كل هذه الميزات سيمنحك الجهاز الراحة التامة على المدى البعيد.

وصف

A	زر المكواة
B	زر جهاز التسخين
C	مؤشر ضوئي لتحضير البخار
D	غطاء للملئ خزان الماء
E	جهاز التسخين
F	زر ضبط البخار
G	زر تيار بخار المكواة
H	زر البخار المستمر (متوفر في موديلات معينة فقط)
I	زر ضبط حرارة المكواة
J	خزان الماء
K	غطاء سداة تنظيف جهاز التسخين
L	سدادة جهاز التسخين



نصائح هامة واحتياطات الأمان

- لا بد من القراءة المتأنية لكتيب التعليمات قبل تشغيل الجهاز والاحتفاظ به وذلك للاطلاع عليه لاحقاً. عدم الإتياع الجيد للتعليمات يمكن أن يؤدي إلى وقوع حوادث.

ظروف الاستعمال والعمل :

- يجب استعمال ووضع الجهاز على مساحة مسطحة ومستقرة.
- تحذير : لتجنب حالة تسخين غير عادية، لا تغطي الجهاز.

الأمان الكهربائي :

- لا يمكن استعمال الجهاز إذا كان الكابل أو القابس مضروراً.
قبل توصيل الجهاز بالكهرباء لا بد من التأكد ما

إذا كانت شدة التيار المشار إليها في تعليمات التشغيل متوافقة مع شدة التيار الكهربائي الموجودة بالمنزل.

- وصل الجهاز بقابس كهربائي باستطاعة 10 أمبير على الأقل.

- يجب أن يتناسب قابس الجهاز مع قابس التيار الكهربائي. لا يمكن أبداً تعويض القابس. لا يمكن استعمال مكيف للقابس

- لا تستعمل الجهاز إذا وقع على الأرض أو هناك علامات ضرر أو إذا كانت هناك تسرب.

- لا تضغط على كابل التيار الكهربائي. لا يستعمل أبداً الكابل الكهربائي لرفع، أو لنقل أو لفصل الجهاز من التيار الكهربائي

- لا يجب أن يلمس الكابل الكهربائي الجهات الساخنة للجهاز.

- لا يجب لمس قابس الوصل بالكهرباء والأيدي مبللة.

الاستعمال والاعتناء:

- تخلص كابل التيار الكهربائي قبل كل استعمال.

- لا يمكن استعمال الجهاز إذا كان مفتاح التشغيل/التوقيف عاطلاً.

- لا بد من فصل الجهاز من الكهرباء عند عدم استعمال الجهاز وقبل القيام بأي عملية من عمليات التنظيف.

- هذا الجهاز مصمم للاستعمال المنزلي فقط وليس للاستعمال الحرفي أو الصناعي.

- هذا الجهاز ليس لعبة. يجب مراقبة الأطفال لكي لا يلعبوا بهذا الجهاز.

- تم تصميم هذا الجهاز لكي يستعمله الكبار فقط. لا تسمح باستعماله من طرف أشخاصا ليست لهم خبرة في هذا النوع

من الأجهزة، أو معاقين أو أطفالاً.

- لا يترك هذا الجهاز في متناول الأطفال أو أشخاصا معاقين.

- لا تحفظ الجهاز مادام سخناً.

- لضمان العمل الصحيح للجهاز قم بالحفاظ على القاعدة في وضعية مستقيمة وعدم استعمالها فوق المواد المعدنية (كلوح الكي والأزرار و

السحاب...)

- استعمل الجهاز لتسخين الماء فقط.

- ينصح باستعمال الماء المطر وبشكل خاص إن كان الماء في المنطقة من النوع الطيني أو الصلب

(الماء المحتوي على الكلس والمنغنيز).

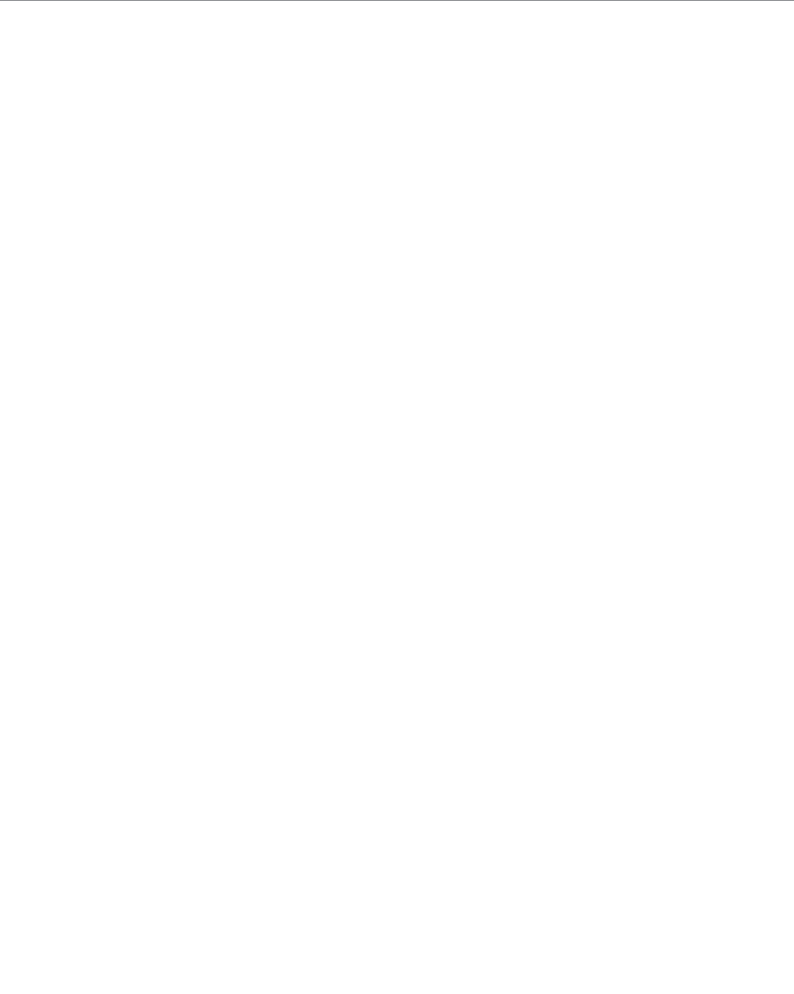

taurus

taurus

Avda. Barcelona, s/n
E 25790 Oliana
Spain
www.taurus.es

Product weight (approximate)
Ultravapeur Non Stop Pro:

N.W.: 4.49 Kgs
G.W.: 5.72 Kgs