

Suspension Child Carrier



It is recommended a professional bicycle shop assemble and install the BabySeat II to your bike.

It is imperative that you read this owner's manual prior to installation.

Load Class: A22 (22kgs/48.5lbs)

TOOLS REQUIRED FOR ASSEMBLY:
5mm Allen Key

Table of Contents

Getting To Know Your Topeak BabySeat	4
Mounting Rack To Bicycle	6
Mounting BabySeat To Rack Surface	8
Securing BabySeat To Seat Post	9
Opening Grab Bar	10
Adjusting Height Of Footrests	11
Fitting Your Child In BabySeat	12
Release Seat Pad	13
Caution Notes	14

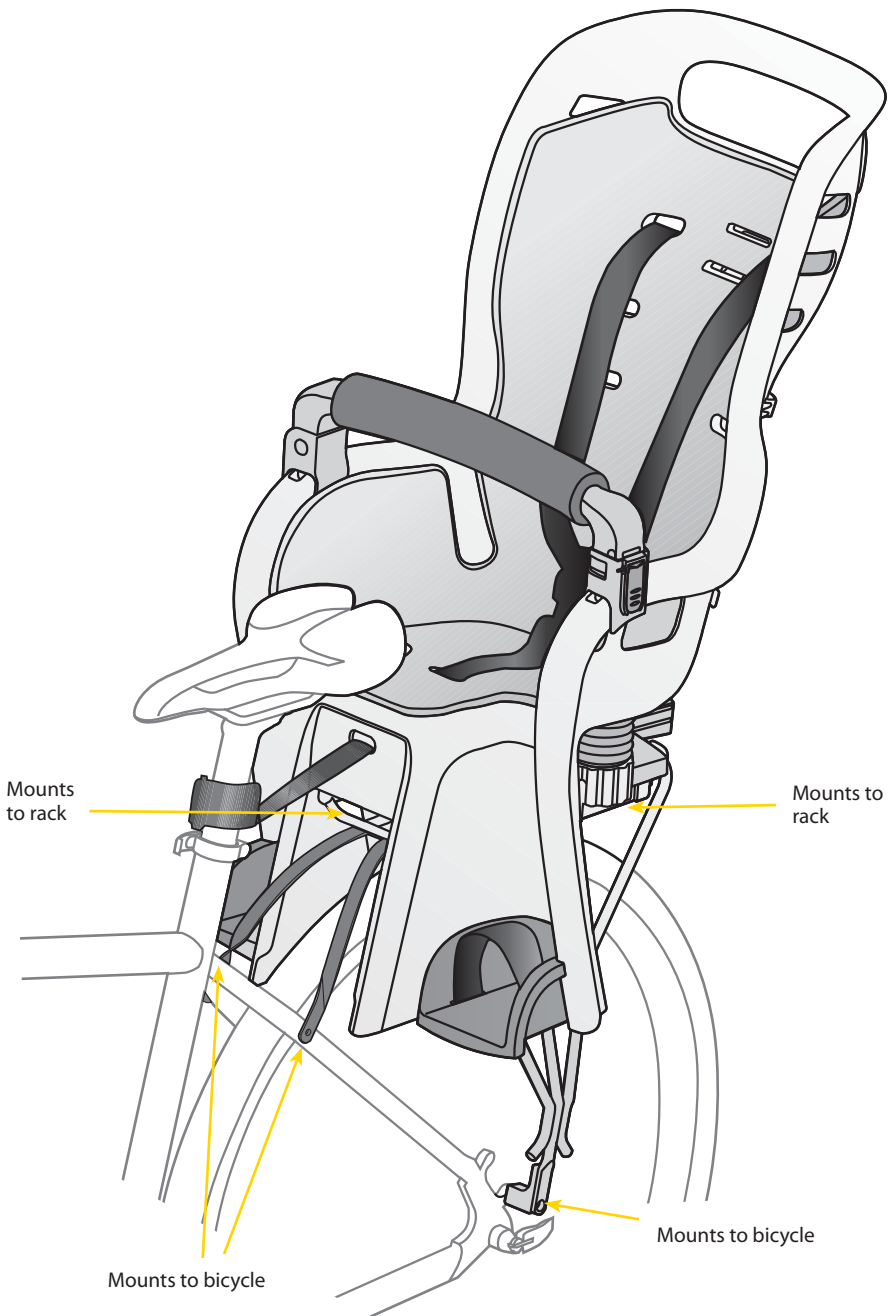

Getting To Know Your Topeak BabySeat

These pages will help you to identify the different parts of your Topeak BabySeat.

ILLUSTRATED PARTS LIST:

- | | |
|---|--|
| 1. SEAT | 9. SLIDE LOCK WITH BUTTON
(in storage position) |
| 2. RACK | 10. REFLECTOR |
| 3. GRAB BAR | 11. SHOCK ABSORBING BASE |
| 4. GRAB BAR PAD | 12. SPRING BARREL x 2 |
| 5. SEAT PAD | 13. SECURING BUCKLE |
| 6. FOOTRESTS x 2 | 14. BACK LOOP |
| 7. FOOT STRAPS x 2 | 15. LOWER HOLE |
| 8. QUICK ADJUST LEVER FOR FOOTRESTS x 2 | 16. BACK HOOK |

MAINTENANCE:

Please use mild soap and water to clean BabySeat. Seat pad, safety harness and grab bar pad should be hand washed only. Occasionally lubricate rack and BabySeat hardware with Teflon® based lubricant.

* Teflon® is a registered trademark of DuPont.

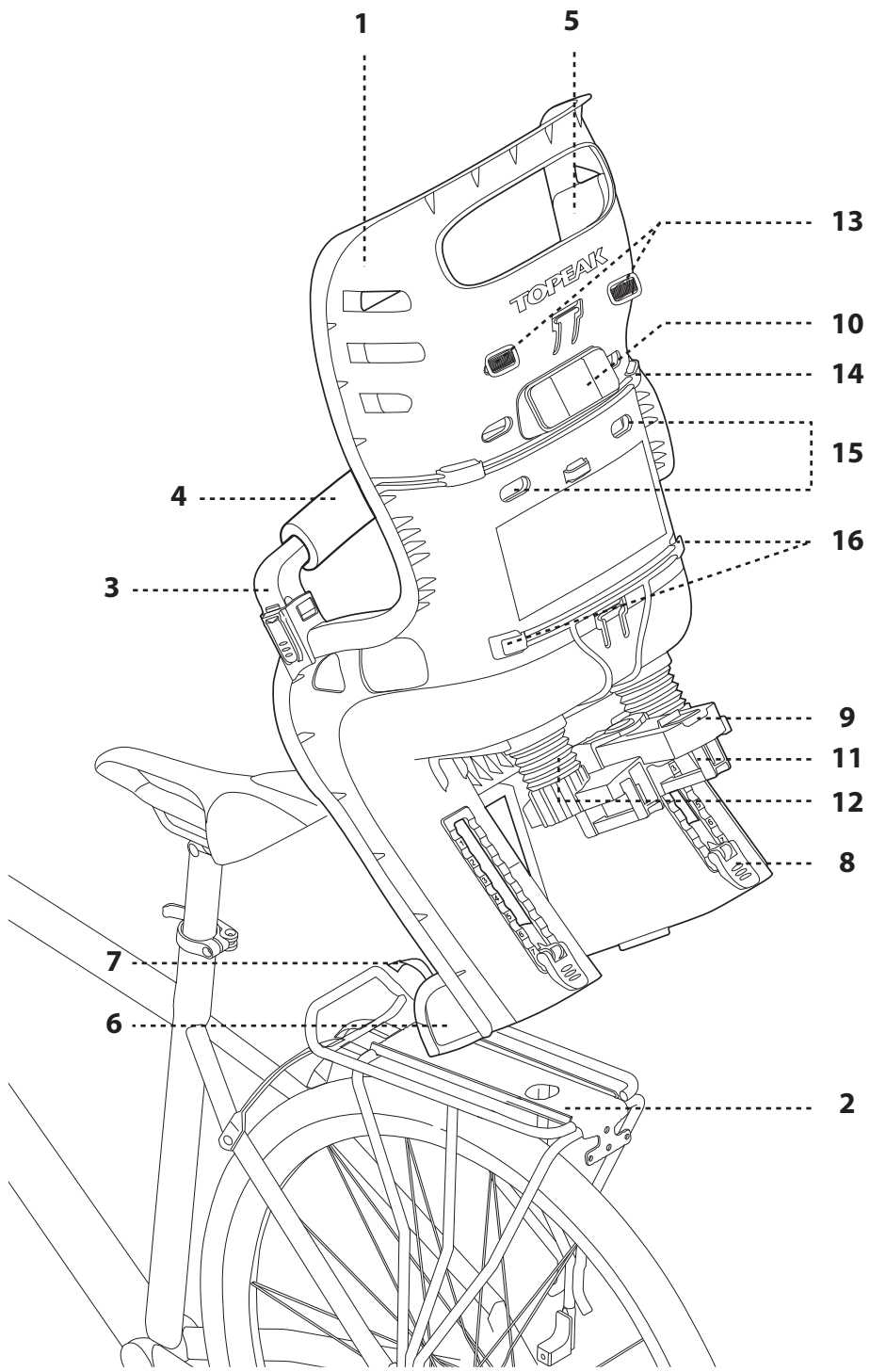

Mounting Rack To Bicycle

Follow these illustrations for mounting rack to bicycle. Make sure rack is level with ground before tightening hardware. Several adjustments are available to help level rack.

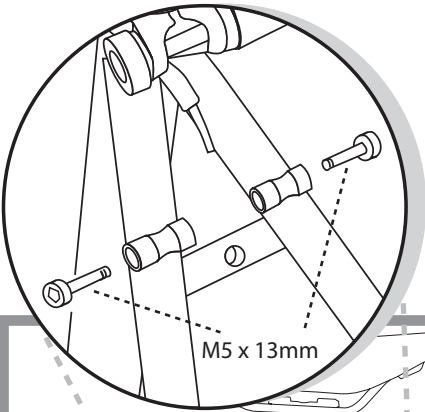

Slide rack hardware forward or back to determine correct positions before tightening Philips screws on rack surface.

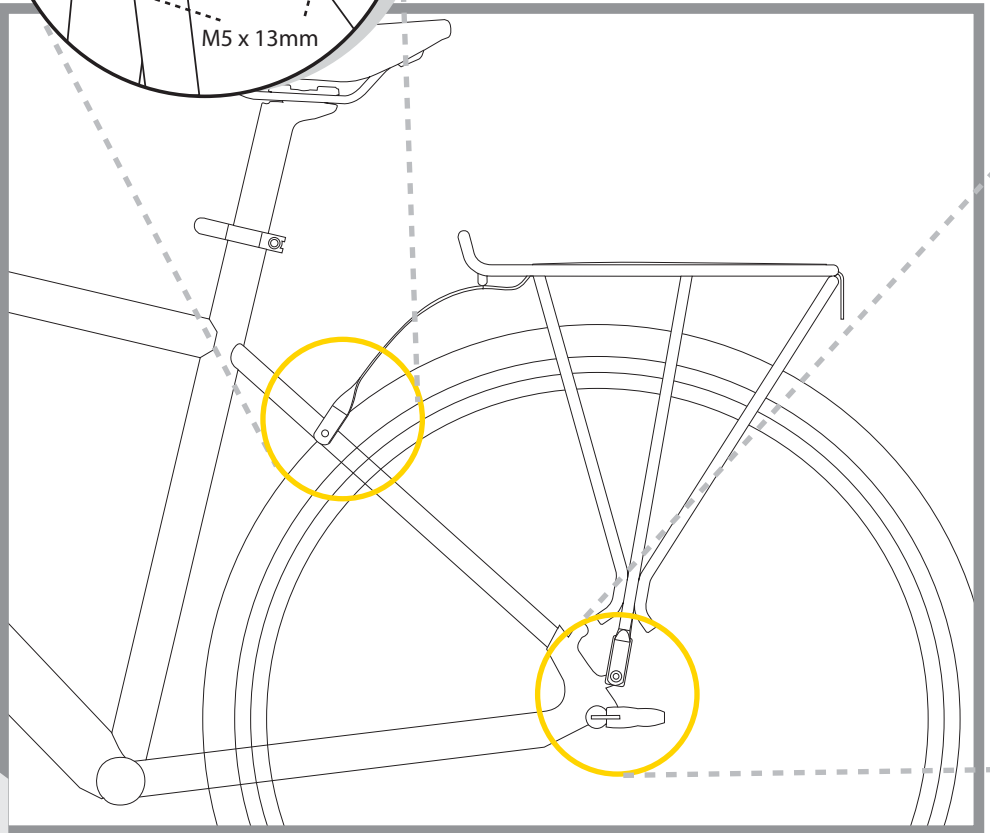

CAUTION

The Topeak BabySeat is designed to work on frames with seatstay rack mounts AND threaded dropout eyelets only. Do not use the Topeak BabySeat on frames without these fittings for safety reasons.

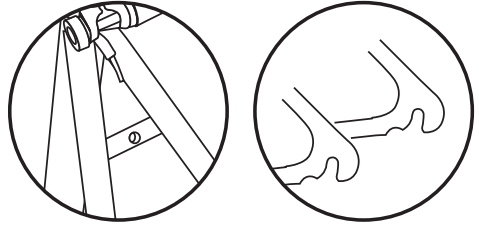

X NO

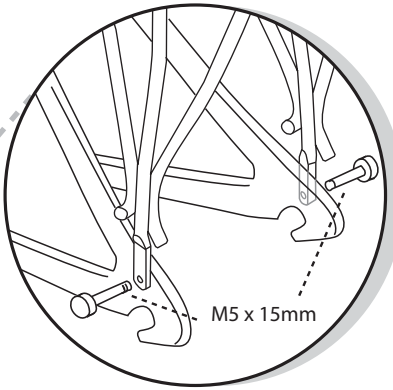

**BabySeat Rack
w/o disc Mounts**

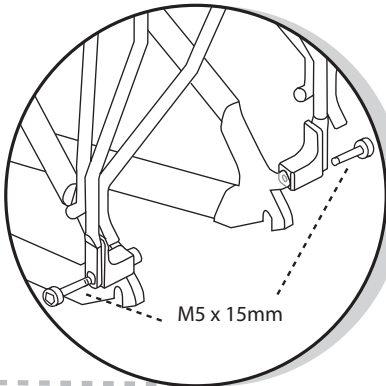

**BabySeat Rack
w/disc Mounts**

Attach base of rack strut to frame rear dropout. Most frame dropouts provide more than one mounting point.

Mounting BabySeat To Rack Surface

1 Mount BabySeat on rack

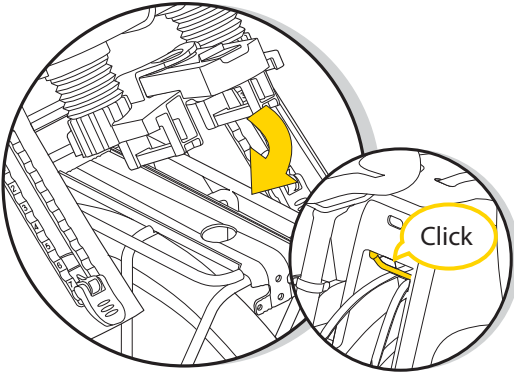

Hook seat onto front rail of rack. Rotate seat down on rack surface until snapped into positive engagement.

2 Remove slide lock from storage position

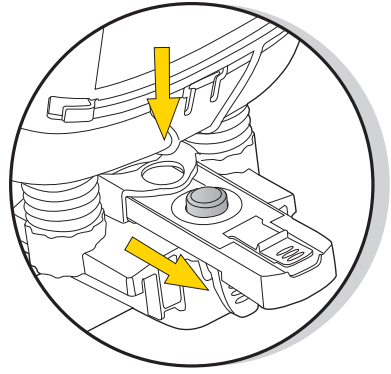

Press the red button and pull the slide lock back away from seat.

3 Install slide lock on rack

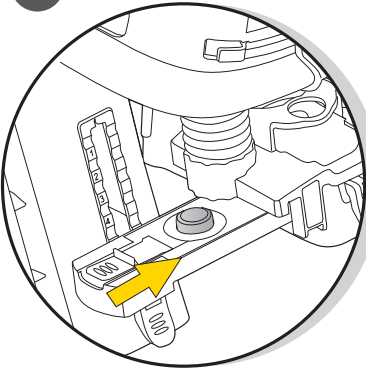

Press red button and push slide lock back into rack.

4

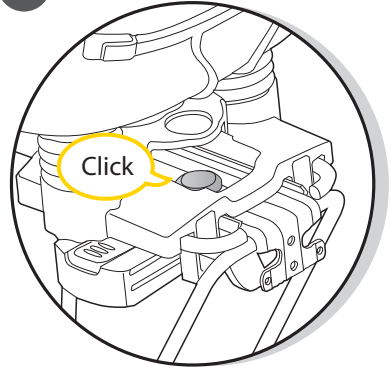

Make sure positive engagement "click" is heard and red button is protruding through hole in rack surface.



CAUTION

- If sliding lock fails to slide into rack or if red button does not protrude through the rack surface the installation is incorrect.
- If your saddle has exposed springs, please cover springs adequately to prevent pinching child passenger.
- Never modify BabySeat or rack from their original specifications.
- Do not attach additional luggage to the child carrier. Recommend to carry such loads at the opposite end of the cycle, e.g. in the case of a rear seat, to use a front luggage carrier.
- Ensure that your bike is stable before installing or removing BabySeat.

Securing BabySeat To Seat Post

"T" type loop and hook strap is a safety device designed to connect BabySeat and seat post.

Please be sure to fasten it to seat post immediately after mounting BabySeat on rack. The "T" strap should only be disconnected from seat post if removing BabySeat from rack.

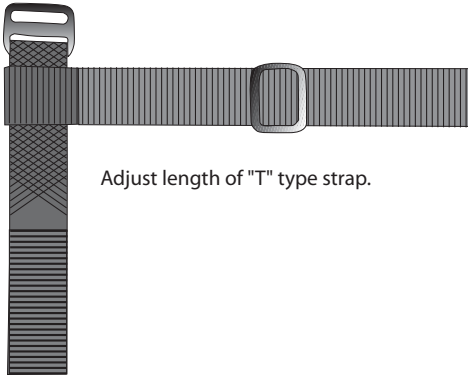

Adjust length of "T" type strap.

Fasten "T" type strap to seat post.

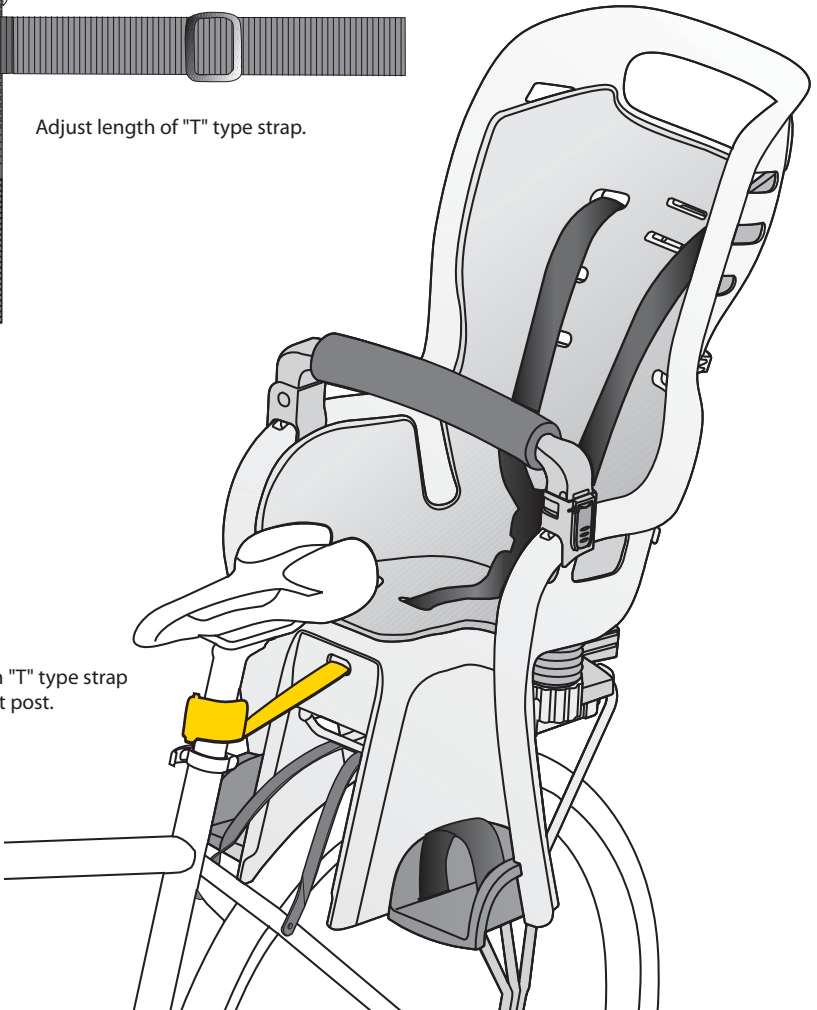

Opening Grab Bar

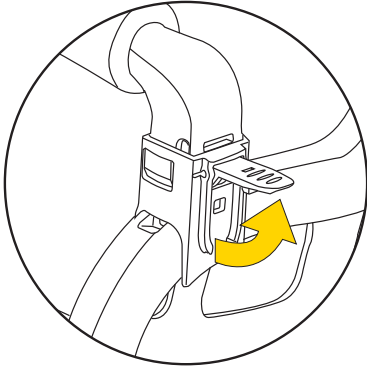

Lift up the lever

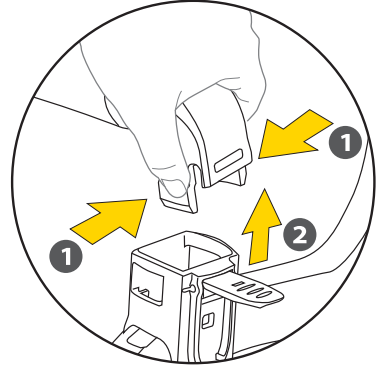

Press tabs and lift to open grab bar as shown.

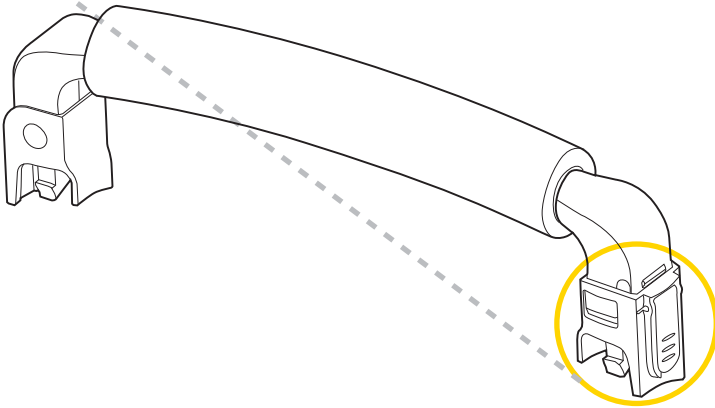

Adjusting Height of Footrests

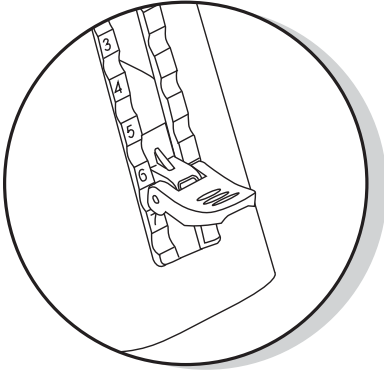

Lift lever to adjust height of footrests.

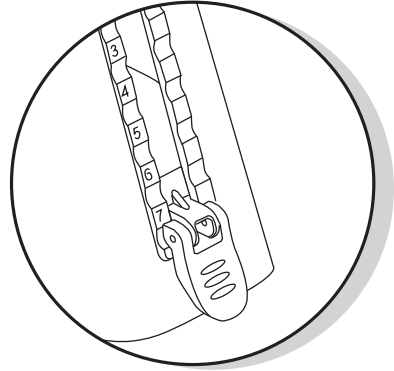

Push lever down to lock.

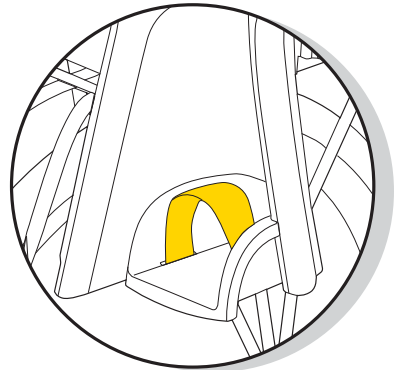

Adjust the foot strap as necessary.



CAUTION

NEVER LEAVE CHILD IN BABYSEAT WITH ONLY THE KICKSTAND SUPPORTING THE BICYCLE.

1. Have someone help support bicycle while placing child in BabySeat.
2. Place child in comfortable position in BabySeat II. Adjust and fasten safety harness over child.
3. Note position of child's feet and legs and tighten the foot straps after placing child in comfortable position. Remove child from BabySeat and adjust footrests as necessary.
4. Don't use the BabySeat if any part is broken.

Fitting Your Child In BabySeat

BabySeat shoulder buckle straps adjust in a high or low position. Make sure they are in the correct position for your child's size.



✓ OK

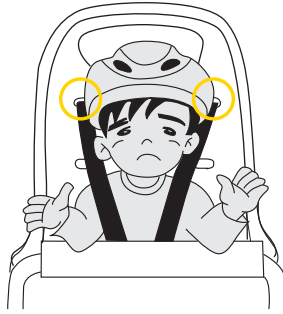

✗ NO

Shoulder Strap Is Too High.

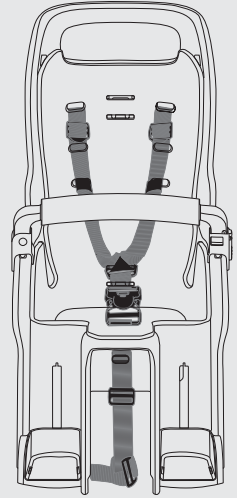

High Position



✓ OK



✗ NO

Shoulder Strap Is Too Low.



Low Position



CAUTION

Make sure the buckle straps are assembled correctly on the back side of BabySeat as shown above.

Release Seat Pad

- 1** Release the buckle strap from back side.

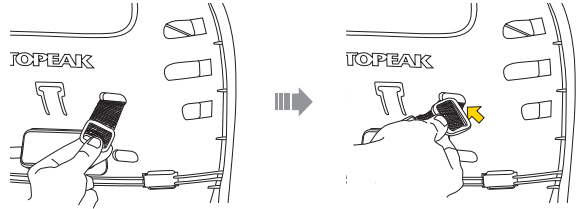

- 2** Remove the fastener on the both sides of BabySeat.

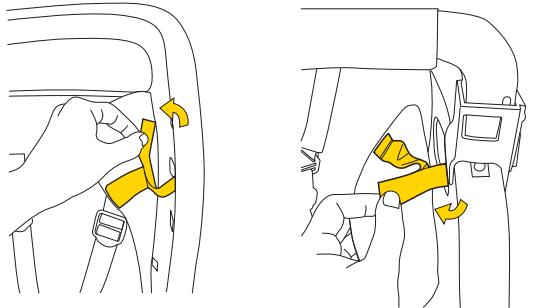

- 3** Release strap on the bottom of seat pad and release the buckle strap.

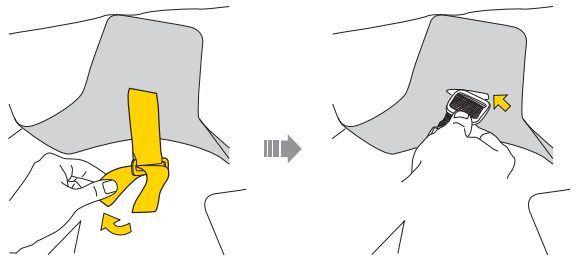

- 4** Release the buckle strap from back side of seat pad and remove the seat pad from the back hook behind BabySeat.

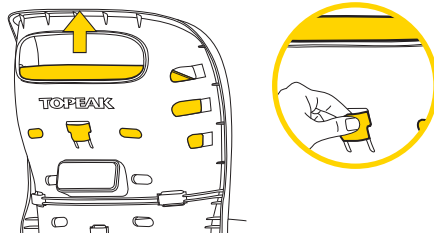



CAUTION



1. Carry only a child who is able to hold his/her head up while wearing a correctly sized bicycle helmet. The age and weight limits for the BabySeat rack are **1~4 years old** , and **20lbs~48.5lbs (9kgs ~ 22kgs)** respectively. Never exceed these limits.
2. Bicycle operator's age must be at least 18 years old.
3. The load of a baby carrier may lessen the stability and alter the riding characteristics of the bicycle, particularly regarding steering and braking.
4. Make sure bicycle is stable and under control when loading and unloading child.
5. This baby seat system is not compatible with rear suspension bikes.
6. The bicycle to which the BabySeat and rack is mounted must be in good working order, of a type appropriate for the additional load, and of proper size and adjustment for the operator. See bicycle owner's manual for additional bicycle loading information. Make sure not to overload your bicycle when using the BabySeat and rack, and make sure not to attach additional luggage or accessories to the rack.
7. BabySeat rack is designed for use on 26" wheel and 700C wheel bicycles only.
8. Bicycle operator and child should always wear helmets which have been approved by nationally recognized standards.
9. The bicycle operator should avoid busy streets, bad weather and ride with extra care and reduced speed.
10. Make sure BabySeat safety harness is fastened correctly and firmly over child.
11. Never leave child alone unattended in BabySeat.
12. Rear seats that are fixed to the luggage carrier shall have an additional fastening, not removable from the seat, which shall be attached to another part of the cycle and limits rearward movement of the seat.
13. When walking bicycle with child in BabySeat, hold rack with one hand and hold handlebar with the other.
14. Tighten fasteners securely before each use and check them frequently.
15. Before each ride, ensure the mounted BabySeat does not interfere with braking, pedaling, or steering of the bicycle.
16. Do not allow any of the child's body, clothing, shoe laces, or toys to come in contact with moving parts of the bicycle(e.g. wheels and brakes) and recheck as the child grows.
17. Do not carry a child that is too young to sit safely in the seat. Carry only children that are able to sit unaided for a longer period of time.

18. Make no modifications to the BabySeat and rack.
19. Never ride the bicycle at night without adequate lighting.
20. Always remove BabySeat from the rack when the bicycle is being transported on a motor vehicle. This is necessary because the force of the high wind on BabySeat may degrade or damage BabySeat or the rack to the point that they will not perform reliably.
21. Presence of a child carrier on a bicycle may require alteration of the method used by the rider to mount or dismount the bicycle. Care must be taken whenever the rider gets on or off the bicycle.
22. Ensure that there are no sharp objects which the child can touch, e.g. frayed cables.
23. When no child is being carried, fasten the retention system buckles so the straps do not hang loosely.
24. Advice that child in babyseat need to be more warmly clothed than riders and child should be protected from rain.
25. Check any excessive temperature (e.g. due to direct exposure to sun) of the seat before placing the child in it.
26. Cover any exposed rear saddle springs to avoid any possible injury.
27. Ensure that the restraint system is not loose or able to become trapped in any moving parts particularly the wheels, including when the cycle is ridden without a child in the seat.
28. Please connect your nearest Topeak authorized bicycle dealer if you found any broken or damage parts of the babyseat.
29. Ensure initially and to re-check from time that the child's weight and size do not exceed the maximum capacity fo the seat.
30. The cycle may behave differently with a child in the seat. Particularly with regard to balance, steering and braking.
31. The stated distance between the center of gravity mark and front of the rear wheel axis should be less than 100 mm.



WARNING

- **Failure to comply with these operating instructions can lead to serious injury or death of the bicycle operator and/or child.**
- **Additional security devices shall always be fastened.**
- **For safety reasons this seat shall only be fitted to luggage carriers conforming to ISO 11243.**

WARRANTY

2-year Warranty: All mechanical components against manufacturer defects only.

Warranty Claim Requirements

To obtain warranty service, you must have your original sales receipt. Items returned without a sales receipt will assume that the warranty begins on the date of manufacture. All warranties will be void if the product is damaged due to user crash, abuse, system alteration, modification, or used in any way not intended as described in this operating manual.

* The specifications and design are subject to change without notice.

Please contact your Topeak dealer with any questions.

For USA customer service call: 1-800-250-3068

www.topeak.com

Stamp and signature of Topeak dealer

BabySeat II

Remove BabySeat II From Rack

1 Press the yellow and red buttons at the same time



2 Remove the slide lock then push into storage position



3 Lift off BabySeat



Please contact your Topeak dealer with any questions.

For USA customer service call: 1-800-250-3068

www.topeak.com

Gefederter Kindersitz



Der Aufbau und die Montage des Kindersitzes an Ihrem Fahrrad sollte von einem professionellen Fahrradfachhändler vorgenommen werden.

Lesen Sie sich diese Anleitung vor der Montage genau durch.

Lastklasse: A22 (22 kg / 48,5 lbs)

FÜR DIE MONTAGE WERDEN FOLGENDE WERKZEUGE BENÖTIGT:
5mm Innensechskant-Schlüssel

Inhaltsverzeichnis

Lieferumfang	4
Montage des Gepäckträgers	6
Befestigung des Kindersitzes am Gepäckträger	8
Sichern des Kindersitzes an der Sattelstütze	9
Öffnen des Sicherungsbügels	10
Höheneinstellung der Fußstützen	11
So setzen Sie Ihr Kind richtig in den Kindersitz	12
Lösen des Sitzpolsters	13
Sicherheitshinweise	14

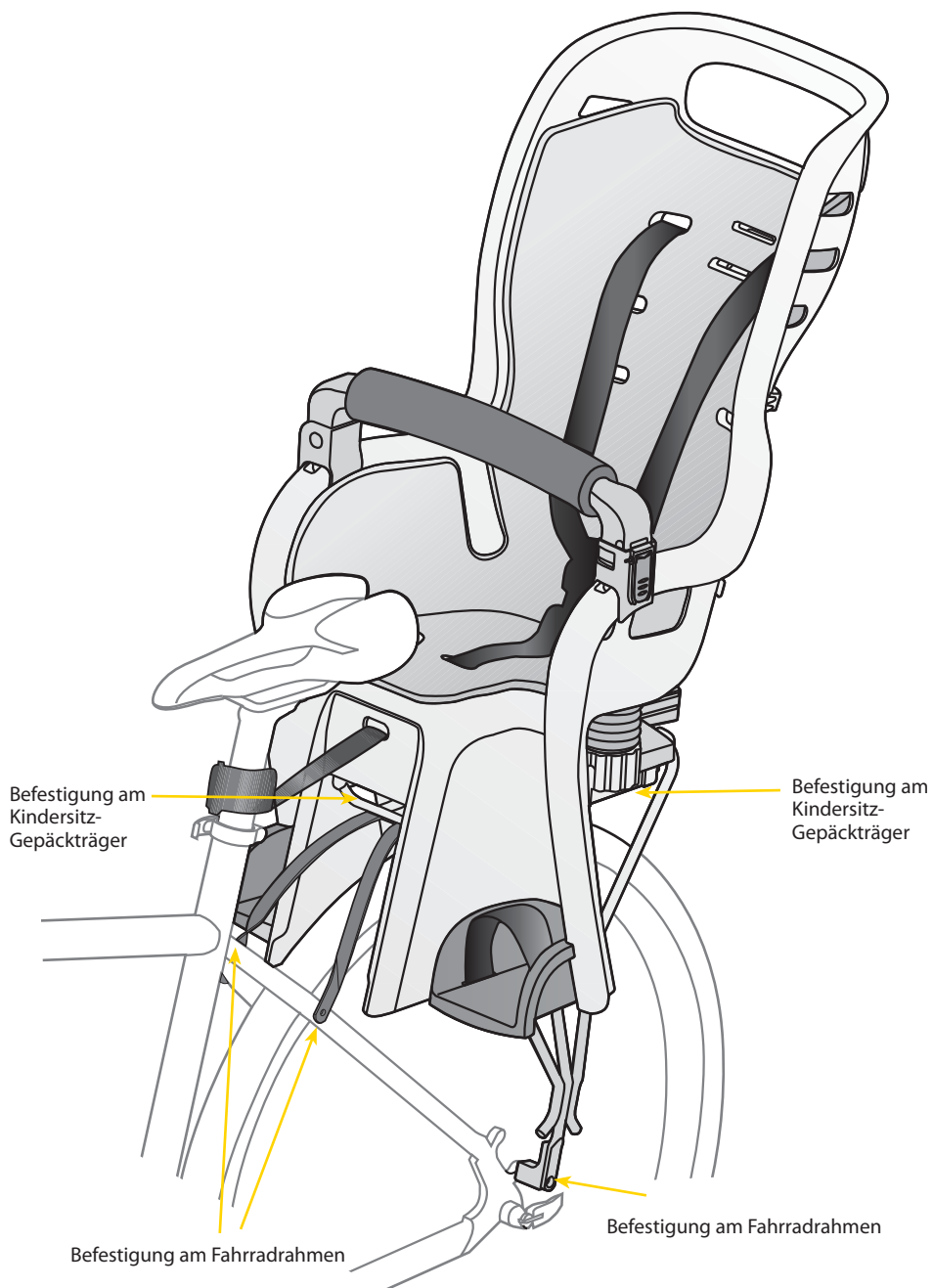

Lieferumfang

Die nächsten Seiten werden Ihnen helfen, die Bestandteile des Topeak Kindersitzes zu bestimmen.

Bebilderte Teileliste:

- | | |
|---|--------------------------|
| 1. Sitzschale | 9. Sicherungsverschluss |
| 2. Gepäckträger | 10. Reflektor |
| 3. Sicherheitsbügel | 11. Stoßdämpfende Platte |
| 4. Polster für Sicherheitsbügel | 12. Sprungfeder (2x) |
| 5. Sitzpolster | 13. Sicherheitsgurt |
| 6. Fußstützen (2x) | 14. Rückseitige Öse |
| 7. Sicherheitsschlaufen für Fußstützen (2x) | 15. Unteres Loch |
| 8. Schnellverschluss für Fußstützen (2x) | 16. Rückseitiger Haken |

Pflegehinweise:

Bitte verwenden Sie milde Seife und Wasser zum Reinigen des Kindersitzes. Das Sitzpolster, der Sicherheitsgurt und das Polster für den Sicherheitsbügel bitte nur mit der Hand waschen. Fetten Sie den Gepäckträger und die Metallteile des Kindersitzes gelegentlich mit einem Teflon® basierten Schmiermittel.

* Teflon® ist ein eingetragenes Warenzeichen von DuPont.

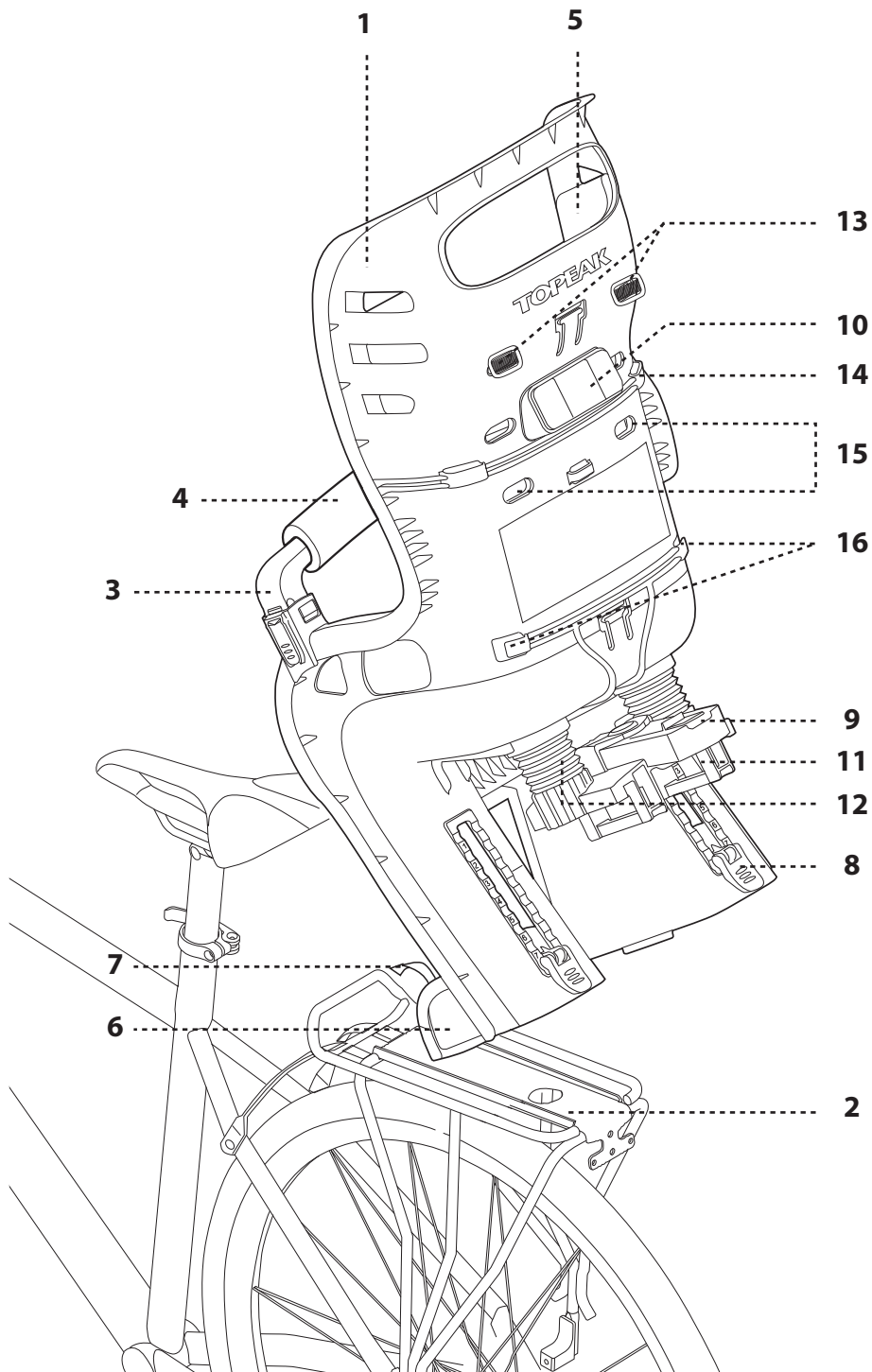

Montage des Gepäckträgers

Folgen Sie den Abbildungen um den Gepäckträger am Fahrrad zu montieren. Achten Sie bitte darauf, dass der Gepäckträger parallel zum Boden ausgerichtet ist, bevor Sie die Befestigungsstreben befestigen. Um die parallele Ausrichtung zu erreichen, sind mehrere Einstellmöglichkeiten vorhanden.

Verschieben Sie die Befestigungsstreben des Gepäckträgers nach vorne oder hinten um die genaue Position einzustellen, bevor Sie die Kreuzschrauben am Fahrradrahmen befestigen.

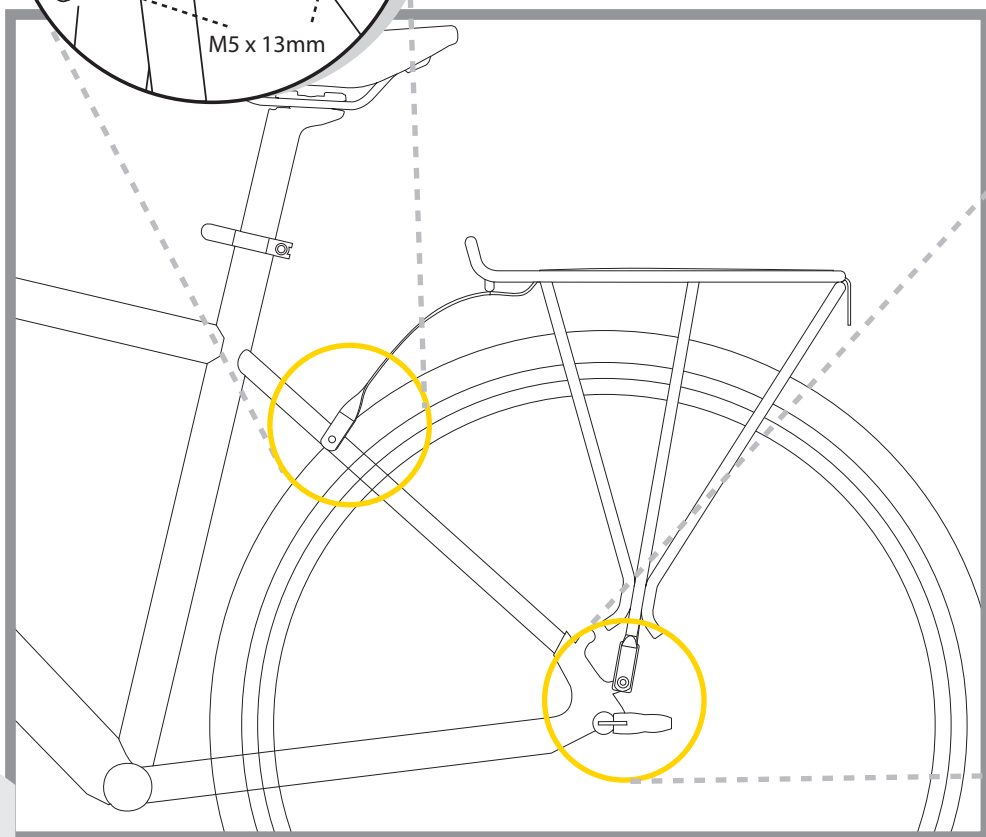
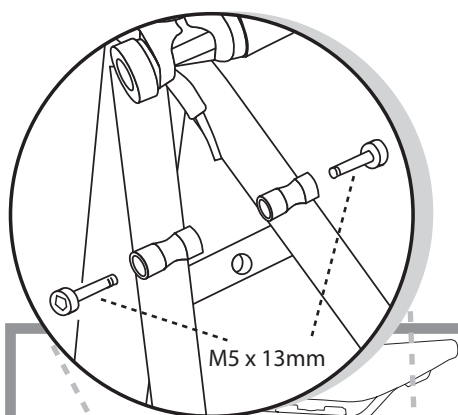



ACHTUNG

Der Topeak Kindersitz ist nur verwendbar für Rahmen mit Sitzstreben, die Gepäckträger-Befestigungslöcher aufweisen, und mit Ausfallenden mit Gewindeösen. Verwenden Sie den Topeak Kindersitz aus Sicherheitsgründen niemals auf Rahmen, die diese Kriterien nicht erfüllen.

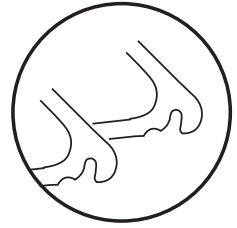
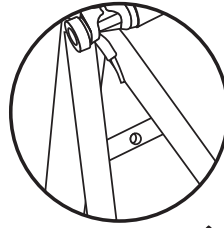

X NO

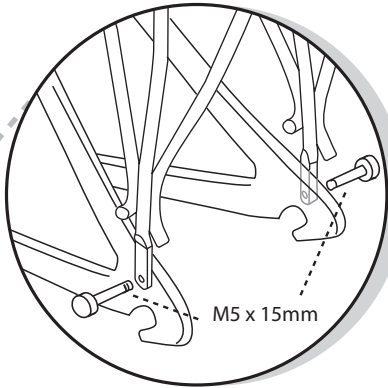

**Kindersitz-Gepäckträger ohne
Scheibenbremsen-Aufnahme**

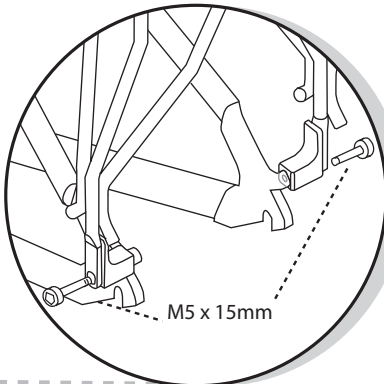

**Kindersitz-Gepäckträger mit
Scheibenbremsen-Aufnahme**

Verbinden Sie die Enden des Gepäckträgers mit den Ausfallenden des Hinterrads. Die meisten Rahmenausfallenden bieten mehr als eine Befestigungsposition.

Befestigung des Kindersitzes am Gepäckträger

1 Montieren Sie den Kindersitz auf dem Gepäckträger

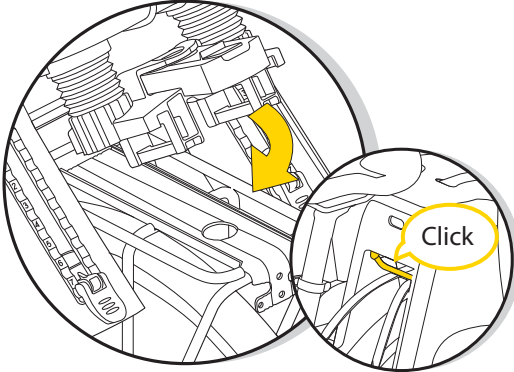

Haken Sie die Sitzschale an der vorderen Querstrebe des Gepäckträgers ein. Nun kippen Sie den Sitz nach unten, bis er in die richtige Vorrichtung eingerastet ist.

2 Lösen Sie den Sicherungsverchluss

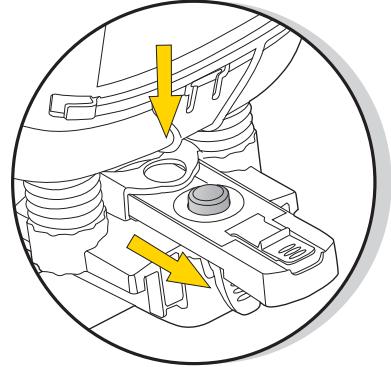

Drücken Sie den roten Sicherheitsknopf und ziehen Sie den Sicherheitsverschluss weg von der Sitzschale nach hinten.

3 Befestigen Sie den Sicherungsverchluss auf dem Gepäckträger

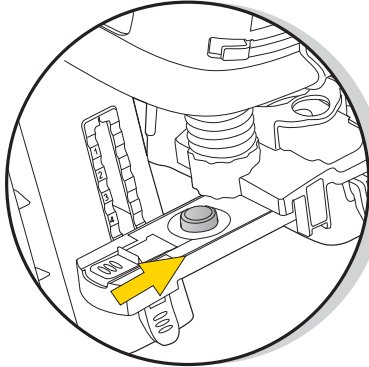

Drücken Sie erneut den roten Sicherheitsknopf und schieben Sie den Sicherheitsverschluss zurück in den Gepäckträger.

4

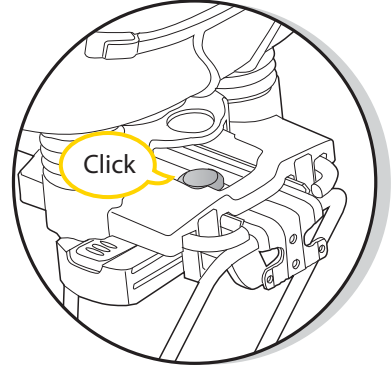

Wenn Sie ein Einrastgeräusch hören, ist der Verschluss verriegelt und der rote Sicherheitsknopf ragt durch die Lochöffnung an der Oberseite des Gepäckträgers.

! ACHTUNG

- Wenn der Sicherungsverchluss nicht in den Gepäckträger eingerastet und/oder der rote Sicherheitsknopf nicht durch die Lochöffnung des Gepäckträgers herausragt, ist die Montage fehlerhaft.
- Falls Sie einen gefederten Sattel verwenden, decken Sie die Federn bitte ab, damit sich Ihr Kind daran nicht die Finger einklemmt.
- Nehmen Sie keine Modifizierungen am Kindersitz oder Gepäckträger vor.
- Bringen Sie kein zusätzliches Gepäck an den Kindersitz an. Wir empfehlen Ihnen dieses auf der gegenüberliegenden Seite des Fahrrades zu befördern, z.B. im Falle eines Rücksitzes verwenden Sie bitte einen Frontkorb für das Gepäck.
- Vergewissern Sie sich, dass Ihr Fahrrad einen stabilen Stand hat, bevor Sie den Kindersitz montieren oder abnehmen.

Sichern des Kindersitzes an der Sattelstütze

Für eine optimierte Sicherheit ist der Kindersitz mit einem zusätzlichen t-förmigen Sicherungsband ausgerüstet, mit welchem der Kindersitz an der Sattelstütze befestigt wird.

Diese Befestigung sollte unmittelbar nach der Montage des Kindersitzes auf dem Gepäckträger vorgenommen und nur dann gelöst werden, wenn der Kindersitz vom Gepäckträger genommen wird.

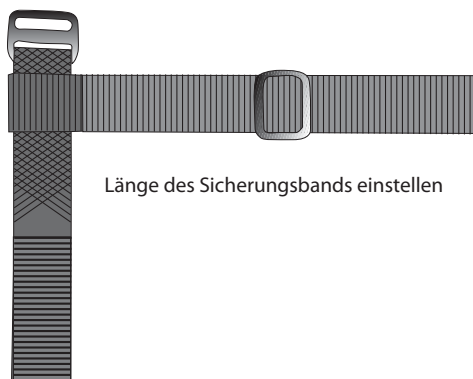

Länge des Sicherungsbands einstellen

Befestigung des
Sicherungsbands an der
Sattelstütze

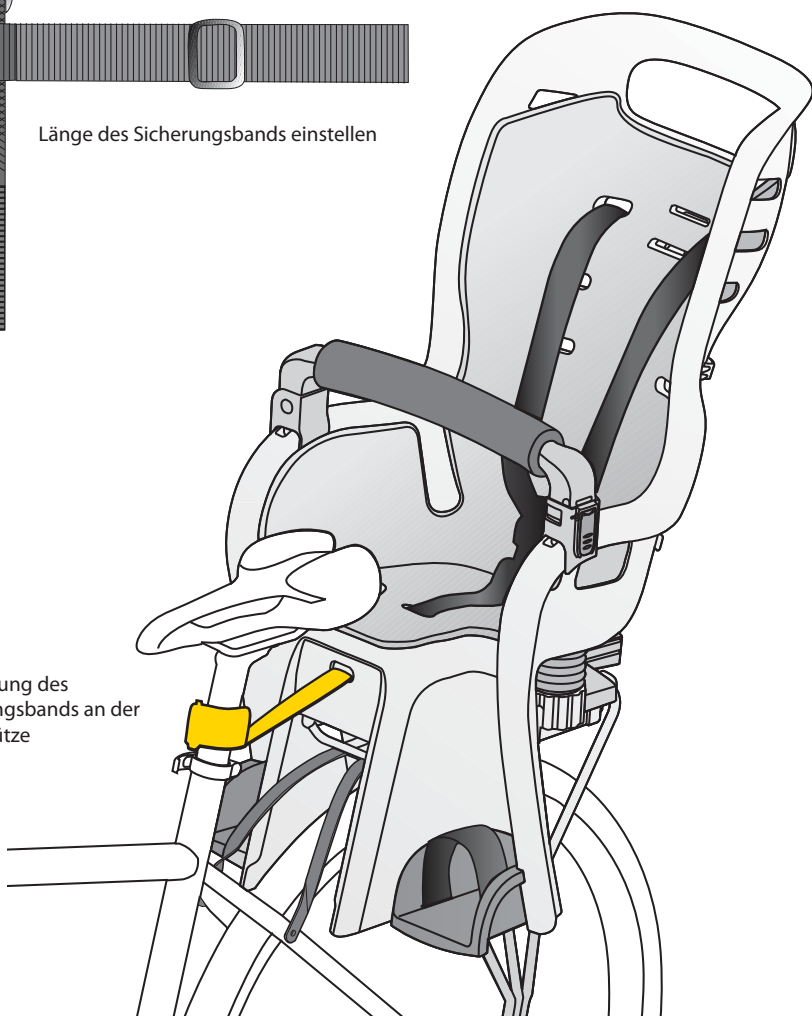

Öffnen des Sicherungsbügels

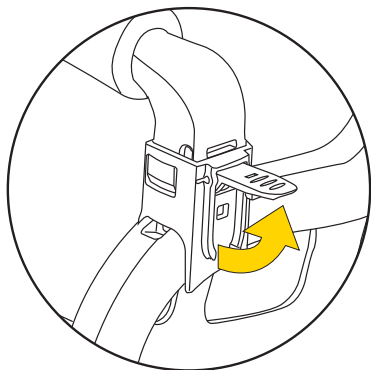

Ziehen Sie den Hebel nach oben

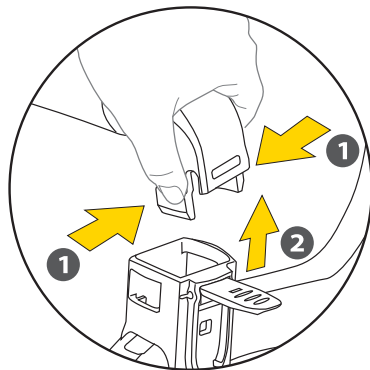

Drücken Sie die Seiten des Bügelendes zusammen und ziehen Sie nun den Bügel nach oben.

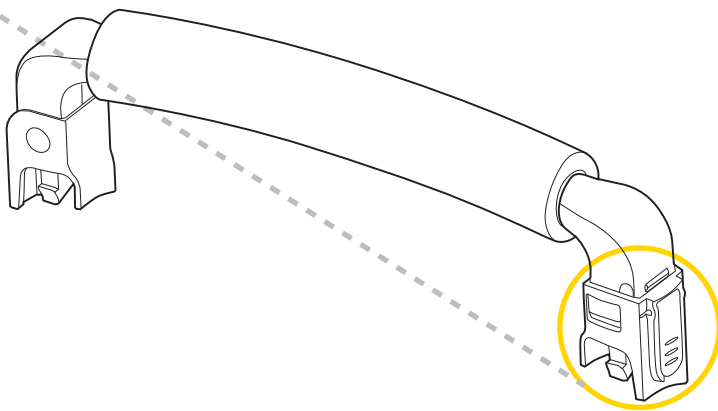

Höheneinstellung der Fußstützen

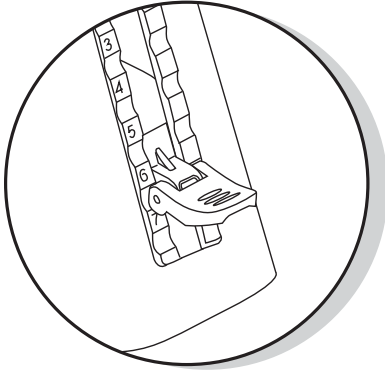

Ziehen Sie den Hebel nach oben, um die Höhe der Fußstützen einzustellen.

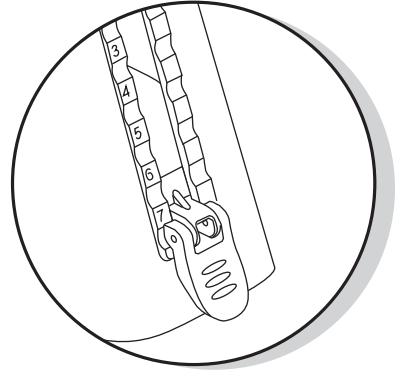

Drücken Sie den Hebel nach unten, um die Einstellung zu sichern.

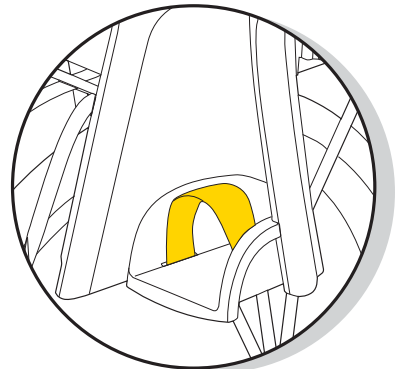

Passen Sie die Sicherheitsschlaufen der Fußstützen dem Kinderfuß an.



ACHTUNG

Setzen Sie Ihr Kind niemals in den Kindersitz, wenn nur der Seitenständer das Fahrrad stabilisiert.

1. Eine zweite Person sollte das Fahrrad festhalten, während Sie Ihr Kind in den Kindersitz setzen.
2. Sobald das Kind in einer bequemer Sitzposition ist, stellen Sie den Sicherheitsgurt richtig ein und ziehen ihn fest.
3. Prüfen Sie die Position der Füße und Beine des Kindes. Nun ziehen Sie die Sicherheitsschlaufen fest. Heben Sie das Kind aus dem Kindersitz und korrigieren Sie ggf. die Fußstützen.
4. Verwenden Sie den Kindersitz nicht, wenn ein Bestandteil defekt ist.

So setzen Sie Ihr Kind richtig in den Kindersitz

Die Schultergurte können in einer hohen und niedrigen Position eingestellt werden. Passen Sie die Schultergurte auf die Größe Ihres Kindes an.



✓ OK



✗ NO

Schultergurte sind zu hoch.

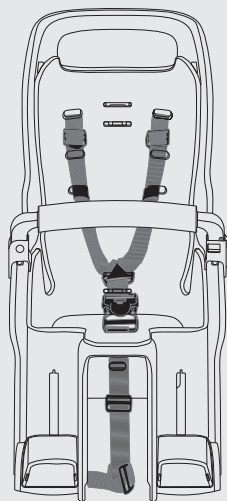

Hohe Position.



✓ OK



✗ NO

Schultergurte sind zu niedrig.

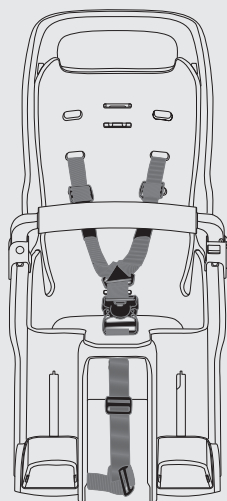

Niedrige Position.



ACHTUNG

Achten Sie darauf, dass die Sicherheitsgurte auf der Rückseite des Kindersitzes korrekt zusammengesteckt sind.

Lösen des Sitzpolsters

- 1 Lösen Sie den Sicherheitsgurt auf der Rückseite.

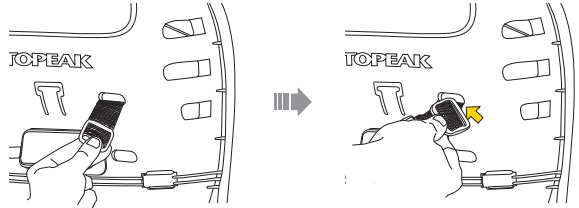

- 2 Entfernen Sie die Riemen auf beiden Seiten des Kindersitzes.

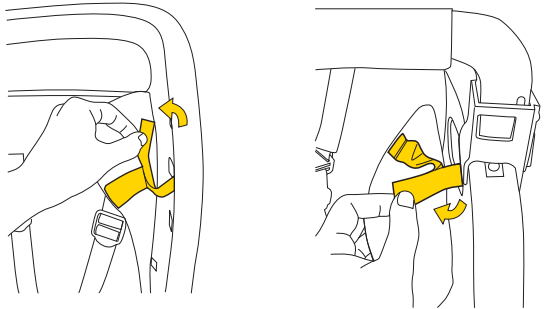

- 3 Lösen Sie die Riemen auf der Unterseite des Sitzpolsters und lösen Sie den Sicherheitsgurt.

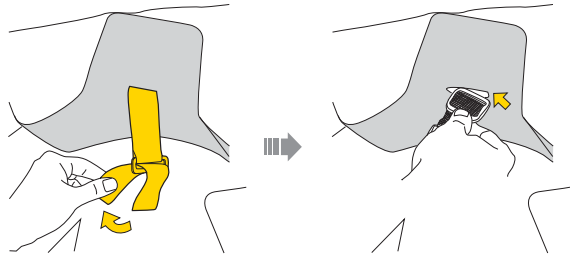

- 4 Lösen Sie den Sicherheitsgurt von der Rückseite des Sitzpolsters und entfernen Sie das Sitzpolster vom Haken hinter dem Kindersitz.

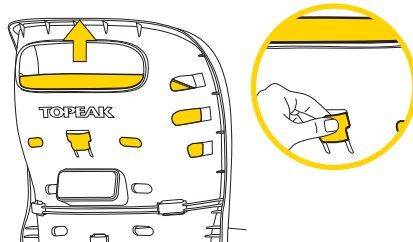



Sicherheitshinweise



1. Nehmen Sie nur Kinder mit, welche beim Tragen eines korrekt sitzenden Fahrradhelmes in der Lage sind ihren Kopf aufrecht zu halten. Achten Sie darauf, dass das Kind zwischen **1 und 4** Jahren alt ist und das Körpergewicht zwischen **9 und 22kg** liegt. Diese Werte sollten niemals überschritten werden.
2. Der Fahrer muss mindestens 18 Jahre alt sein.
3. Das Gewicht, das durch den Kindersitz auf dem Fahrrad lastet, kann u.U. die Stabilität Ihres Fahrrads verringern bzw. die Fahreigenschaften, insbesondere in Bezug auf Lenkung und Bremsleistung verändern.
4. Achten Sie darauf, dass das Fahrrad stabil steht und Sie es unter Kontrolle haben, wenn Sie Ihr Kind auf den Kindersitz setzen bzw. es aus jenem herausheben.
5. Das Kindersitz-System ist nicht kompatibel mit Fahrrädern mit Hinterradfederung.
6. Das Fahrrad, auf welches das Kindersitz-System montiert wird, muss sich in einem einwandfreien Zustand befinden. Es muss für das zusätzliche Gewicht des Kindersitzes ausgerichtet sein und sollte in seinen Abmessungen und Einstellungen auf den Fahrer abgestimmt sein. Informieren Sie sich bezüglich des Ladegewichts in der Betriebsanleitung Ihres Fahrrades. Achten Sie darauf, dass Sie Ihr Fahrrad nicht überladen, wenn Sie das Kindersitz-System verwenden. Vermeiden Sie zudem weiteres Gepäck und Zubehör am Gepäckträger.
7. Der Kindersitzgepäckträger ist ausgelegt für Laufräder in den Größen 26" und 700C.
8. Sowohl der Fahrer als auch das Kind sollten stets Fahrradhelme tragen, welche den nationalen Sicherheitsrichtlinien entsprechen.
9. Vermeiden Sie Fahrten auf verkehrsreichen Straßen und bei schlechtem Wetter. Fahren Sie mit erhöhter Aufmerksamkeit und mit reduzierter Geschwindigkeit.
10. Achten Sie auf den korrekten Sitz und die korrekte Befestigung des Sicherheitsgurtes.
11. Lassen Sie das Kind niemals unbeaufsichtigt im Kindersitz sitzen.
12. Rücksitze, welche am Gepäckträger befestigt werden, sollten eine zusätzliche Befestigung haben. Diese sollte nicht vom Sitz abnehmbar sein und an einer anderen Stelle am Fahrrad befestigt werden, so dass eine Rückwärtsbewegung des Sitzes vermieden wird.
13. Wenn Sie Ihr Fahrrad schieben, während das Kind im Kindersitz sitzt, halten Sie mit einer Hand den Fahrradlenker und mit der anderen den Kindersitzgepäckträger fest.
14. Ziehen Sie alle Befestigungen vor jedem Gebrauch des Kindersitzes fest und überprüfen Sie diese regelmäßig.
15. Achten Sie vor jeder Fahrt darauf, dass der montierte Kindersitz nicht mit vorhandenen Bremsanlagen, Pedalen und Lenkvorrichtungen in Berührung kommt.
16. Achten Sie stets darauf, dass das Kind selbst, dessen Kleidung, Schnürsenkel und Spielzeug niemals in Kontakt mit bewegenden Fahrradteilen (insbesondere Reifen und Bremsen) kommen und überprüfen Sie dies mit dem Wachstum Ihres Kindes.
17. Nehmen Sie kein Kind mit, welches zu jung ist um sicher im Kindersitz zu sitzen. Nehmen Sie nur Kinder mit, welche eine längere Zeit ohne Hilfe sitzen können.

18. Nehmen Sie keine Modifizierungen am Kindersitz und dem Kindersitz-Gepäckträger vor.
19. Fahren Sie bei Dunkelheit ausschließlich unter Verwendung entsprechender Beleuchtungssysteme.
20. Lösen Sie den Kindersitz stets vom Gepäckträger, wenn Sie Ihr Fahrrad z.B. mit dem Auto transportieren. Andernfalls würden der Kindersitz und der Gepäckträger durch die Kraft des Windes zerstört oder beschädigt werden und wäre nicht mehr betriebsicher.
21. Das Vorhandensein eines Kindersitzes kann unter Umständen dazu führen, dass der Fahrer seine gewohnte Art das Fahrrad zu besteigen und abzustiegen ändern muss. Seien Sie stets vorsichtig!
22. Vergewissern Sie sich, dass sich keine scharfkantigen Objekte in der Reichweite des Kindes befinden, z.B. ausgefranzte Kabel.
23. Wenn Sie kein Kind mitführen, sollten alle losen Befestigungsriemen befestigt werden.
24. Das Kind im Kindersitz sollte wärmer als der Fahrer angezogen sein und vor Regen geschützt werden.
25. Bevor Sie das Kind in den Sitz setzen, überprüfen Sie ob der Sitz nicht zu stark überhitzt wurde (z.B. auf Grund starker Sonneneinstrahlung).
26. Falls Sie einen gefederten Sattel auf dem Fahrrad montiert haben, bedecken Sie die Federung um Verletzungen zu vermeiden.
27. Versichern Sie sich, dass das eingespannte System nicht lose ist oder fähig ist sich im Reifen einzuklemmen, insbesondere bei Fahren ohne Kind darin.
28. Bitte wenden Sie sich sofort an den nächsten Topeak-Fachhändler, wenn Sie ein gebrochenes oder beschädigtes Bestandteil des Kindersitz-Systems bemerken.
29. Überprüfen Sie anfänglich und von Zeit zu Zeit, ob das Gewicht und die Größe des Kindes nicht größer sind als die empfohlene Belastbarkeit des Kindersitzes.
30. Mit einem Kind auf dem Fahrrad werden sich ggf. die Fahreigenschaften, insbesondere in Bezug auf Balance, Lenkung und Bremsleistung, verändern
31. Der Abstand zwischen dem Körperschwerpunkt und der Frontseite der Hinterradachse sollte weniger als 100mm betragen.



ACHTUNG

- Befolgen Sie stets die Anweisungen dieses Handbuches. Bei Nichteinhaltung kann dies ernsthafte Verletzungen oder gar den Tod des Fahrers und des Kindes nach sich ziehen.
- Zusätzliche Sicherheitsvorrichtungen sollten stets angelegt werden.
- Aus Sicherheitsgründen sollte dieser Sitz nur in Verbindung mit Gepäckträgern mit der Bauart ISO 11243 verwendet werden.

GARANTIE

2 Jahre Gewährleistung auf alle verbauten Teile, jedoch nur gegen Herstellermängel.
Gewährleistungsanspruch

Sie benötigen Ihren Originalkaufbeleg um den Gewährleistungs-Service zu erhalten. Bei Artikel die ohne Kaufbeleg eingeschickt werden, wird davon ausgegangen, dass die Gewährleistung mit dem Herstellungsdatum beginnt. Alle Gewährleistungsansprüche werden ungültig, wenn der Artikel auf Grund eines Unfalls beschädigt oder zweckentfremdet wurde, Systemänderungen oder andere Veränderungen vorgenommen wurden oder der Artikel anderweitig verwendet wurde als in diesem Handbuch beschrieben.

* Änderungen in Design und Eigenschaft bedürfen keiner vorherigen Ankündigung.

**Topeak Produkte sind ausschließlich im Fahrradfachhandel erhältlich. Bitte nehmen Sie Kontakt mit Ihrem nächsten Topeak Händler auf, um offene Fragen zu klären. Für Kunden in Deutschland, Tel. 0261-899998-28
 Homepage: www.topeak.de**

**Stempel und Unterschrift des
 Topeak Fachhändlers**

Gefederter Kindersitz

Lösen Sie den Kindersitz vom Gepäckträger

1 Betätigen Sie die gelbe und die rote Taste gleichzeitig



2 Entfernen Sie den Sicherungsverchluss und legen Sie ihn in der Lagerposition ab



3 Kindersitz anheben



Topeak Produkte sind ausschließlich im Fahrradfachhandel erhältlich.
Bitte nehmen Sie Kontakt mit Ihrem nächsten Topeak Händler auf, um offene Fragen zu klären.
Für Kunden in Deutschland, Tel. 0261-899998-28
Homepage: www.topeak.de

Porta bebes con suspensión



Se recomienda que monte e instale la silla en su bici una tienda de bicicletas especializada.
Es imprescindible que lea esta Guía del usuario antes de la instalación.

Clase de carga:A22 (22kgs/48,5lbs)

TOOLS REQUIRED FOR ASSEMBLY:
5mm Allen Key

Tabla de contenidos

Descripción de los componentes de su silla Topeak	4
Montaje del portaequipajes en la bicicleta	6
Montaje de la silla en el portaequipajes	8
Anclaje de la silla a la tija del sillín	9
Apertura de la barra asidero	10
Ajuste de la altura de los reposapiés	11
Acomodar a su bebé en la silla	12
Sacar la almohadilla de la silla	13
Notas de advertencia	14

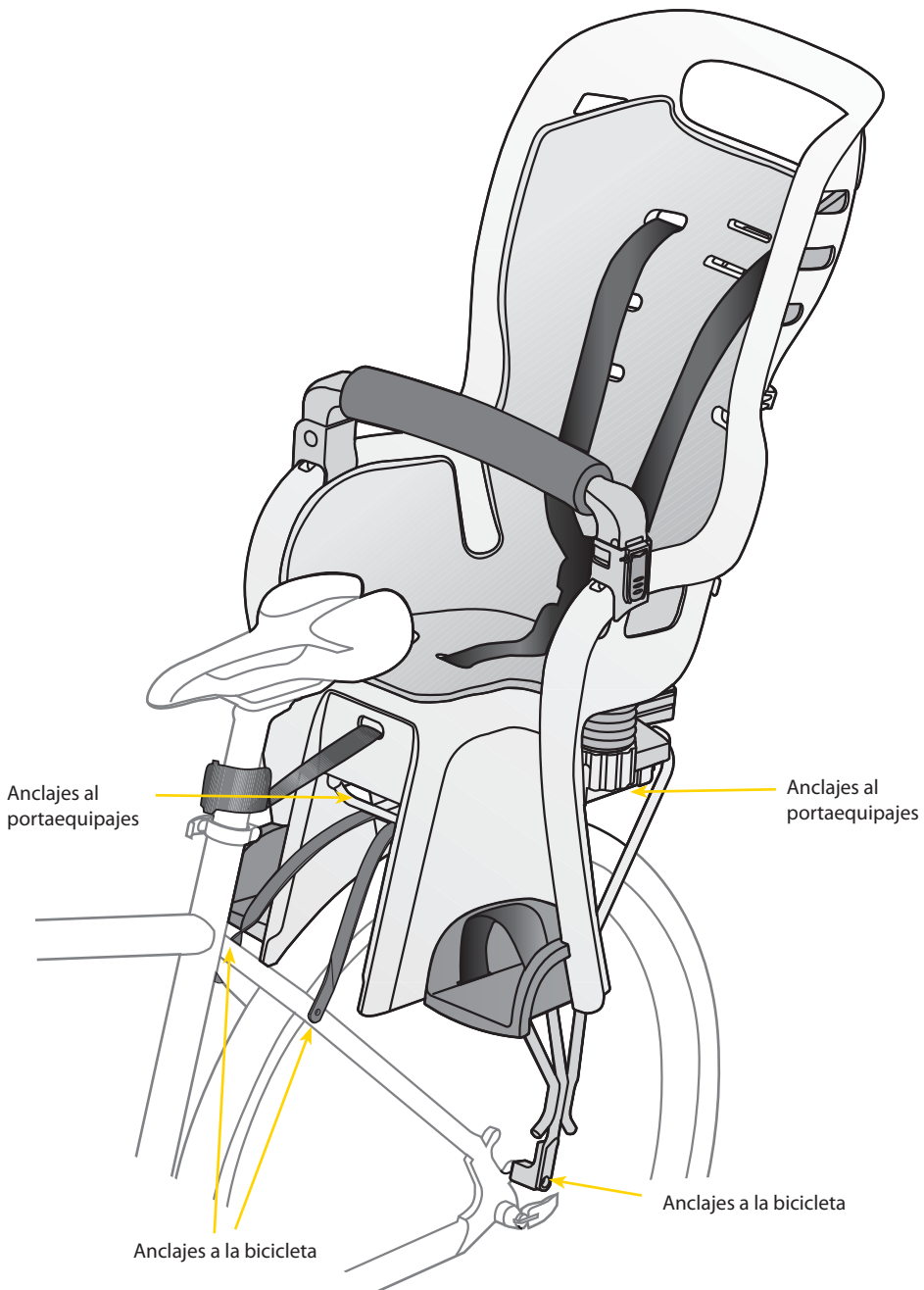

Descripción de los componentes de su silla Topeak

Estas páginas le ayudarán a identificar las diferentes partes de su silla para bebés Topeak

LISTA DE PARTES ILUSTRADAS:

- | | |
|---|--------------------------------|
| 1. ASIENTO | 9. BLOQUEO CORREDERA CON BOTÓN |
| 2. PORTAEQUIPAJES | 10. REFLECTOR |
| 3. BARRA ASIDERO | 11. AMORTIGUADOR BASE |
| 4. ALMOHADILLA DE LA BARRA ASIDERO | 12. MUELLES x 2 |
| 5. ALMOHADILLA DEL ASIENTO | 13. HEBILLA DE SEGURIDAD |
| 6. REPOSAPIÉS x 2 | 14. PRESILLA TRASERA |
| 7. CORREAS PARA LOS PIES x 2 | 15. AGUJERO INFERIOR |
| 8. PALANCA DE AJUSTE RÁPIDO PARA REPOSAPIÉS x 2 | 16. GANCHO TRASERO |

MANTENIMIENTO:

Utilice jabón neutro y agua para limpiar la silla, la funda, arnés de seguridad y barra asidero deben e solo a mano. Lubrique ocasionalmente el portaequipajes y la silla con lubricante a base de Teflón®.

* Teflon® es una marca registrada de DuPont.

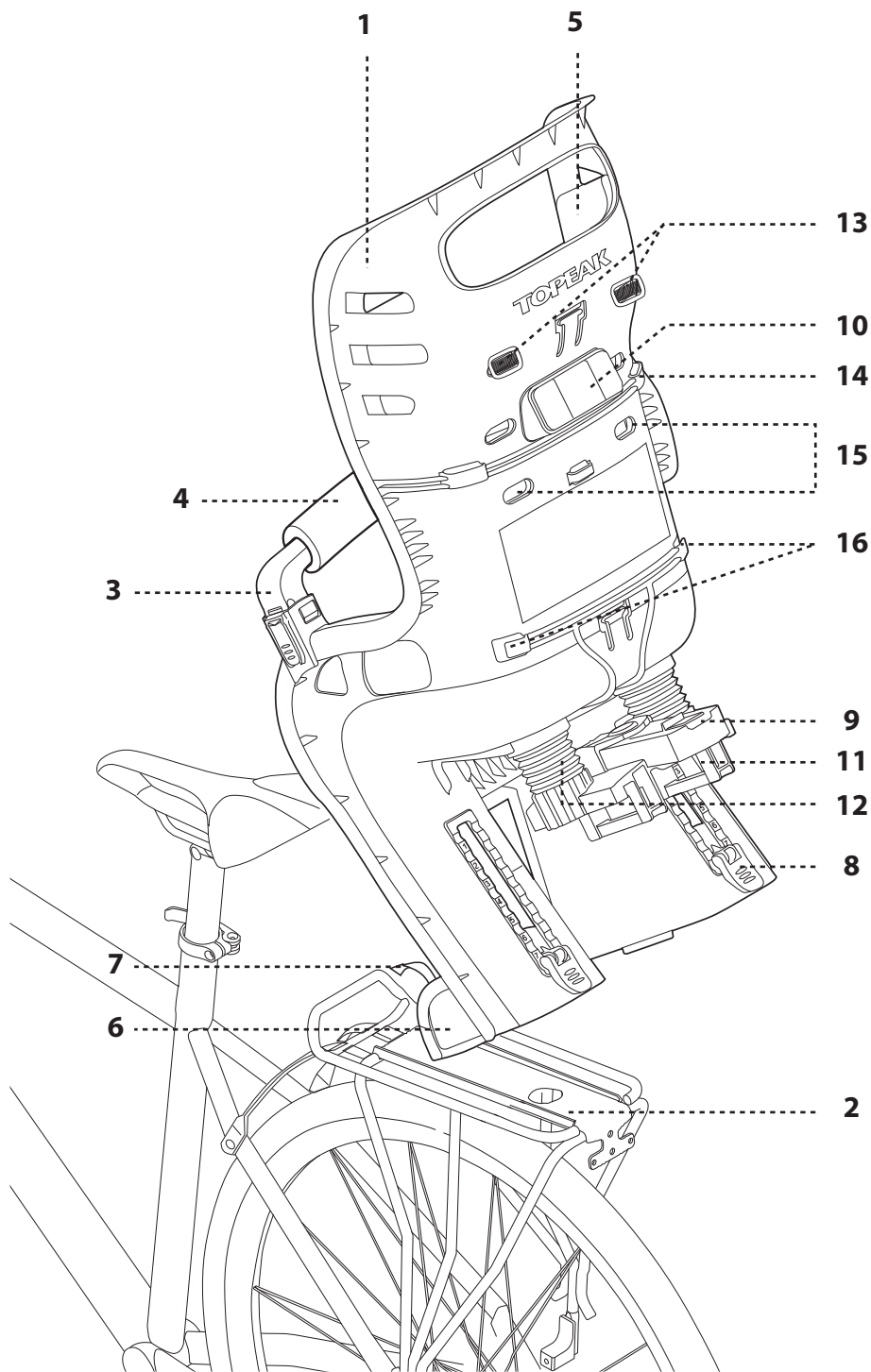

Montaje del portaequipajes en la bicicleta

Siga estas ilustraciones para montar el portaequipajes en la bicicleta.
Asegúrese de que esté bien nivelado antes de apretar los tornillos.
Hay varios ajustes de ayuda para nivelarlo.

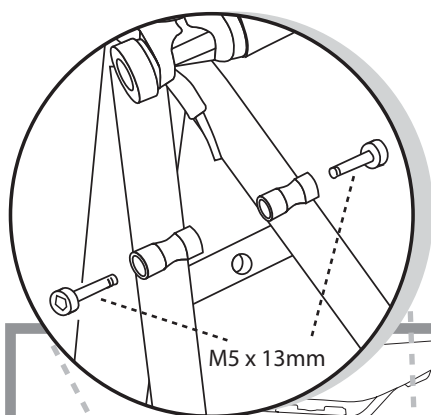

Deslice el portaequipajes hacia delante o hacia atrás para determinar la posición correcta antes de apretar los tornillos Philips.

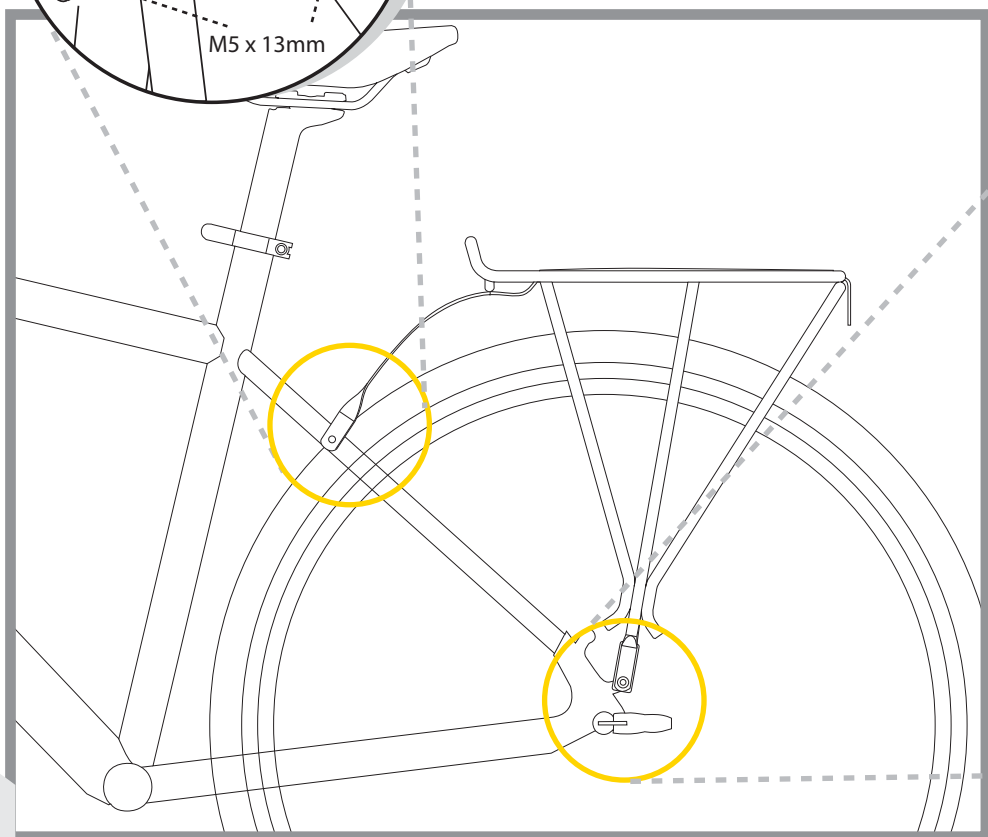

ADVERTENCIA

La silla para bebés está diseñada para montarse sobre cuadros con soporte para transportín de sillas Y ojales con rosca extraíbles solamente. No utilice la silla para bebés Topeak sobre armaduras sin estos ajustes por motivos de seguridad.

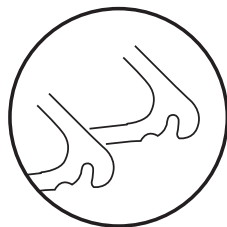
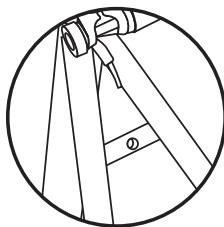

NO

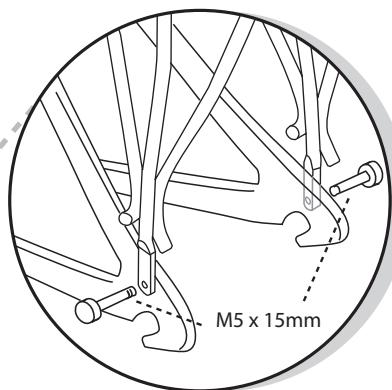

Portaequipajes para silla
sin disco de soporte

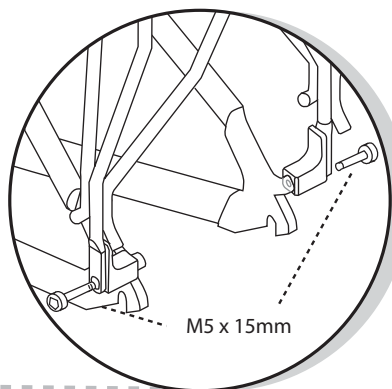

Portaequipajes para silla
con soporte de disco

Sujetar la base del portaequipajes al puntal trasero del cuadro. La mayoría de los cuadros disponen de más de un punto de montaje.

Montaje de la silla en el portaequipajes

1 Colocar la sillita sobre el transportín

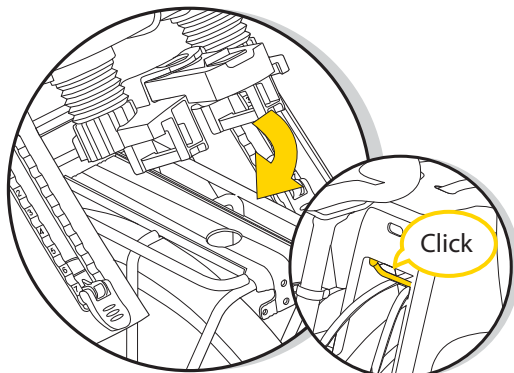

Encarrile el asiento por la parte frontal del rail del portaequipajes. Gire hacia abajo el asiento sobre la superficie del portaequipajes hasta que el enganche se acople correctamente.

2 Sacar el cierre deslizante de la posición de almacenaje.

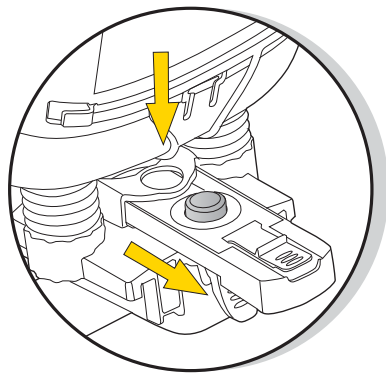

Presione el botón rojo y tire hacia atrás del cierre deslizante de la silla.

3 Colocar el seguro en el transportín



Presione el botón rojo y empuje el cierre deslizante hacia atrás del transportín.

4

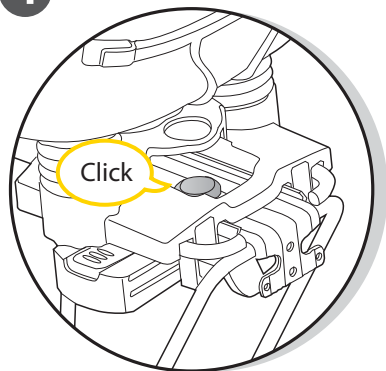

Asegúrese de escuchar un click al enganchar y de que el botón rojo sobresale del agujero de la superficie del portaequipajes.



ADVERTENCIAS

- Si el cierre deslizante falla al deslizar sobre el portaequipajes o el botón rojo no sobresale, la instalación es incorrecta.
- Si su sillín tiene muelles al descubierto, cúbralos adecuadamente para prevenir que pellizque al pasajero.
- No modifique nunca las especificaciones originales de la sillita ni del portaequipajes.
- No añada equipaje al transportín. Se recomienda llevar dicho equipaje en la parte opuesta de la bicicleta. Por ejemplo, en caso de silla trasera, utilizar un portaequipajes delantero.
- Asegúrese de que la bicicleta se encuentra estable antes de poner o retirar la silla.

Anclaje de la silla a la tija del sillín

La presilla y el gancho de la correa tipo "T" son elementos de seguridad diseñados para unir la sillita con la tija del sillín.

Por favor, asegúrese de abrocharla inmediatamente después de montar la BabySeat sobre el transportín. La correa "T" sólo debe desabrocharse de la tija si se quita la BabySeat del transportín.

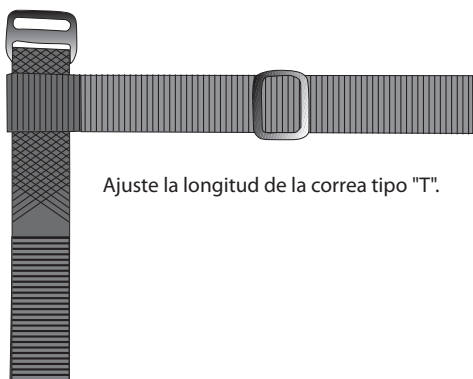

Ajuste la longitud de la correa tipo "T".

Abroche la correa tipo "T"
a la tija del sillín

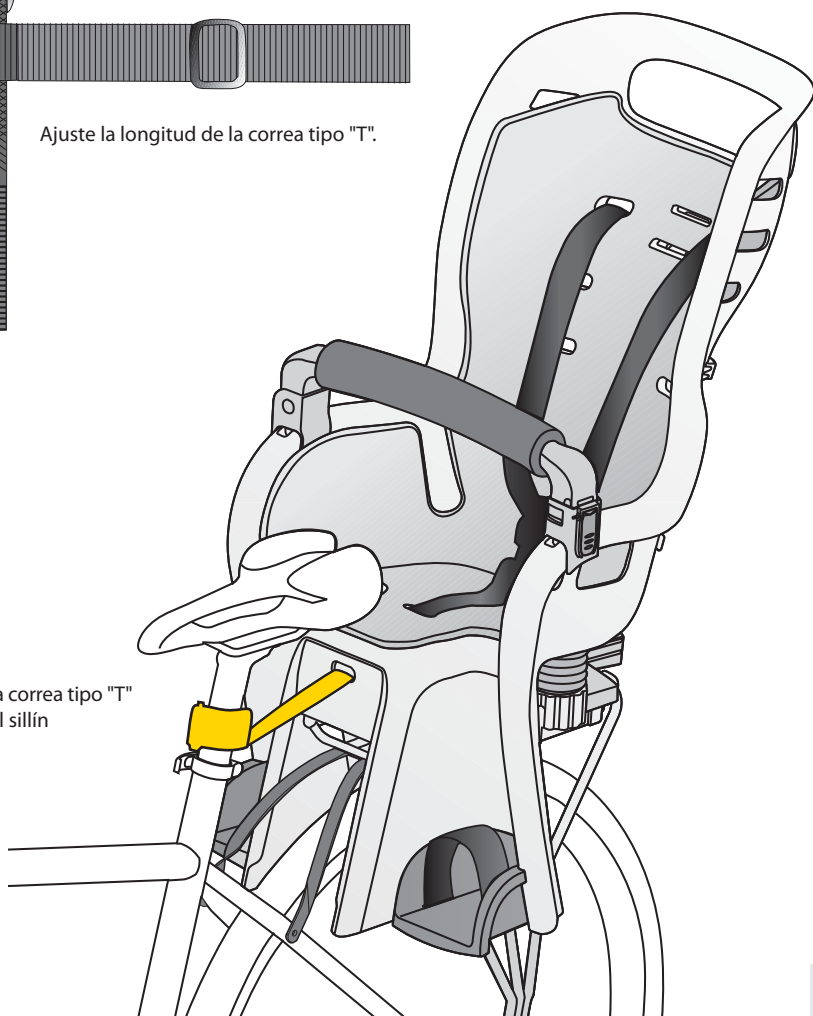

Apertura de la barra asidero

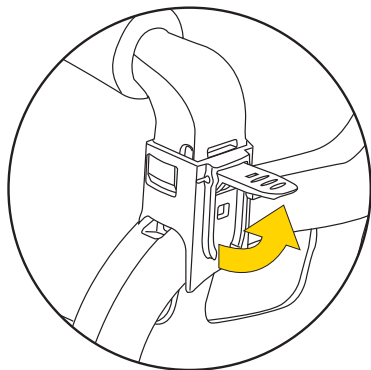

Levantarse la palanca

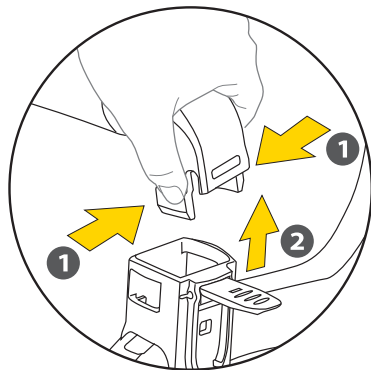

Presionar la lengüeta para abrir la barra asidero, según se muestra

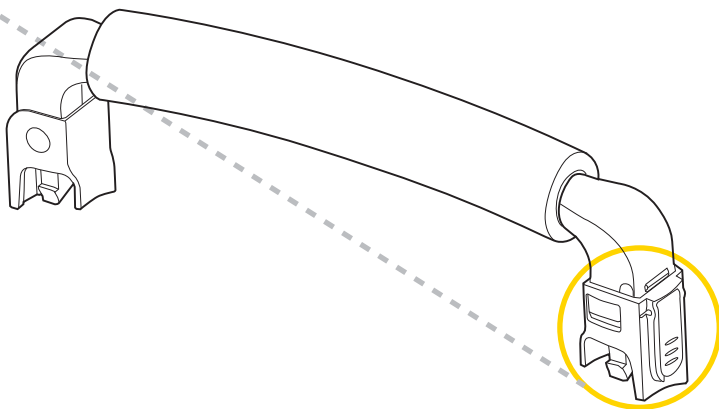

Ajuste de la altura de los reposapiés

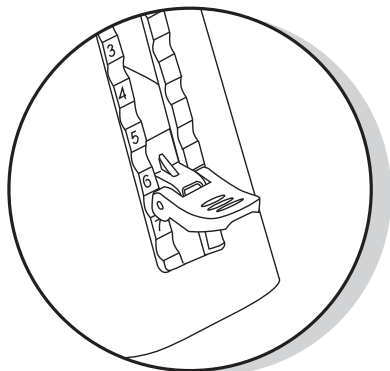

Levantar la palanca para ajustar la altura de los reposapiés.

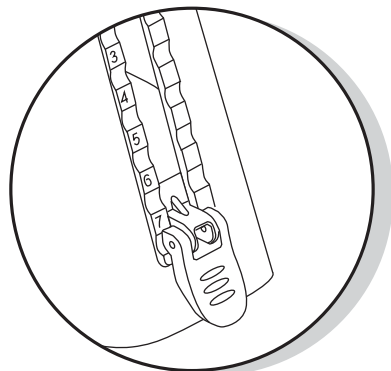

Baje la palanca para bloquear.

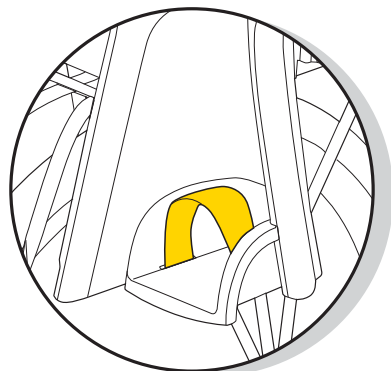

Ajuste las correas para los pies según sea necesario.



ADVERTENCIAS

NO DEJE NUNCA NIÑOS EN LA SILLITA CON LA BICICLETA SUJETA SÓLO POR LA PATA DE CABRA.

1. Consiga ayuda de alguien para sujetar la bicicleta mientras coloca al niño en la BabySeat.
2. Coloque al niño en una postura cómoda. Ajuste y abrache el arnés.
3. Compruebe la posición de los pies del niño, ajuste la altura de los reposapiés y apriete las correas después de acomodarlo en la silla.
4. No utilice la silla si tiene cualquier parte rota.

Acomodar a su bebé en la silla

Las hebillas de las cintas para los hombros del cinturón se ajustan en posición alta y en posición baja. Asegúrese de que se encuentran en la posición correcta para su bebé.



✓ OK



✗ NO

Las cintas para los hombros están demasiado altas.



✓ OK



✗ NO

Las cintas para los hombros están demasiado bajas.



Posición alta

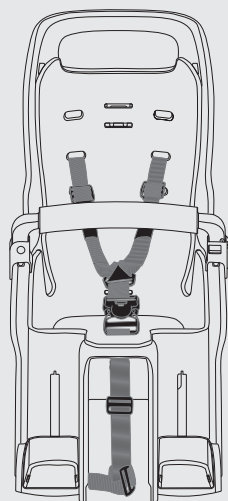

Posición Baja.



ADVERTENCIAS

Asegúrese de que las hebillas de las cintas están montadas correctamente en la parte trasera de la sillita, según se muestra arriba.

Sacar la almohadilla de la silla

- 1 Suelte la hebilla de la cinta por la parte trasera.

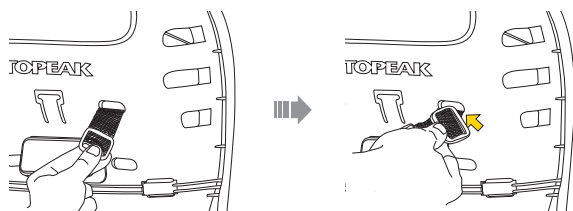

- 2 Saque el cierre de ambos lados de la sillita.

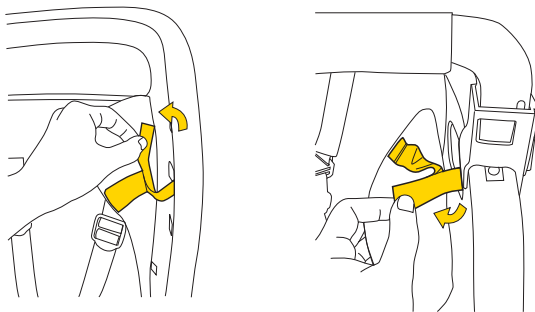

- 3 Suelte la cinta de la parte inferior de la funda del asiento y suelte la hebilla.

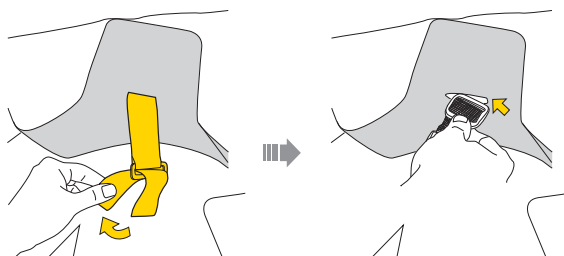

- 4 Soltar la hebilla de la cinta de la parte trasera de la almohadilla de la silla y sacar la almohadilla del gancho posterior.

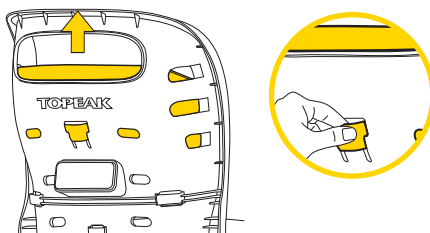



ADVERTENCIAS



1. Transporte únicamente niños capaces de mantener sujeta la cabeza y utilizando casco de tamaño adecuado. La edad y peso límite para la sillita es de 1-4 años, y 9Kgs-22Kgs, respectivamente. No exceda nunca estos límites.
2. El ciclista debe ser mayor de 18 años.
3. La carga del bebé puede reducir la estabilidad y alterar las características del manejo de la bicicleta, particularmente lo referente a dirección y frenado.
4. Asegúrese de que la bicicleta se encuentra estable y bajo control al colocar y sacar al niño.
5. Este sistema de silla de bebé no es compatible con bicicletas de suspensión trasera.
6. La bicicleta sobre la que se monte la BabySeat debe estar en perfecto estado de funcionamiento, ser apropiada para llevar carga adicional, y tener tamaño y ajustes adecuados al ciclista. Revise el manual del propietario para obtener más información sobre carga de la bicicleta. Asegúrese de no sobrecargar su bicicleta cuando utilice la BabySeat y el transportín, así como de no añadir equipaje adicional o accesorios sobre ellos.
7. El portaequipajes de la BabySeat está diseñado para utilizar en bicicletas con rueda de 26" y 700C solamente.
8. Tanto el ciclista como el niño deben usar siempre cascos reglamentarios.
9. El ciclista debe evitar calles concurridas, mal tiempo y montar con extremo cuidado y a velocidad reducida.
10. Asegúrese de que el arnés de seguridad de la BabySeat está correctamente abrochado y ajustado sobre el niño.
11. No deje nunca al niño desatendido en la BabySeat.
12. Las sillas traseras sujetas a portaequipajes deben tener un anclaje adicional, no separable de la silla, que vaya sujeto a otra parte de la bicicleta y restrinja el movimiento hacia atrás de la silla.
13. Cuando camine empujando la bicicleta, sujete el transportín con una mano y el manillar con la otra.
14. Apretar bien los cierres antes de cada uso y comprobarlos frecuentemente.
15. Antes de cada paseo, asegúrese de que el montaje de la silla no interfiere con los frenos o la dirección de la bicicleta.
16. No permita que ninguna parte del cuerpo del niño, ropas, cordones de zapatos ni juguetes, entren en contacto con partes de la bicicleta en movimiento (por ejemplo, ruedas y frenos) y vuelva a comprobar según transcurra el tiempo.
17. No transporte niños demasiado pequeños para estar sentados con seguridad en la silla. Lleve sólo niños capaces de estar sentados sin ayuda durante largos periodos de tiempo.

18. No haga modificaciones en la silla ni en el portaequipajes.
19. No monte nunca de noche sin iluminación adecuada.
20. Saque la silla del portaequipajes siempre que transporte la bicicleta en un vehículo a motor. Es necesario debido a que la fuerza viento podría dañar la silla o el portaequipajes hasta el punto de no ser fiables.
21. El hecho de transportar a un niño en la bicicleta requiere modificar el método utilizado por el ciclista para montar y desmontar. Debe tener cuidado cada vez que lo haga.
22. Asegúrese de que no haya objetos cortantes que el niño pueda tocar, por ejemplo cables deshilachados.
23. Cuando no se transporte ningún niño, abraque las hebillas del sistema de retención para que los cinturones no cuelguen libremente.
24. Tenga en cuenta que el niño en la silla debe ir más abrigado que el ciclista y protegido de la lluvia.
25. Compruebe cualquier exceso de temperatura en el asiento antes de montar al niño si ha dejado la bicicleta expuesta al sol.
26. Cubra cualquier muelle trasero del asiento para evitar posibles daños.
27. Asegúrese de que el sistema de sujeción no está suelto o atrapado con ninguna de las partes móviles, particularmente las ruedas, incluso cuando se monte sin el niño en la silla.
28. Contacte con su Distribuidor Topeak autorizado más cercano si encuentra dañada o rota cualquier pieza de la BabySeat.
29. Asegúrese y confirme periódicamente que el peso y el tamaño del niño no exceden la capacidad máxima permitida para la silla.
30. La bicicleta puede tener un comportamiento diferente con un niño en la silla, especialmente en lo referente al equilibrio, dirección y frenado.
31. La distancia entre la marca del centro de gravedad y la parte delantera del eje de la rueda trasera debe ser menor de 100 mm.



ADVERTENCIAS

- El incumplimiento de estas instrucciones puede ocasionar graves daños o muerte del ciclista o del niño.
- Los dispositivos adicionales de seguridad deben estar siempre abrochados.
- Por razones de seguridad, esta silla debe ser colocada únicamente en transportines que cumplan la norma ISO 11243.

GARANTÍA

Garantía de 2 años: Todos los componentes mecánicos sólo contra defectos del fabricante.

Requerimientos para Reclamación de Garantía

Para obtener los servicios de Garantía, tiene que disponer del justificante de compra original. En los artículos devueltos sin el justificante de compra se considerará como fecha de inicio de la garantía la fecha de fabricación. No se considerarán cubiertos por la garantía los artículos dañados por golpes, abuso, alteraciones del sistema, modificaciones o usado de otra manera o para otros usos a los descritos en este Manual.

* Las especificaciones y diseño están sujetos a cambios sin notificación previa.

Por favor, contacte con su vendedor Topeak para cualquier pregunta.

For USA customer service call : 1-800-250-3068

www.topeak.com

Sello y firma del Distribuidor Topeak

BabySeat II

Eliminar BabySeat

1 Pulse al mismo tiempo los botones amarillo y rojo



2 Saque el cierre deslizable y colóquelo en posición de almacenamiento



3 Retire la BabySeat



Por favor, contacte con su vendedor Topeak para cualquier pregunta.

For USA customer service call : 1-800-250-3068

www.topeak.com

Suspension Child Carrier



Il est recommandé que le siège enfant soit assemblé et monté par un technicien professionnel.

Il est impératif de lire la notice d'utilisation avant l'installation.

Classe de charge : A22 (22kg=48,5lbs)

Outillage nécessaire à l'assemblage :
Clé Allen de 5mm

Table des matières

Faites connaissance avec votre Topeak BabySeat	4
Monter le porte-bagages sur le vélo	6
Monter le siège enfant sur le porte-bagages	8
Sécuriser le siège enfant sur le pilier de selle	9
Ouverture de la barre d'appui	10
Ajuster la hauteur des repose-pieds	11
Régler le BabySeat à la taille de votre enfant	12
Retirer le coussin	13
Précautions	14

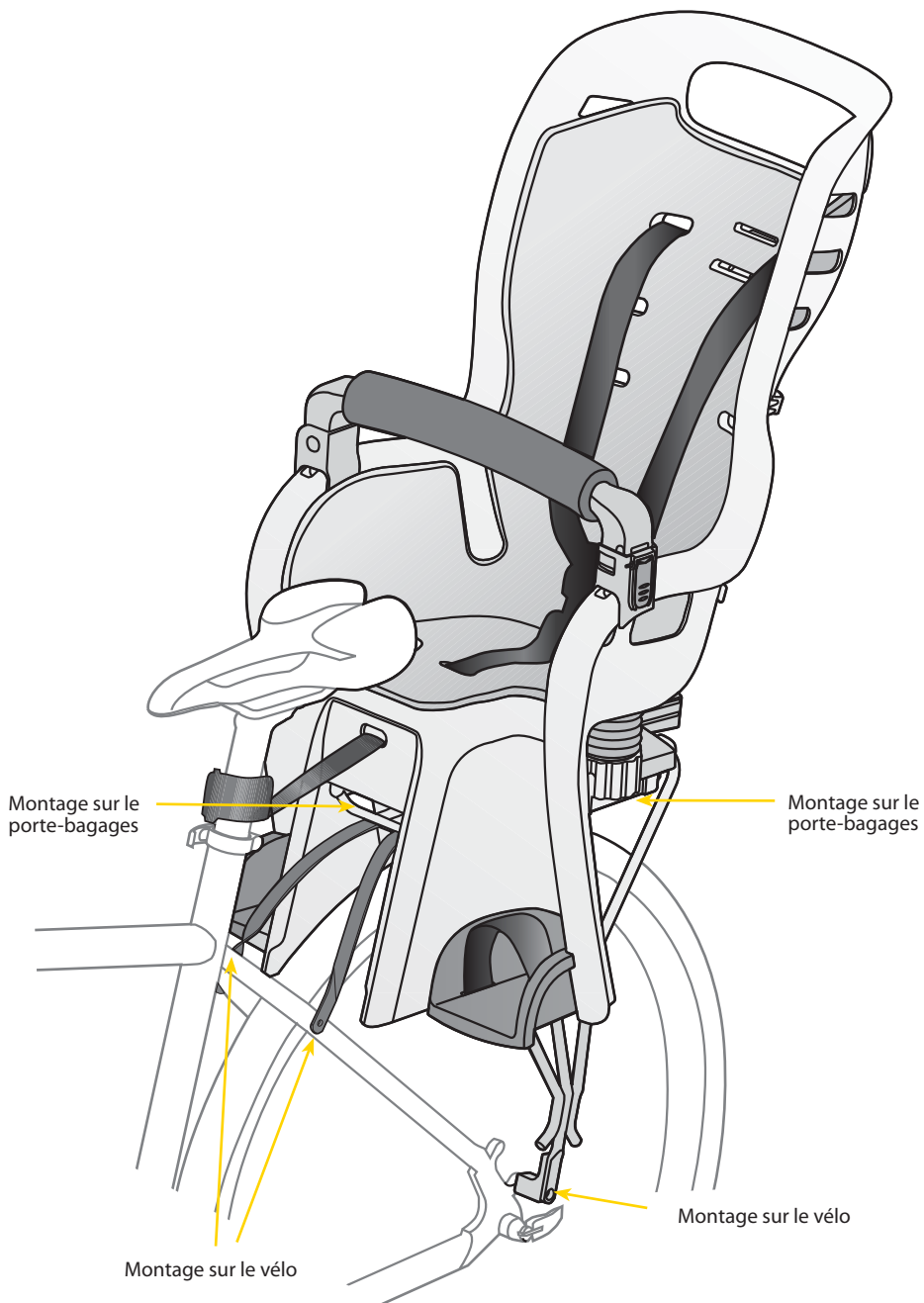

Faites connaissance avec votre Topeak BabySeat

Cette page vous permettra de vous familiariser avec les différents éléments de votre Topeak BabySeat.

Liste des pièces illustrées

- | | |
|--|---|
| 1. SIÈGE | 9. TIROIR DE BLOCAGE AVEC BOUTON |
| 2. PORTE-BAGAGES | 10. RÉFLECTEUR |
| 3. BARRE D'APPUI | 11. BASE D'ABSORPTIONS DE L'AMORTISSEUR |
| 4. COUSSIN DE LA BARRE D'APPUI | 12. RESSORTS X 2 |
| 5. COUSSIN DU SIÈGE | 13. ATTACHE DE SÉCURITÉ |
| 6. REPOSE PIEDS X 2 | 14. BOUCLE ARRIÈRE |
| 7. SANGLES DE PIEDS X 2 | 15. TROU INFÉRIEUR |
| 8. LEVIER D'AJUSTEMENT RAPIDE POUR
LES REPOSE PIEDS X 2 | 16. FIXATIONS ARRIÈRE |

MAINTENANCE:

Veillez utiliser un savon doux et de l'eau pour nettoyer le BabySeat. Le coussin de siège, harnais de sécurité et coussin de la barre d'appui ne doivent être lavé qu'à la main. Lubrifier occasionnellement la visserie du porte-bagage et du siège avec un lubrifiant à base de Téflon®.

* Téflon® est une marque déposée de DuPont.

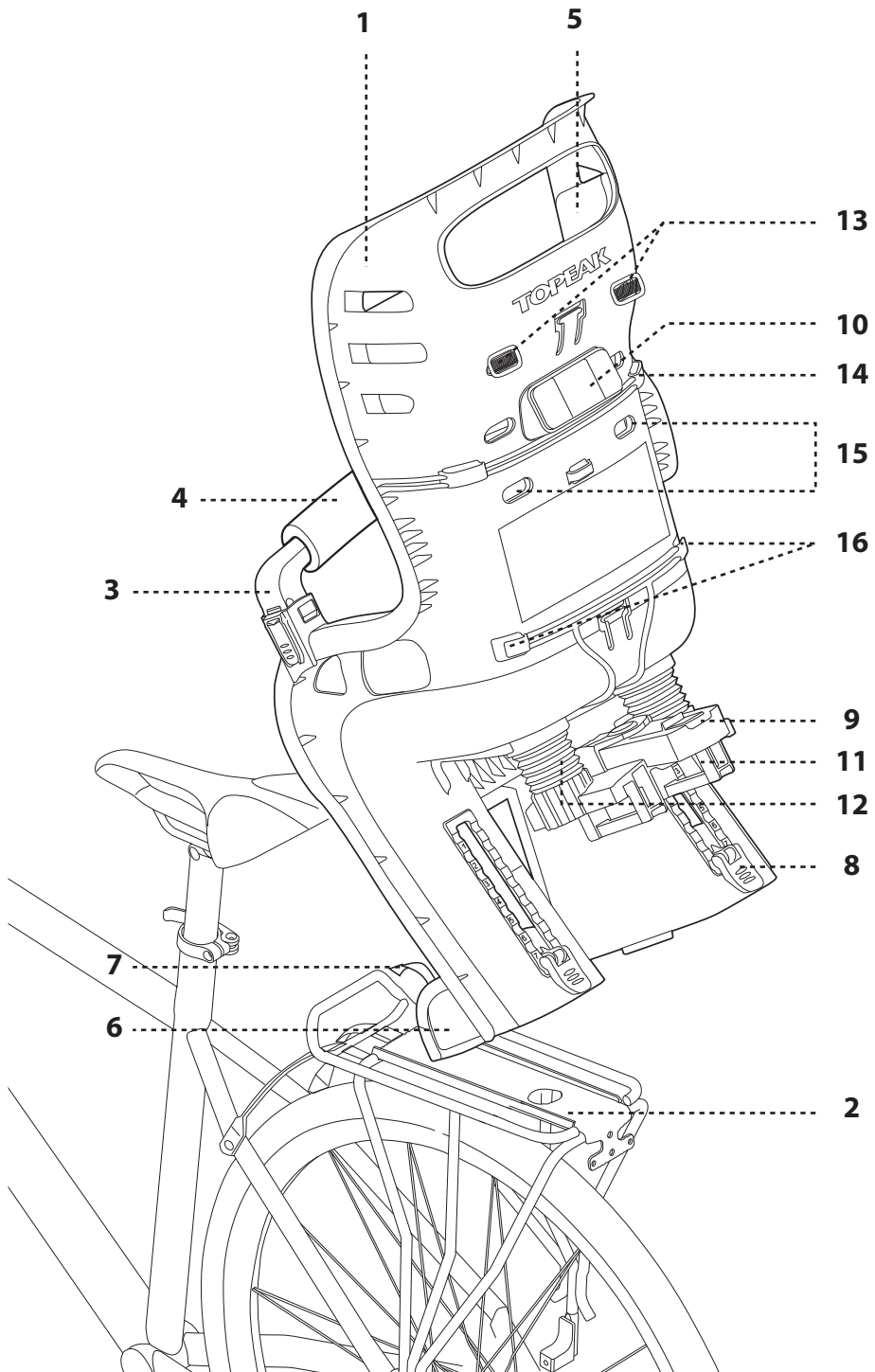

Monter le porte-bagages sur le vélo

Suivez ces instructions afin de monter le porte-bagages sur le vélo. Vérifier que le porte-bagages soit de niveau par rapport au sol avant de resserrer les vis. Plusieurs ajustements sont disponibles afin de mettre le porte-bagages de niveau.

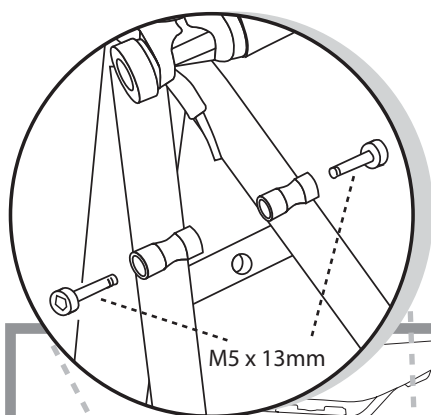

Glisser le porte-bagages d'avant en arrière afin de déterminer la position optimale avant de resserrer les vis philips sur la surface du porte-bagages.

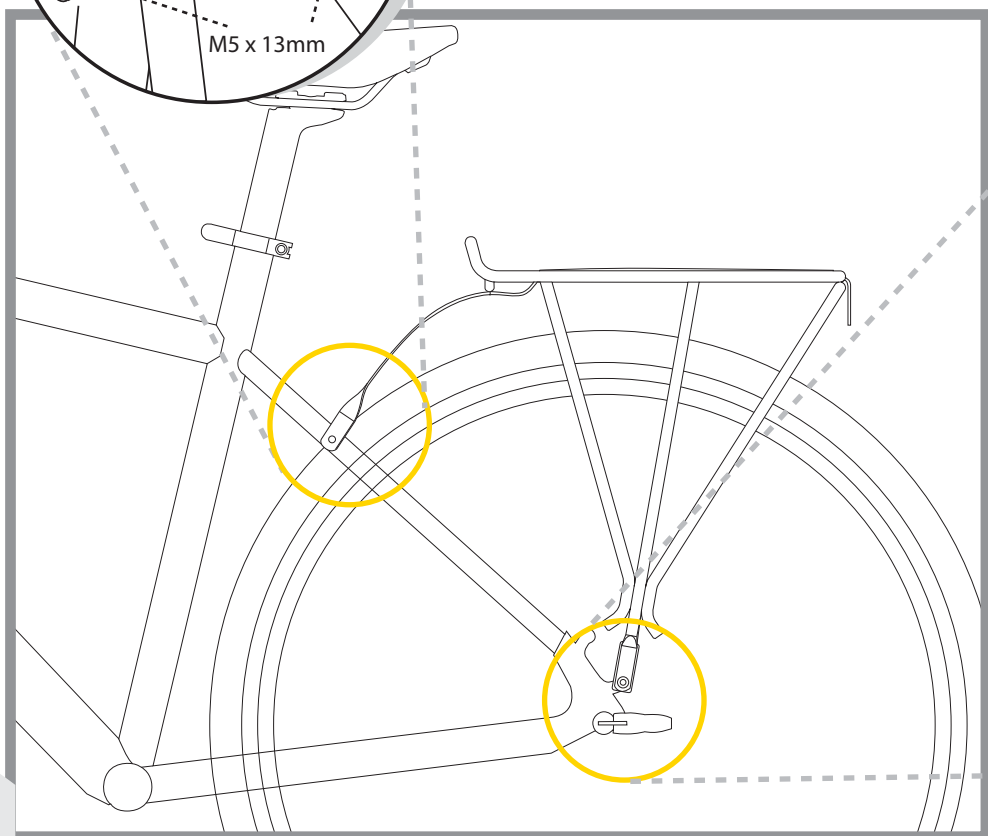

ATTENTION

Le Topeak BabySeat est conçu pour les cadres pourvus d'oeillets sur le tube de selle ET sur les haubans. Ne pas utiliser le Topeak BabySeat sur un cadre qui n'est pas fournis de ces fixations et ce pour des raisons de sécurité.

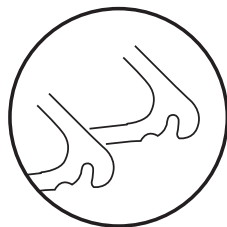
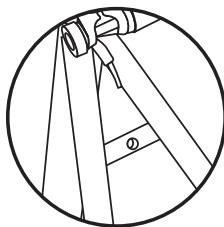

NO

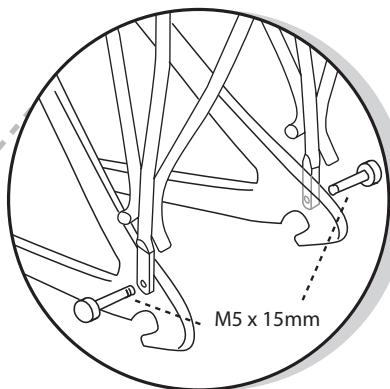

Porte-bagages avec fixation pour cadre non-équipé de freins à disques.

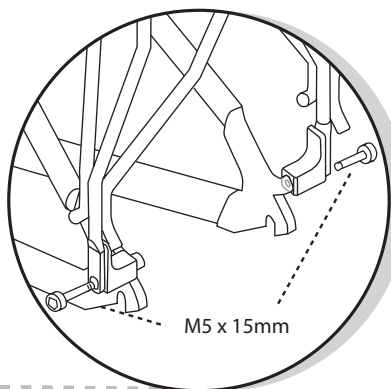

Porte-bagages avec fixation pour cadre équipé de freins à disques.

Attacher la base du porte-bagages aux fixations du cadre. La plupart des cadres disposent de plusieurs points d'attache.

Monter le siège enfant sur le porte-bagages

1 Placer le siège sur le porte-bagages.

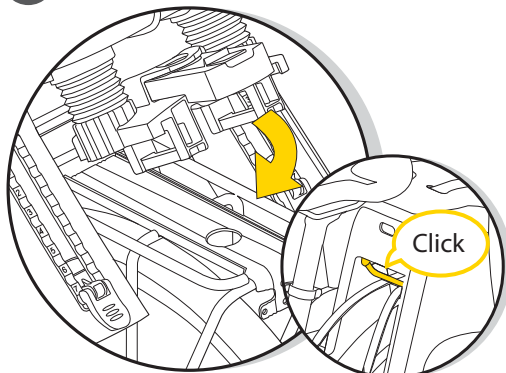

Accrocher le siège sur le rail avant du porte-bagages. Faire pivoter le siège vers le bas jusqu'à ce qu'il s'engage complètement.

2 Retirer le tiroir de blocage de son emplacement.

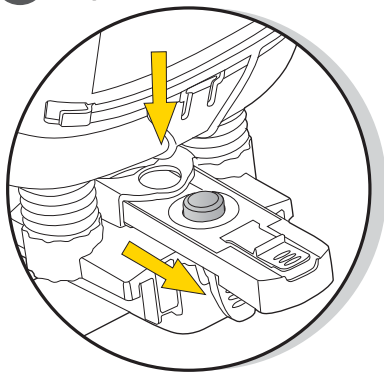

Appuyer sur le bouton rouge et glisser le tiroir de blocage hors du siège.

3 Installer le tiroir de blocage sur le porte-bagages.

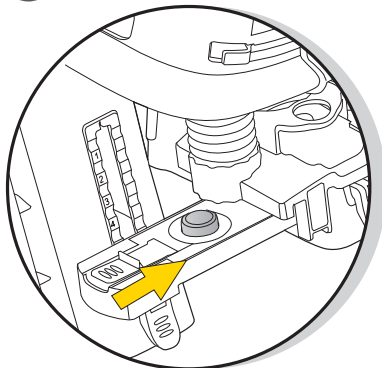

Appuyer le bouton rouge et pousser le tiroir dans le porte-bagages.

4

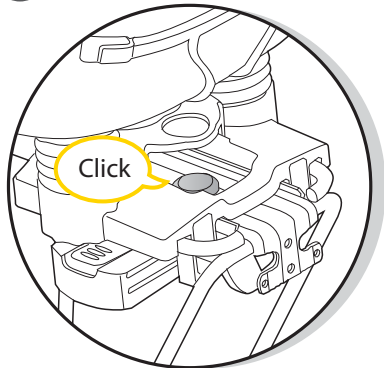

Vérifier qu'un claquement se fasse entendre et que le bouton rouge ressorte par le trou sur la surface du porte-bagages.



ATTENTION

- Si le tiroir de fixation ne glisse pas dans le porte-bagages ou si le bouton rouge ne ressort pas par le trou, l'installation est incorrecte.
- Si votre selle dispose de ressorts découverts, veuillez couvrir ceux-ci afin qu'ils ne blessent pas l'enfant.
- Ne jamais modifier les spécifications originales du BabySeat.
- Ne pas attacher de bagages supplémentaires sur le siège enfant. Il est recommandé de transporter de tels poids à l'opposé (par ex.: utiliser un porte-bagages avant).
- Assurez-vous que votre vélo soit stable avant d'installer ou de retirer le siège.

Sécuriser le siège enfant sur le pilier de selle

La sangle de type "T" est conçue pour connecter le BabySeat au pilier de selle. Veuillez à serrer cette sangle dès que le BabySeat est monté sur le porte-bagage. La sangle "T" doit être détachée du pilier de selle lorsque vous retirez le siège du porte-bagages.

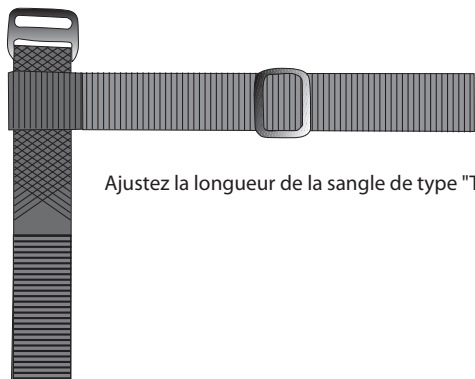

Ajustez la longueur de la sangle de type "T".

Serrer la sangle de type "T"
sur le pilier de selle.

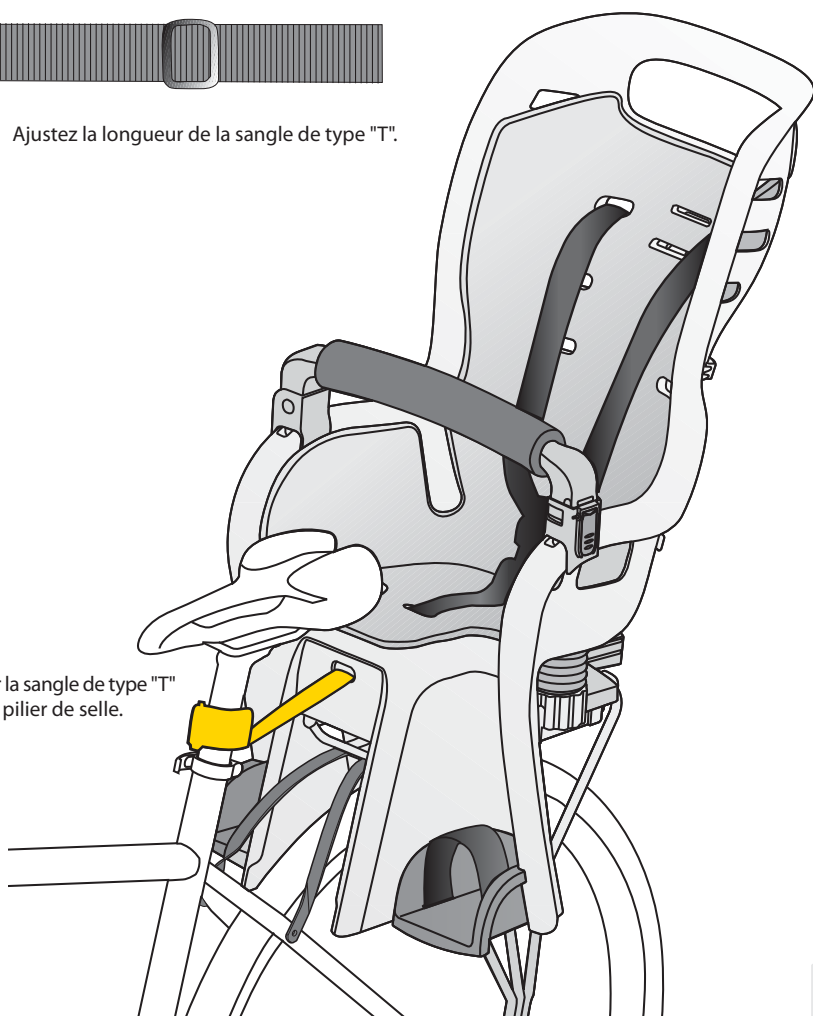

Ouverture de la barre d'appui

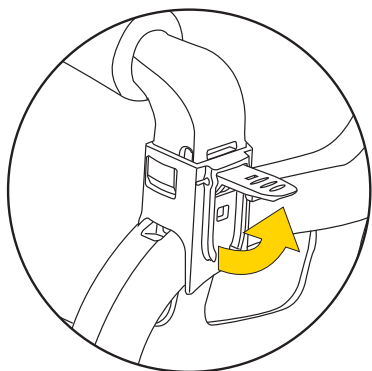

Tirer le levier vers le haut

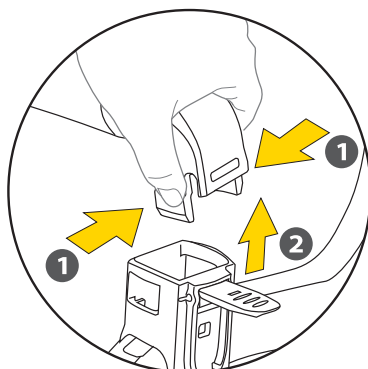

Appuyer sur les ongles et tirer vers le haut afin d'ouvrir la barre d'appui comme illustré.

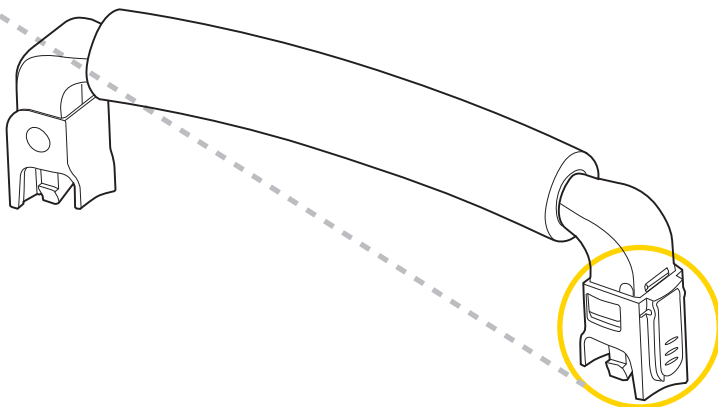

Ajuster la hauteur des repose-pieds

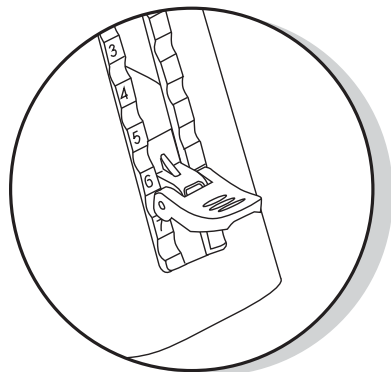

Tirer le levier afin d'ajuster la hauteur des repose-pieds.

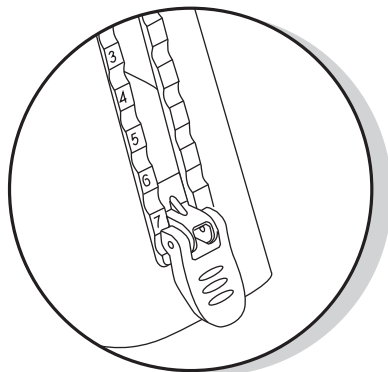

Abaisser le levier pour bloquer

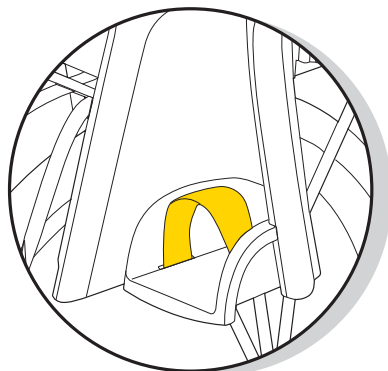

Ajuster la sangle autant que nécessaire.



ATTENTION

NE JAMAIS LAISSER L'ENFANT DANS LE SIEGE AVEC LA BEQUILLE POUR SEUL SUPPORT DU VELO.

1. Aidez une personne pour vous aider lorsque vous placez l'enfant dans le siège.
2. Placez l'enfant dans une position confortable. Ajustez et serrez les harnais de sécurité sur l'enfant.
3. Notez la position des pieds de l'enfant et serrez les sangles de pieds dès que l'enfant est dans une position confortable. Retirez l'enfant si nécessaire afin d'ajuster les repose-pieds.
4. Ne pas utiliser le BabySeat si une pièce est cassée ou endommagée.

Régler le BabySeat à la taille de votre enfant

Les harnais de sécurité peuvent s'ajuster dans une position haute ou basse.
Vérifier qu'ils soient dans la position correspondant à la taille de votre enfant.



✓ OK



✗ NON

Sangle d'épaule trop haute.

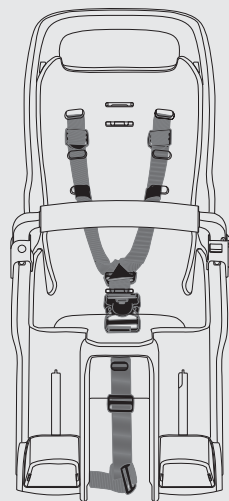

position haute



✓ OK



✗ NON

Sangle d'épaule trop basse.



Position basse



ATTENTION

Vérifier que les attaches des harnais soient assemblé correctement au dos du Babyseat comme illustré ci-dessus.

Retirer le coussin

- 1** Retirer les attaches du harnais par l'arrière.

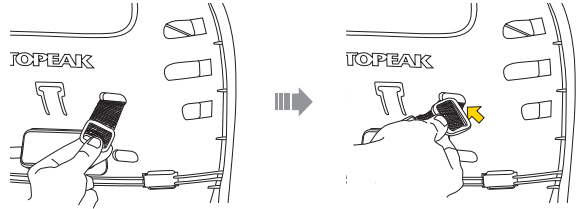

- 2** Retirer les serrages de chaque côté du siège.

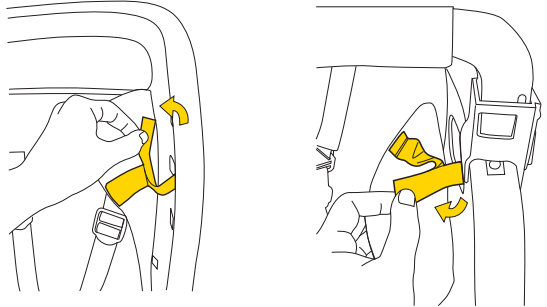

- 3** Retirer les sangles sous le coussin et retirer la boucle.

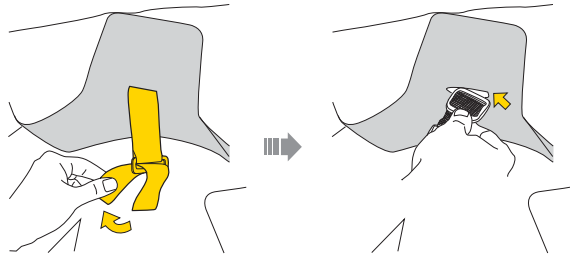

- 4** Retirer la boucle à l'arrière du coussin et retirer le coussin du crochet arrière derrière le siège.

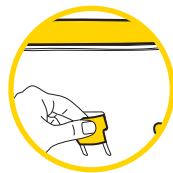
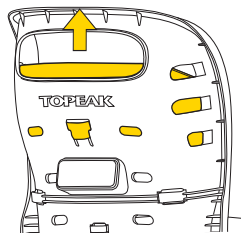



ATTENTION



1. Ne transportez pas d'enfant qui ne soit pas capable de maintenir sa tête lorsqu'il porte un casque adapté. Les limites d'âge et de poids sont respectivement de 1 à 4 ans et de 9 à 22 kg. Ne dépassez jamais ces limites.
2. Le cycliste doit être âgé d'au moins 18 ans.
3. La charge d'un siège enfant peut altérer la stabilité et les caractéristiques de roulage du vélo, spécialement au niveau de la direction et du freinage.
4. Vérifiez que le vélo est en position stable lorsque vous chargez ou déchargez votre enfant.
5. Ce siège enfant n'est pas compatible avec les vélos équipés de suspension arrière.
6. Le vélo sur lequel est fixé le siège enfant doit être dans un bon état de marche, il doit être adapté au transport de poids et doit être adapté à la taille du cycliste. Vérifier le manuel d'utilisation du vélo pour connaître ses caractéristiques de charge. Vérifier de ne pas surcharger le vélo lors de l'utilisation du BabySeat et de son porte-bagages. Ne pas transporter de bagages ou accessoires additionnels sur les porte-bagages.
7. Le porte-bagages n'a été conçu que pour des vélos munis de roues de 26" ou de 700c.
8. Le cycliste et l'enfant devraient toujours porter un casques répondants aux standards de sécurités en vigueur.
9. Le cycliste se doit d'éviter les rues encombrées, le mauvais temps et doit rouler avec prudence et à allure modérée.
10. Vérifiez que les sangles soient correctement et fermement attachées.
11. Ne laissez jamais un enfant seul et sans surveillance dans le siège.
12. Le siège se fixant sur un porte-bagages arrière se doit d'avoir une fixation supplémentaire, dépendante du siège devant se fixer sur une autre partie du vélo afin de limiter les mouvements de recul du siège.
13. Lorsque vous marchez à côté de votre vélo avec un enfant dans le siège, tenez le siège avec une main et votre guidon de l'autre.
14. Resserrer les vis avant chaque utilisation et vérifiez les régulièrement.
15. Avant chaque utilisation, vérifier que le porte-bagages n'interfère pas avec le freinage, le pédalage ou la direction du vélo.
16. Vérifier qu'aucune partie du corps de l'enfant, vêtements, lacets ou jouet n'entre en contact avec une partie mobile du vélo (ex. les freins) et revérifier lorsque l'enfant grandit.
17. Ne pas transporter un enfant trop jeune pour s'asseoir en toute sécurité dans le siège. Ne transporter que des enfants capable de se maintenir assis sans aide et sur une période prolongée.

18. Ne pas faire de modifications sur le BabySeat ou son porte-bagages.
19. Ne pas rouler de nuit sans l'équipement adéquat.
20. Toujours retirer le BabySeat du porte-bagage lorsque le vélo est transporté sur un véhicule motorisé. Cela est nécessaire car la force exercée par le vent sur le BabySeat pourrait dégrader ou endommager le BabySeat ou le porte-bagages à point tel que leur utilisation pourrait s'en trouver compromise.
21. La présence d'un siège enfant sur le vélo modifie la façon de monter ou de descendre du vélo. La plus grande attention doit être apportée par le cycliste lorsqu'il monte ou descend du vélo.
22. Vérifier qu'aucun objet dangereux se ne trouve à la portée de l'enfant ex : câbles effilés.
23. Lorsque l'enfant n'est pas sur le siège, resserrer les sangles afin qu'elles ne pendent pas dangereusement.
24. Un enfant dans le siège doit être habillé plus chaudement que le cycliste et doit être protégé de la pluie.
25. Vérifier la température du siège qui peut être excessive (après une longue exposition au soleil) avant d'y placer l'enfant.
26. Recouvrir tout ressort de selle exposé afin d'éviter toute blessure possible.
27. Vérifier que toute pièce mobile ne pendent, surtout dans les roues et ce surtout lorsque vous roulez sans enfant dans le siège.
28. Contactez le revendeur Topeak le plus proche si vous constatez toute partie cassée ou endommagée sur votre BabySeat.
29. Vérifiez régulièrement que la taille et le poids de l'enfant ne dépasse pas les capacité maximale du siège.
30. Le contrôle du vélo est différent avec l'utilisation du siège enfant, en particulier lors des virages et des freinages.
31. La distance entre le centre de gravité et l'axe de la roue arrière doit être inférieure à 100 mm.



WARNING

- **Ne pas respecter ces instructions peut entraîner de sérieuses blessures ou la mort du cycliste et/ou de l'enfant.**
- **Les accessoires supplémentaires de sécurité doivent toujours être serrés.**
- **Pour des raisons de sécurité, ce siège doit toujours être fixé sur un porte-bagages répondant aux normes ISO 11243.**

GARANTIE

Garantie de 2 ans : toutes parties mécaniques contre tout défaut de fabrication.

Réclamation de la garantie

Pour bénéficier de notre service de garantie, vous devez être en possession de la facture d'achat originale. Si le produit nous est retourné sans cette facture d'achat, nous considérons la date de fabrication comme début de la garantie. Toute garantie sera considérée comme nulle si le produit à été endommagé suite à une chute, à un abus, une surcharge, à un quelconque changement ou modification ou à une utilisation autre que celle décrite dans ce manuel.

* Les spécifications et l'apparence peuvent être sujettes à certaines modifications.

Contactez votre revendeur Topeak si vous avez la moindre question.

For USA customer service call : 1-800-250-3068

www.topeak.com

Tampon et signature du revendeur Topeak.

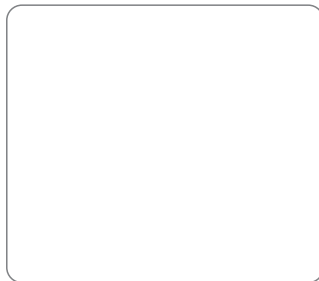

BabySeat II

Retirer le siège du porte-bagages

1 Appuyer en même temps sur les boutons rouge et jaune.



2 Retirer le tiroir de blocage et replacer le dans son espace de rangement.



3 Retirer le siège



Les produits Topeak sont disponibles dans les magasins spécialisés.

Contactez le revendeur Topeak le plus proche si vous constatez toute partie cassée ou endommagée sur votre BabySeat.

Website : www.topeak.com