

ZANUSSI

ZAN4415
ZAN4416

- D** Bodenstaubsauger Gebrauchsanweisung
- GB** Vacuum Cleaner Operating Instructions
- F** Aspirateur traîneau Mode d'emploi
- NL** Stofzuiger Gebruiksaanwijzing

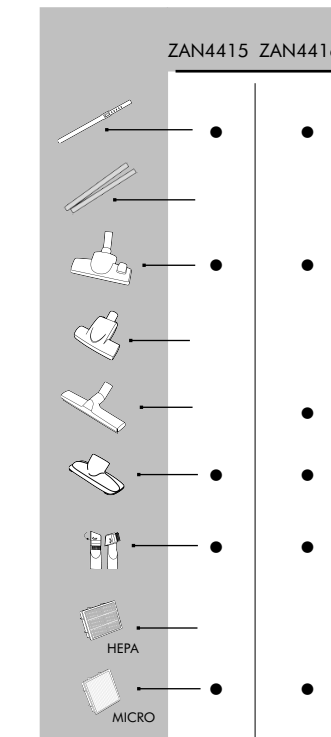

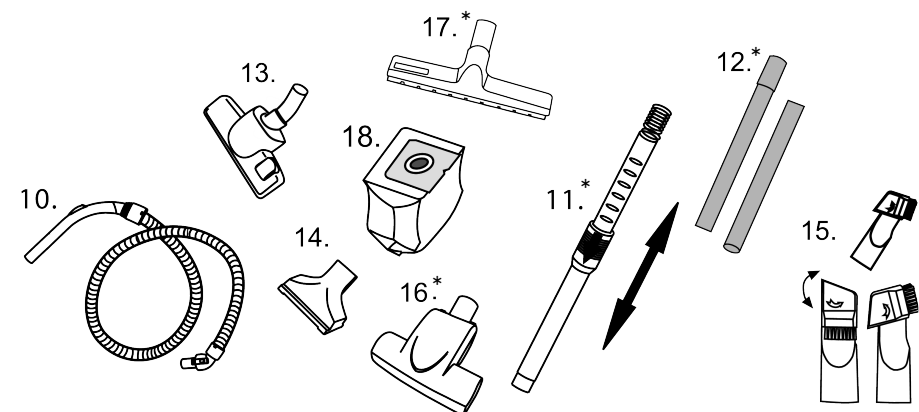

BESCHREIBUNG

- | | |
|---------------------------------------|------------------------------------|
| 1. Schlauchanschluß | 13. Umschaltbare Bodendüse |
| 2. Filterwechselanzeige | 14. Polsterdüse |
| 3. Leistungsregulierung | 15. Kombinierte Fugendüse / Bürste |
| 4. Ein-/Aus-Schalter | 16. Turbodüse * |
| 5. Knopf für Kabelaufwicklung | 17. Hartbodendüse * |
| 6. Rad | 18. Staubsauger-Filterbeutel |
| 7. Staubbeutelraum | 19. Parkposition vertical |
| 8. Tragegriff | 20. Parkposition horizontal |
| 9. Öffnungstaste für Papierfilterfach | 21. Integriertes Zubehör |
| 10. Schlauch | |
| 11. Teleskoprohr * | |
| 12. Verlängerungsrohre (x2) * | |

* Nur bestimmte Modelle

FÜR IHRE SICHERHEIT

- Gerät nicht mit Wasser reinigen.
- Lesen Sie diese Bedienungsanleitung sorgfältig.
- Vor Inbetriebnahme des Geräts prüfen Sie bitte, ob Ihre Netzspannung der auf dem Gerät angegebenen Netzspannung entspricht.
- Verwenden Sie das Gerät nicht mit fehlerhaftem Kabel! Beschädigte Kabel sollten in einer Electrolux Kundendienststelle ausgewechselt werden.
- Stecken Sie das Gerät immer aus, wenn Sie es nicht verwenden und bevor Sie den Filter oder Staubbeutel auswechseln.
- Lassen Sie das Gerät nicht unbeaufsichtigt, wenn es in Betrieb ist. Lassen Sie das Gerät nicht in die Reichweite von Kindern.
- Das Gerät ist nur für den normalen Haushaltsgebrauch —verwenden Sie es nur wie in dieser Anleitung beschrieben.
- Nach Möglichkeit nicht am Hauptkabel zerren! Den Staubsauger nie mit beschädigtem Kabel benutzen. Bei Beschädigung soll das Kabel in einem Service-Center ersetzt werden. Est wird nicht durch die Garantie gewährleistet.
- Nicht zum Aufsaugen von Flüssigkeiten, Schlamm, heißer Asche oder glühender Zigaretten verwenden. Nicht in der Nähe entflammbarer Gase verwenden. Staubsaugen Sie bitte nicht sehr feinen Staub wie Gips, Kleber, Schlacke oder Mehl. Diese Materialien können ernste Beschädigung des Motors verursachen, die durch die Garantie nicht abgedeckt wird.
- Netzstecker nie mit nassen Händen in die Steckdose stecken oder herausziehen.
- Gerät keinen Witterungseinflüssen, keiner Feuchtigkeit und keiner Hitzequelle aussetzen.
- Saugen Sie keine großen oder spitzen Objekte vom Boden, da sonst der Staubbeutel beschädigt werden kann

INBETRIEBNAHME

- Prüfen Sie, ob der Staubbeutel richtig eingesetzt ist.
- Kabel an die Stromversorgung anschließen. Eine gelbe Markierung am Netzkabel zeigt die ideale Kabellänge. Ziehen Sie das Kabel nie länger als bis zur roten Markierung.
- Zum Einschalten des Geräts den Ein-/Aus-Schalter drücken. Vor dem Einschalten des Gerätes wird empfohlen, den Leistungsregler auf MIN zu stellen.
- Zum Zurückspulen des Kabels den Knopf mit dem Fuß drücken und das Kabel mit der Hand führen, damit es nicht verdreht wird.
- Zur Erhöhung/Reduzierung der Saugstärke den Leistungsregler verschieben.
- **Geräuschpegel : 83 dB(A)**

VERWENDUNG UND WARTUNG

AUSWECHSELN DES FILTERBEUTELS

EMPFOHLENER STAUBBEUTELTYP: Der Menalux CT153 / DCT 153 / 1000 ist der für Ihren Progress Staubsauger empfohlene Staubbeuteltyp. Progress empfiehlt Marken staubbeutel und Filter der Marke Menalux . Die hohe Qualität der Staubsaugerbeutel und Filter gewährleisten eine lange Lebensdauer Ihres Progress Staubsauger s. Mehr Informationen zum Menalux Sortiment erhalten Sie im Internet unter: www.menalux.com

- Der Menalux Filterbeutel muß gewechselt werden, wenn die Filterwechselanzeige komplett rot ist, wenn das Gerät auf Maximalleistung läuft und die Bürste den Boden nicht berührt.
- Verwenden Sie das Gerät nur mit richtig eingelegtem Filterbeutel.
- Wenn Sie den Filter vergessen haben oder nicht richtig eingelegt haben, läßt sich der Staubraumdeckel nicht vollständig schließen.
- 22 Nach Entfernung des Schlauches öffnen Sie die Abdeckung.
- Ziehen Sie den Staubsaug in die vertikale Position.
- 23 Entfernen Sie den Staubsack und setzen Sie einen neuen ein.
- 24 Den Staubbeutel bei der oberen Kante in den Staubbeutelraum hineinfalten.
- 22 Schließen Sie die Abdeckung durch niederdrücken bis sie einrastet.

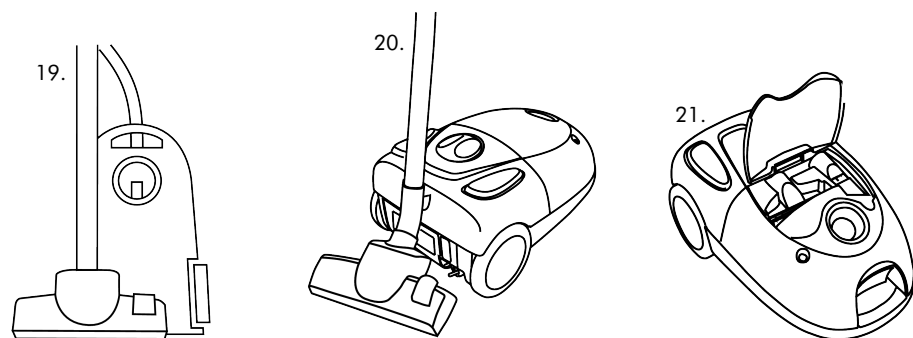
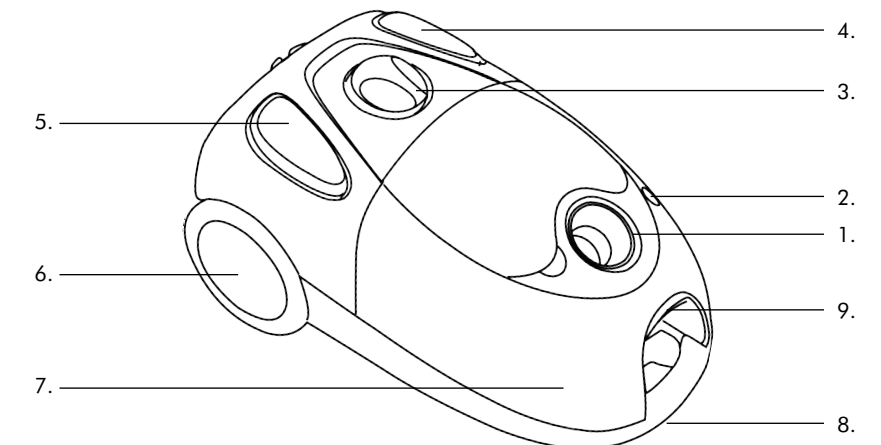

* Nur bestimmte Modelle
 * Depending on the model
 * Suivant les modèles
 * Alleen bepaalde modellen



CB 100



AC 01



FL 180



TU 21

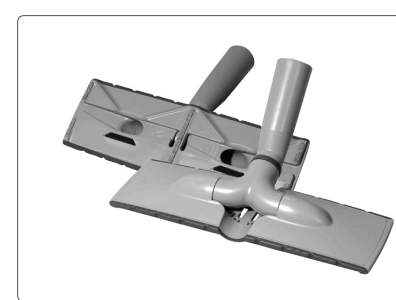

BSL 20



AD 15

From the Electrolux Group

www.menalux.com

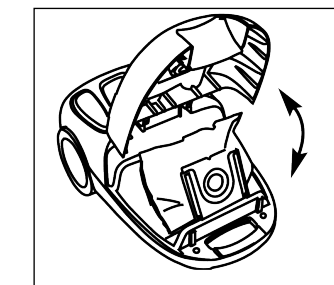

22

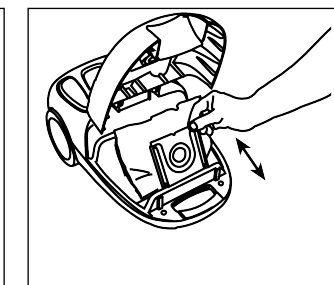

23

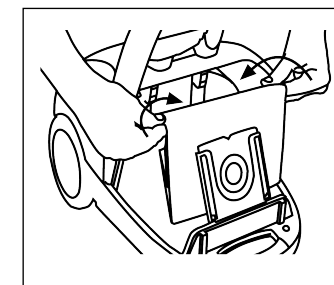

24

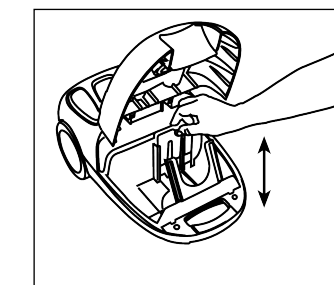

25

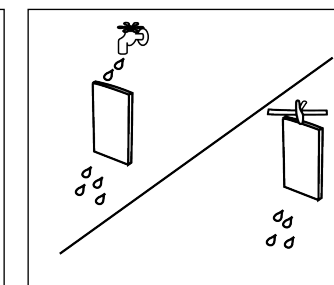

26

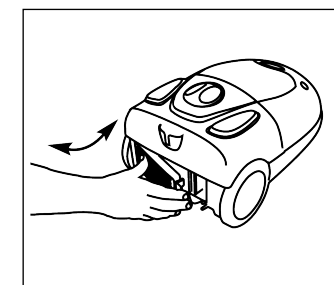

27

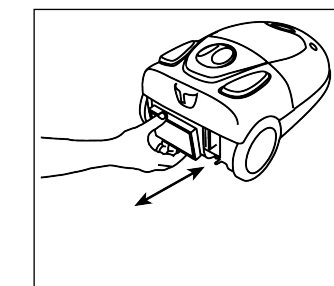

28

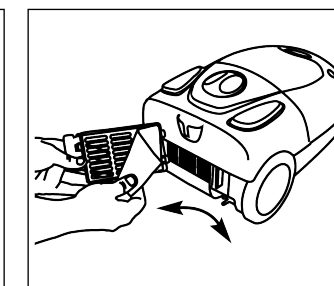

29



SIE HABEN PROBLEME IHREN PASSENDEN MENALUX STAUBBEUTEL ZU FINDEN?

Falls Sie Menalux nicht im Handel finden, nutzen Sie bitte folgende Serviceline 01801 - 20 30 60 (Ortsstarif im Festnetz der Deutschen Telekom).

AUSWECHSELN/REINIGEN DER FILTER

- Die Filter sollten zumindest 2mal im Jahr gereinigt werden —oder wenn man sieht, daß sie schmutzig sind.
- Um eine Beschädigung des Geräts zu vermeiden, nicht ohne Menalux Staubbeutel verwenden.
- Sonst haben Sie eine geringere Saugleistung und der Motor kann zerstört werden.
- Vor dem Auswechseln der Filter den Stecker aus der Steckdose ziehen.
- Reinigen Sie die Filter nicht in der Waschmaschine.
- Trocknen Sie die Filter nicht mit einem Fön.

Reinigen des Motorschutzfilters

- 23,25 Entfernen Sie den Staubfilter und nehmen Sie den Motorfilter heraus.
- 26 Filter mit warmem Wasser ausspülen und komplett trocknen lassen.
- 25 Den sauberen, trockenen Filter wieder einsetzen.

Wechseln des Abluffilters

*

- 27 Öffnen Sie das Filtergitter und entfernen Sie den Abluffilter.
- 28 Entnehmen Sie den Abluffilter.
- 28,27 Setzen Sie einen neuen Abluffilter ein und verschließen Sie das Filtergitter.
- *
- 27,29 Öffnen Sie den Filtergrill um den Abluffilter zu wechseln und entfernen Sie die Filter vom Grill.
- 26 Filter mit warmem Wasser ausspülen und komplett trocknen lassen.
- 29,27 Den sauberen, trockenen Filter wieder einsetzen und schließen Sie die Abdeckung.

Empfohlene filter:

- Menalux Motor Filter: D24.
- HEPA Abluffilter: 407 135 653/1 *
- Menalux Micro Filter: D09 *

UMWELTSCHUTZ

- Werfen Sie das Verpackungsmaterial und Altgeräte nicht einfach weg.
- Der Verpackungskarton sollte mit dem Altpapier entsorgt werden.
- Kunststoffteile aus PE sind an den PE-Sammelstellen oder ueber den grünen Punkt zu entsorgen. Entsorgen Sie das Gerät an seinem Lebensende entsprechend den gesetzlichen Vorschriften.
- Styroporteile sind an den Sammelstellen in Recyclinghofen zu entsorgen.
- Die Plastikteile haben alle eine Identifikationsmarkierung, sodaß sie —wie die anderen Materialien —recycelt werden können.
- Beachten Sie die gesetzlichen Vorschriften.
- Verstopfung/verschmutzte Filter: der Staubsauger kann sich bei einer schweren Verstopfung oder übermäßigen Filterverschmutzung selbst abschalten. In diesen Fällen den Netzstecker aus der Steckdose ziehen und Gerät 20 —30 Minuten abkühlen lassen. Verstopfung entfernen bzw. Filter oder Staubbeutel austauschen und Staubsauger wieder einschalten.



- Dieses Gerät erfüllt folgende EC Normen:
- Niedrig-Spannungs-Norm 2006/95/EC
 - EMC Norm 89/336/EEC und Ergänzung 92/31/EEC sowie 93/68/EEC



Das Symbol  auf dem Produkt oder seiner Verpackung weist darauf hin, dass dieses Produkt nicht als normaler Haushaltsabfall zu behandeln ist, sondern an einem Sammelpunkt für das Recycling von elektrischen und elektronischen Geräten abgegeben werden muss. Durch Ihren Beitrag zum korrekten Entsorgen dieses Produkts schützen Sie die Umwelt und die Gesundheit Ihrer Mitmenschen. Umwelt und Gesundheit werden durch falsches Entsorgen gefährdet. Weitere Informationen über das Recycling dieses Produkts erhalten Sie von Ihrem Rathaus, Ihrer Müllabfuhr oder dem Geschäft, in dem Sie das Produkt gekauft haben.

* Nur bestimmte Modelle

DESCRIPTION

1. Suction inlet	12. Metal tubes (2x) *
2. Dustbag full indicator	13. Dual purpose floor nozzle
3. Variable power control	14. Upholstery nozzle
4. On/off switch	15. Combination crevice nozzle / brush
5. Cable rewind button	16. Turbo nozzle *
6. Wheel	17. Hard floor nozzle *
7. Dustbag compartment	18. Dustbag
8. Carrying handle	19. Vertical parking
9. Compartment open button	20. Horizontal parking
10. Hose	21. Tools on board
11. Telescopic tube *	* Depending on the model

IMPORTANT SAFEGUARDS

- Read this instruction booklet carefully.
- Before using the appliance, check that the mains power voltage corresponds to the voltage shown on the rating plate.
- Do not switch the appliance on if it appears to be faulty in any way or it has a damaged cord or plug. Do not try to repair the appliance by yourself. For repairs or accessories, contact Electrolux Customer Services.
- Always remove the plug from the power socket when the appliance is not in use and before carrying out any cleaning or maintenance operations.
- Never leave the appliance unattended when it is switched on. Keep the appliance out of reach of children.
- This appliance is for domestic use only. Use as described in this instruction booklet.
- Do not pull the appliance by the cord. Do not unplug by pulling on the cord. Do not use the cleaner with a damaged cable. If the cable damaged, it should be replaced at a service center. This is not covered by the warranty.
- Do not use appliance on wet surfaces or to vacuum liquids, mud, ash and burning cigarette butts. Do not vacuum up any highly flammable or explosive substances or gases.
Do not vacuum up very fine dust from plaster, cement, cold cinders, flour or ash.
These materials can cause serious damage to the motor - a damage which is not covered by the warranty.
- Do not unplug the vacuum cleaner with wet hands.
- Do not operate the vacuum cleaner too close to heaters and radiators, stoves etc.
- Before you start using the vacuum cleaner, please remove large or sharp objects from the floor to prevent damage to the dustbag.

INSTRUCTIONS FOR USE

- Before placing into operation make certain that the filters are in the proper position.
- Before using the appliance, unwind a sufficient length of cable and insert the plug into the power socket. A YELLOW mark on the power cable shows the ideal cable length. Do not extend the cable beyond the RED mark.
- Press the ON/OFF button to switch the appliance on. It is advisable to set the power control to MIN before switching the appliance on.
- To rewind the power cable, press the rewind button with foot, and guide the cable with hand to ensure that it does not whip causing damage.
- By moving the variable power control, the suction power can be adjusted.
- Sound level : 83 dB(A)

MAINTENANCE**REPLACING THE DUSTBAG**

RECOMMENDED DUST BAG: Menalux CT153 / DCT153 / 1000 is the approved dust bag for your Progress vacuum cleaner.

Menalux branded dustbags and filters are strongly recommended by Progress. Those high quality bags and filters will ensure a long lifetime of your Progress vacuum cleaner. For more information about Menalux products, please visit our website : www.menalux.com.

- The Menalux dustbag must be replaced if the window of the dustbag full indicator is completely red when the cleaner is operating at maximum power and the nozzle is raised from the floor.
 - Always operate the cleaner with the dustbag installed.
 - If you forget to attach the dustbag or attach it in the wrong manner, the dust cover may not close completely.
- 22 After removing the flexible hose, open the front cover.
 - 23 Remove the dustbag and insert a new one.
 - 24 Adjust the upper part of the dustbag into the dustbag compartment.
 - 22 Close the cover by pressing down until it clicks.

TROUBLE FINDING YOUR MENALUX DUST BAG ?

If you do not find Menalux at your store, please call:
GB: 8 706 055 055
IRL: 14 09 07 50.

REPLACING THE FILTERS

- Filters should be replaced at least twice a year or when they become visibly soiled.
- Always operate the cleaner with Menalux filters installed to avoid reduced suction.
- Disconnect from electrical outlet before changing the filters.
- Do not use a washing machine to rinse filters.

Cleaning the motor filter

- 23,25 Pull dustbag upward and remove the motor protection filter.
- 26 Rinse the filter under tap water and dry it completely.
- 25 Put the filter back into the cleaner.

Replacing / cleaning the exhaust filter

*

- 27 Open the filter grill to remove the exhaust filter.
- 28 Take the filter out of its place.
- 28,27 Put a new filter into its place, then close the filter grill.

*

- 27,29 Open the filter cover and remove the exhaust filter from the grill.
- 26 Rinse the filter under tap water and dry it completely.
- 29,27 Place the filter back into the grill and close the filter cover.

Recommended filters:

- Menalux Motor Filter: D24.
- HEPA exhaust filter: 407 135 653/1 *
- Menalux Microfilter: D09 *

PROTECTING THE ENVIRONMENT

- Attempt to recycle packaging material and old appliances.
- The cardboard packaging can be placed in the waste paper collection.
- Deposit the plastic bag made of polyethylene (PE) at the PE collection point for recycling.
- **Recycling the Appliance at the end of its life**
- Deposit the polystyrene foam at the PS collection point for recycling.
- The plastic components all carry a material identification marking so that, like the other materials, they can be recycled at the end of the life of the appliance.
- Please inquire with your local authority.
- **Blocked air flow and dirty filters:**
- The cleaner stops automatically if a blockage occurs in the nozzle/tube/hose or if the filters are blocked with dirt.
- Disconnect from mains and allow the cleaner to cool for 20-30 minutes. Remove blockage and/or clean filters.
- Restart the cleaner.

Ⓒ This appliance conforms with the following EC Directives:

- Low Voltage Directive 2006/95/EC
- EMC Directive 89/336/EEC with amendments 92/31/EEC and 93/68/EEC



The symbol  on the product or on its packaging indicates that this product may not be treated as household waste. Instead it shall be handed over to the applicable collection point for the recycling of electrical and electronic equipment. By ensuring this product is disposed of correctly, you will help prevent potential negative consequences for the environment and human health, which could otherwise be caused by inappropriate waste handling of this product. For more detailed information about recycling of this product, please contact your local city office, your household waste disposal service or the shop where you purchased the product.

* Depending on the model

DESCRIPTION DE VOTRE ASPIRATEUR

- | | |
|---|--|
| 1. Connexion du flexible | 11. Tube métal
telescopique * |
| 2. Indicateur de remplissage de sac | 12. Tubes rallonge (x2) * |
| 3. Variateur électronique de puissance | 13. Suceur combiné pour tapis et sols durs |
| 4. Pédale marche/arrêt | 14. Petit suceur |
| 5. Pédale d'enrouleur de câble | 15. Suceur long / brosse combiné |
| 6. Roues | 16. Turbobrosse * |
| 7. Compartiment sac à poussière | 17. Suceur spécial pour sols durs * |
| 8. Poignée de transport | 18. Sac à poussière |
| 9. Bouton d'ouverture du compartiment sac à poussière | 19. Parking vertical |
| 10. Flexible avec réglage de débit d'air | 20. Parking horizontal |
| | 21. Accessoires intégrés |
- * Suivant les modèles

CONSIGNES DE SECURITE

- Lisez attentivement ce mode d'emploi.
- Avant d'utiliser cet aspirateur, contrôlez que la tension du réseau corresponde à la tension figurant sur la plaque signalétique se trouvant sous l'appareil.
- Ne mettez pas en marche l'aspirateur s'il vous semble qu'il comporte un défaut ou si le cordon d'alimentation, ou la prise sont endommagés. N'essayez en aucun cas de réparer l'appareil vous-même. Les réparations faites par des personnes non qualifiées ou inexpérimentées peuvent donner lieu à des blessures et/ou des pannes graves. L'entretien de cet appareil doit être effectué par un Centre Service Agréé Progress en utilisant que des pièces d'origine.
- Débranchez toujours l'appareil, avant toute opération d'entretien ou lorsque vous le transportez.
- Gardez toujours l'appareil hors de portée des enfants et veillez à ce qu'il ne soit pas en fonctionnement sans surveillance.
- Cet appareil est exclusivement destiné à un usage domestique et pour uniquement des poussières sèches. Pour l'utilisation, veuillez vous conformer aux instructions figurant sur cette notice.
- Ne jamais tirer l'appareil par le cordon d'alimentation. Ne pas tirer sur le cordon pour le débrancher. Pour l'utilisation, veuillez vous conformer aux instructions figurant sur cette notice. Ne pas utiliser l'aspirateur si le cordon d'alimentation est endommagé. Si c'est le cas, il doit être remplacé par un Centre Service Agréé. Cette intervention n'est pas couverte par la garantie
- N'aspirez pas de liquides. N'aspirez pas d'objets pointus. N'aspirez pas de braises chaudes ou de mégots incandescents. N'aspirez jamais à proximité de gaz inflammables.

Les produits en bombe aérosol peuvent être inflammables.

Ne pas vaporiser de tels produits à proximité ou sur l'aspirateur.

Ne pas aspirer de poussières extrêmement fines (plâtre, ciment, cendres froides ou chaudes...).

- Ne débranchez pas l'appareil avec les mains humides.
- Ne pas utiliser trop prêt de chauffage, radiateur, poêles etc.
- Avant de commencer à aspirer, assurez vous que de trop gros objets ne se trouvent pas sur la surface à aspirer et ceci pour éviter d'endommager le sac à poussière.

MODE D'EMPLOI

- Avant toute utilisation, assurez vous que le sac et les filtres sont bien en place.
- Avant toute utilisation, déroulez une longueur de cordon d'alimentation suffisante et branchez l'appareil sur une prise de courant. Une marque JAUNE sur le câble indique la longueur idéale du cordon. Ne jamais tirer le cordon au delà de la marque ROUGE.
- Appuyez sur la pédale Marche/arrêt pour mettre en marche l'aspirateur. Il est conseillé de positionner le variateur de puissance sur la position MIN avant de mettre l'aspirateur en marche.
- Pour enrouler le cordon d'alimentation, il suffit d'appuyer sur la pédale d'enrouleur de câble après avoir débranché l'appareil. Il est conseillé de tenir la prise de courant pendant l'enroulement du câble afin d'éviter qu'elle ne vous heurte ou ne heurte les meubles.
- La puissance d'aspiration peut être modulée en actionnant le variateur électronique de puissance.
- Niveau sonore : 83 dB(A)

ENTRETIEN

CHANGER LE SAC À POUSSIÈRE

SAC À POUSSIÈRE RECOMMANDÉ: Réf du sac à poussière adapté à votre aspirateur Progress: Menalux CT153 / DCT 153 / 1000.

Progress recommande l'utilisation des sacs et filtres de marque Menalux. Ces sacs et filtres de haute qualité assurent une grande durée de vie à votre aspirateur Progress. our plus d'information sur les produits Menalux, vous pouvez visiter notre site : www.menalux.com

- Le sac à poussière Menalux doit être changé quand l'indicateur de remplissage de sac est entièrement rouge, l'appareil étant en position maximum d'aspiration et le suceur soulevé du sol.
- N'utilisez jamais l'appareil sans sac à poussière.
- Si vous oubliez de mettre le sac à poussière ou s'il n'est pas correctement mis, le couvercle du compartiment sac à poussière ne se fermera pas complètement. Ne jamais forcer pour le fermer.

- 22 Après avoir enlevé le flexible, ouvrir le compartiment sac à poussière.
 - Faire pivoter le support sac dans la position verticale.
- 23 Enlever le sac à poussière et le jeter. Insérer un nouveau sac.
- 24 Placer l'arrière du sac à poussière dans le compartiment sac.
- 22 Refermer le couvercle du compartiment sac à poussière en le poussant jusqu'au «click» .

COMMENT TROUVER LE SAC À POUSSIÈRE MENALUX?

Si vous rencontrez des difficultés pour l'achat des sacs à poussière et des filtres, téléphonez au Service Conseil Consommateurs: 03 44 62 24 24.

REPLACEMENT ET NETTOYAGE DES FILTRES

- Les filtres doivent être nettoyés lorsqu'ils sont sales et au moins deux fois par an.
- N'utilisez jamais l'appareil sans les filtres Menalux, ce qui pourrait provoquer une perte d'efficacité et endommager le moteur.
- Débranchez toujours l'aspirateur avant de nettoyer les filtres.
- Ne pas mettre les filtres dans la machine à laver.
- N'utilisez pas de sèche-cheveux pour sécher les filtres.

Nettoyage du filtre du moteur

- 23,25 Faire pivoter le support sac. Enlever le filtre de protection du moteur.
- 26 Rincez le filtre à l'eau tiède et laissez le filtre sécher complètement.
- 25 Remettez le filtre dans l'aspirateur.

Le remplacement du filtre de sortie d'air

- *
- 27 Ouvrez la grille du filtre.
 - 28 Sortez le filtre de son logement.
 - 28,27 Insérez un nouveau filtre et remettez la grille du filtre.

- *
- 27,29 Ouvrir la grille du filtre et enlever le filtre de sortie d'air.
 - 26 Rincez le filtre à l'eau tiède et le laisser sécher complètement.
 - 29,27 Remettez le filtre dans l'aspirateur.

Référence des filtres recommandés:

- Menalux Filtre Moteur: D24.
- Filtre de sortie d'air HEPA: 407 135 653/1 *
- Microfiltre: Menalux D09 *

POUR LE RESPECT DE L'ENVIRONNEMENT

- Ne jetez pas l'emballage, ni les appareils usagés n'importe où !
- Le carton d'emballage peut être mis à la collecte des vieux papiers.
- Le sac en polyéthylène (PE) peut être remis à un point collecte de PE pour le recyclage.
- La mousse de polystyrene (PS) peut être remis à un point collecte de PS pour le recyclage.
- Renseignez vous auprès des services administratifs de votre commune pour connaître le centre de recyclage dont dépend votre domicile.

Si vous rencontrez des difficultés pour l'achat des sacs à poussière, ou si vous désirez obtenir l'adresse du Centre Service Agréé le plus proche de votre domicile, téléphonez au Service Conseil Consommateurs: 03 44 62 24 24.

Dans le souci d'une amélioration constante de nos produits, nous nous réservons le droit d'apporter à leurs caractéristiques toutes modifications liées à l'évolution technique. (décret du 23.03.78).

CE Cet appareil est conforme aux directives suivantes de la C.E. :

- 2006/95/CE relative à la "basse tension"
- 89/336/CEE "Directive CEM" y compris les directives de modifications 92/31/CEE et 93/68/CEE.



Le symbole  sur le produit ou son emballage indique que ce produit ne peut être traité comme déchet ménager. Il doit être remis au point de collecte dédié à cet effet (collecte et recyclage du matériel électrique et électronique). En procédant à la mise au rebut de l'appareil dans les règles de l'art, nous préservons l'environnement et notre sécurité, s'assurant ainsi que les déchets seront traités dans des conditions optimum. Pour obtenir plus de détails sur le recyclage de ce produit, veuillez prendre contact avec les services de votre commune ou le magasin où vous avez effectué l'achat.

* Suivant les modèles

Omschrijving

- | | |
|---|--|
| 1. Zuigopening | 13. Mondstuk voor dubbel gebruik |
| 2. Indicatielampje | 14. Mondstuk voor meubels |
| 3. Zuigkrachtregelaar | 15. Combinatie spleet mondstuk |
| 4. Aan/Uit schakelaar | 16. Turbomondstuk * |
| 5. Snoer | 17. Parketborstel * |
| 6. Wiel | 18. Stofzak |
| 7. Stofzakcompartement | 19. Verticale parkeersand toebehoren |
| 8. Draaghandgreep | 20. Horizontale parkeersand toebehoren |
| 9. Klepvergrendeling voor stofzak en toebehoren | 21. Inbegrepen hulpstukken |
| 10. Zuigbuis | |
| 11. Telescopische buis * | |
| 12. Zuigbuizen (2x) * | |

* Alleen bepaalde modellen

RICHTLIJNEN VOOR GEBRUIK

- Zorg ervoor dat de filters goed zitten voor u de stofzuiger inschakelt.
- Rol voldoende snoer af, stop de stekker in het stopcontact voor u de stofzuiger gebruikt. Een gele markering duidt de ideale snoerlengte aan. Rol het snoer niet af tot voorbij de rode markering.
- Druk op de aan/uit knop om de stofzuiger aan te zetten. Het is raadzaam om de zuigkrachtregelaar op minimum te zetten voordat u de stofzuiger inschakelt.
- Om het snoer terug op te rollen, drukt u op het voetpedaal. Houdt de stekker vast zodat deze geen schade kan veroorzaken.
- De zuigkracht kan worden afgesteld met behulp van de zuigkrachtregelaar.
- **Geluidsniveau : 83 dB(A)**

BELANGRIJKE VEILIGHEIDSINSTRUKTIES

- Gelieve de veiligheidsinstructies aandachtig te lezen.
- Controleer of het voltage van het stopcontact en de stofzuiger hetzelfde zijn, voordat u het apparaat gebruikt.
- Zet de stofzuiger niet aan indien er ergens een defect is, indien het snoer of de stekker beschadigd is. Probeer de stofzuiger nooit zelf te herstellen. Voor herstellingen of toebehoren contacteert u de Electrolux Klantendienst.
- Verwijder altijd de stekker uit het stopcontact wanneer de stofzuiger niet in gebruik is, wanneer u het wil reinigen of een onderhoudsbeurt wil geven.
- Laat de stofzuiger nooit onbewaakt wanneer het ingeschakeld is. Buiten bereik van kinderen houden.
- De stofzuiger is alleen geschikt voor huishoudelijk gebruik. Gebruik het zoals aangegeven in de handleiding.
- Trek de stofzuiger niet voort aan het snoer. Trek de stekker nooit aan het snoer uit het stopcontact. Gebruik de stofzuiger niet met een beschadigd snoer. Indien het snoer beschadigd is, moet het vervangen worden door onze service afdeling. **Dit wordt niet gedekt door de garantie.**
- Gebruik de stofzuiger niet op een natte ondergrond of voor het opzuigen van vloeistoffen, modder, assen of smeulende sigarettenpeuken. Nooit lichtontvlambare of explosieve zaken opzuigen. Opletten met gassen.
- De stekker nooit met natte handen uit het stopcontact verwijderen.
- Gebruik de stofzuiger niet te dicht bij verwarmingsinstallaties, radiatoren, kachels enz...
- Verwijder alle scherpe en grote voorwerpen van de vloer voordat je de stofzuiger inschakelt. Zo voorkom je schade aan de stofzak.

ONDERHOUD

AANBEVOLEN STOFZAK: Menalux CT153 / DCT 153 / 1000 is de aanbevolen stofzak voor uw Progress stofzuiger.

Stofzakken en filters van het merk Menalux zijn sterk aanbevolen bij Progress. Deze hoogwaardige stofzakken en filters verzekeren een lang leven aan uw Progress stofzuiger. Voor meer informatie in verband met onze Menalux producten, kan u volgende website raadplegen: www.menalux.com

- De stofzak Menalux moet vervangen wanneer het indicatorvenster volledig rood is als de stofzuiger ingesteld is op maximale zuigkracht en de borstel van de vloer is.
- Gebruik de stofzuiger altijd met stofzak.
- Wanneer u vergeet de stofzak vast te klikken of u bevestigt de stofzak op de verkeerde wijze, zal het deksel niet volledig sluiten.
- 22 Verwijder de slang en open het deksel vooraan.
 - Verwijder de steun van de stofzak.
- 23 Verwijder de stofzak en installeer een nieuwe.
- 24 Breng het bovenste deel van de stofzak in de stofzakruimte aan.
- 22 Sluit het deksel.

MOEILIKHEDEN OM UW MENALUX STOFZAKKEN TE VINDEN?

Indien u geen Menalux stofzakken vindt in uw winkel, gelieve ons te bellen
België: +32 (0)90 288 488.
Nederland: +31 (0)172 468 300

VERVANGEN VAN FILTERS

- Filters moeten minstens 2x per jaar vervangen worden of wanneer ze zichtbaar vuil zijn.
- Zet de stofzuiger altijd aan met geïnstalleerde filters Menalux voor een optimale zuigkracht.
- Haal de stekker uit het stopcontact voordat je de filter vervangt.
- Reinig de filters nooit in de wasmachine.

MOTORFILTER SCHOONMAKEN

- 23,25 Haal de stofzak naar boven en verwijder de beschermende motorfilter.
26 Spoel de filter uit onder warm stromend water en laat de filter drogen.
25 Stop se filter terug in het apparaat.

Vervanging van de uitlaatfilter

*

- 27 Open het rooster om de uitlaatfilter te verwijderen.
28 Verwijder de filter van zijn plaats.
28,27 Plaats een nieuwe filter en sluit het rooster.

*

- 27,29 Open het rooster om de uitlaatlitters te verwijderen en haal de uitlaatlitters.
26 Spoel de filter uit onder stromend warm water en laat de filter drogen.
29,27 Zet de filter terug op het rooster en stop hem terug in het apparaat.

Aanbevolen filters:

- Menalux Motor Filter: D24.
- HEPA uitlaatfilter: 407 135 653/1 *
- Menalux Micro Filter: D09 *

MILIEUBESCHERMING

- De verpakkingsmaterialen zijn recycleerbaar.
 - Karton kan met papier worden gerecycleerd.
 - De plastic zak van polyethyleen kan met plastic worden gerecycleerd. Recycleer de stofzuiger aan het einde van de levensduur.
 - Polystyreenschuim kan met worden gerecycleerd op het PS inzamelingspunt.
 - De kunststof onderdelen zijn allemaal gemerkt zodat ze, zoals alle andere materialen kunnen gerecycleerd worden.
 - Vraag de nodige inlichtingen bij uw plaatselijke bevoegdheden.
- Bij geblokkeerde luchtstroom en vuile filters**
- De stofzuiger stopt automatisch wanneer er een blockage wordt veroorzaakt in de borstel, buis of slang of wanneer de filters vuil zijn.
 - Haal de stekker uit het stopcontact en laat de stofzuiger afkoelen gedurende 20 - 30 minuten. Verwijder de blockage en/of maak de filters schoon.
 - Zet de stofzuiger aan.



Dit apparaat voldoet aan de volgende EU richtlijnen:

- Laagspanningsrichtlijn 2006/95/EC
- EMC-richtlijn 89/336/EEC met toevoeging 92/31/EEC en 93/68/EEC



Het symbool  op het product of op de verpakking wijst erop dat dit product niet als huishoudafval mag worden behandeld. Het moet echter naar een plaats worden gebracht waar elektrische en elektronische apparatuur wordt gerecycled. Als u ervoor zorgt dat dit product op de correcte manier wordt verwijderd, voorkomt u mogelijk voor mens en milieu negatieve gevolgen die zich zouden kunnen voordoen in geval van verkeerde afvalbehandeling. Voor meer details in verband met het recyclen van dit product, neemt u het best contact op met de gemeentelijke instanties, het bedrijf of de dienst belast met de verwijdering van huishoudafval of de winkel waar u het product hebt gekocht.