

DE	Benutzerinformation	2
GB	User manual	12
SP	Manual de instrucciones	21
FR	Notice d'utilisation	31
NL	Gebruiksaanwijzing	41
BG	Ръководство за употреба	50
MK	Упатство за ракување	62
AL	Udhëzimet për përdorim	74
SR	Упутство за употребу	85

Gefriertruhe
Chest Freezer
Arcón congelador
Congélateur
Vrieskist
Фризер ракла
Сандак за замрзнување
(Frigorifer) Ngrirës Horizontal
Сандук за замрзавање

USER MANUAL

Inhalt

Sicherheitshinweise	2	Reinigung und Pflege	6
Betrieb	4	Was tun, wenn ...	7
Bedienblende	4	Technische Daten	10
Erste Inbetriebnahme	5	Gerät aufstellen	10
Täglicher Gebrauch	5	Hinweise zum Umweltschutz	11
Praktische Tipps und Hinweise	6		

Änderungen vorbehalten



Sicherheitshinweise

Lesen Sie zu Ihrer Sicherheit und für die optimale Geräteanwendung vor der Installation und dem Gebrauch des Gerätes die vorliegende Benutzerinformation aufmerksam durch, einschließlich der Ratschläge und Warnungen. Es ist wichtig, dass zur Vermeidung von Fehlern und Unfällen alle Personen, die das Gerät benutzen, mit der Bedienung und den Sicherheitsvorschriften vertraut sind. Heben Sie die Benutzerinformation gut auf und übergeben Sie sie bei einem Weiterverkauf des Gerätes dem neuen Besitzer, so dass jeder während der gesamten Lebensdauer des Gerätes über Gebrauch und Sicherheit informiert ist.

Halten Sie sich zu Ihrer Sicherheit und zum Schutz Ihres Eigentums strikt an die Vorsichtsmaßnahmen der vorliegenden Benutzerinformation, da der Hersteller bei Missachtung derselben von jeder Haftung freigestellt ist.

Sicherheitshinweise

- Das Gerät darf von Personen (einschließlich Kindern), deren physische, sensorische Fähigkeiten und deren Mangel an Erfahrung und Kenntnissen einen sicheren Gebrauch des Gerätes ausschließen nur unter Aufsicht oder nach ausreichender Einweisung durch eine verantwortungsbewusste Person benutzt werden, die sicherstellt, dass sie sich der Gefahren des Gebrauchs bewusst sind.
Kinder müssen beaufsichtigt werden, damit sie nicht am Gerät herumspielen können.
- Halten Sie das Verpackungsmaterial unbedingt von Kindern fern. Erstickungsgefahr!
- Ziehen Sie vor der Entsorgung des Gerätes den Netzstecker, schneiden Sie das Netzkabel (so nah wie möglich am Gerät) ab und entfernen Sie die Tür, so dass spielende Kinder vor elektrischem Schlag geschützt sind und sich nicht in dem Gerät einschließen können.
- Wenn dieses Gerät mit magnetischer Türdichtung ein älteres Modell mit Schnappverschluss (Türflasche) an

der Tür oder auf dem Deckel ersetzt, machen Sie den Schnappverschluss vor dem Entsorgen des Altgerätes unbrauchbar. So verhindern Sie, dass das Gerät nicht zu einer Todesfalle für Kinder wird.

Allgemeine Sicherheitshinweise



Vorsicht! Die Belüftungsöffnungen müssen immer frei von Hindernissen sein.

- Das Gerät ist für die Aufbewahrung von Lebensmitteln und/oder Getränken in einem normalen Haushalt bestimmt, wie in den vorliegenden Bedienungsanweisungen beschrieben wird.
- Benutzen Sie keine mechanischen oder sonstigen Hilfsmittel, um den Abtauprozess zu beschleunigen.
- Verwenden Sie keine anderen Elektrogeräte (wie Speiseeisbereiter) in Kühlgeräten, wenn solche Geräte nicht ausdrücklich vom Hersteller für diesen Zweck zugelassen sind.
- Achten Sie darauf, den Kühlkreislauf nicht zu beschädigen.
- Das Kältemittel Isobutan (R600a) im Kältekreislauf des Gerätes ist ein natürliches und sehr umweltfreundliches Gas, das jedoch leicht entflammbar ist. Achten Sie beim Transport und bei der Aufstellung des Gerätes darauf, nicht die Komponenten des Kältekreislaufs zu beschädigen.
Bei einer eventuellen Beschädigung des Kältekreislaufs:
 - offene Flammen und Zündfunken vermeiden
 - den Raum, in dem das Gerät installiert ist, gut lüften

- Änderungen der Spezifikationen und am Gerät sind gefährlich. Ein defektes Netzkabel kann Kurzschlüsse und Feuer verursachen und/oder zu Stromschlägen führen.

 **Warnung!** Elektrische Bauteile (Netzkabel, Stecker, Kompressor) dürfen nur vom Kundendienst oder einer kompetenten Fachkraft ausgewechselt werden.

1. Das Netzkabel darf nicht verlängert werden.
 2. Vergewissern Sie sich, dass der Netzstecker nicht von der Geräterückseite gequetscht oder beschädigt wird. Ein gequetschter oder beschädigter Netzstecker überhitzt und kann einen Brand verursachen.
 3. Vergewissern Sie sich, dass der Netzstecker des Gerätes frei zugänglich ist.
 4. Ziehen Sie nicht am Netzkabel.
 5. Stecken Sie den Netzstecker nie in eine lockere Steckdose. Es besteht Brand- und Stromschlaggefahr.
 6. Betreiben Sie das Gerät nicht ohne Lampenabdeckung, ¹⁾ Innenbeleuchtung vorgesehen ist.
- Dieses Gerät ist schwer. Vorsicht beim Transport.
 - Entnehmen oder berühren Sie nie mit nassen/feuchten Händen Tiefkühlgut, da dies zu Hautverletzungen oder Kälteverbrennungen führen kann.
 - Das Gerät nicht direkter Sonneneinstrahlung aussetzen.

Täglicher Gebrauch

- Stellen Sie keine heißen Töpfe auf die Kunststoffteile des Gerätes.
- Lagern Sie keine feuergefährlichen Gase oder Flüssigkeiten in dem Gerät. Explosionsgefahr.
- Legen Sie Lebensmittel nicht direkt vor den Luftauslass auf der Rückwand. ²⁾
- Ein aufgetautes Produkt darf nicht wieder eingefroren werden.
- Abgepackte Tiefkühlkost immer entsprechend den Herstellerangaben aufbewahren.
- Die Lagerempfehlungen des Geräteherstellers sollten strikt eingehalten werden. Halten Sie sich an die betreffenden Anweisungen.
- Keine kohlenensäurehaltigen Getränke oder Sprudel in den Tiefkühlschrank stellen, da der Druckanstieg in

1) wenn eine Abdeckung der

2) No-Frost-Geräte

den Behältern zur Explosion führen und das Gerät beschädigen kann.

- Eis am Stiel kann Kälteverbrennungen verursachen, wenn es direkt nach der Entnahme aus dem Gefrierschrank gegessen wird.

Reinigung und Pflege

- Schalten Sie vor Wartungsarbeiten immer das Gerät ab und ziehen Sie den Netzstecker aus der Steckdose. Falls Sie nicht an die Steckdose kommen, unterbrechen Sie die Stromversorgung.
- Reinigen Sie das Gerät nicht mit Metallgegenständen.
- Keine scharfen Gegenstände zum Entfernen von Reif und Eis im Gerät verwenden. Verwenden Sie einen Kunststoffschaber.

Inbetriebnahme

Wichtig! Halten Sie sich für den elektrischen Anschluss bitte genau an die Anweisungen im betreffenden Abschnitt.

- Kontrollieren Sie nach dem Auspacken das Gerät auf eventuelle Beschädigungen. Nehmen Sie das Gerät nicht in Betrieb, wenn es beschädigt ist. Melden Sie die Schäden umgehend dem Händler, bei dem Sie es erworben haben. Bewahren Sie in diesem Fall die Verpackung auf.
- Lassen Sie das Gerät mindestens vier Stunden stehen, bevor Sie es elektrisch anschließen, damit das Öl in den Kompressor zurückfließen kann.
- Ausreichenden Freiraum zur Luftzirkulation um das Gerät lassen; anderenfalls besteht Überhitzungsgefahr. Halten Sie sich für die Belüftung an die Installationsanweisungen.
- Das Gerät darf nicht in der Nähe von Heizkörpern oder Kochern installiert werden.
- Vergewissern Sie sich, dass der Netzstecker des Gerätes nach der Installation frei zugänglich ist.

Kundendienst

- Sollte die Wartung des Gerätes elektrische Arbeiten verlangen, so dürfen diese nur von einem qualifizierten Elektriker oder einem Elektro-Fachmann durchgeführt werden.
- Wenden Sie sich für Reparaturen und Wartung nur an Fachkräfte der autorisierten Kundendienststellen und verlangen Sie stets Original-Ersatzteile.

Umweltschutz

 Das Gerät enthält im Kältekreis oder in dem Isoliermaterial keine ozonschädigenden Gase. Das Gerät darf nicht wie normaler Hausmüll entsorgt werden. Die Isolierung enthält entzündliche Gase: das Gerät muss ge-

mäß den geltenden Vorschriften entsorgt werden; sie erhalten diese bei Ihrer Gemeindeverwaltung. Nicht das Kälteaggregat beschädigen, insbesondere nicht in der Nähe des Wärmetauschers. Die Materialien, die bei der Herstellung dieses Geräts verwendet wurden und mit dem Symbol  markiert sind, können recycelt werden.

Betrieb

Einschalten des Geräts



Stecken Sie den Stecker in die Netzsteckdose.
Drehen Sie den Temperaturregler im Uhrzeigersinn.
Die Kontrolllampe leuchtet auf.
Die Alarmlampe leuchtet auf.

Ausschalten des Geräts

Drehen Sie den Temperaturregler zum Ausschalten des Geräts in die OFF Position.

Temperaturregelung

Die Temperatur wird automatisch geregelt.
Bedienen Sie das Gerät wie folgt:

- drehen Sie den Temperaturregler auf  , um die minimal mögliche Kühlung zu erreichen.
- drehen Sie den Temperaturregler auf  , um die maximal mögliche Kühlung zu erreichen.

 eine mittlere Einstellung ist im Allgemeinen am

besten geeignet.

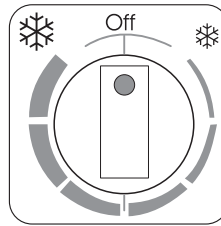

Allerdings muss für eine exakte Einstellung berücksichtigt werden, dass die Temperatur im Innern des Gerätes von verschiedenen Faktoren abhängt:

- Raumtemperatur
- von der Häufigkeit der Türöffnung
- von der Menge der eingelagerten Lebensmittel
- und vom Standort des Geräts.

Bedienblende

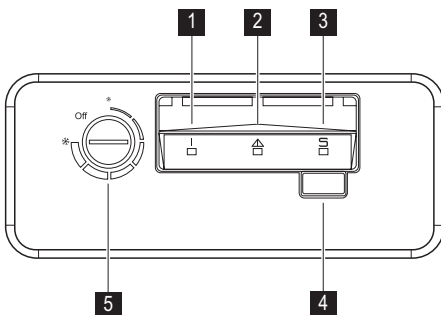

- 1 Temperaturwarnleuchte
- 2 Kontrolllampe
- 3 Superfrost-Kontrolllampe (Schnellgefrieren)
- 4 Superfrost-Taste (Schnellgefrieren)
Alarm-Rückstellschalter
- 5

5 Temperaturregler

Superfrost-Funktion (Schnellgefrieren)

Durch Drücken der Superfrost-Taste können Sie die Superfrost-Funktion (Schnellgefrieren) einschalten. Die Superfrost-Kontrolllampe leuchtet auf. Diese Funktion endet automatisch nach 52 Stunden. Diese Funktion kann jederzeit durch Drücken des Superfrost-Schalters (Schnellgefrieren) ausgeschaltet werden. Die Superfrost-Kontrolllampe erlischt.

Temperaturwarnung

Ein Anstieg der Temperatur im Gefriergerät (zum Beispiel aufgrund eines Stromausfalls) wird durch das Blinken der Alarmleuchte angezeigt. Bitte legen Sie während der Alarmphase keine Lebensmittel in das Gefriergerät ein. Sobald die normalen Bedingungen wieder hergestellt sind, schaltet sich die Alarmleuchte automatisch aus.

Erste Inbetriebnahme

Reinigung des Innenraums

Bevor Sie das Gerät in Betrieb nehmen, beseitigen Sie den typischen "Neugeruch" am besten durch Auswaschen der Innenteile mit lauwarmem Wasser und einem neutralen Reinigungsmittel. Sorgfältig nachtrocknen.

Täglicher Gebrauch

Einfrieren frischer Lebensmittel

Das Gefrierfach eignet sich zum Einfrieren von frischen Lebensmitteln und zum Lagern von gefrorenen und tiefgefrorenen Lebensmitteln für einen längeren Zeitraum. Um frische Lebensmittel einzufrieren, schalten Sie bitte die Superfrost-Funktion (Schnellgefrieren) mindestens 24 Stunden, bevor Sie die einzufrierenden Lebensmittel in das Gefrierfach legen, ein.

Die maximale Menge an Lebensmitteln, die in 24 Stunden eingefroren werden kann, ist auf dem **Typschild** angegeben ³⁾

Der Gefriervorgang dauert mindestens 24 Stunden: Legen Sie während dieses Zeitraums keine weiteren einzufrierenden Lebensmittel in das Gefriergerät.

Lagerung gefrorener Produkte

Lassen Sie das Gerät vor der ersten Inbetriebnahme oder nach einer Zeit, in der das Gerät nicht benutzt wurde, mindestens zwei Stunden lang auf den höheren Einstellungen laufen, bevor Sie Lebensmittel in das Gefrierfach hinein legen.

Wichtig! Kam es zum Beispiel durch einen Stromausfall, der länger dauerte als der in der Tabelle mit den technischen Daten angegebene Wert (siehe "Ausfalldauer") zu einem ungewollten Abtauen, dann müssen die aufgetauten Lebensmittel sehr rasch verbraucht oder sofort gekocht und (nach dem Abkühlen) erneut eingefroren werden.

Wichtig! Verwenden Sie keine Reinigungsmittel oder Scheuerpulver, da hierdurch die Oberfläche beschädigt wird.

Gefrierkalender



Die Symbole zeigen verschiedene Arten gefrorener Lebensmittel an.

Die Zahlen geben die Lagerzeiten in Monaten für die entsprechenden Arten gefrorener Lebensmittel an. Es hängt von der Qualität der Lebensmittel und ihrer Behandlung vor dem Einfrieren ab, ob der obere oder der untere Wert für die angezeigte Lagerzeit gilt.

Öffnen und Schließen des Deckels

Da der Deckel mit einer sehr gut schließenden Dichtung ausgestattet ist, kann das Gerät direkt nach dem Schließen nur sehr schwer geöffnet werden (da sich im Innern ein Vakuum bildet).

Bitte warten Sie in diesem Fall einige Minuten, bis Sie das Gerät wieder öffnen. Das Unterdruckventil hilft Ihnen, den Deckel zu öffnen.

⚠️ Warnung! Ziehen Sie nie mit großer Kraft am Griff.

Einsatzkörbe

Setzen Sie die Körbe in das Gefriergerät ein. Die Körbe schieben sich dann ineinander.

3) Siehe hierzu "Technische Daten"

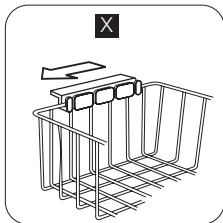

Hängen Sie die Körbe auf die Oberkante des Gefriergeräts.

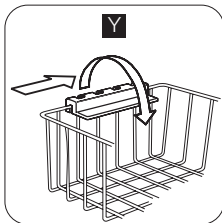

Drehen und fixieren Sie die Griffe in diesen beiden Positionen (X) und (Y) wie im Bild gezeigt.

Die folgenden Abbildungen zeigen, wie viele Körbe in die verschiedenen Gefriergeräte Modelle eingesetzt werden können.

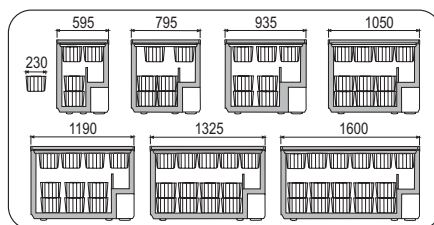

Weitere Körbe können Sie bei Ihrem Fachhändler beziehen.

Praktische Tipps und Hinweise

Hinweise zum Einfrieren

Im Folgenden finden Sie einige wertvolle Tipps für einen optimalen Gefrierprozess:

- die maximale Menge an Lebensmitteln, die innerhalb von 24 Stunden eingefroren werden kann, ist auf dem Typschild angegeben;
- der Gefrierprozess dauert 24 Stunden. Legen Sie während dieses Zeitraums keine weiteren einzufrierenden Lebensmittel in das Gefrierfach;
- frieren Sie ausschließlich frische und gründlich gewaschene Lebensmittel von sehr guter Qualität ein;
- teilen Sie die Lebensmittel in kleinere Portionen ein, damit diese schnell und vollständig gefrieren und Sie später nur die Menge auftauen müssen, die Sie gerade benötigen;
- die einzufrierenden Lebensmittelportionen sollten stets luftdicht in Aluminiumfolie oder in lebensmittelechte Gefrierbeutel verpackt werden, um so wenig Luft wie möglich in der Verpackung zu haben;
- achten Sie beim Hineinlegen von frischen, noch ungefrorenen Lebensmitteln darauf, dass diese keinen Kontakt mit Gefriergut bekommen, da dieses sonst antauen kann;

- weniger fetthaltige Lebensmittel lassen sich besser lagern als fetthaltigere; Salz verkürzt die Lagerzeit von Lebensmitteln im Gefrierfach;
- werden Gefrierwürfel direkt nach der Entnahme aus dem Gefrierfach verwendet, können Sie zu Frostbrand auf der Haut führen;
- Es empfiehlt sich, das Einfrierdatum auf jeder einzelnen Packung zu notieren, um einen genauen Überblick über die Lagerzeit zu haben.

Hinweise zur Lagerung gefrorener Produkte

So erzielen Sie die besten Ergebnisse mit Ihrem Gerät:

- prüfen Sie sorgfältig, dass die im Handel erworbenen gefrorenen Lebensmittel sachgerecht gelagert wurden;
- achten Sie unbedingt darauf, die eingekauften gefrorenen Lebensmittel in der kürzest möglichen Zeit in Ihren Gefriergerät zu bringen;
- öffnen Sie den Deckel nicht zu häufig, und lassen Sie ihn nicht länger offen als unbedingt notwendig.
- Abgetaute Lebensmittel verderben sehr schnell und eignen sich nicht für ein erneutes Einfrieren.
- Das Haltbarkeitsdatum auf der Tiefkühlkostverpackung sollte nicht überschritten werden.

Reinigung und Pflege

⚠ Vorsicht! Ziehen Sie bitte vor jeder Reinigungsarbeit immer den Netzstecker aus der Steckdose.

🌿 Der Kältekreis des Gerätes enthält Kohlenwasserstoffe; Wartungsarbeiten und Nachfüllen von Käl-

temittel dürfen daher nur durch vom Hersteller autorisiertes Fachpersonal ausgeführt werden.

Regelmäßige Reinigung

1. Schalten Sie das Gerät aus.

2. Trennen Sie den Netzstecker von der Netzversorgung.
3. Reinigen Sie das Gerät und die Zubehörteile regelmäßig mit lauwarmem Wasser und Neutralseife. Reinigen Sie die Dichtung des Deckels vorsichtig.
4. Lassen Sie das Gerät völlig abtrocknen.
5. Stecken Sie den Netzstecker in die Steckdose.
6. Schalten Sie das Gerät ein.

! **Vorsicht!** Benutzen Sie zur Reinigung des Innenraums keinesfalls Putzmittel, Scheuerpulver, stark parfümierte Reinigungsmittel oder Wachspolituren, da diese die Oberfläche des Innenraums beschädigen können. Bitte achten Sie darauf, das Kühlsystem nicht zu beschädigen.

Wichtig! Der Kompressorbereich muss nicht gereinigt werden.

Viele Haushaltsreiniger für Küchen enthalten Chemikalien, die den im Gerät verwendeten Kunststoff angreifen können. Aus diesem Grund ist es empfehlenswert, das Gerät außen nur mit warmem Wasser und etwas flüssigem Tellerspülmittel zu reinigen.

Abtauen des Gefriergeräts

Tauen Sie das Gefriergerät ab, wenn die Reifschicht eine Stärke von etwa 10 bis 15 mm erreicht hat. Die beste Zeit zum Abtauen für des Gefriergerät ist dann, wenn er nur wenig oder keine Lebensmittel enthält. Entfernen Sie den Reif wie nachstehend erläutert:

1. Schalten Sie das Gerät aus.
2. Nehmen Sie das gesamte Gefriergut heraus, verpacken Sie es in mehrere Schichten Zeitungspapier und lagern Sie es an einem kühlen Ort.
3. Lassen Sie den Deckel offen, ziehen Sie den Stopfen aus dem Tauwasserablauf und fangen Sie das Tauwasser in einer Schale auf. Entfernen Sie mit dem Kunststoffschaber schnell das Eis.

Was tun, wenn ...

! **Vorsicht!** Ziehen Sie vor der Fehlersuche immer den Netzstecker aus der Steckdose. Die Fehlersuche, die in der vorliegenden Gebrauchsanweisung nicht beschrieben ist, darf nur von einem qualifizierten Elektriker oder einer kompetenten Person durchgeführt werden.

4. Ist das Geräteinnere vollständig abgetaut, trocken Sie die nassen Oberflächen gründlich ab und setzen Sie den Stopfen wieder ein.
5. Schalten Sie das Gerät ein.
6. Drehen Sie den Temperaturregler auf eine höhere Einstellung, um die maximal mögliche Kühlung zu erreichen, und lassen Sie das Gerät zwei bis drei Stunden mit dieser Einstellung laufen.
7. Legen Sie die ausgelagerten Lebensmittel wieder in das Fach hinein.

Wichtig! Verwenden Sie niemals scharfe Gegenstände zum Entfernen von Reif und Eis, da dies das Gerät beschädigen kann. Benutzen Sie keine mechanischen oder sonstigen Hilfsmittel, um den Abtauprozess zu beschleunigen; halten Sie sich dazu ausschließlich an die Angaben des Geräteherstellers. Ein Temperaturanstieg des Gefrierguts während des Abtauens des Gerätes kann die Lagerzeit dieser Lebensmittel verkürzen.

Stillstandzeiten

Bei längerem Stillstand des Gerätes müssen Sie folgendermaßen vorgehen:

1. Schalten Sie das Gerät aus.
2. Trennen Sie den Netzstecker von der Netzversorgung.
3. Entnehmen Sie alle Lebensmittel.
4. Tauen Sie das Gerät ab; reinigen Sie den Innenraum und das gesamte Zubehör.
5. Lassen Sie den Deckel offen, um das Entstehen unangenehmer Gerüche zu vermeiden.

Wichtig! Möchten Sie bei einer längeren Abwesenheit das Gerät weiterlaufen lassen, bitten Sie jemanden, gelegentlich die Temperatur zu prüfen, damit das Gefriergut bei einem möglichen Stromausfall nicht im Innern des Gerätes verdirbt.

Wichtig! Während das Gerät in Betrieb ist, entstehen bestimmte Geräusche (Kompressor und kreisende Geräusche). Dies ist normal und kein Grund zur Beunruhigung.

Störung	Mögliche Ursache	Abhilfe
Das Gerät ist zu laut.	Das Gerät ist nicht korrekt abgestützt.	Prüfen Sie, ob das Gerät stabil steht (alle vier Füße müssen fest auf dem Boden stehen).
Der Kompressor arbeitet ständig.	Die Temperatur ist nicht richtig eingestellt.	Stellen Sie eine wärmere Temperatur ein.
	Der Deckel wurde zu häufig geöffnet.	Lassen Sie den Deckel nicht länger als unbedingt erforderlich offen.
	Der Deckel ist nicht richtig geschlossen.	Prüfen Sie, ob der Deckel gut schließt und die Dichtungen unbeschädigt und sauber sind.
	Es wurden gleichzeitig zu große Mengen an Lebensmitteln zum Einfrieren eingelegt.	Warten Sie einige Stunden und prüfen Sie dann die Temperatur erneut.
Die Temperatur-Warnleuchte ist eingeschaltet.	In das Gerät eingelegte Lebensmittel waren noch zu warm.	Lassen Sie Lebensmittel auf Raumtemperatur abkühlen, bevor Sie diese einlagern.
	Die Temperatur in dem Raum, in dem sich das Gerät befindet, ist zu hoch für einen effizienten Betrieb.	Versuchen Sie, die Temperatur des Raums zu senken, in dem sich das Gerät befindet.
	Es ist zu warm im Gefriergerät.	Siehe "Temperaturwarnung".
	Der Gerät wurde erst kürzlich eingeschaltet, und die Temperatur ist noch zu hoch.	Siehe "Temperaturwarnung".
Zu hohe Reif- und Eisbildung.	Das Gefriergut ist nicht korrekt verpackt.	Verpacken Sie die Produkte besser.
	Der Deckel schließt nicht richtig oder ist nicht richtig geschlossen.	Prüfen Sie, ob der Deckel gut schließt und die Dichtungen unbeschädigt und sauber sind.
	Die Temperatur ist nicht richtig eingestellt.	Stellen Sie eine wärmere Temperatur ein.
Der Deckel schließt nicht richtig.	Der Stopfen des Tauwasserablaufs sitzt nicht richtig.	Stecken Sie den Stopfen des Tauwasserablaufs richtig ein.
	Zu hohe Reif- und Eisbildung.	Entfernen Sie den Frost.
	Die Dichtungen des Deckels sind schmutzig oder verklebt.	Reinigen Sie die Dichtungen des Deckels.
	Lebensmittelpackungen hindern den Deckel am Schließen.	Sortieren Sie die Packungen in der richtigen Art; siehe hierzu den Aufkleber im Gerät.

Störung	Mögliche Ursache	Abhilfe
Der Deckel lässt sich nur schwer öffnen.	Die Dichtungen des Deckels sind schmutzig oder verklebt.	Reinigen Sie die Dichtungen des Deckels.
	Das Ventil ist blockiert.	Überprüfen Sie das Ventil.
Die Lampe funktioniert nicht.	Die Lampe ist defekt.	Siehe hierzu "Ersetzen der Lampe".
Es ist zu warm im Gefrierschrank.	Die Temperatur ist nicht richtig eingestellt.	Stellen Sie eine niedrigere Temperatur ein.
	Der Deckel schließt nicht richtig oder ist nicht richtig geschlossen.	Prüfen Sie, ob der Deckel gut schließt und die Dichtung unbeschädigt und sauber ist.
	Das Gerät war vor dem Einfrieren nicht ausreichend vorgekühlt.	Lassen Sie das Gerät ausreichend vorkühlen.
	Es wurden gleichzeitig zu große Mengen an Lebensmitteln zum Einfrieren eingelegt.	Warten Sie einige Stunden und prüfen Sie dann die Temperatur erneut. Legen Sie das nächste Mal kleinere Mengen an Lebensmitteln in das Gefriergerät.
	In das Gerät eingelegte Lebensmittel waren noch zu warm.	Lassen Sie Lebensmittel auf Raumtemperatur abkühlen, bevor Sie diese einlagern.
	Die einzufrierenden Packungen liegen zu dicht aneinander.	Legen Sie die Lebensmittel so hinein, dass die Luft frei um sie zirkulieren kann.
Es ist zu kalt im Gefriergerät.	Der Deckel wurde häufig geöffnet.	Versuchen Sie, den Deckel nicht so häufig zu öffnen.
	Der Deckel wurde zu lange Zeit geöffnet.	Lassen Sie den Deckel nicht länger als unbedingt erforderlich offen.
	Die Temperatur ist nicht richtig eingestellt.	Stellen Sie eine wärmere Temperatur ein.
Das Gerät funktioniert überhaupt nicht. Weder die Kühlung noch die Beleuchtung funktionieren.	Der Stecker ist nicht richtig in die Steckdose gesteckt.	Stecken Sie den Netzstecker korrekt in die Steckdose.
	Das Gerät bekommt keinen Strom.	Versuchen Sie, ein anderes elektrisches Gerät an die Steckdose des Kühlschranks anzuschließen.
	Das Gerät ist nicht eingeschaltet.	Schalten Sie das Gerät ein.
	Es liegt keine Spannung an der Netzsteckdose an (versuchen Sie bitte, ob ein anderes Gerät dort funktioniert).	Rufen Sie einen Elektriker.

Kundendienst

Wenn Ihr Gerät noch immer nicht korrekt arbeitet, nachdem Sie die oben genannten Prüfungen durchgeführt haben, kontaktieren Sie bitte den nächsten Kundendienst. Bitte geben Sie beim Kundendienst Modell und Seriennummer Ihres Gerätes an. Sie finden diese Daten entweder auf der Garantiekarte oder auf dem Typschild außen rechts am Gerät.

Austauschen der Lampe für die Innenbeleuchtung

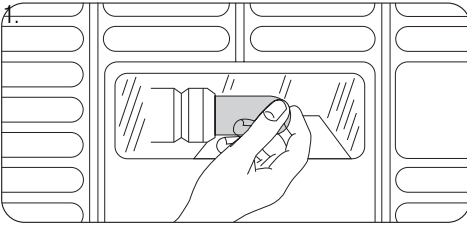

1. Trennen Sie den Netzstecker von der Netzversorgung.
2. Ersetzen Sie die Lampe durch eine Lampe der gleichen Leistung (die maximal erlaubte Leistung steht auf der Abdeckung der Lampe).
3. Stecken Sie den Netzstecker in die Steckdose.
4. Öffnen Sie den Deckel. Prüfen Sie, dass die Lampe brennt.

Technische Daten

Nutzhalt (brutto)	Liter	213	Höhe	mm	876	Ausfalldauer	Stunden	28
Nutzhalt (netto)	Liter	210	Breite	mm	795	Energieverbrauch	kWh/24h	0,616
Nennleistung	Watt	80	Tiefe	mm	665	Gefrierkapazität	kg/24h	14
Spannung	Volt	230	Gewicht	kg	39	Klimaklasse		SN/N/ ST

Weitere technische Informationen befinden sich auf dem Typenschild auf der rechten Außenseite des Gerätes.

Gerät aufstellen

Aufstellung

⚠️ Warnung! Wenn Sie ein altes Gerät entsorgen möchten, das ein Schloss oder einen Riegel an der Tür besitzt, müssen Sie das Schloss bzw. den Riegel zunächst unbrauchbar machen, um zu verhindern, dass sich Kinder darin einschließen können.

Wichtig! Die Steckdose für den Anschluss des Geräts muss nach der Installation zugänglich sein.

Dieses Gerät kann in einer Garage oder in einem Keller installiert werden, doch für eine optimale Leistung sollte dieses Gerät an einem Ort installiert werden, an dem die

Umgebungstemperatur mit der Klimaklasse übereinstimmt, die auf dem Typenschild des Geräts angegeben ist:

Klimaklasse	Umgebungstemperatur
SN	+10 °C bis +32 °C
N	+16 °C bis +32 °C
ST	+16 °C bis +38 °C
T	+16 °C bis +43 °C

Elektrischer Anschluss

Kontrollieren Sie vor der ersten Benutzung des Gerätes, ob die Netzspannung und -frequenz Ihres Hausanschlusses mit den auf dem Typenschild angegebenen Anschlusswerten übereinstimmen.

Das Gerät muss geerdet sein. Zu diesem Zweck ist die Netzkabelsteckdose mit einem Schutzkontakt ausgestattet. Falls die Steckdose Ihres Hausanschlusses nicht geerdet sein sollte, lassen Sie das Gerät bitte gemäß den geltenden Vorschriften erden und fragen Sie dafür einen qualifizierten Elektriker.

Der Hersteller übernimmt keinerlei Haftung für Schäden oder Verletzungen, die durch Missachtung der oben genannten Sicherheitshinweise entstehen.

Hinweise zum Umweltschutz

Das Symbol  auf dem Produkt oder seiner Verpackung weist darauf hin, dass dieses Produkt nicht als normaler Haushaltsabfall zu behandeln ist, sondern an einem Sammelpunkt für das Recycling von elektrischen und elektronischen Geräten abgegeben werden muss. Durch Ihren Beitrag zum korrekten Entsorgen dieses Produkts

Das Gerät entspricht den EU- Richtlinien.

Anforderungen an die Belüftung

1. Stellen Sie das Gerät in horizontaler Position auf eine feste Fläche. Das Gerät muss mit allen vier Füßen fest auf dem Boden stehen.
 2. Vergewissern Sie sich, dass der Abstand zwischen dem Gerät und dem Schrank 5 cm beträgt.
 3. Vergewissern Sie sich, dass der Abstand zwischen dem Gerät und den Seiten 5 cm beträgt.
- Die Luftzirkulation hinter dem Gerät muss ausreichend groß sein.

schützen Sie die Umwelt und die Gesundheit Ihrer Mitmenschen. Umwelt und Gesundheit werden durch falsches Entsorgen gefährdet. Weitere Informationen über das Recycling dieses Produkts erhalten Sie von Ihrem Rathaus, Ihrer Müllabfuhr oder dem Geschäft, in dem Sie das Produkt gekauft haben.

Contents

Safety information _____	12	Care and cleaning _____	16
Operation _____	14	What to do if... _____	17
Control panel _____	14	Technical data _____	19
First use _____	15	Installation _____	19
Daily use _____	15	Environmental concerns _____	20
Helpful hints and tips _____	16		

Subject to change without notice



Safety information

In the interest of your safety and to ensure the correct use, before installing and first using the appliance, read this user manual carefully, including its hints and warnings. To avoid unnecessary mistakes and accidents, it is important to ensure that all people using the appliance are thoroughly familiar with its operation and safety features. Save these instructions and make sure that they remain with the appliance if it is moved or sold, so that everyone using it through its life will be properly informed on appliance use and safety.

For the safety of life and property keep the precautions of these user's instructions as the manufacturer is not responsible for damages caused by omission.

Children and vulnerable people safety

- This appliance is not intended for use by persons (including children) with reduced physical, sensory or mental capabilities, or lack of experience and knowledge, unless they have been given supervision or instruction concerning use of the appliance by a person responsible for their safety.
Children should be supervised to ensure that they do not play with the appliance.
- Keep all packaging well away from children. There is risk of suffocation.
- If you are discarding the appliance pull the plug out of the socket, cut the connection cable (as close to the appliance as you can) and remove the door to prevent playing children to suffer electric shock or to close themselves into it.
- If this appliance featuring magnetic door seals is to replace an older appliance having a spring lock (latch) on the door or lid, be sure to make that spring lock unusable before you discard the old appliance. This will prevent it from becoming a death trap for a child.

General safety



Caution! Keep ventilation openings clear of obstruction.

- The appliance is intended for keeping foodstuff and/or beverages in a normal household as explained in this instruction booklet.
- Do not use a mechanical device or any artificial means to speed up the thawing process.
- Do not use other electrical appliances (such as ice cream makers) inside of refrigerating appliances, unless they are approved for this purpose by the manufacturer.
- Do not damage the refrigerant circuit.
- The refrigerant isobutane (R600a) is contained within the refrigerant circuit of the appliance, a natural gas with a high level of environmental compatibility, which is nevertheless flammable.
During transportation and installation of the appliance, be certain that none of the components of the refrigerant circuit become damaged.
If the refrigerant circuit should become damaged:
 - avoid open flames and sources of ignition
 - thoroughly ventilate the room in which the appliance is situated

- It is dangerous to alter the specifications or modify this product in any way. Any damage to the cord may cause a short-circuit, fire and/or electric shock.

 **Warning!** Any electrical component (power cord, plug, compressor) must be replaced by a certified service agent or qualified service personnel.

1. Power cord must not be lengthened.
 2. Make sure that the power plug is not squashed or damaged by the back of the appliance. A squashed or damaged power plug may overheat and cause a fire.
 3. Make sure that you can come to the mains plug of the appliance.
 4. Do not pull the mains cable.
 5. If the power plug socket is loose, do not insert the power plug. There is a risk of electric shock or fire.
 6. You must not operate the appliance without the lamp cover⁴⁾ of interior lighting.
- This appliance is heavy. Care should be taken when moving it.
 - Do not remove nor touch items from the freezer compartment if your hands are damp/wet, as this could cause skin abrasions or frost/freezer burns.
 - Avoid prolonged exposure of the appliance to direct sunlight.

Daily Use

- Do not put hot pot on the plastic parts in the appliance.
- Do not store flammable gas and liquid in the appliance, because they may explode.
- Do not place food products directly against the air outlet on the rear wall.⁵⁾
- Frozen food must not be re-frozen once it has been thawed out.
- Store pre-packed frozen food in accordance with the frozen food manufacturer's instructions.
- Appliance's manufacturers storage recommendations should be strictly adhered to. Refer to relevant instructions.
- Do not place carbonated or fizzy drinks in the freezer compartment as it creates pressure on the container, which may cause it to explode, resulting in damage to the appliance.

4) If the lamp cover is foreseen

5) If the appliance is Frost Free

- Ice lollies can cause frost burns if consumed straight from the appliance.

Care and cleaning

- Before maintenance, switch off the appliance and disconnect the mains plug from the mains socket. If you cannot come to the mains socket, interrupt the power supply.
- Do not clean the appliance with metal objects.
- Do not use sharp objects to remove frost from the appliance. Use a plastic scraper.

Installation

Important! For electrical connection carefully follow the instructions given in specific paragraph.

- Unpack the appliance and check if there are damages on it. Do not connect the appliance if it is damaged. Report possible damages immediately to the place you bought it. In that case retain packing.
- It is advisable to wait at least four hours before connecting the appliance to allow the oil to flow back in the compressor.
- Adequate air circulation should be around the appliance, lacking this leads to overheating. To achieve sufficient ventilation follow the instructions relevant to installation.
- The appliance must not be located close to radiators or cookers.
- Make sure that the mains plug is accessible after the installation of the appliance.

Service

- Any electrical work required to do the servicing of the appliance should be carried out by a qualified electrician or competent person.
- This product must be serviced by an authorized Service Centre, and only genuine spare parts must be used.

Environment Protection

 This appliance does not contain gasses which could damage the ozone layer, in either its refrigerant circuit or insulation materials. The appliance shall not be discarded together with the urban refuse and rubbish. The

insulation foam contains flammable gases: the appliance shall be disposed according to the applicable regulations to obtain from your local authorities. Avoid damaging the cooling unit, especially at the rear near the heat exchanger. The materials used on this appliance marked by the symbol  are recyclable.

Operation

Switching on

Insert the plug into the wall socket.
Turn the Temperature regulator clockwise.
The Pilot light will light up.
The Alarm light will light up.

Switching off

To turn off the appliance, turn the Temperature regulator to the OFF position.

Temperature regulation

The temperature is automatically regulated.
To operate the appliance, proceed as follows:

- turn the Temperature regulator towards ❄️ to obtain the minimum coldness.
- turn the Temperature regulator towards ❄️❄️ to obtain the maximum coldness.

 A medium setting is generally the most suitable.

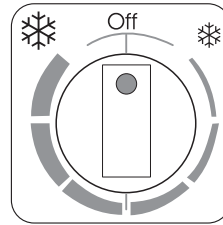

However, the exact setting should be chosen keeping in mind that the temperature inside the appliance depends on:

- room temperature
- how often the lid is opened
- the quantity of food stored
- the location of the appliance.

Control panel

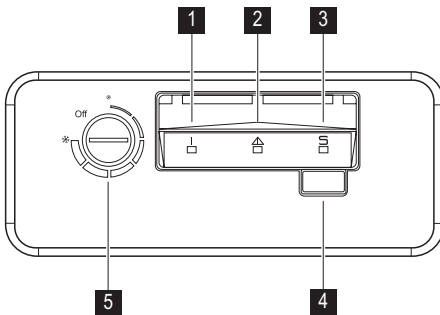

- 1 High temperature alarm light
- 2 Pilot light
- 3 Fast Freezing light
- 4 Fast Freezing switch
Alarm reset switch

5 Temperature regulator

Fast Freezing function

You can activate the Fast Freezing function by pressing the Fast Freezing switch. The Fast Freezing light will light up. This function stops automatically after 52 hours. It is possible to deactivate the function at any time by pressing the Fast Freezing switch. The Fast Freezing light will switch off.

High temperature alarm

An increase in the temperature in the freezer (for example due to a power failure) is indicated by switching on of the Alarm light. During the alarm phase, don't place food inside the freezer. When normal conditions are restored the Alarm light will switch off automatically.

First use

Cleaning the interior

Before using the appliance for the first time, wash the interior and all internal accessories with lukewarm water and some neutral soap so as to remove the typical smell of a brand-new product, then dry thoroughly.

Daily use

Freezing fresh food

The freezer compartment is suitable for freezing fresh food and storing frozen and deep-frozen food for a long time. To freeze fresh food activate the Fast freezing function at least 24 hours before placing the food to be frozen in the freezer compartment.

The maximum amount of food that can be frozen in 24 hours is specified on the **rating plate** ⁶⁾

The freezing process lasts 24 hours: during this period do not add other food to be frozen.

Storage of frozen food

When first starting-up or after a period out of use, before putting the products in the compartment let the appliance run at least 2 hours on the higher settings.

Important! In the event of accidental defrosting, for example due to a power failure, if the power has been off for longer than the value shown in the technical characteristics chart under "rising time", the defrosted food must be consumed quickly or cooked immediately and then re-frozen (after cooling).

Freezing Calendar

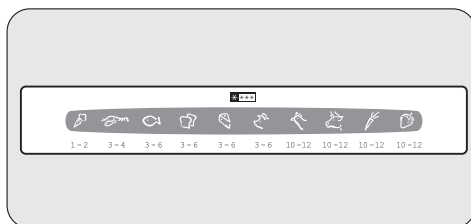

The symbols show different types of frozen goods. The numbers indicate storage times in months for the appropriate types of frozen goods. Whether the upper or lower value of the indicated storage time is valid depends on the quality of the foods and treating before freezing.

Important! Do not use detergents or abrasive powders, as these will damage the finish.

Opening and closing the lid

As the lid is equipped with a tightly closing seal, it is not easy to reopen it shortly after closing (due to the vacuum formed inside).

Wait a few minutes before reopening the appliance. The vacuum valve will help you to open the lid.

Warning! Never pull the handle with immense force.

Storage baskets

Place the baskets inside the freezer. The baskets will slide into each other.

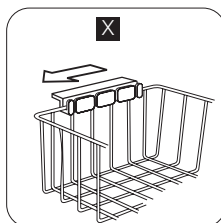

Hang the baskets on the upper edge of the freezer.

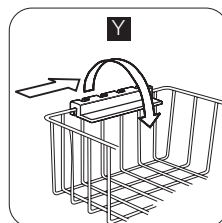

Turn and fix the handles for these two positions (X) and (Y) as shown in the picture.

The following pictures show how many baskets can be placed inside the various freezer models.

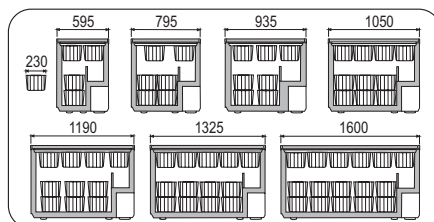

6) Refer to "Technical data"

You can purchase additional baskets from your local Service Centre.

Helpful hints and tips

Hints for freezing

To help you make the most of the freezing process, here are some important hints:

- the maximum quantity of food which can be frozen in 24 hrs. is shown on the rating plate;
- the freezing process takes 24 hours. No further food to be frozen should be added during this period;
- only freeze top quality, fresh and thoroughly cleaned, foodstuffs;
- prepare food in small portions to enable it to be rapidly and completely frozen and to make it possible subsequently to thaw only the quantity required;
- wrap up the food in aluminium foil or polythene and make sure that the packages are airtight;
- do not allow fresh, unfrozen food to touch food which is already frozen, thus avoiding a rise in temperature of the latter;
- lean foods store better and longer than fatty ones; salt reduces the storage life of food;

- water ices, if consumed immediately after removal from the freezer compartment, can possibly cause the skin to be freeze burnt;
- it is advisable to show the freezing in date on each individual pack to enable you to keep tab of the storage time.

Hints for storage of frozen food

To obtain the best performance from this appliance, you should:

- make sure that the commercially frozen foodstuffs were adequately stored by the retailer;
- be sure that frozen foodstuffs are transferred from the foodstore to the freezer in the shortest possible time;
- not open the lid frequently or leave it open longer than absolutely necessary.
- Once defrosted, food deteriorates rapidly and cannot be refrozen.
- Do not exceed the storage period indicated by the food manufacturer.

Care and cleaning

 **Caution!** Unplug the appliance before carrying out any maintenance operation.

 This appliance contains hydrocarbons in its cooling unit; maintenance and recharging must therefore only be carried out by authorized technicians.

Periodic cleaning

1. Switch off the appliance.
2. Disconnect the mains plug from the mains socket.
3. Regularly clean the appliance and the accessories with warm water and neutral soap. Clean the lid seal carefully.
4. Fully dry the appliance.
5. Connect the mains plug to the mains socket.
6. Switch on the appliance.

 **Caution!** Do not use detergents, abrasive products, highly perfumed cleaning products or wax polishes to clean the inner side of the appliance. Prevent damage to the cooling system.

Important! There is no need to clean the compressor area.

Many proprietary kitchen surface cleaners contain chemicals that can attack/damage the plastics used in this appliance. For this reason it is recommended that the outer casing of this appliance is only cleaned with warm water with a little washing-up liquid added.

Defrosting the freezer

Defrost the freezer when the frost layer reaches a thickness of about 10–15 mm.

The best time to defrost the freezer when it contains no or only a little food.

To remove the frost, do these steps:

1. Switch off the appliance.
2. Remove any stored food, wrap it in several layers of newspaper and put it in a cool place.
3. Leave the lid open, remove the plug from the defrost water drain and collect all defrost water on a tray. Use a scraper to remove ice quickly.

4. When defrosting is completed, dry the interior thoroughly and refit the plug.
5. Switch on the appliance.
6. Set the temperature regulator to obtain the maximum coldness and run the appliance for two or three hours using this setting.
7. Reload the previously removed food into the compartment.

Important! Never use sharp metal tools to scrape off frost as you could damage the appliance. Do not use a mechanical device or any artificial means to speed up the thawing process other than those recommended by the manufacturer. A temperature rise of the frozen food packs, during defrosting, may shorten their safe storage life.

Periods of non-operation

When the appliance is not in use for long periods, take the following precautions:

1. Switch off the appliance.
2. Disconnect the mains plug from the mains socket.
3. Remove all food.
4. Defrost and clean the appliance and all accessories.
5. Leave the lid open to prevent unpleasant smells.

Important! If the cabinet will be kept on, ask somebody to check it once in a while to prevent the food inside from spoiling in case of a power failure.

What to do if...

 **Caution!** Before troubleshooting, disconnect the power supply.
Only a qualified electrician or competent person must do the troubleshooting that is not in this manual.

Important! There are some sounds during normal use (compressor, refrigerant circulation).

Problem	Possible cause	Solution
The appliance is noisy.	The appliance is not supported properly.	Check if the appliance stands stable (all the four feet should be on the floor).
The compressor operates continually.	The temperature is not set correctly.	Set a warmer temperature.
	The lid has been opened too frequently.	Do not leave the lid open longer than necessary.
	The lid is not closed properly.	Check if the lid closes well and the gaskets are undamaged and clean.
	Large quantities of food to be frozen were put in at the same time.	Wait some hours and then check the temperature again.
	Food placed in the appliance was too warm.	Allow food to cool to room temperature before storing.
	The temperature of the room that contains the appliance is too high for efficient operation.	Try to reduce the temperature in the room where the appliance stands.
The High temperature alarm light is on.	It is too warm inside the freezer.	Refer to "High Temperature Alarm".
	The cabinet has been recently switched on and the temperature is still too high.	Refer to "High Temperature Alarm".

Problem	Possible cause	Solution
There is too much frost and ice.	Products are not wrapped properly.	Wrap the products better.
	The lid is not shut properly or do not close tightly.	Check if the lid closes well and the gaskets are undamaged and clean.
	The temperature is not set correctly.	Set a warmer temperature.
The lid doesn't close completely.	The water drainage plug is not correctly positioned.	Position the water drainage plug in the correct way.
	There is excessive frost.	Eliminate excess frost.
	The lid gaskets are dirty or sticky.	Clean the lid gaskets.
The lid is difficult to open.	Food packages are blocking the lid.	Arrange the packages in the right way, see the sticker in the appliance.
	The lid gaskets are dirty or sticky.	Clean the lid gaskets.
The lamp does not work.	The valve is blocked.	Check the valve.
It is too warm in the freezer.	The lamp is defective.	Refer to "Replacing the lamp".
	The temperature is not set correctly.	Set a lower temperature.
	The lid does not close tightly or it is not shut properly.	Check if the lid closes well and the gasket is undamaged and clean.
	Before freezing the appliance was not pre-cooled sufficiently.	Pre-cool the appliance for enough time.
	Large quantities of food to be frozen were put in at the same time.	Wait some hours and then check the temperature again. Next time insert smaller quantities of food to be frozen at any one time.
	Food placed in the appliance was too warm.	Allow food to cool to room temperature before storing.
	Products to be frozen are placed too closely to each other.	Place the products in a way so that cold air could circulate among them.
It is too cold inside the freezer.	The lid has been opened often.	Try to not open the lid often.
	The lid has been opened for a long time.	Do not leave the lid open longer than necessary.
	The temperature is not set correctly.	Set a warmer temperature.
The appliance does not work at all. Neither cooling nor lighting works.	Plug is not connected to the mains socket properly.	Connect the mains plug properly.
	Power does not reach the appliance.	Try connecting another electrical device to the power outlet.
	The appliance is not switched on.	Switch on the appliance.

Problem	Possible cause	Solution
	There is no voltage in the mains socket (try to connect another appliance into it).	Call an electrician.

Customer Service

If your appliance is still not working properly after making the above checks, contact the nearest service centre.

To obtain fast service, it is essential that when you apply for it you specify the model and serial number of your appliance which can be found either on the guarantee certificate or on the rating plate located on the external right side of the appliance.

Replacing the lamp

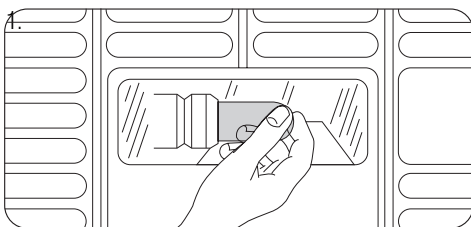

1. Disconnect the mains plug from the mains socket.
2. Replace the lamp with one of the same power (the maximum power is shown on the lamp cover).
3. Connect the mains plug to the mains socket.
4. Open the lid. Make sure that the lamp comes on.

Technical data

Volume (gross)	Litre	213	Height	mm	876	Rising Time	hours	28
Volume (net)	Litre	210	Width	mm	795	Energy Consumption	kWh/24h	0,616
Rated Power	Watt	80	Depth	mm	665	Freezing Capacity	kg/24h	14
Voltage	Volts	230	Weight	Kg	39	Climatic Class		SN/N/ ST

Further technical information are situated in the rating plate on the external right side of the appliance.

Installation

Positioning

⚠ Warning! If you are discarding an old appliance that has a lock or catch on the lid, you must ensure that it is made unusable to prevent young children being trapped inside.

Important! The appliance shall have the plug accessible after installation.

This appliance can be installed in a garage or cellar, but for optimum performance install this appliance at a location where the ambient temperature corresponds to the climate class indicated on the rating plate of the appliance:

Climate class	Ambient temperature
SN	+10°C to + 32°C
N	+16°C to + 32°C
ST	+16°C to + 38°C
T	+16°C to + 43°C

Electrical connection

Before plugging in, ensure that the voltage and frequency shown on the rating plate correspond to your domestic power supply.

The appliance must be earthed. The power supply cable plug is provided with a contact for this purpose. If the

Environmental concerns

The symbol  on the product or on its packaging indicates that this product may not be treated as household waste. Instead it should be taken to the appropriate collection point for the recycling of electrical and electronic equipment. By ensuring this product is disposed of correctly, you will help prevent potential

domestic power supply socket is not earthed, connect the appliance to a separate earth in compliance with current regulations, consulting a qualified electrician.

The manufacturer declines all responsibility if the above safety precautions are not observed.

This appliance complies with the E.E.C. Directives.

Ventilation requirements

1. Put the freezer in horizontal position on a firm surface. The cabinet must be on all four feet.
 2. Make sure that the clearance between the appliance and rear wall is 5 cm.
 3. Make sure that the clearance between the appliance and the sides is 5 cm.
- The airflow behind the appliance must be sufficient.

negative consequences for the environment and human health, which could otherwise be caused by inappropriate waste handling of this product. For more detailed information about recycling of this product, please contact your local council, your household waste disposal service or the shop where you purchased the product.

Índice de materias

Información sobre seguridad	21	Mantenimiento y limpieza	25
Funcionamiento	23	Qué hacer si...	26
Panel de mandos	23	Datos técnicos	29
Primer uso	24	Instalación	29
Uso diario	24	Aspectos medioambientales	30
Consejos útiles	25		

Salvo modificaciones

Información sobre seguridad

Por su seguridad y para garantizar el funcionamiento correcto del aparato, antes de instalarlo y utilizarlo por primera vez lea atentamente este manual del usuario, incluidos los consejos y advertencias. Para evitar errores y accidentes, es importante que todas las personas que utilicen el aparato estén perfectamente al tanto de su funcionamiento y de las características de seguridad. Conserve estas instrucciones y no olvide mantenerlas junto al aparato en caso de su desplazamiento o venta para que quienes lo utilicen a lo largo de su vida útil dispongan siempre de la información adecuada sobre el uso y la seguridad.

Por la seguridad de personas y bienes, siga las normas de seguridad indicadas en estas instrucciones, ya que el fabricante no se hace responsable de daños provocados por omisiones.

Seguridad de niños y personas vulnerables

- Este electrodoméstico no está diseñado para que lo usen personas (incluidos niños) con discapacidad física, sensorial o mental, o con experiencia y conocimiento insuficientes, a menos que una persona responsable de su seguridad les supervise o instruya en el uso del electrodoméstico.
No permita que los niños jueguen con el electrodoméstico.
- Mantenga los materiales de embalaje alejados de los niños. Existe riesgo de asfixia.
- Si va a desechar el aparato, extraiga el enchufe de la toma, corte el cable de conexión (tan cerca del aparato como pueda) y retire la puerta para impedir que los niños al jugar puedan sufrir descargas eléctricas o quedar atrapados en su interior.
- Si este aparato, que cuenta con juntas de puerta magnéticas, sustituirá a un aparato más antiguo con cierre de muelle (pestillo) en la puerta, cerciósese de inutilizar el cierre de muelle antes de desechar el aparato anti-

guo. Evitará así que se convierta en una trampa mortal para niños.

Instrucciones generales de seguridad

 **Precaución** Mantenga las aberturas de ventilación sin obstrucciones.

- El aparato está diseñado para conservar los alimentos y bebidas de una vivienda normal, como se explica en este folleto de instrucciones.
- No utilice dispositivos mecánicos ni medios artificiales para acelerar el proceso de descongelación.
- No utilice otros aparatos eléctricos (como máquinas de hacer helados) dentro de aparatos de refrigeración, a menos que el fabricante haya autorizado su utilización.
- No dañe el circuito refrigerante.
- El circuito refrigerante del aparato contiene isobutano (R600a). Es un gas natural con un gran nivel de compatibilidad medioambiental, aunque es inflamable. Durante el transporte y la instalación del aparato, cerciósese de no provocar daños al circuito de refrigerante.
Si el circuito de refrigerante se daña:
 - evite fuegos al descubierto y fuentes de encendido
 - ventile bien la habitación en la que se encuentra el aparato

- Es peligroso alterar las especificaciones o intentar modificar este producto en modo alguno. Cualquier daño en el cable de alimentación puede provocar cortocircuito, incendio o descarga eléctrica.

 **Advertencia** Los componentes eléctricos (cable de alimentación, enchufe, compresor) debe sustituirlos un técnico autorizado o personal de reparaciones profesional.

1. El cable de alimentación no se debe prolongar.
 2. Compruebe que el enchufe no está aplastado ni dañado por la parte trasera del aparato. Un enchufe aplastado o dañado puede recalentarse y provocar un incendio.
 3. Cerciórese de que tiene acceso al enchufe del aparato.
 4. No tire del cable de alimentación.
 5. Si la toma de red está floja, no introduzca el enchufe. Existe riesgo de descarga eléctrica o incendio.
 6. No debe utilizar el aparato sin la cubierta de la bombilla ⁷⁾ de la iluminación interior.
- Este aparato es pesado. Debe tener precauciones durante su desplazamiento.
 - No retire ni toque elementos del compartimento congelador con las manos húmedas o mojadas, ya que podría sufrir abrasión de la piel o quemaduras por congelación.
 - Evite la exposición prolongada del aparato a la luz solar directa.

Uso diario

- No coloque recipientes calientes sobre las piezas plásticas del aparato.
- No almacene gas ni líquido inflamable en el aparato, ya que podrían estallar.
- No coloque alimentos directamente contra la salida de aire de la pared posterior. ⁸⁾
- Los alimentos que se descongelen no deben volver a congelarse.
- Guarde los alimentos congelados, que se adquieren ya envasados, siguiendo las instrucciones del fabricante.

7) Si está previsto el uso de cubierta para la bombilla

8) Si el aparato no acumula escarcha (Frost Free)

- Se deben seguir estrictamente las recomendaciones del fabricante del aparato sobre el almacenamiento. Consulte las instrucciones correspondientes.
- No coloque bebidas carbonatadas o con gas en el congelador, ya que se genera presión en el recipiente, que podría estallar y dañar el aparato.
- Si se consumen polos helados retirados directamente del aparato, se pueden sufrir quemaduras causadas por el hielo.

Cuidado y limpieza

- Antes de realizar tareas de mantenimiento, apague el aparato y desconecte el enchufe de la toma de red. Si no puede acceder a la toma de red, corte el suministro eléctrico.
- No limpie el aparato con objetos metálicos.
- No utilice objetos afilados para eliminar el hielo del aparato. Utilice un raspador plástico.

Instalación

Importante Para realizar la conexión eléctrica, siga atentamente las instrucciones de los párrafos correspondientes.

- Desembale el aparato y compruebe que no tiene daños. No conecte el aparato si está dañado. Informe de los posibles daños de inmediato a la tienda donde lo adquirió. En ese caso, conserve el material de embalaje.
- Es recomendable esperar al menos dos horas antes de conectar el aparato para permitir que el aceite regrese al compresor.
- El aparato debe contar con circulación de aire adecuada alrededor, ya que de lo contrario se produce recalentamiento. Para conseguir una ventilación suficiente, siga las instrucciones correspondientes a la instalación.
- El aparato no debe colocarse cerca de radiadores ni de focos caloríficos de la cocina.
- Asegúrese de que el enchufe de red sea accesible una vez instalado el aparato.

Servicio técnico

- Un electricista homologado deberá realizar las tareas que se requieran para ejecutar el servicio o mantenimiento de este electrodoméstico.

- Las reparaciones de este aparato debe realizarlas un centro de servicio técnico autorizado y sólo se deben utilizar recambios originales.

Protección del medio ambiente

 Este aparato no contiene gases perjudiciales para la capa de ozono, ni en el circuito de refrigerante ni en los materiales aislantes. El aparato no se debe dese-

char junto con los residuos urbanos. La espuma aislante contiene gases inflamables: el aparato se debe desechar de acuerdo con la normativa vigente, que puede solicitar a las autoridades locales. No dañe la unidad de refrigeración, en especial la parte trasera, cerca del intercambiador de calor. Los materiales de este aparato marcados con el símbolo  son reciclables.

Funcionamiento

Encendido

Introduzca el enchufe en la toma.
Gire el regulador de temperatura hacia la derecha.
Se enciende la luz del piloto.
Se enciende la luz de la alarma.

Apagado

Para apagar el aparato, gire el regulador de temperatura hasta la posición OFF.

Regulación de la temperatura

La temperatura se regula automáticamente.
Para utilizar el aparato, proceda de la manera siguiente:

- gire el regulador de temperatura hacia el símbolo ❄ para obtener el frío mínimo.
- gire el regulador de temperatura hacia el símbolo ❄ para obtener el frío máximo.

 Lo más conveniente es ajustar la temperatura en una

posición intermedia.

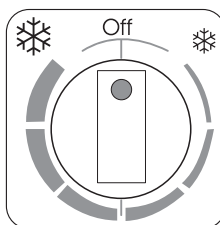

Sin embargo, el ajuste exacto debe elegirse teniendo en cuenta que la temperatura interior del aparato depende de:

- la temperatura ambiente
- la frecuencia con que se abre la tapa
- la cantidad de alimentos guardados
- la ubicación del aparato.

Panel de mandos

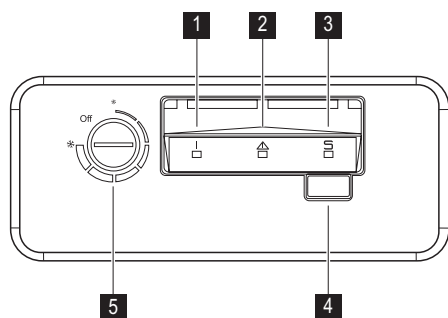

- 1 Alarma de temperatura alta
- 2 Luz piloto
- 3 Luz de congelación rápida

- 4 Interruptor de congelación rápida
Interruptor de restablecimiento de la alarma
- 5 Regulador de temperatura

Función de congelación rápida

La función se activa pulsando el interruptor de congelación rápida.

Se enciende la luz correspondiente.

Esta función se desactiva automáticamente después de 52 horas.

La función se puede desactivar en cualquier momento con el interruptor Fast Freezing. Se apaga la luz de congelación rápida.

Alarma de temperatura alta

El aumento de la temperatura de un compartimento (por ejemplo, por falta de energía eléctrica) se indica mediante el parpadeo de la luz de alarma.

Primer uso

Limpieza de las partes internas

Antes del empleo limpiar todas las partes internas con agua tibia y jabón neutro, a fin de eliminar el característico olor de nuevo y secarlas luego cuidadosamente.

Uso diario

Congelación de alimentos frescos

El compartimento congelador es adecuado para congelar alimentos frescos y conservar a largo plazo los alimentos congelados y ultracongelados.

Para congelar alimentos frescos, active la función de congelación rápida al menos 24 horas antes de introducir los alimentos en el compartimento congelador.

La cantidad máxima de alimentos que puede congelarse en 24 horas se indica en la **placa de datos técnicos**⁹⁾

El proceso de congelación dura 24 horas: durante ese período no deben añadirse otros alimentos para congelar.

Almacenamiento de alimentos congelados

Al poner en marcha el aparato por primera vez o después de un período sin uso, déjelo en marcha al menos durante 2 horas con un ajuste alto antes de colocar los productos en el compartimento.

Importante En caso de producirse una descongelación accidental, por ejemplo, por un corte del suministro eléctrico, si la interrupción ha sido más prolongada que el valor indicado en la tabla de características técnicas bajo "tiempo de elevación", los alimentos descongelados deben consumirse cuanto antes o cocinarlos de inmediato y volverlos a congelar (después de que se hayan enfriado).

No coloque alimentos en el congelador mientras dure la fase de alarma.

Cuando se restablezcan las condiciones normales, la luz de alarma se apagará de manera automática.

Importante No emplear detergentes o polvos abrasivos que podrían dañar las superficies.

Calendario de congelación

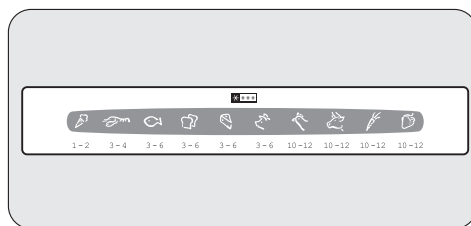

Los símbolos muestran los distintos tipos de alimentos congelados.

Los números indican los tiempos de almacenamiento en meses de cada tipo de alimento congelado. Que el valor superior o inferior del tiempo de almacenamiento indicado sea válido dependerá de la calidad de los alimentos y del tratamiento aplicado antes de la congelación.

Apertura y cierre de la tapa

Dado que la tapa va provista de un cierre sellante hermético, no es fácil abrirla de nuevo inmediatamente después de haberla cerrado (a causa del vacío que se forma en el interior del aparato).

Espere unos minutos antes de volver a abrir el aparato. La válvula de vacío facilitará la apertura de la tapa.

! **Advertencia** No tire de la manilla ejerciendo una fuerza excesiva.

Cestos de almacenamiento

Coloque los cestos en el interior del congelador. Los cestos están diseñados para acoplarse entre sí.

9) Consulte "Datos técnicos"

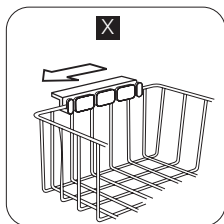

Cuelgue los cestos del borde superior del congelador.

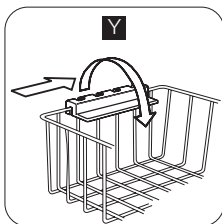

Gire y fije las empuñaduras para cada una de estas dos posiciones (X) e (Y) según se indica en la figura.

Las figuras siguientes indican la cantidad de cestos que pueden introducirse en los distintos modelos de congelador.

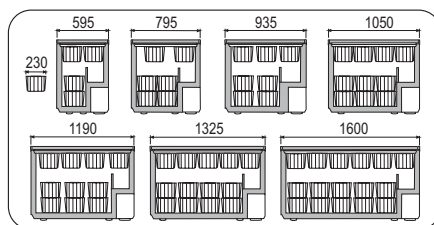

Solicite al Centro de servicio técnico los cestos adicionales que precise.

Consejos útiles

Consejos sobre la congelación

Estos consejos son importantes para poder aprovechar al máximo el proceso de congelación:

- la cantidad máxima de alimentos que puede congelarse en 24 horas se muestra en la placa de datos técnicos;
- el proceso de congelación requiere 24 horas. Durante ese periodo no deben añadirse otros alimentos para congelación;
- congele sólo productos alimenticios de máxima calidad, frescos y perfectamente limpios;
- prepare los alimentos en porciones pequeñas para que se congelen de manera rápida y total, así como para poder descongelar posteriormente sólo las cantidades necesarias;
- envuelva los alimentos en papel de aluminio o polietileno y compruebe que los envoltorios quedan herméticamente cerrados;
- no permita que alimentos frescos y sin congelar entren en contacto con alimentos ya congelados, para evitar el aumento de temperatura de los segundos;
- los alimentos magros se congelan mejor que los grasos; la sal reduce el tiempo de almacenamiento de los alimentos;

- el hielo, si se consume inmediatamente después de retirarlo del compartimento congelador, puede provocar quemaduras por congelación en la piel;
- es recomendable etiquetar cada paquete con la fecha de congelación para controlar el tiempo que permanecen almacenados.

Consejos para el almacenamiento de alimentos congelados

Para obtener el máximo rendimiento de este aparato, deberá:

- comprobar que el comerciante ha mantenido los productos congelados correctamente almacenados;
- procurar que los alimentos congelados pasen de la tienda al congelador en el menor tiempo posible;
- evitar la apertura frecuente de la tapa o dejarla abierta más tiempo del estrictamente necesario.
- Una vez descongelados, los alimentos se deterioran con rapidez y no pueden congelarse otra vez.
- No supere el tiempo de almacenamiento indicado por el fabricante de los alimentos.

Mantenimiento y limpieza

 **Precaución** Antes de realizar tareas de mantenimiento, desenchufe el aparato.

 Este equipo contiene hidrocarburos en la unidad de refrigeración; por tanto, el mantenimiento y la recarga deben estar a cargo exclusivamente de técnicos autorizados.

Limpieza periódica

1. Apague el aparato.
2. Desconecte el enchufe de la toma de red.
3. Limpie regularmente el aparato y los accesorios con agua tibia y jabón neutro. Limpie cuidadosamente el cierre sellante de la tapa.
4. Seque a fondo el aparato.
5. Conecte el enchufe a la toma de red.
6. Encienda el aparato.

 **Precaución** No limpie el interior del aparato con detergentes, limpiadores abrasivos, productos de limpieza muy perfumados ni pulimentos a base de cera. Tenga cuidado para no dañar el sistema de refrigeración.

Importante El área del compresor no requiere limpieza alguna.

Muchas marcas de limpiadores de superficies de cocina contienen químicos que pueden atacar o dañar los plásticos del aparato. Por tal razón, se recomienda que el exterior del aparato se limpie sólo con agua templada a la que se añadirá un poco de líquido lavavajillas.

Descongelación del congelador

Descongele el congelador sólo cuando la capa de escarcha alcance un grosor de unos 10 a 15 mm.

El mejor momento para descongelar el aparato es cuando está vacío o tiene pocos alimentos.

Para eliminar la escarcha, siga estos pasos:

1. Apague el aparato.
2. Retire los alimentos congelados, envuélvalos en varias hojas de papel periódico y colóquelos en un sitio fresco.

Qué hacer si...

 **Precaución** Antes de realizar cualquier reparación, desconecte el enchufe del aparato de la toma de red. Sólo un electricista o un técnico profesional debe llevar a cabo cualquier reparación que no figure en este manual.

3. Deje la tapa abierta, extraiga el tapón de drenaje del agua de descongelación y recoja el agua en una bandeja. Utilice un raspador para retirar el hielo rápidamente.
4. Cuando finalice la descongelación, seque bien el interior y vuelva a colocar el tapón.
5. Encienda el aparato.
6. Ajuste el regulador de temperatura para obtener el máximo frío y haga funcionar el aparato durante dos o tres horas con dicho ajuste.
7. Vuelva a introducir los alimentos que retiró previamente.

Importante No utilice herramientas metálicas afiladas para retirar la escarcha; podría dañar el aparato. No utilice dispositivos mecánicos ni medios artificiales para acelerar el proceso de derretimiento del hielo, excepto los recomendados por el fabricante. La elevación de la temperatura de los paquetes de alimentos congelados, durante la descongelación, puede acortar la duración de su almacenamiento.

Periodos sin funcionamiento

Si el aparato no se utiliza durante un tiempo prolongado, tome las siguientes precauciones:

1. Apague el aparato.
2. Desconecte el enchufe de la toma de red.
3. Extraiga todos los alimentos.
4. Descongele y limpie el aparato y todos sus accesorios.
5. Deje abierta la tapa para impedir la formación de olores desagradables.

Importante Si va a mantener el armario en marcha, solicite a alguien que lo inspeccione de vez en cuando para evitar que los alimentos se echen a perder en caso de un corte de energía.

Importante Se producen ruidos durante el funcionamiento normal (compresor, circulación del refrigerante).

Problema	Causa posible	Solución
El aparato hace ruido.	El aparato no está bien apoyado en el suelo.	Compruebe que los soportes del aparato descansan sobre una superficie estable (las cuatro patas deben estar bien apoyadas en el suelo).
El compresor funciona continuamente.	El ajuste de temperatura es incorrecto.	Seleccione una temperatura menos fría.
	La tapa se ha abierto con demasiada frecuencia.	No deje la tapa abierta más tiempo del necesario.
	La tapa no se ha cerrado correctamente.	Asegúrese de que la puerta cierra correctamente y de que las juntas estén sin daños y limpias.
	Se han introducido grandes cantidades de alimentos para congelar al mismo tiempo.	Espere varias horas y vuelva a comprobar la temperatura.
	Los alimentos introducidos en el aparato estaban demasiado calientes.	Deje que los alimentos se enfríen a temperatura ambiente antes de almacenarlos.
	La temperatura de la habitación donde está el aparato es demasiado alta para que pueda funcionar correctamente.	Trate de reducir la temperatura de la habitación donde esté el aparato.
La luz de alarma de temperatura alta está encendida.	La temperatura del interior del congelador es demasiado alta.	Consulte "Alarma de temperatura alta".
	El aparato se ha conectado recientemente y la temperatura sigue siendo demasiado alta.	Consulte "Alarma de temperatura alta".
La cantidad de hielo y escarcha es excesiva.	Los productos no están bien envueltos.	Envuelva mejor los productos.
	La tapa no está bien cerrada o no cierra correctamente.	Asegúrese de que la puerta cierra correctamente y de que las juntas estén sin daños y limpias.
	El ajuste de temperatura es incorrecto.	Seleccione una temperatura menos fría.
	El tapón de drenaje del agua no está bien colocado.	Coloque correctamente el tapón de drenaje.
La tapa no se cierra totalmente.	Hay demasiada escarcha.	Elimine el exceso de escarcha.
	Las juntas de la tapa están sucias o pegajosas.	Limpie las juntas de la tapa.
	Hay paquetes de alimentos que impiden el ajuste de la tapa.	Coloque los paquetes de alimentos en la forma correcta; consulte la etiqueta adherida al aparato.

Problema	Causa posible	Solución
Es difícil abrir la tapa.	Las juntas de la tapa están sucias o pegajosas.	Limpie las juntas de la tapa.
	La válvula está bloqueada.	Compruebe la válvula.
La bombilla no funciona.	La bombilla es defectuosa.	Consulte "Cambio de la bombilla".
La temperatura del congelador es demasiado alta.	El ajuste de temperatura es incorrecto.	Fije una temperatura más baja.
	La tapa no cierra correctamente o no está bien cerrada.	Asegúrese de que la puerta cierra correctamente y de que la junta esté sin daños y limpia.
	El aparato no se ha enfriado lo suficiente antes de empezar a congelar.	Deje que el aparato se enfríe lo suficiente.
	Se han introducido grandes cantidades de alimentos para congelar al mismo tiempo.	Espere varias horas y vuelva a comprobar la temperatura. La próxima vez, reduzca la cantidad de alimentos que desea congelar al mismo tiempo.
	Los alimentos introducidos en el aparato estaban demasiado calientes.	Deje que los alimentos se enfríen a temperatura ambiente antes de almacenarlos.
	Los productos para congelar estaban demasiado cerca unos de otros.	Coloque los productos de forma que el aire pueda circular libremente entre ellos.
La temperatura interior del congelador es demasiado baja.	La tapa se ha abierto con frecuencia.	No abra la tapa a menos que sea imprescindible.
	La tapa se ha dejado abierta durante mucho tiempo.	No deje la tapa abierta más tiempo del necesario.
La temperatura interior del congelador es demasiado baja.	El ajuste de temperatura es incorrecto.	Seleccione una temperatura menos fría.
El aparato no funciona en absoluto. No enfría ni se encienden las luces.	El enchufe no está bien colocado en la toma de red.	Conecte el enchufe correctamente en la toma de red.
	El aparato no recibe corriente eléctrica.	Conecte otro aparato a la misma toma de corriente para comprobar que funciona.
	El aparato no está encendido.	Encienda el aparato.
	No hay tensión en la toma de red (pruebe a conectar otro aparato para ver si funciona).	Llame a un electricista.

Atención al cliente

Si después de las comprobaciones anteriores el aparato no funciona correctamente, póngase en contacto con el centro de servicio técnico más cercano.

Para agilizar el servicio, anote el modelo específico y el número de serie del aparato y facilítelos al personal técnico. Los números se encuentran en el certificado de garantía o en la placa de datos técnicos situada en el costado exterior derecho del aparato.

Cambio de la bombilla

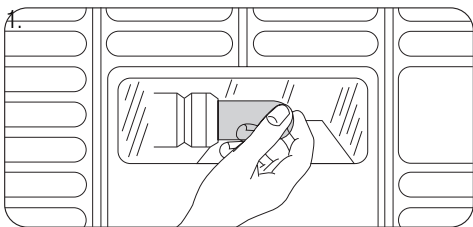

Desconecte el enchufe de la toma de red.

2. Cambie la bombilla por otra de la misma potencia (la potencia máxima se indica en la cubierta de la bombilla).
3. Conecte el enchufe a la toma de red.
4. Abra la tapa. Compruebe que la bombilla se enciende.

Datos técnicos

Volumen (bruto)	Litros	213	Altura	mm	876	Tiempo de elevación	horas	28
Volumen (neto)	Litros	210	Anchura	mm	795	Consumo de energía	kWh/24 h	0,616
Potencia nominal	Vatios	80	Fondo	mm	665	Capacidad de congelación	kg/24 h	14
Voltaje	Vol-tios	230	y peso	Kg	39	Clase climática		SN/N/ ST

La información técnica se encuentra en la placa de datos técnicos situada en el costado exterior derecho del aparato.

Instalación

Colocación

⚠ Advertencia Si va a desechar un aparato antiguo que tiene una cerradura o un cierre en la tapa, deberá asegurarse de que queda totalmente inutilizable a fin de impedir que los niños pequeños puedan quedar atrapados en su interior.

Importante El enchufe del aparato debe tener fácil acceso después de la instalación.

Este aparato se puede instalar en un garaje o un sótano, aunque para un funcionamiento óptimo, se recomienda instalar el aparato en un punto en el que la temperatura

ambiente se corresponda con la clase climática indicada en la placa de datos técnicos del aparato:

Clase cli-mática	Temperatura ambiente
SN	De +10 °C a +32 °C
N	De +16 °C a +32 °C
ST	De +16 °C a +38 °C
T	De +16 °C a +43 °C

Conexión eléctrica

Antes de conectar el aparato, compruebe que el voltaje y la frecuencia que aparecen en la placa de datos técnicos se corresponden con el suministro de la vivienda.

El aparato debe tener conexión a tierra. El enchufe del cable de alimentación se suministra con un contacto para tal fin. Si la toma de red de la vivienda carece de conexión a tierra, conecte el aparato a una toma de tierra conforme con la normativa, después de consultar a un electricista profesional.

El fabricante rechaza toda responsabilidad si no se toman las precauciones antes indicadas.

Aspectos medioambientales

El símbolo  que aparece en el aparato o en su embalaje, indica que este producto no se puede tratar como un residuo normal del hogar. Se deberá entregar, sin coste para el poseedor, bien al distribuidor, en el acto de la compra de un nuevo producto similar al que se deshecha, bien a un punto municipal de recolección selectiva de equipos eléctricos y electrónicos para su

Este aparato es conforme con las directivas de la CEE.

Requisitos de ventilación

1. Coloque el congelador en posición horizontal sobre una superficie firme. El aparato debe apoyarse correctamente sobre sus cuatro patas.
2. Asegúrese de que queda una separación de 5 cm entre el aparato y la pared trasera.
3. Asegúrese también de que la separación entre el aparato y las superficies laterales es de 5 cm.

El aire debe poder circular libremente por la parte posterior del aparato.

reciclaje. Al asegurarse de que este producto se desecha correctamente, usted ayudará a evitar posibles consecuencias negativas para el medio ambiente y la salud pública, lo cual podría ocurrir si este producto no se gestionara de forma adecuada. Para obtener información más detallada sobre el reciclaje de este producto, póngase en contacto con el Ayuntamiento de su Municipio, ó con la tienda donde lo compró.

Sommaire

Consignes de sécurité	31	Entretien et nettoyage	35
Fonctionnement	33	Que faire si ...	36
Bandeau de commande	33	Caractéristiques techniques	39
Première utilisation	34	Installation	39
Utilisation quotidienne	34	En matière de sauvegarde de l'environnement	40
Conseils utiles	35		

Sous réserve de modifications

Consignes de sécurité

Pour votre sécurité et garantir une utilisation correcte de l'appareil, lisez attentivement cette notice, y compris les conseils et avertissements, avant d'installer et d'utiliser l'appareil pour la première fois. Pour éviter toute erreur ou accident, veillez à ce que toute personne qui utilise l'appareil connaisse bien son fonctionnement et ses fonctions de sécurité. Conservez cette notice avec l'appareil. Si l'appareil doit être vendu ou cédé à une autre personne, veillez à remettre cette notice au nouveau propriétaire, afin qu'il puisse se familiariser avec son fonctionnement et sa sécurité.

Pour la sécurité des personnes et des biens, conservez et respectez les consignes de sécurité figurant dans cette notice. Le fabricant décline toute responsabilité en cas de dommages dus au non-respect de ces instructions.

Sécurité des enfants et des personnes vulnérables

- Cet appareil n'est pas destiné à être utilisé par des enfants ou des personnes dont les capacités physiques, sensorielles ou mentales, ou le manque d'expérience et de connaissance les empêchent d'utiliser l'appareil sans risque lorsqu'ils sont sans surveillance ou en l'absence d'instruction d'une personne responsable qui puisse leur assurer une utilisation de l'appareil sans danger.
Empêchez les enfants de jouer avec l'appareil.
- Ne laissez pas les différents emballages à portée des enfants. Ils pourraient s'asphyxier.
- Si l'appareil doit être mis au rebut, veillez à couper le câble d'alimentation électrique au ras de l'appareil pour éviter les risques d'électrocution. Démontez la porte pour éviter que des enfants ne restent enfermés à l'intérieur.
- Cet appareil est muni de fermetures magnétiques. S'il remplace un appareil équipé d'une fermeture à ressort, nous vous conseillons de rendre celle-ci inutilisable avant de vous en débarrasser. Ceci afin d'éviter aux

enfants de s'enfermer dans l'appareil et de mettre ainsi leur vie en danger.

Sécurité générale

 **Attention** Veillez à ce que les orifices de ventilation ne soient pas obstrués.

- Cet appareil est destiné uniquement à la conservation des aliments et à un usage domestique normal. Ne l'utilisez pas à des fins commerciales ou industrielles ou pour d'autres buts que celui pour lequel il a été conçu.
- N'utilisez pas d'appareils électriques, d'agents chimiques, de dispositifs mécaniques ou autres moyens artificiels pour dégivrer ou accélérer le dégivrage de votre appareil.
- Ne faites pas fonctionner d'appareils électriques (par exemple : sorbetières électriques, mélangeurs ou sèche cheveux) à l'intérieur de votre appareil.
- N'endommagez pas le circuit de refroidissement.
- Conformément au règlement UTE-C-73-997 de juillet 2006, seules les personnes ayant reçues une formation spécifique aux fluides inflammables peuvent intervenir sur cet appareil qui contient des hydrocarbures. Ce gaz est néanmoins inflammable.
Pendant le transport et l'installation de votre appareil, assurez-vous qu'aucune partie du circuit n'est endommagée.
Si un composant du circuit réfrigérant est endommagé :
 - évitez les flammes nues (briquet) et toute autre source d'allumage (étincelles)
 - aérez la pièce dans laquelle se trouve l'appareil

- Ne modifiez pas ou n'essayez pas de modifier les caractéristiques de cet appareil. Un cordon d'alimentation endommagé peut être la cause de courts-circuits, d'incendies et/ou d'électrocutions.

 **Avertissement** Les composants électriques (cordon d'alimentation, prise, compresseur) doivent être remplacés par un électricien qualifié.

1. N'utilisez pas de rallonge au niveau du câble d'alimentation.
 2. Assurez-vous que la prise n'est pas écrasée ou endommagée par l'arrière de l'appareil. Une prise de courant endommagée peut s'échauffer et causer un incendie.
 3. Assurez-vous de pouvoir accéder à la prise secteur de l'appareil.
 4. Ne tirez pas sur le câble d'alimentation.
 5. Si la fiche du cordon d'alimentation est desserrée, ne la branchez pas dans la prise murale. Risque d'électrocution ou d'incendie.
 6. N'utilisez pas l'appareil si le diffuseur de l'ampoule d'éclairage n'est pas présent¹⁰⁾ pour l'éclairage intérieur.
- Cet appareil est lourd. Faites attention lors de son déplacement.
 - Ne touchez pas avec les mains humides les surfaces givrées ou les produits congelés ; la température très basse à laquelle ils se trouvent peut provoquer des brûlures ou un arrachement de la peau.
 - Évitez les expositions prolongées de l'appareil aux rayons solaires.

Utilisation quotidienne

- Ne posez pas d'éléments chauds sur les parties en plastique de l'appareil.
- Ne stockez pas de gaz ou de liquides inflammables dans l'appareil (risque d'explosion).
- Ne placez pas d'aliments directement contre la partie arrière de l'appareil.¹¹⁾
- Un produit décongelé ne doit jamais être recongelé.
- Conservez les aliments emballés conformément aux instructions de leur fabricant.
- Respectez scrupuleusement les recommandations de conservation. Consultez les chapitres correspondants dans cette notice d'utilisation.

¹⁰⁾ si l'appareil en est équipé

¹¹⁾ Si l'appareil est sans givre

- Ne placez ni bouteilles ni boîtes de boissons gazeuses dans le compartiment congélateur, elles pourraient éclater.
- Ne consommez pas certains produits tels que les bâtonnets glacés dès leur sortie de l'appareil ; la température très basse à laquelle ils se trouvent peut provoquer des brûlures.

Entretien et nettoyage

- Avant tout entretien, mettez l'appareil à l'arrêt et débranchez-le. Si vous n'avez pas accès à la prise, coupez le courant.
- N'utilisez pas d'objets métalliques pour nettoyer l'appareil.
- N'utilisez pas d'objet tranchant pour gratter la couche de givre. N'employez pour cela qu'une spatule en plastique.

Installation



Important Avant de procéder au branchement électrique, respectez scrupuleusement les instructions fournies dans le paragraphe correspondant.

- Déballez l'appareil et vérifiez qu'il n'est pas endommagé. Ne branchez pas l'appareil s'il est endommagé. Signalez immédiatement au revendeur de l'appareil les dommages constatés. Dans ce cas, gardez l'emballage.
- Avant de brancher votre appareil, laissez-le au moins 4 heures au repos afin de permettre à l'huile de refluer dans le compresseur.
- Veillez à ce que l'air circule librement autour de l'appareil pour éviter qu'il ne surchauffe. Pour assurer une ventilation suffisante, respectez les instructions d'installation.
- L'appareil ne doit pas être placé à proximité de radiateurs ou de cuisinières.
- Assurez-vous que la prise principale est accessible une fois l'appareil installé.

Maintenance

- Les branchements électriques nécessaires à l'entretien de l'appareil doivent être réalisés par un électricien qualifié ou une personne compétente.
- Cet appareil ne doit être entretenu et réparé que par un Service après-vente autorisé, exclusivement avec des pièces d'origine.

Protection de l'environnement

 Le système frigorifique et l'isolation de votre appareil ne contiennent pas de C.F.C. contribuant ainsi à préserver l'environnement. L'appareil ne doit pas être mis au rebut avec les ordures ménagères et les déchets urbains. La mousse d'isolation contient des gaz inflammables : l'appareil sera mis au rebut conformément aux règlements applicables disponibles auprès des autorités locales. Veuillez à ne pas détériorer les circuits frigorifiques, notamment au niveau du condenseur. Les matériaux utilisés dans cet appareil identifiés par le symbole  sont recyclables.

Fonctionnement

Mise en marche

Branchez l'appareil à une prise murale.
Tournez le thermostat dans le sens des aiguilles d'une montre.
Le voyant s'allume.
Le voyant Alarme s'allume.

Mise à l'arrêt

Pour mettre à l'arrêt l'appareil, tournez le thermostat sur la position OFF.

Réglage de la température

La température est réglée automatiquement.
Pour faire fonctionner l'appareil, procédez comme suit :

- tournez le thermostat vers ❄ pour obtenir moins de froid.
- tournez le thermostat vers ❄ pour obtenir plus de froid.

 Une position moyenne est la plus indiquée.

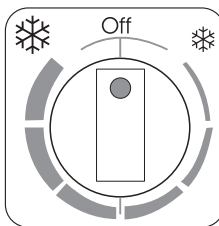

Toutefois, le réglage doit être choisi en tenant compte du fait que la température à l'intérieur de l'appareil dépend de plusieurs facteurs :

- la température ambiante
- la fréquence d'ouverture du couvercle
- la quantité de denrées stockées
- l'emplacement de l'appareil.

Bandeau de commande

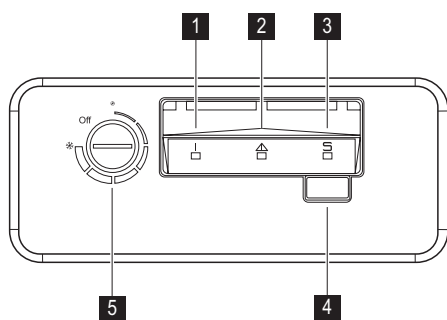

- 1 voyant Alarme haute température
- 2 Voyant
- 3 Voyant de congélation rapide
- 4 Touche de congélation rapide
Touche Arrêt alarme

5 Thermostat

Fonction Congélation Rapide

Pour activer la fonction Congélation Rapide, appuyez sur la touche Congélation Rapide.

Le voyant de congélation rapide s'allume.

Cette fonction s'arrête automatiquement au bout de 52 heures.

Il est possible de désactiver la fonction à n'importe quel moment en appuyant sur la touche Congélation rapide.

Le voyant de congélation rapide s'éteint.

Alarme haute température

Une augmentation de la température dans le congélateur (par exemple à cause d'une panne de courant) est indiquée par l'allumage du voyant Alarme

Pendant la phase d'alarme, ne placez aucun aliment à l'intérieur du congélateur.

Une fois rétablies les conditions normales de fonctionnement, le voyant Alarme s'éteint automatiquement.

Première utilisation

Nettoyage intérieur

Avant d'utiliser l'appareil pour la première fois, nettoyez l'intérieur et tous les accessoires internes avec de l'eau tiède savonneuse pour supprimer l'odeur caractéristique du "neuf" puis séchez soigneusement.

Utilisation quotidienne

Congélation d'aliments frais

Le compartiment congélateur est idéal pour congeler des denrées fraîches et conserver des aliments surgelés ou congelés pendant longtemps.

Pour congeler des aliments frais, activez la fonction Congélation Rapide au moins 24 heures avant de placer les denrées à congeler dans le compartiment congélateur.

La quantité maximale de denrées que vous pouvez congeler par 24 heures est indiquée sur la **plaque signalétique**¹²⁾

Le processus de congélation prend 24 heures : vous ne devez ajouter aucune autre denrée à congeler au cours de cette période.

Conservation des aliments congelés

À la mise en service ou après un arrêt prolongé, placez le thermostat sur la position Max pendant 2 heures environ, avant d'introduire les produits dans le compartiment.

Important En cas de dégivrage accidentel, dû par exemple à une panne de courant, si la panne doit se prolonger plus longtemps qu'il n'est indiqué à la rubrique "temps d'augmentation" dans la section Caractéristiques techniques, consommez les aliments décongelés le plus rapidement possible ou recongelez-les après les avoir cuits (une fois refroidis).

Important N'utilisez pas de produits abrasifs, poudre à récurer, éponge métallique pour ne pas abîmer la finition.

Calendrier de congélation

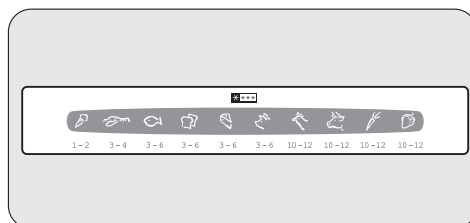

Les symboles correspondent à différents types de produits congelés.

Les chiffres indiquent la durée de conservation respective en mois pour les différents types d'aliments. La durée de conservation supérieure ou inférieure est valable en fonction de la qualité des aliments et du traitement qu'ils ont subi avant la congélation.

Ouverture et fermeture du couvercle

Le couvercle est équipé d'un joint d'étanchéité qui empêche l'humidité de pénétrer dans la cuve et de nuire à la production de froid. Le couvercle est alors difficile à ouvrir juste après que vous l'ayez refermé (création d'un vide d'air).

Attendez quelques minutes et le couvercle s'ouvrira sans difficulté. La valve d'évacuation d'air facilite l'ouverture du couvercle.

 **Avertissement** Ne tirez jamais violemment sur la poignée.

Paniers de rangement

Placez les paniers à l'intérieur du congélateur. Les paniers s'emboîtent l'un dans l'autre.

¹²⁾ Consultez le paragraphe "Caractéristiques techniques"

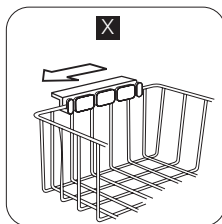

Accrochez les paniers en haut du congélateur.

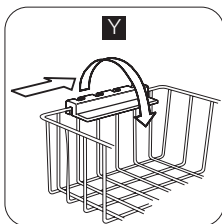

Tournez et bloquez les poignées en fonction de ces deux positions (X) et (Y), comme indiqué.

Les figures suivantes vous indiquent les différentes possibilités de chargement en fonction du type d'appareil.

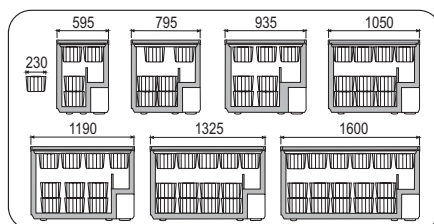

Vous pouvez vous procurer des paniers supplémentaires en les commandant auprès de votre magasin vendeur.

Conseils utiles

Conseils pour la congélation

Pour obtenir les meilleurs résultats, voici quelques conseils importants :

- l'identification des emballages est importante : indiquez la date de congélation du produit et respectez la durée de conservation indiquée par le fabricant.
- Les glaçons consommés dès leur sortie du congélateur peuvent éventuellement provoquer des brûlures ;
- les aliments maigres se conservent mieux et plus longtemps que les aliments gras ; le sel réduit la durée de conservation des aliments ;
- ne laissez pas des aliments frais, non congelés, entrer en contact avec des aliments déjà congelés afin d'éviter que la température de ces derniers n'augmente ;
- enveloppez les aliments dans des feuilles d'aluminium ou de polyéthylène et assurez-vous que les emballages sont étanches ;
- préparez les aliments en petites portions pour une congélation rapide et uniforme et de façon à pouvoir décongeler par la suite uniquement la quantité nécessaire ;

- congelez seulement des aliments de qualité supérieure et frais, après les avoir soigneusement nettoyés ;
- le temps de congélation est de 24 heures. Aucune autre denrée à congeler ne doit être ajoutée entre-temps ;
- L'identification des emballages est importante : indiquez la date de congélation du produit, et respectez la durée de conservation indiquée par le fabricant.

Conseils pour la conservation des produits surgelés et congelés du commerce

Pour une bonne conservation des produits surgelés et congelés, vous devez :

- vous assurer qu'ils ont bien été conservés au magasin ;
- prévoir un temps réduit au minimum pour leur transport du magasin d'alimentation à votre domicile ;
- éviter d'ouvrir trop souvent le couvercle du congélateur et ne le laisser ouvert que le temps nécessaire.
- une fois décongelés, les aliments se détériorent rapidement et ne peuvent pas être recongelés.
- respecter la durée de conservation indiquée par le fabricant.

Entretien et nettoyage

 **Attention** débrancher l'appareil avant toute opération d'entretien.

 Cet appareil contient des hydrocarbures dans son circuit réfrigérant : l'entretien et la recharge ne doivent donc être effectués que par du personnel autorisé.

Nettoyage périodique

1. Mettez l'appareil à l'arrêt.
2. Débranchez l'appareil.
3. Nettoyez régulièrement les parois de l'appareil et les accessoires avec de l'eau tiède et un détergent liquide inodore (produit utilisé pour la vaisselle par exem-

ple). Lavez le joint du couvercle avec précaution sans omettre de nettoyer également sous le joint.

4. Rincez et séchez soigneusement les parois et les accessoires de l'appareil.
5. Branchez l'appareil.
6. Mettez l'appareil en marche.

! **Attention** N'utilisez jamais de produits abrasifs ou caustiques, ni d'éponges avec grattoir ou d'objets métalliques pour procéder au nettoyage intérieur et extérieur de votre appareil. Vous risquez de l'endommager.

Attention à ne pas endommager le système de réfrigération.

Important Il n'est pas nécessaire de nettoyer la zone du compresseur.

De nombreux détergents pour la cuisine recommandés par les fabricants contiennent des produits chimiques qui peuvent attaquer/endommager les pièces en plastique utilisées dans cet appareil. Il est par conséquent recommandé d'utiliser seulement de l'eau chaude additionnée d'un peu de savon liquide pour nettoyer la carrosserie de l'appareil.

Dégivrage du congélateur

Dégivrez le congélateur lorsque l'épaisseur de la couche de givre est d'environ 10-15 mm.

Nous vous conseillons de dégivrer le congélateur lorsque l'appareil est peu chargé (ou vide).

Pour enlever le givre, suivez les instructions ci-dessous :

1. Mettez l'appareil à l'arrêt.
2. Sortez les denrées congelées, enveloppez celles-ci dans plusieurs feuilles de papier journal et conservez-les dans un endroit frais.
3. Maintenez le couvercle ouvert. Ôtez le bouchon de la gouttière d'évacuation de l'eau de dégivrage. Placez

un récipient dessous pour récupérer l'eau de dégivrage. Vous pouvez accélérer le dégivrage en retirant la couche de glace avec précaution à l'aide d'une spatule en plastique prévue à cet effet.

4. Le dégivrage terminé, épongez et séchez bien l'intérieur, et remettez le bouchon.
5. Mettez l'appareil en marche.
6. Réglez le thermostat pour obtenir un réglage de froid maximum et faites fonctionner l'appareil pendant deux ou trois heures en utilisant ce réglage.
7. Remplacez les produits surgelés ou congelés dans le compartiment.

Important N'utilisez en aucun cas de couteau ou tout autre objet tranchant, d'objet métallique pour gratter la couche de givre, vous risquez de détériorer irrémédiablement l'évaporateur. N'utilisez aucun autre dispositif mécanique ou moyen artificiel que ceux qui sont recommandés par le fabricant pour accélérer le dégivrage de votre appareil. Une élévation de la température des denrées congelées, pendant la décongélation, peut réduire leur durée de conservation.

En cas d'absence prolongée ou de non-utilisation

Prenez les précautions suivantes :

1. Mettez l'appareil à l'arrêt.
2. Débranchez l'appareil.
3. Retirez tous les aliments.
4. Dégivrez et nettoyez l'appareil et tous les accessoires.
5. Maintenez le couvercle ouvert pendant toute la durée de non-utilisation pour éviter la formation d'odeurs.

Important Si, toutefois, vous n'avez pas la possibilité de débrancher et vider l'appareil, faites vérifier régulièrement son bon fonctionnement pour éviter la détérioration des aliments en cas de panne de courant.

Que faire si...

! **Attention** Avant d'intervenir sur l'appareil, débranchez-le.

La résolution des problèmes, non mentionnés dans le présent manuel, doit être exclusivement confiée à un électricien qualifié ou une personne compétente.

Important Le fonctionnement de l'appareil produit certains bruits (compresseur et système réfrigérant). Ces bruits ne sont pas anormaux.

Anomalie	Cause possible	Solution
L'appareil est bruyant.	L'appareil n'est pas correctement calé.	Vérifiez la stabilité de l'appareil (les quatre pieds doivent reposer sur le sol).
Le compresseur fonctionne en continu.	La température n'est pas bien réglée.	Choisissez une température plus élevée.
	Le couvercle a été ouvert trop longtemps	Ne laissez pas le couvercle ouvert plus longtemps que nécessaire.
	Le couvercle n'est pas correctement fermé.	Vérifiez que le couvercle ferme correctement et que le joint est en bon état et propre.
	Trop de produits frais ont été introduits dans l'appareil.	Attendez quelques heures et vérifiez de nouveau la température.
	Les aliments introduits dans l'appareil étaient trop chauds.	Laissez refroidir les aliments à température ambiante avant de les stocker.
	La température ambiante du local où est installé l'appareil est trop élevée pour permettre un fonctionnement optimal.	Veillez à respecter la température idéale (classe climatique) dans la pièce où est installé l'appareil.
Le voyant Alarme haute température est allumé.	La température à l'intérieur du congélateur est trop élevée.	Consultez le paragraphe "Alarme haute température".
	L'appareil a été mis en fonctionnement il y a peu de temps et la température est encore trop élevée.	Consultez le paragraphe "Alarme haute température".
Il y a trop de givre.	Les produits ne sont pas bien enveloppés.	Enveloppez correctement les aliments.
	Le couvercle n'est pas correctement fermé ou ne ferme pas de façon hermétique.	Vérifiez que le couvercle ferme correctement et que le joint est en bon état et propre.
	La température n'est pas bien réglée.	Choisissez une température plus élevée.
	Le bouchon de la gouttière d'évacuation de l'eau de dégivrage n'est pas bien placé.	Placez-le correctement.
Le couvercle ne ferme pas correctement.	Il y a trop de givre.	Procédez au dégivrage de l'appareil.
	Le joint du couvercle n'est pas propre.	Nettoyez le joint du couvercle.
	Des aliments bloquent la fermeture du couvercle.	Reportez-vous aux instructions qui figurent sur l'autocollant à l'intérieur de l'appareil pour le stockage des aliments dans l'appareil.
Le couvercle est difficile à ouvrir.	Le joint du couvercle n'est pas propre.	Nettoyez le joint du couvercle.

Anomalie	Cause possible	Solution
	La valve est bloquée.	Vérifiez la valve.
L'ampoule ne fonctionne pas.	L'ampoule est défectueuse.	Consultez le paragraphe "Remplacement de l'ampoule d'éclairage".
La température à l'intérieur du congélateur est trop élevée.	La température n'est pas bien réglée.	Choisissez une température plus basse.
	Le couvercle ne ferme pas hermétiquement ou n'est pas correctement fermé.	Vérifiez que le couvercle ferme correctement et que le joint est en bon état et propre.
	Avant la congélation, la température à l'intérieur de l'appareil n'était pas suffisamment froide.	Laissez refroidir l'appareil à vide pendant un temps suffisant.
	Trop de produits frais ont été introduits dans l'appareil.	Attendez quelques heures et vérifiez de nouveau la température. La prochaine fois, introduisez de plus petites quantités d'aliments à congeler en même temps.
	Les aliments introduits dans l'appareil étaient trop chauds.	Laissez refroidir les aliments à température ambiante avant de les stocker.
	Les produits à congeler sont placés trop près les uns des autres.	Placez les produits de façon à ce que l'air puisse circuler entre eux.
	Le couvercle a été ouvert trop souvent.	Évitez d'ouvrir trop souvent le couvercle.
	Le couvercle est resté ouvert pendant un long moment.	Ne laissez pas le couvercle ouvert plus longtemps que nécessaire.
La température à l'intérieur du congélateur est trop basse.	La température n'est pas bien réglée.	Choisissez une température plus élevée.
L'appareil ne fonctionne pas du tout. Ni la réfrigération ni l'éclairage ne fonctionnent.	L'appareil n'est pas correctement branché.	Branchez correctement l'appareil.
	L'appareil n'est pas alimenté électriquement.	Vérifiez l'alimentation électrique en branchant un autre appareil électrique sur la prise.
	Le dispositif de réglage de température n'est pas sur une position de fonctionnement.	Mettez l'appareil en marche.
	La prise n'est pas alimentée (essayez de brancher un autre appareil sur la prise).	Faites appel à un électricien qualifié.

Service après-vente

En cas d'anomalie de fonctionnement et si malgré toutes les vérifications une intervention s'avère nécessaire, le service après-vente de votre magasin vendeur est le premier habilité à intervenir.

Pour obtenir un service rapide, il est essentiel qu'au moment où vous appelez le service après-vente vous communiquiez le modèle et le numéro de série de votre appareil. Ces numéros se trouvent sur la plaque signalétique, située sur le côté extérieur droit de l'appareil.

Remplacement de l'ampoule

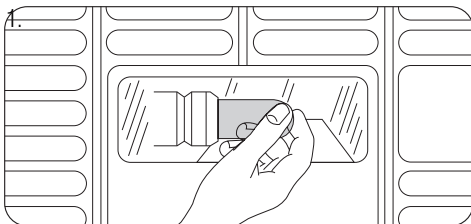

Débranchez l'appareil du secteur.

2. Remplacez l'ampoule par un modèle semblable de même puissance (la puissance maximale est indiquée sur le diffuseur).
3. Branchez l'appareil sur le secteur.
4. Ouvrez le couvercle. Vérifiez que l'ampoule s'allume.

Caractéristiques techniques

Volume (brut)	litres	213	Hauteur	mm	876	Temps de montée en température	heures	28
Volume (net)	litres	210	Largeur	mm	795	Consommation d'énergie	kWh/24 h	0,616
Puissance nominale	Watt	80	Profondeur	mm	665	Performance de congélation	kg/24 h	14
Tension	Volts	230	Poids	Kg	39	Classe climatique		SN/N/ST

Les caractéristiques techniques détaillées figurent sur la plaque signalétique située sur le côté droit à l'extérieur de l'appareil.

Installation

Emplacement

⚠ Avertissement Lors de la mise au rebut de votre appareil, veillez à détruire le système de verrouillage et fermeture, ceci afin d'éviter aux enfants de s'enfermer dans le congélateur et de mettre ainsi leur vie en danger.

Important La prise de l'appareil doit être facilement accessible après son installation.

Pour le bon fonctionnement de l'appareil, il est impératif de respecter les températures ambiantes du local où doit être placé l'appareil, suivant la classe climatique (indiquée sur la plaque signalétique) pour lequel il est prévu. Au delà de ces températures, ses performances peuvent s'en trouver diminuées.

Classe climatique	Température ambiante
SN	+10°C à +32°C
N	+16°C à +32°C
ST	+16°C à +38°C
T	+16°C à +43°C

Branchement électrique

Contrôlez, avant de brancher l'appareil, si la tension et la fréquence indiquées sur la plaque signalétique correspondent à celles de votre réseau.

L'appareil doit être relié à la terre. La fiche du câble d'alimentation comporte un logement pour mise à la terre. Si la prise de courant murale n'est pas mise à la terre, branchez l'appareil sur une prise de terre conformément aux

normes en vigueur, en demandant conseil à un électricien qualifié.

Le fabricant décline toute responsabilité en cas d'incident suite au non-respect des consignes de sécurité sus-mentionnées.

Cet appareil est conforme aux directives communautaires.

Ventilation

1. Placez l'appareil parfaitement d'aplomb sur une surface plane et solide. L'appareil doit reposer sur ses quatre pieds.
2. Laissez un espace de 5 cm entre l'appareil et le mur arrière.
3. Laissez un espace de 5 cm entre l'appareil et les côtés. La circulation d'air derrière l'appareil doit être suffisante.

En matière de sauvegarde de l'environnement

Le symbole  sur le produit ou son emballage indique que ce produit ne peut être traité comme déchet ménager. Il doit être remis au point de collecte dédié à cet effet (collecte et recyclage du matériel électrique et électronique).

En procédant à la mise au rebut de l'appareil dans les règles de l'art, nous préservons l'environnement et notre

sécurité, s'assurant ainsi que les déchets seront traités dans des conditions optimum.

Pour obtenir plus de détails sur le recyclage de ce produit, veuillez prendre contact avec les services de votre commune ou le magasin où vous avez effectué l'achat.

Inhoud

Veiligheidsinformatie _____	41	Onderhoud en reiniging _____	45
Bediening _____	43	Problemen oplossen _____	46
Bedieningspaneel _____	43	Technische gegevens _____	49
Het eerste gebruik _____	44	Montage _____	49
Dagelijks gebruik _____	44	Het milieu _____	49
Nuttige aanwijzingen en tips _____	45		

Wijzigingen voorbehouden

Veiligheidsinformatie

In het belang van uw veiligheid en om een correct gebruik te kunnen waarborgen is het van belang dat u, alvorens het apparaat te installeren en in gebruik te nemen, deze gebruiksaanwijzing, inclusief de tips en waarschuwingen, grondig doorleest. Om onnodige vergissingen en ongevallen te voorkomen is het belangrijk ervoor te zorgen dat alle mensen die het apparaat gebruiken, volledig bekend zijn met de werking ervan en de veiligheidsvoorzieningen. Bewaar deze instructies en zorg ervoor dat zij bij het apparaat blijven als het wordt verplaatst of verkocht, zodat iedereen die het apparaat gedurende zijn hele levensduur gebruikt, naar behoren is geïnformeerd over het gebruik en de veiligheid van het apparaat.

Voor de veiligheid van mensen en eigendommen dient u zich aan de voorzorgsmaatregelen uit dit instructieboekje te houden, de fabrikant is niet verantwoordelijk voor schade die door het niet opvolgen van de aanwijzingen veroorzaakt is.

Veiligheid van kinderen en kwetsbare mensen

- Dit apparaat is niet bedoeld voor gebruik door personen (waaronder begrepen kinderen) met verminderde fysieke, zintuiglijke vermogens of een gebrek aan ervaring en kennis, tenzij dit onder toezicht gebeurt van een voor hun veiligheid verantwoordelijke persoon of tenzij zij van een dergelijke persoon instructie hebben ontvangen over het gebruik van het apparaat. Houd kinderen uit de buurt om te voorkomen dat ze met het apparaat gaan spelen.
- Houd alle verpakkingsmateriaal buiten het bereik van kinderen. Gevaar voor verstikking.
- Als u het apparaat afdankt trek dan de stekker uit het stopcontact, snij de voedingskabel door (zo dicht mogelijk bij het apparaat) en verwijder de deur om te voorkomen dat kinderen een elektrische schok krijgen of zichzelf in het apparaat opsluiten.

- Als dit apparaat, dat voorzien is van een magnetische deursluiting, een ouder apparaat vervangt, dat voorzien is van een veerslot (slot) op de deur of het deksel, zorg er dan voor dat u het slot onbruikbaar maakt voordat u het oude apparaat weggooit. Dit voorkomt dat kinderen er in opgesloten kunnen raken.

Algemene veiligheid

-  **Let op!** Houd de ventilatie-openingen altijd vrij van obstructies.
- Dit apparaat is bedoeld voor het bewaren van levensmiddelen en/of dranken in een gewoon huishouden, zoals uitgelegd in dit instructieboekje.
- Gebruik geen mechanische hulpmiddelen of kunstgrepen om het ontdooiproces te versnellen.
- Gebruik geen andere elektrische apparaten (bijvoorbeeld ijsmachines) in koelkasten, tenzij ze voor dit doel goedgekeurd zijn door de fabrikant.
- Let op dat u het koelcircuit niet beschadigt.
- Het koelmiddel isobutaan (R600a) bevindt zich in het koelcircuit van het apparaat, dit is een natuurlijk gas dat weliswaar milieuvriendelijk is, maar ook uiterst ontvlambaar. Controleer of de onderdelen van het koelcircuit tijdens transport en installatie van het apparaat niet beschadigd zijn geraakt. Indien het koelcircuit beschadigd is:
 - open vuur en ontstekingsbronnen vermijden
 - de ruimte waar het apparaat zich bevindt grondig ventileren

- Het is gevaarlijk om wijzigingen aan te brengen in de specificaties of dit product op enigerlei wijze te modificeren. Een beschadigd netsnoer kan kortsluiting, brand en/of een elektrische schok veroorzaken.

 **Waarschuwing!** Alle elektrische onderdelen (netsnoer, stekker, compressor) mogen uitsluitend vervangen worden door een erkende onderhoudsdienst of gekwalificeerd onderhoudspersoneel.

1. Het netsnoer mag niet verlengd worden.
 2. Verzeker u ervan dat de stekker niet platgedrukt of beschadigd wordt door de achterkant van het apparaat. Een platgedrukte of beschadigde stekker kan oververhit raken en brand veroorzaken.
 3. Verzeker u ervan dat u de stekker van het apparaat kunt bereiken.
 4. Trek niet aan het snoer.
 5. Als de stekker los zit, steek hem dan niet in het stopcontact. Dit kan gevaar opleveren van een elektrische schok of brand.
 6. U mag het apparaat niet gebruiken zonder de afdekking van het lampje ¹³⁾ voor de binnenverlichting.
- Dit apparaat is zwaar. Wees voorzichtig als u het apparaat verplaatst.
 - Haal geen artikelen uit het vriesvak en raak ze niet aan als uw handen vochtig/nat zijn, dit kan uw huid beschadigen of vrieswonden veroorzaken.
 - Stel het apparaat niet langdurig bloot aan direct zonlicht.

Dagelijks gebruik

- Zet geen hete potten op de kunststof onderdelen in het apparaat.
- Bewaar geen brandbare gassen of vloeistoffen in het apparaat, deze kunnen ontploffen.
- Zet geen levensmiddelen direct tegen de luchtopening in de achterwand. ¹⁴⁾
- Diepgevroren voedsel mag niet opnieuw worden ingevroren als het eenmaal ontdooid is.
- Bewaar voorverpakte diepvriesproducten volgens de aanwijzingen van de fabrikant.
- U dient zich strikt te houden aan de aanbevelingen van de fabrikant van het apparaat met betrekking tot het

bewaren van voedsel. Raadpleeg de betreffende aanwijzingen.

- Leg geen koolzuurhoudende of mousserende dranken in de vriezer, deze veroorzaken druk op de fles die daardoor kan ontploffen, dit kan schade toebrengen aan het apparaat.
- IJslollijes kunnen vrieswonden veroorzaken als ze rechtstreeks vanuit het apparaat geconsumeerd worden.

Onderhoud en reiniging

- Schakel het apparaat uit en trek de stekker uit het stopcontact voordat u onderhoudshandelingen verricht. Als u het stopcontact niet kunt bereiken, onderbreek dan de stroomtoevoer.
- Maak het apparaat niet schoon met metalen voorwerpen.
- Gebruik geen scherpe voorwerpen om ijs van het apparaat te krabben. Gebruik een kunststof schraper.

Installatie

Belangrijk! Voor de aansluiting van elektriciteit dienen de instructies in de desbetreffende paragrafen nauwgezet te worden opgevolgd.

- Pak het apparaat uit en controleer of er beschadigingen zijn. Sluit het apparaat niet aan als het beschadigd is. Meld mogelijke beschadigingen onmiddellijk bij de winkel waar u het apparaat gekocht heeft. Gooi in dat geval de verpakking niet weg.
- Wij adviseren u om vier uur te wachten voordat u het apparaat aansluit, dan kan de olie terugvloeien in de compressor.
- Rond het apparaat dient adequate luchtcirculatie te zijn, anders kan dit tot oververhitting leiden. Om voldoende ventilatie te verkrijgen de instructies met betrekking tot de installatie opvolgen.
- Het apparaat mag niet vlakbij radiatoren of kooktoestellen geplaatst worden.
- Zorg ervoor dat de stekker na installatie van het apparaat toegankelijk is.

Onderhoud

- Alle elektrotechnische werkzaamheden die noodzakelijk zijn voor het uitvoeren van onderhoud aan het apparaat, dienen uitgevoerd te worden door een gekwalificeerd elektricien of competent persoon.

¹³⁾ Als er een afdekking voor het lampje is voorzien

¹⁴⁾ Als het apparaat vorstvrij is

- Dit product mag alleen worden onderhouden door een erkend onderhoudscentrum en er dient alleen gebruik te worden gemaakt van originele reserveonderdelen.

Bescherming van het milieu

-  Dit apparaat bevat geen gassen die de ozonlaag kunnen beschadigen, niet in het koelcircuit en evenmin in de isolatiematerialen. Het apparaat mag niet wor-

den weggegooid bij het normale huishoudelijke afval. Het isolatieschuim bevat ontvlambare gassen: het apparaat moet weggegooid worden conform de van toepassing zijnde regels die u bij de lokale overheidsinstanties kunt verkrijgen. Voorkom beschadiging aan de koeleenheid, vooral aan de achterkant bij de warmtewisselaar. De materialen die gebruikt zijn voor dit apparaat en die voorzien zijn van het symbool  zijn recyclebaar.

Bediening

Inschakelen

Steek de stekker in het stopcontact.
Draai de temperatuurregeling met de klok mee.
Het controlelampje gaat branden.
Het alarmlampje licht op.

Uitschakelen

Draai om het apparaat uit te zetten de temperatuurregeling naar de OFF positie.

Temperatuurregeling

De temperatuur wordt automatisch geregeld.
Ga als volgt te werk om het apparaat in werking te stellen:

- draai de temperatuurregeling naar ❄️ voor minimale koude.
- draai de temperatuurregeling naar ❄️ voor maximale koude.

-  Een gemiddelde instelling is over het algemeen het

meest geschikt.

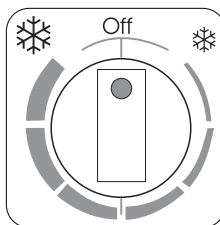

De exacte instelling moet echter gekozen worden rekening houdend met het feit dat de temperatuur in het apparaat afhankelijk is van:

- de omgevingstemperatuur
- hoe vaak het deksel wordt geopend
- de hoeveelheid voedsel die bewaard wordt
- Plaatsing van het apparaat.

Bedieningspaneel

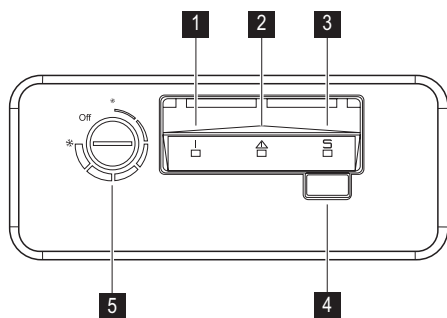

- 1 Alarmlampje hoge temperatuur
- 2 Controlelampje
- 3 Lampje Snelvriezen

- 4 Schakelaar Snelvriezen
Terugzetschakelaar alarm

- 5 Thermostaatknop

Snelvriesfunctie

U kunt de snelvriesfunctie activeren door op de schakelaar Snelvriezen te drukken.

Het lampje Snelvriezen licht op.

Deze functie stopt automatisch na 52 uur.

Het is mogelijk om de functie op elk moment te inactiveren door op de schakelaar Snelvriezen te drukken. Het lampje Snelvriezen gaat uit.

Alarm hoge temperatuur

Een toename van de temperatuur in de vriezer (bijvoorbeeld door stroomuitval) wordt aangeduid door het gaan branden van het alarmlampje

Leg tijdens de alarmfase geen voedsel in de vriezer.

Als de normale omstandigheden hersteld worden gaat het alarmlampje automatisch uit.

Het eerste gebruik

De binnenkant schoonmaken

Voordat u het apparaat voor de eerste keer gebruikt, wast u de binnenkant en de interne accessoires met lauwwarm water en een beetje neutrale zeep om de typische geur van

een nieuw product weg te nemen. Droog daarna grondig af.

Belangrijk! Gebruik geen oplosmiddelen of schuurpoeders. Deze beschadigen de lak.

Dagelijks gebruik

Vers voedsel invriezen

Het vriesvak is geschikt voor het invriezen van vers voedsel en voor het voor een lange periode bewaren van ingevroren en diepgevroren voedsel.

Activeer om vers voedsel in te vriezen de snelvriesfunctie ten minste 24 uur voordat u het in te vriezen voedsel in het vriesvak legt.

De maximale hoeveelheid voedsel die in 24 uur kan worden ingevroren wordt aangegeven op het **typeplaatje**¹⁵⁾ Het invriesproces duurt 24 uur: voeg gedurende deze periode niet meer in te vriezen voedsel toe.

Het bewaren van ingevroren voedsel

Als u het apparaat voor het eerst of na een periode dat het niet gebruikt is inschakelt, het apparaat minstens 2 uur op een hoge instelling laten werken voordat u er producten in plaatst.

Belangrijk! In het geval van onbedoelde ontthooing, bijvoorbeeld als de stroom langer is uitgevallen dan de duur die op de kaart met technische kenmerken onder "tijdsduur" is vermeld, moet het ontthooide voedsel snel geconsumeerd worden of onmiddellijk bereid worden en dan weer worden ingevroren (nadat het afgekoeld is).

Diepvrieskalender

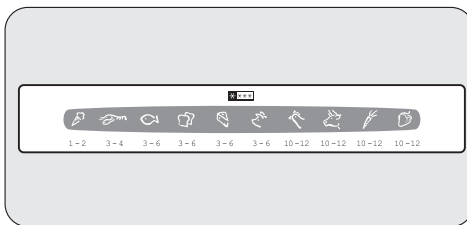

De symbolen tonen verschillende soorten diepvriesartikelen.

15) Raadpleeg "Technische gegevens

De getallen geven de bewaartijden in maanden per type diepvriesartikelen. Of de boven- of onderwaarde van de aangegeven bewaartijd geldig is, is afhankelijk van de kwaliteit van de voedingsmiddelen.

Het openen en sluiten van het deksel

Omdat het deksel is uitgerust met een strak sluitende afsluiting, is het niet gemakkelijk om hem direct na het sluiten opnieuw te openen (door het vacuüm dat aan de binnenkant wordt gevormd).

Wacht een paar minuten voordat u het apparaat weer opent. De vacuümklep zal u helpen om het deksel te openen.

⚠ Waarschuwing! Trek nooit met grote kracht aan het handvat.

Opslagmanden

Plaats de manden in de vriezer. De manden schuiven in elkaar.

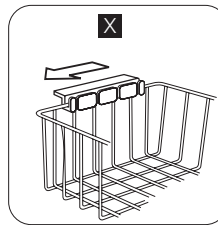

Hang de manden aan de bovenrand van de vriezer.

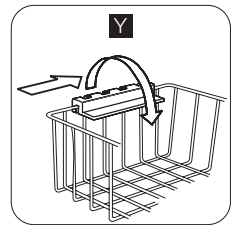

Draai de handvaten voor deze twee posities (X) en (Y) zoals getoond in de afbeelding en zet ze vast.

De onderstaande afbeeldingen tonen hoeveel manden in de verschillende vriezermodellen kunnen worden geplaatst.

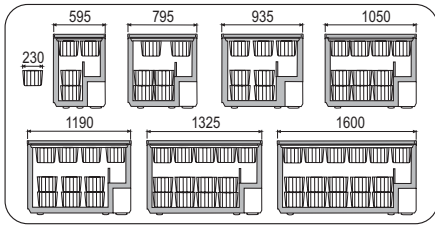

U kunt extra manden kopen bij uw plaatselijke klantenservice.

Nuttige aanwijzingen en tips

Tips voor het invriezen

Om u te helpen om het beste van het invriesproces te maken, volgen hier een paar belangrijke tips:

- de maximale hoeveelheid voedsel die in 24 uur ingevroren kan worden, is vermeld op het typeplaatje;
- het invriesproces duurt 24 uur. Voeg gedurende deze periode niet meer in te vriezen voedsel toe;
- vries alleen vers en grondig schoongemaakte levensmiddelen van uitstekende kwaliteit in;
- bereid het voedsel in kleine porties voor, zo kan het snel en volledig worden ingevroren en zo kunt u later alleen die hoeveelheid laten ontdooien die u nodig heeft;
- wikkel het voedsel in aluminiumfolie of plastic en zorg ervoor dat de pakjes luchtdicht zijn;
- leg vers, nog niet ingevroren voedsel niet tegen het al ingevroren voedsel, om te voorkomen dat dit laatste warm wordt;
- smalle pakjes zijn makkelijker op te bergen dan dikke; zout maakt voedsel minder lang houdbaar;

- water bevriest, als dit rechtstreeks uit het vriesvak geconsumeerd wordt, kan het aan de huid vastvriezen;
- het is aan te bevelen de invriesdatum op elk pakje te vermelden, dan kunt u zien hoe lang het al bewaard is;

Tips voor het bewaren van ingevroren voedsel

Om de beste resultaten van dit apparaat te verkrijgen, dient u:

- er zich van te verzekeren dat de commercieel ingevroren levensmiddelen op geschikte wijze door de detailhandelaar werden opgeslagen;
- ervoor te zorgen dat de ingevroren levensmiddelen zo snel mogelijk van de winkel naar uw vriezer gebracht worden;
- het deksel niet vaak te openen of langer open te laten dan strikt noodzakelijk.
- Als voedsel eenmaal ontdooid is, bederft het snel en kan het niet opnieuw worden ingevroren.
- Bewaar het voedsel niet langer dan de door de fabrikant aangegeven bewaarperiode.

Onderhoud en reiniging

 **Let op!** Voordat u welke onderhoudshandeling dan ook verricht, de stekker uit het stopcontact trekken.

 Het koelcircuit van dit apparaat bevat koolwaterstoffen; onderhoud en herladen mag alleen uitgevoerd worden door bevoegde technici.

Periodieke reiniging

1. Schakel het apparaat uit.
2. Trek de stekker uit het stopcontact.
3. Maak het apparaat en toebehoren regelmatig schoon met warm water en neutrale zeep. Maak de afsluiting van het deksel voorzichtig schoon.

4. Maak het apparaat volledig droog.
5. Steek de stekker in het stopcontact.
6. Schakel het apparaat in.

 **Let op!** Gebruik geen schoonmaakmiddelen, schuurmiddelen, sterk geperfumeerde schoonmaakproducten of boenwas om de binnenkant van het apparaat schoon te maken. Voorkom schade aan het koelsysteem.

Belangrijk! Het is niet nodig om het compressorgedeelte schoon te maken.

Veel normaal verkrijgbare keukenreinigers bevatten chemicaliën die de kunststoffen die in dit apparaat gebruikt zijn kunnen aantasten/beschadigen. Daarom wordt het aanbevolen de buitenkant van dit apparaat alleen schoon te maken met warm water met een beetje afwasmiddel.

De vriezer ontdooien

Ontdooi de vriezer wanneer de rijplaag een dikte van ongeveer 10-15 mm bereikt heeft.

Het beste moment om de vriezer te ontdooien is wanneer deze geen of weinig voedsel bevat.

Volg onderstaande aanwijzingen om de rijp te verwijderen:

1. Schakel het apparaat uit.
2. Verwijder al het ingevroren voedsel, wikkel het in een paar lagen krantenpapier en leg het op een koele plaats.
3. Laat het deksel open, haal de dop van de ontdooiwaterafvoer en vang al het dooiwater op in een bak. Gebruik een schraper om het ijs snel te verwijderen.
4. Na afloop van het ontdooien de binnenkant grondig droog maken en de dop terugzetten.
5. Schakel het apparaat in.
6. Zet de thermostaatknop op de maximale koude en laat het apparaat twee tot drie uur in deze instelling werken.
7. Zet het eerder verwijderde voedsel terug in het vriesvak.

Belangrijk! Gebruik nooit scherpe metalen gereedschappen om rijp af te schrapen omdat u hiermee het apparaat kunt beschadigen. Gebruik geen mechanische of kunstmatige middelen om het ontdooiproces te versnellen, behalve die middelen die door de fabrikant zijn aanbevolen. Een temperatuurstijging tijdens het ontdooien van de ingevroren levensmiddelen kan de veilige bewaartijd verkorten.

Periodes dat het apparaat niet gebruikt wordt

Als het apparaat gedurende lange tijd niet gebruikt wordt, neem dan de volgende voorzorgsmaatregelen:

1. Schakel het apparaat uit.
2. Trek de stekker uit het stopcontact.
3. Haal al het voedsel eruit.
4. Ontdooi het apparaat en toebehoren en maak alles schoon.
5. Laat het deksel open om onaangename geurtjes te voorkomen.

Belangrijk! Als uw apparaat aan blijft staan, vraag dan iemand om het zo nu en dan te controleren, om te voorkomen dat het bewaarde voedsel bederft als de stroom uitvalt.

Problemen oplossen

 **Let op!** Voordat u storingen opspoor, de stekker uit het stopcontact trekken.

Het opsporen van storingen die niet in deze handleiding vermeld zijn, dient te worden verricht door een gekwalificeerd technicus of competent persoon.

Belangrijk! De werking van het apparaat gaat gepaard met bepaalde geluiden (geluid van compressor en circulatie). Dat is geen probleem, maar de normale werking.

Probleem	Mogelijke oorzaak	Oplossing
Het apparaat maakt lawaai.	Het apparaat wordt niet goed ondersteund.	Controleer of het apparaat stabiel staat (alle vier de voetjes moeten op de vloer staan).
De compressor werkt continu.	De temperatuur is niet goed ingesteld. Het deksel is te vaak geopend.	Stel een hogere temperatuur in. Laat het deksel niet langer open dan nodig is.

Probleem	Mogelijke oorzaak	Oplossing
	Het deksel is niet goed gesloten.	Controleer of het deksel goed sluit en dat de pakkingen onbeschadigd en schoon zijn.
	Er zijn grote hoeveelheden voedsel tegelijk in de vriezer geplaatst.	Wacht een paar uur en controleer dan nogmaals de temperatuur.
	Het voedsel dat in het apparaat werd geplaatst was te warm.	Laat voedsel afkoelen tot kamertemperatuur voordat u het opslaat.
	De temperatuur van de ruimte waarin het apparaat zich bevindt is te hoog voor efficiënte werking.	Probeer de temperatuur in de ruimte waarin het apparaat staat te verlagen.
Het alarmlampje voor hoge temperatuur brandt.	Het is te warm in de vriezer.	Raadpleeg "Alarm hoge temperatuur".
	De kist is kortgeleden aangezet en de temperatuur is nog steeds te hoog.	Raadpleeg "Alarm hoge temperatuur".
Er is te veel rijp en ijs.	De producten zijn niet op de juiste wijze verpakt.	Pak de producten beter in.
	Het deksel is niet goed dicht of niet strak genoeg gesloten.	Controleer of het deksel goed sluit en dat de pakkingen onbeschadigd en schoon zijn.
	De temperatuur is niet goed ingesteld.	Stel een hogere temperatuur in.
	De dop van de waterafvoer bevindt zich niet op de juiste plaats.	Plaats de dop voor de waterafvoer op de juiste manier.
Het deksel sluit niet volledig.	Er is overmatige rijp.	Verwijder de overmatige rijp.
	De pakkingen van het deksel zijn vies of plakkerig.	Maak de pakkingen van het deksel schoon.
	Het deksel wordt geblokkeerd door voedselverpakkingen.	Rangschik de verpakkingen op de juiste wijze, zie de sticker in het apparaat.
Het deksel gaat moeilijk open.	De pakkingen van het deksel zijn vies of plakkerig.	Maak de pakkingen van het deksel schoon.
	De klep is geblokkeerd.	Controleer de klep.
Het lampje brandt niet.	Het lampje is stuk.	Raadpleeg "Het lampje vervangen".
Het is te warm in de vriezer.	De temperatuur is niet goed ingesteld.	Stel een lagere temperatuur in.
	Het deksel sluit niet strak af of is niet op de juiste manier gesloten.	Controleer of het deksel goed sluit en dat de pakkingen onbeschadigd en schoon zijn.
	Het apparaat was voor het vriezen niet voldoende voorgekoeld.	Laat het apparaat lang genoeg voorkoelen.

Probleem	Mogelijke oorzaak	Oplossing
	Er zijn grote hoeveelheden voedsel tegelijk in de vriezer geplaatst.	Wacht een paar uur en controleer dan nogmaals de temperatuur. Doe de volgende keer kleinere hoeveelheden in te vriezen voedsel per keer in de vriezer.
	Het voedsel dat in het apparaat werd geplaatst was te warm.	Laat voedsel afkoelen tot kamertemperatuur voordat u het opslaat.
	In te vriezen producten zijn te dicht bij elkaar geplaatst.	Plaats de producten zodanig dat koude lucht daartussen kan circuleren.
	Het deksel is te vaak geopend.	Probeer het deksel niet te vaak te openen.
	Het deksel is lang open geweest.	Laat het deksel niet langer open dan nodig is.
Het is te koud in de vriezer.	De temperatuur is niet goed ingesteld.	Stel een hogere temperatuur in.
Het apparaat werkt helemaal niet. De koeling en de verlichting werken niet.	De stekker zit niet goed in het stopcontact.	Sluit de stekker goed aan.
	De stroom bereikt het apparaat niet.	Probeer een ander elektrisch apparaat op het stopcontact aan te sluiten.
	Het apparaat staat niet aan.	Schakel het apparaat in.
	Er staat geen spanning op het stopcontact (probeer een ander apparaat erop aan te sluiten).	Bel een elektriciën.

Klantenservice

Als het apparaat nog steeds niet naar behoren werkt na uitvoeren van de bovenstaande controles, neem dan contact op met de dichtstbijzijnde klantenservice.

Om snel geholpen te kunnen worden is het van belang dat u het model en serienummer van uw apparaat doorgeeft. Deze kunt u vinden op het garantiebewijs of op het typeplaatje aan de rechterkant aan de buitenkant van het apparaat.

Het lampje vervangen

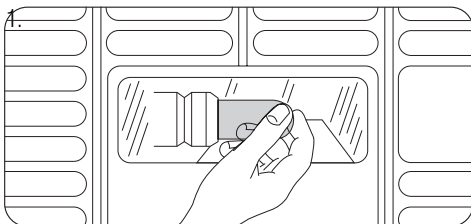

Trek de stekker uit het stopcontact.

1. Vervang het lampje met één van hetzelfde vermogen (het maximale vermogen wordt weergegeven op de lamp zelf).
2. Steek de stekker in het stopcontact.
3. Open het deksel. Controleer of het lampje gaat branden.

Technische gegevens

Volume (bruto)	Liter	213	Hoogte	mm	876	Tijdsduur	uur	28
Volume (netto)	Liter	210	Breedte	mm	795	Energieverbruik	kWh/24u	0,616
Vermogen	Watt	80	Diepte	mm	665	Invriescapaciteit	kg/24u	14
Voltage	Volt	230	Gewicht	Kg	39	Klimaatklasse		SN/N/ ST

Overige technische informatie is vermeld op het typeplaatje aan de rechterkant aan de buitenkant van het apparaat.

Montage

Opstelling

⚠ Waarschuwing! Wanneer u een oud apparaat met een slot of een vergrendeling op het deksel afvoert, moet u ervoor zorgen dat dit onklaar wordt gemaakt om te voorkomen dat kleine kinderen erin opgesloten raken.

Belangrijk! De stekker van het apparaat moet na installatie toegankelijk zijn.

Dit apparaat kan in een garage of kelder geïnstalleerd worden, maar voor de beste prestatie kunt u het apparaat beter installeren op een plaats waar de omgevingstemperatuur overeenkomt met de klimaatklasse die staat aangegeven op het typeplaatje van het apparaat:

Klimaat-klasse	Omgevingstemperatuur
SN	+10°C tot + 32°C
N	+16°C tot + 32°C
ST	+16°C tot + 38°C
T	+16°C tot + 43°C

Het milieu

Het symbool  op het product of op de verpakking wijst erop dat dit product niet als huishoudafval mag worden behandeld, maar moet worden afgegeven bij een verzamelpunt waar elektrische en elektronische apparatuur wordt gerecycled. Als u ervoor zorgt dat dit product op de juiste manier wordt verwijderd, voorkomt

Elektrische aansluiting

Zorg er vóór het aansluiten voor dat het voltage en de frequentie op het typeplaatje overeenkomen met de stroomtoevoer in uw huis.

Het apparaat moet geaard zijn. De netsnoerstekker is voorzien van een contact voor dit doel. Als het stopcontact niet geaard is, sluit het apparaat dan aan op een afzonderlijk aardpunt, in overeenstemming met de geldende regels, raadpleeg hiervoor een gekwalificeerd elektricien. De fabrikant neemt geen verantwoordelijkheid op zich als de bovenstaande veiligheidsmaatregelen niet worden nageleefd.

Dit apparaat voldoet aan de EU. richtlijnen.

Ventilatievereisten

1. Plaats de vriezer in horizontale positie op een stevig oppervlak. De kist moet op alle vier de voetjes staan.
2. Zorg ervoor dat de ruimte tussen het apparaat en de achterwand 5 cm is.
3. Zorg ervoor dat de ruimte tussen het apparaat en de zijkanten 5 cm is.

De luchtstroom achter het apparaat moet voldoende zijn.

u mogelijke negatieve gevolgen voor mens en milieu die zich zouden kunnen voordoen in geval van verkeerde afvalverwerking. Voor gedetailleerdere informatie over het recyclen van dit product, kunt u contact opnemen met de gemeente, de gemeentereiniging of de winkel waar u het product hebt gekocht.

Съдържание

Информация за безопасност	50	Грижи и почистване	56
Действие	52	Как да постъпите, ако	57
Командно табло	53	Технически данни	60
Първа употреба	53	Инсталиране	60
Всекидневна употреба	54	Опазване на околната среда	61
Полезни препоръки и съвети	55		

Запазваме си правото на изменения

Информация за безопасност

От интерес на вашата безопасност и за осигуряване на правилна употреба, преди да инсталирате и използвате уреда за пръв път, прочетете това ръководство за потребителя внимателно, включително препоръките и предупрежденията. За да избегнете ненужни грешки и злополуки, важно е да внимавате всички хора, които използват уреда, да са напълно запознати с неговата работа и средствата за предпазване. Запазете тези инструкции и се погрижете те да останат към уреда, ако той бъде преместен или продаден, така че всеки, който го използва през целия му срок на експлоатация, да бъде добре информиран за употребата и безопасността на уреда.

За защита на живота и имуществото си спазвайте предпазните мерки от инструкциите за потребителя, тъй като производителят не носи отговорност за повреди, предизвикани поради неспазването им.

Безопасност за децата и хората с намалени способности

- Този уред не е предназначен за употреба от лица (включително деца) с ограничени физически, сетивни или умствени възможности, с недостатъчен опит и познания освен ако не се наблюдават или са им дадени инструкции за употребата на уреда от лице, отговорно за тяхната безопасност.

Децата трябва да се надзирават, за да се гарантира, че няма да си играят с уреда.

- Съхранявайте опаковъчните материали далеч от обсега на деца. Съществува опасност от задушаване.
- При изхвърляне на уреда изключете щепсела от контакта, срежете кабела на захранването (възможно най-близо до уреда) и демонтирайте вратата, за да предотвратите удар с електрически ток и евентуалното затваряне на деца на него по време на игра.
- Ако с този уред, който има магнитни уплътнения на вратата, ще замените по-стар уред с пружинен затвор (ключалка) на вратата или капака, уверете се, че пружинният затвор е неизползваем, преди да изхвърлите употребявания уред. Така ще предотвратите смъртна опасност от затварянето на деца вътре.

Общи мерки за безопасност

 **ВНИМАНИЕ!** Внимавайте да не запушите вентилационните отвори.

- Уредът е предназначен за съхранение на хранителни продукти и/или напитки при нормални домашни условия, както е обяснено в тази книжка с инструкции.
- Не използвайте механични инструменти или други неестествени средства за ускоряване на процеса на размразяване.
- Не използвайте други електрически уреди (като машини за сладолед) в хладилници и фризери, освен ако не са одобрени за тази цел от производителя.

- Не повреждайте хладилната верига.
- В хладилната верига на уреда се съдържа изобутан (R600a) - природен газ, който има високо ниво на съвместимост с околната среда, но въпреки това е запалим.

По време на транспортиране и инсталиране на уреда внимавайте да не повредите някой от компонентите на хладилната верига.

Ако хладилната верига е повредена:

- избягвайте открити пламъци и запалителни източници
- проветрете напълно помещението, в което се намира уредът
- опасно е да се променят спецификациите или да се видоизменя този продукт по какъвто и да било начин. Повреда в захранващия кабел може да предизвика късо съединение, пожар или удар с електрически ток.

! **ПРЕДУПРЕЖДЕНИЕ!** Всички електрически компоненти (захранващ кабел, щепсел, компресор) трябва да се подменят от сертифициран сервизен агент или квалифициран сервизен персонал.

1. Захранващият кабел не трябва да се удължава.
2. Проверете дали щепселът на захранващия кабел на гърба на уреда не е смачкан или повреден. Смачкан или повреден захранващ щепсел може да се прегрее и да предизвика пожар.
3. Погрижете се да имате достъп до мрежовия щепсел на уреда.
4. Не дърпайте мрежовия кабел.
5. Ако контактът на захранването е разхлабен, не вкарвайте щепсела в него. Съществува опасност от токов удар или пожар.

6. Не използвайте уреда, без да е сложен капакът на лампичката.¹⁶⁾ за вътрешното осветление.

- Този електроуред е тежък. Трябва да се внимава при преместването му.
- Не местете и не докосвайте продукти от фризерното отделение, ако ръцете ви са влажни/мокри, тъй като това може да доведе до сваляне на кожата или "студено изгаряне".
- Избягвайте продължителното излагане на уреда на пряка слънчева светлина.

Всекидневна употреба

- Не поставяйте горещи съдове върху пластмасовите части на уреда.
- Не съхранявайте запалими газове или течности в уреда, тъй като могат да избухнат.
- Не поставяйте хранителни продукти директно срещу въздушното отворствие от задната страна.¹⁷⁾
- Замразената храна не трябва да се замразява отново, след като е била размразена.
- Съхранявайте предварително пакетирана храна в съответствие с инструкциите на производителя ѝ.
- Препоръките за съхранение на производителя на уреда трябва да се спазват стриктно. Вижте съответните инструкции.
- Не съхранявайте газирани напитки във фризерното отделение, тъй като създават налягане върху съда, което може да доведе до неговото пръсване и да причини повреда на уреда.
- Яденето на сладоледени изделия направо от уреда може да доведе до "студено изгаряне".

Грижи и почистване

- Преди обслужване изключете уреда и извадете щепсела от контакта. Ако нямате достъп до контакта, прекъснете захранването.

16) Ако е предвиден капак

17) Ако уредът работи без заскрежаване

- Не почиствайте уреда с метални предмети.
- Не използвайте остри предмети за отстраняване на скреж от уреда. Използвайте пластмасова стъргалка.

Инсталиране

ВАЖНО! За свързването към електроснабдяването внимателно следвайте инструкциите, дадени в съответните раздели.

- Разопаковайте уреда и проверете дали няма повреди по него. Не свързвайте уреда, ако е повреден. Веднага съобщете за възможни повреди на мястото, откъдето сте го купили. В такъв случай запазете опаковката.
- Препоръчително е да изчакате поне четири часа, преди да свържете уреда, за да дадете възможност на маслото да се стече обратно в компресора.
- Трябва да се осигури правилна циркулация на въздуха около уреда - в противен случай той може да прегрее. За да осигурите достатъчна вентилация, следвайте съответните инструкции за монтаж.
- Уредът не трябва да се поставя в близост до радиатори или печки.

Действие

Включване

Поставете щепсела в контакта. Включете регулатора на температурата, като го завъртите по часовниковата стрелка. Сигналната лампичка светва. Алармената лампичка светва.

Изключване

За да изключите уреда, завъртете регулатора на температурата в позиция OFF.

Регулиране на температурата

Температурата се регулира автоматично. За да работите с уреда, процедирайте по следния начин:

- Погрижете се щепселът да е достъпен след инсталирането на уреда.

Обслужване

- Всякакви електротехнически работи, необходими за обслужването на този уред, трябва да се извършват от квалифициран електротехник или компетентно лице.
- Този уред трябва да бъде обслужван от упълномощен сервизен център и трябва да бъдат използвани само оригинални резервни части.

Опазване на околната среда

-  Както хладилната верига, така и изолационните материали на този уред, не съдържат никакви газове, които биха могли да увредят озоновия слой. Уредът не трябва да се изхвърля заедно с битовите отпадъци. Изолационната пяна съдържа възпламеними газове: уредът трябва да се изхвърля в съответствие с приложимите нормативни уредби, които може да получите от местните общински власти. Внимавайте да не повредите охлаждащия блок особено отзад в близост до топлообменника. Материалите, използвани в този уред и маркирани със символа ♻️, могат да бъдат рециклирани.

- завъртете регулатора на температурата в посока към ❄️, за да получите минимална студенина.
- завъртете регулатора на температурата в посока към ❄️, за да получите максимална студенина.

-  Обикновено средната настройка е най-подходяща.

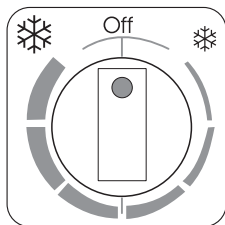

Точната настройка обаче трябва да се избере, като се има предвид, че температурата във вътрешността на уреда зависи от:

- стайната температура
- колко често се отваря капакът
- количеството на съхраняваните храни
- местоположението на уреда.

Командно табло

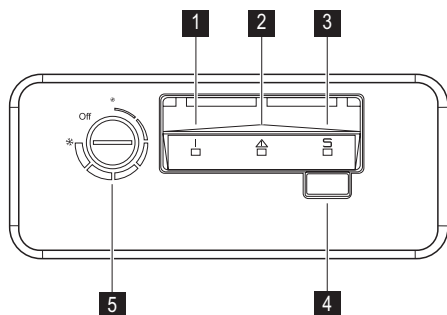

- 1** Алармена лампичка за висока температура
- 2** Контролна лампичка
- 3** Лампа за бързо замразяване
- 4** Ключ за бързо замразяване
Ключ за нулиране на алармата
- 5** Регулатор за температурата

Функция "Бързо замразяване"

Можете да активирате функцията "Бързо замразяване" с натискане на ключа за бързо замразяване.

Първа употреба

Почистване на вътрешността

Преди да използвате уреда за първи път, почистете вътрешността и всички вътрешни принадлежности с хладка сапунена вода (неутрален сапун), за да отстра-

Лампичката за бързо замразяване светва.

Тази функция спира автоматично след 52 часа.

Можете да деактивирате функцията по всяко време, като натиснете ключа за бързо замразяване. Лампичката за бързо замразяване изгасва.

Аларма за висока температура

Увеличаването на температурата във фризера (например поради спиране на тока) се указва от включването на алармената лампичка.

По време на фазата на алармата не поставяйте храна във фризера.

Когато нормалните условия бъдат възстановени, алармената лампичка ще изгасне автоматично.

ните типичната за новите изделия миризма, а след това подсушете напълно.

ВАЖНО! Не използвайте миялни препарати или абразивни прахове, тъй като това ще повреди покритието.

Замразяване на пресни хранителни продукти

Фризерното отделение е подходящо за замразяване на пресни хранителни продукти и за дълготрайно съхранение на готови дълбоко замразени продукти.

За да замразите пресни хранителни продукти, активирайте функцията "Бързо замразяване" поне 24 часа преди да поставите хранителните продукти във фризерното отделение.

Максималното количество храна, което може да се замрази в рамките на 24 часа, е указано на **табелката с данни** ¹⁸⁾

Процесът на замразяване продължава 24 часа: през този период не добавяйте други хранителни продукти за замразяване.

Съхранение на замразени храни

При първоначално пускане или след дълъг период, през който фризерът не е използван, оставете уреда да работи поне 2 часа на най-високото положение, преди да поставите хранителните продукти в отделението.

ВАЖНО! В случай на аварийно размразяване, например поради спиране на тока, ако уредът е бил изключен за дълго време, отколкото е посочено в таблицата с техническите спецификации срещу "Време на повишаване", замразената храна трябва се консумира бързо или да се сготви веднага и след това да се замрази отново (след охлаждане).

Календар на замразяване

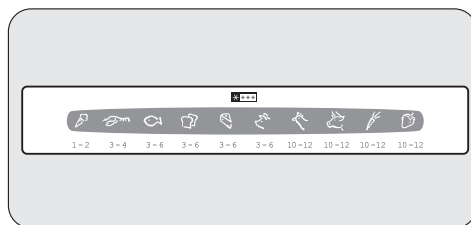

Символите показват различни типове замразени продукти.

Цифрите показват времето за съхранение в месеци за съответните типове замразени продукти. Дали важи горната, или долната стойност за посоченото време на съхранение, зависи от количеството на хранителните продукти и предварителната им обработка преди замразяване.

Отваряне и затваряне на капака

Тъй като капакът е оборудван с плътно затварящо уплътнение, не е лесно той да бъде отворен отново малко след затваряне (поради вакуума, формиращ се вътре). Изчакайте няколко минути, преди да отворите отново уреда. Вакуумният клапан ще ви помогне да отворите капака.

! **ПРЕДУПРЕЖДЕНИЕ!** Никога не дърпайте ръкохватката с прекомерна сила.

Кошници за съхранение

Поставете кошниците във фризера. Кошниците ще се плъзнат една в друга.

18) Вж. "Технически данни"

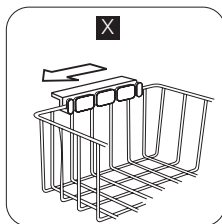

Окачете кошниците на горния ръб на фризерера.

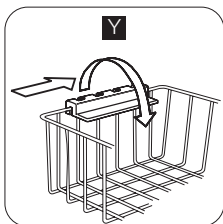

Завъртете и фиксирайте ръкохватките за тези две позиции (X) и (Y), както е показано на илюстрацията.

Следните илюстрации показват колко кошници могат да бъдат поставени в различните модели на фризерера.

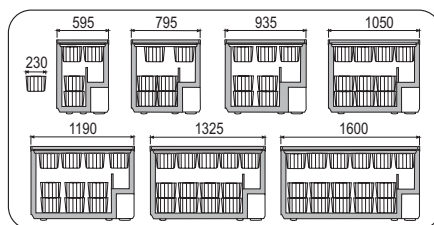

Можете да закупите допълнителни кошници от вашия местен Сервизен център.

Полезни препоръки и съвети

Съвети за замразяване

Ето няколко важни съвета, с които да ви помогнем да възползвате най-добре от процеса на замразяване:

- максималното количество храна, което може да се замрази в рамките на 24 часа, е посочено на табелката на уреда;
- процесът на замразяване отнема 24 часа. През този период не трябва да се добавя допълнително храна за замразяване;
- замразявайте само висококачествени, пресни и добре измити хранителни продукти;
- разделяйте храната на малки порции, за да може да се замрази бързо и напълно и за да можете да размразявате впоследствие само нужното ви количество;
- обвийте хранителните продукти в алуминиево фолио или в полиетиленови торбички и проверете дали торбичките са вакуумирани;
- не позволявайте прясна, незамразена храна да се допира до вече замразени хранителни продукти и така ще избегнете повишаване на температурата им;

- постните храни се съхраняват по-добре от мазните; солта намалява периода на съхранение на продуктите;
- има вероятност ледените кубчета, ако се консумират веднага след изваждането им от фризерното отделение, да причинят "студено изгаряне" на кожата;
- препоръчително е да отбележите датата на замразяване върху всяка опаковка, така че по-късно да можете да проверявате етикета за времето на съхранение;

Съвети за съхранение на замразени храни

За да постигнете най-добри резултати, трябва да направите следното:

- проверете дали фабрично замразените хранителни продукти са правилно съхранявани в магазина;
- постарайте се замразените хранителни продукти да бъдат пренесени от магазина до фризерера за възможно най-късо време;
- не отваряйте капака често и не го оставяйте отворен по-дълго от абсолютно необходимото.
- Веднъж размразена, храната се разваля бързо и не може да бъде замразявана повторно.

- Не превишавайте срока на съхранение, посочен от производителя на хранителния продукт.

Грижи и почистване

 **ВНИМАНИЕ!** Изключете уреда от контакта преди извършването на каквито и да било операция по поддръжката.

 Този уред съдържа въглеродороди в охлаждащия си блок; следователно поддръжката и презареждането трябва да се извършва от упълномощени техници.

Периодично почистване

1. Изключете уреда.
2. Извадете щепсела от контакта на захранващата мрежа.
3. Редовно почиствайте уреда и принадлежностите с топла вода и неутрален сапун. Почиствайте уплътнението на капака внимателно.
4. Напълно изсушете уреда.
5. Включете щепсела в контакта на захранващата мрежа.
6. Включете уреда.

 **ВНИМАНИЕ!** не използвайте миялни препарати, абразивни продукти, силно ароматизирани почистващи продукти или восъчни политури за почистване на вътрешността на уреда. Внимавайте да не повредите охлаждащата система.

ВАЖНО! Няма нужда да почиствате зоната на компресора.

Много фирмени почистващи препарати за кухненски повърхности съдържат химикали, които могат да въздействат агресивно или да повредят пластмасите, използвани в уреда. По тази причина е препоръчително външната част на уреда да се почиства само с топла вода, към която е добавен малко миялен препарат.

Обезскрежаване на фризера

Обезскрежавайте фризера, когато пластът скреж достигне дебелина 10-15 мм. Най-доброто време за обезскрежаване на фризера е, когато той не съдържа или съдържа малко храна.

За да премахнете скрежа, следвайте инструкциите по-долу:

1. Изключете уреда.
2. Извадете всички съхранявани храни, опаковайте ги в няколко пласта вестник и ги поставете на хладно място.
3. Оставете капака отворен, извадете тапата от отвора за отцеждане на размразената вода и съберете всичката размразена вода в тава. Използвайте стъргалка, за да отстраните леда бързо.
4. Когато обезскрежаването е завършено, подсушете вътрешността изцяло и отново поставете тапата.
5. Включете уреда.
6. Настройте регулатора на температурата, за да получите максимално изстудяване, и оставете уредът да поработи 2-3 часа на тази настройка.
7. Поставете обратно в отделението извадената преди това храна.

ВАЖНО! Не използвайте остри метални инструменти, за да изстържете скрежа, за да не повредите уреда. Не използвайте механични инструменти или други неестествени средства за ускоряване на процеса на размразяване, освен препоръчаните от производителя. Покачането на температурата на замразени опаковки храна по време на обезскрежаването може да съкрати техния безопасен срок на съхранение.

Периоди на бездействие

Когато уредът не се използва за дълъг период от време, вземете следните предпазни мерки:

1. Изключете уреда.
2. Извадете щепсела от контакта на захранващата мрежа.
3. Извадете всичката храна.
4. Размразете и изчистете уреда и всички принадлежности.

5. Оставете капака отворен, за да предотвратите появата на неприятна миризма.

ВАЖНО! Ако уредът ще остане включен, помолете някого да го проверява от време на време, за да се предотврати развалянето на храната в случай на спиране на тока.

Как да постъпите, ако

 **ВНИМАНИЕ!** Преди отстраняване на неизправностите изключете щепсела от електрическия контакт. Само квалифициран електротехник или компетентно лице трябва да отстранява неизправност, която не е в този наръчник.

ВАЖНО! Съществуват някои шумове по време на нормалното използване (компресор, циркулация на охлаждащия агент).

Проблем	Възможна причина	Отстраняване
Уредът е шумен.	Уредът не се поддържа правилно.	Проверете дали уредът е поставен стабилно (всичките четири крачета трябва да се опират върху пода).
Компресорът работи непрекъснато.	Температурата не е зададена правилно.	Задайте на по-висока температура.
	Капакът е отворян твърде често.	Не оставяйте капака отворен по-дълго от необходимото.
	Капакът не е затворен правилно.	Проверете дали капакът е затворен добре и дали уплътнението е здраво и чисто.
	Поставили сте голямо количество храна за замразяване по едно и също време.	Изчакайте няколко часа и след това проверете температурата отново.
	Храната, поставена в уреда, е твърде топла.	Оставете храната да се охлади до стайна температура, преди да я съхранявате.
	Температурата в стаята, където се намира уредът, е твърде висока за ефективна работа.	Опитайте се да намалите температурата в стаята, където е разположен уредът.

Проблем	Възможна причина	Отстраняване
Алармената лампичка за висока температура свети.	Във фризера е твърде топло.	Вж. "Аларма за висока температура".
	Шкафът е включен неотдавна и температурата е още твърде висока.	Вж. "Аларма за висока температура".
Има твърде много скреж и лед.	Продуктите не са увити правилно.	Увийте ги по-добре.
	Капакът не е затворен правилно или не се затваря плътно.	Проверете дали капакът е затворен добре и дали уплътнението е здраво и чисто.
	Температурата не е зададена правилно.	Задайте по-висока температура.
	Тапата на отвора за отцеждане на водата не е позиционирана правилно.	Позиционирайте тапата на отвора за отцеждане на водата правилно.
Капакът не се затваря напълно.	Има твърде много скреж и лед.	Отстранете прекомерния скреж и лед.
	Уплътненията на капака са замърсени или лепкави.	Почистете уплътненията на капака.
	Опаковки с храна блокират капака.	Подредете опаковките по правилния начин, вижте стикера в уреда.
Капакът се отваря трудно.	Уплътненията на капака са замърсени или лепкави.	Почистете уплътненията на капака.
	Клапанът е блокиран.	Проверете клапана.
Крушката не работи.	Крушката е дефектна.	Вж. "Смяна на крушката".
Във фризера е твърде топло.	Температурата не е зададена правилно.	Задайте по-ниска температура.
	Капакът не се затваря плътно или не е затворен правилно.	Проверете дали капакът е затворен добре и дали уплътнението е здраво и чисто.
	Преди замразяване уредът не е предварително охладен достатъчно.	Охладете предварително уреда за достатъчно време.

Проблем	Възможна причина	Отстраняване
	Поставили сте голямо количество храна за замразяване по едно и също време.	Изчакайте няколко часа и след това проверете температурата отново. Следващия път поставете по-малко количество храна, което трябва да се замрази.
	Храната, поставена в уреда, е твърде топла.	Оставете храната да се охлади до стайна температура, преди да я съхранявате.
	Продуктите, които трябва да се замразят, са поставени твърде близко един до друг.	Поставете продуктите по такъв начин, че студеният въздух да може да циркулира около тях.
	Капакът е отварян често.	Опитайте се да не отваряте капака често.
	Капакът е оставен отворен за дълго време.	Не оставяйте капака отворен по-дълго от необходимото.
Във фризера е твърде студено.	Температурата не е зададена правилно.	Задайте по-висока температура.
Уредът изобщо не работи. Не работи нито охлаждането, нито осветлението.	Неправилно поставен щепсел в контакта.	Включете правилно щепсела в контакта.
	До уреда не стига захранване.	Опитайте да свържете друг електрически уред към контакта.
	Уредът не е включен.	Включете уреда.
	В контакта на захранващата мрежа няма напрежение (опитайте да свържете друг уред към него).	Обадете се на електротехник.

Сервиз за клиенти

Ако уредът все още не работи правилно след горните проверки, обърнете се към най-близкия сервизен център. За получаване на бързо обслужване, важно е, когато го поискате да посочите модела и серийния номер на вашия уред, който може да бъде намерен върху гаранционното удостоверение или върху табелката с данни разположена върху външната дясна страна на уреда.

Смяна на крушката

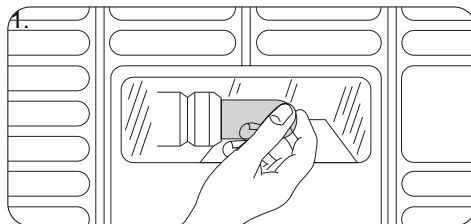

Извадете щепсела от контакта на захранващата мрежа.

- Сменете крушката с нова със същата мощност (максималната мощност е показана на капака на осветлението).
- Включете щепсела в контакта на захранващата мрежа.
- Отворете капака. Уверете се, че крушката свети.

Технически данни

Брутен обем	литра	213	Височина	мм	876	Време на повишаване	часа	28
Нетен обем	литра	210	Ширина	мм	795	Консумация на енергия	kWh/24 ч	0,616
Номинална мощност	вата	80	Дълбочина	мм	665	Капацитет на замразяване	кг/24 ч	14
Напрежение	волта	230	Тегло	кг	39	Климатичен клас		SN/N/ST

Допълнителни технически данни се намират на табелката с данни върху външната дясна страна на уреда.

Инсталиране

Разполагане

⚠ ПРЕДУПРЕЖДЕНИЕ! При изхвърляне на стар уред, който има ключалка на капака, трябва да сте сигурни, че е неизползваема, за да предотвратите затварянето на деца вътре.

ВАЖНО! След инсталиране щепселът на уреда трябва да е достъпен.

Този уред може да бъде инсталиран в гараж или изба, но за оптимални резултати инсталирайте този уред на място, чиято температура на въздуха съответства на климатичния клас, посочен върху табелката с данни на уреда:

Климатичен клас	Стайна температура
SN	+10°C до + 32°C

Климатичен клас	Стайна температура
N	+16°C до + 32°C
ST	+16°C до + 38°C
T	+16°C до + 43°C

Свързване в електрическата мрежа

Преди включване към електрозахранващата мрежа проверете дали напрежението и честотата на табелката с данни отговарят на тези от домашната ви електрозахранваща мрежа.

Уредът трябва да е заземен. За целта щепселът на захранващият кабел има специален контакт. Ако домашният контакт на електрозахранването не е заземен, свържете уреда към отделен заземяващ кабел в съответствие с действащите нормативни разпоредби след консултация с квалифициран техник.

Производителят не носи отговорност, ако горепосочените мерки за безопасност не са спазени.

Уредът съответства на директивите на ЕИО.

Изисквания за вентилацията

1. Поставете фризера в хоризонтално положение върху твърда повърхност.

Шкафът трябва да бъде поставен върху всичките си четири крака.

2. Уверете се, че разстоянието между уреда и задната стена е 5 см.
3. Уверете се, че разстоянието между уреда и страничните предмети е 5 см. Въздушният поток зад уреда трябва да е достатъчен.

Опазване на околната среда

Символът  върху продукта или опаковката му показва, че този продукт не трябва да се третира като домакинските отпадъци. Вместо това, той трябва да се предаде в специализиран пункт за рециклиране на електрическо и електронно оборудване. Като се погрижите този продукт да бъде изхвърлен по подходящ начин, вие ще помогнете за предотвратяване на

възможните негативни последствия за околната среда и човешкото здраве, които иначе биха могли да бъдат предизвикани от неправилното изхвърляне като отпадък на този продукт. За по-подробна информация за рециклиране на този продукт се обърнете към местната градска управа, службата за вторични суровини или магазина, откъдето сте закупили продукта.

Содржина

Безбедносни информации	62	Нега и чистење	67
Ракување	64	Што да сторите ако...	68
Контролна табла	65	Технички податоци	72
Прва употреба	65	Монтажа	72
Секојдневна употреба	66	Еколошки мерки	73
Помошни напомени и совети	67		

Можноста за промени е задржана

Безбедносни информации

За ваша безбедност и за да се обезбеди правилна употреба, пред да го наместите и да го користите апаратот првпат, прочитајте го упатството за употреба внимателно, вклучувајќи ги и советите и предупредувањата. За да се избегнат непотребни грешки и незгоди, важно е сите што го користат апаратот да се темелно запознаени со начинот на работата и безбедносните функции. Чувајте го упатството и погрижете се да биде со апаратот ако се премести или продаде, за да може секој што го користи во работниот век да биде правилно информиран за употребата на апаратот и за безбедноста.

За безбедност на животот и имотот чувајте ги опомените за претпазливост од ова упатство бидејќи производителот не е одговорен за штетите предизвикани од нивното непочитување.

Безбедност на децата и помалку вештите лица

- Апаратот не е наменет да го користат лица (вклучувајќи и деца) со намалени физички, сетилни или ментални способности, или што немаат искуство и знаење, освен ако не се под надзор или се упатени за користење на апаратот од страна на лице што е одговорно за нивната безбедност. Децата треба да се под надзор за да не си играат со апаратот.
- Чувајте ги сите материјали за пакување далеку од децата. Постои опасност од задушвање.

- Ако го расходувате апаратот, извлекете го кабелот за струја од штекерот, исечете го (што е можно поблиску до апаратот) и извадете ја вратата за да спречите децата што си играат да не ги удри струја или да не се затворат во него.
- Ако апаратот, кој има магнетизирани гуми за затворање, треба да замени постар апарат што има бртва со пружина на вратата или капакот, погрижете се да ја онеспособите бравата со пружина пред да го расходувате стариот апарат. Така ќе се спречи тој да стане смртоносна стапица за децата.

Општа безбедност

 **ВНИМАНИЕ** Внимавајте отворите за проветрување да не бидат блокирани.

- Апаратот е наменет за чување прехранбени продукти и пијалаци во нормално домаќинство, како што е објаснето во ова упатство.
- Не користете механички уреди или вештачки средства за забрзување на топењето.
- Не користете други електрични апарати (на пр. мешалки за сладолед) во ладилници, освен ако не се одобрени за таква намена од страна на производителот.
- Не оштетувајте ги водовите со средството за ладење.

- Средството за ладење изобутан (R600a), кој кружи низ водовите за ладење на апаратот, е природен гас со високо ниво на еколошка подобност, но сепак е запалив.

За време на превозот и местењето на апаратот, внимавајте да не се оштети ниеден дел од водовите за ладење.

Доколку се оштетат водовите за ладење:

- избегнувајте отворен оган и извори на искри
- темелно проветрете ја просторијата во која што се наоѓа апаратот

- Опасно е да се менуваат спецификациите или да се вршат какви и да било измени на производот. Секое оштетување на кабелот може да предизвика краток спој, пожар и/или струен удар.



ПРЕДУПРЕДУВАЊЕ Сите

електрични делови (кабелот за струја, приклучокот, компресорот) мора да ги заменува сертифициран или квалификуван сервисер.

1. Кабелот за струја не смее да се продолжува.
2. Проверете приклучокот за во штекер да не е смачкан или оштетен од задниот дел на уредот. Смачкан или оштетен приклучок за во штекер може да се прегрее и да предизвика пожар.
3. Внимавајте приклучокот во електричната мрежа да е пристапен.
4. Не влечете го кабелот.
5. Ако штекерот е разлабавен, не вметнувајте го приклучокот во него. Постои опасност од струен удар или пожар.
6. Апаратот не смее да работи без капакот за ламбата ¹⁹⁾ на внатрешното светло.

¹⁹⁾ Ако е предвиден капак за ламбата

²⁰⁾ Ако апаратот е со заштита од смрзнување

- Апаратот е тежок. Треба да се внимава кога се поместува.
- Не вадете ги и не допирајте ги предметите во преградите на замрзнувачот ако рацете ви се мокри или влажни, зашто така може да дојде до гребене на кожата и смрзнатици.
- Избегнувајте подолга изложеност на апаратот на директна сончева светлина.

Секојдневна употреба

- Не ставајте жешки садови на пластичните делови на апаратот.
- Не чувајте запаливи гасови и течности во апаратот, зашто тие може да експлодираат.
- Не ставајте прехранбени продукти директно врз отворите за воздух на задниот сид. ²⁰⁾
- Смрзнатата храна не смее повторно да се смрзнува откако ќе се одмрзне.
- Чувајте ја претходно спакуваната смрзната храна во согласност со упатствата на нејзиниот производител.
- Мора строго да се почитуваат препораките за чување на производителот на апаратот. Видете во соодветното упатство.
- Не ставајте содирани или газирани пијалаци во преградите на замрзнувачот, бидејќи тие создаваат притисок во садот, што може да предизвика негово експлодирање, што може да заврши со оштетување на апаратот.
- Смрзнатите ливавчиња може да предизвикаат смрзнатици ако се конзумираат веднаш.

Одржување и чистење

- Пред одржување, исклучете го апаратот и извадете го приклучникот за струја од штекерот. Ако не можете да пријдете кон штекерот, прекинете го струјното коло.

- Не чистете го апаратот со метални предмети.
- Не користете остри предмети за вадење на мразот од апаратот. Користете пластичен гребач.

Местење

ВАЖНО За електричното поврзување, внимателно постапете според упатствата дадени во одделните пасуси.

- Распакувајте го апаратот и проверете да не е оштетен. Не приклучувајте го апаратот ако е оштетен. Веднаш пријавете ги евентуалните оштетувања таму каде што сте го купиле апаратот. Во тој случај, престанете со распакување.
- Препорачливо е да се почека најмалку четири часа пред да се приклучи апаратот за да може маслото да се врати во компресорот.
- Околу апаратот треба да има соодветно кружење на воздухот - без него може да дојде до прегревање. За да се постигне доволно проветрување, следете ги упатствата за местење.
- Апаратот не смее да се наоѓа блиску до радијатори или плински шпорети.

Ракување

Вклучување

Вметнете го приклучникот во сиден штекер.

Свртете го регулаторот за температура надесно.

Светлото за вклученост ќе се запали.

Светлото за аларм ќе се запали.

Исклучување

За да го исклучите апаратот, свртете го регулаторот на температурата во положба OFF.

Регулирање на температурата

Температурата се регулира автоматски.



За да работите со апаратот, постапете на следниов начин:



- Внимавајте приклучникот за струја да е пристапен по местењето на апаратот.

Сервисирање

- Електричните приспособувања потребни за сервисирање на апаратот треба да ги изврши квалификуван електричар или компетентно лице.
- Производот мора да го сервисира овластен Сервисен центар и мора да се користат само оригинални резервни делови.

Заштита на животната средина

 Апаратот не содржи гасови што може да го оштетат озонскиот слој ниту во водовите за ладење, ниту во изолоациските материјали. Апаратот не смее да се расходува заедно со обичен комунален смет и ѓубре. Изолоациската пена содржи запаливи гасови: апаратот мора да се расходува согласно со важечките прописи што може да ги добиете од локалните власти. Избегнувајте оштетување на уредот за ладење, особено одзади, близу до разменувачот на топлина. Материјалите употребени за овој апарат означени со симболот  се рециклираат.

- свртете го регулаторот на температурата кон  за да постигнете минимално ладење.
- свртете го регулаторот на температурата кон  за да постигнете максимално ладење.

 Средната поставка, општо земено, е најпогодна.

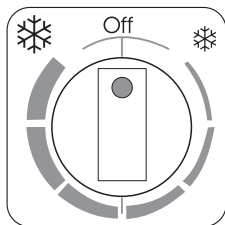

Меѓутоа, точната поставка треба да се одбере имајќи предвид дека температурата во внатрешноста на апаратот зависи од:

- собната температура
- колку често се отвора капакот
- количеството храна што се чува
- местоположбата на апаратот.

Контролна табла

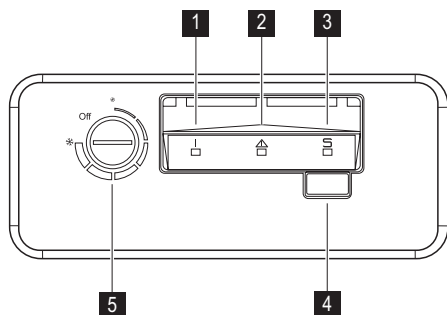

- 1 Светло за аларм при висока температура
- 2 Контролно светло
- 3 Светло за брзо смрзнување
- 4 Прекинувач за брзо смрзнување
Прекинувач за ресетирање на алармот
- 5 Регулатор на температурата

Функција за брзо смрзнување

Може да ја активирате функцијата за брзо смрзнување со притискање на прекинувачот за брзо смрзнување.

Прва употреба

Чистење на внатрешноста

Пред првото користење на апаратот, измијте ја внатрешноста и сите внатрешни додатоци со млека вода и малку неутрален сапун за да се отстрани

Светлото за брзо смрзнување ќе се запали.

Функцијата се исклучува автоматски по 52 часови.

Функцијата може да се исклучи во секое време со притискање на прекинувачот за брзо смрзнување. Светлото за брзо смрзнување ќе се изгасне.

Аларм при висока температура

Зголемувањето на температурата во замрзнувачот (на пример, поради снемвање струја) се покажува со палење на светлото за аларм.

Не ставајте храна во замрзнувачот за време на тревожењето.

Кога ќе се воспостават нормални услови, светлото за аларм ќе се исклучи автоматски.

карактеристичниот мирис на новите производи, па исушете го темелно.

ВАЖНО Не користете детергенти или груби прашоци, тие може да ја оштетат политурата.

Секојдневна употреба

Смрзнување свежа храна

Комората на замрзнувачот е погодна за замрзнување свежа храна и чување смрзната и длабоко смрзната храна подолго време.

За да смрзнете свежа храна, вклучете ја функцијата за брзо смрзнување барем 24 часа пред да ја ставите храната да се мрзне во комората.

Максималното количество храна што може да се смрзне за 24 часа е одредено на **плочката со спецификации** ²¹⁾

Смрзнувањето трае 24 часа: за време на овој период не додавајте друга храна за мрзнење.

Чување смрзната храна

По првото вклучување или по извесен период некористење, пред да ставите производи во преградата, оставете апаратот да работи барем 2 часа на најголемата поставка.

ВАЖНО Во случај на случајно одмрзнување, на пример поради снемвање струја, ако немало струја подолго време отколку под ставката "време на одржување" во табелата за технички карактеристики, одмрзнатата храна мора да се изеде брзо или да се зготви веднаш, а потоа повторно да се смрзне (откако ќе се излади).

Календар за смрзнување

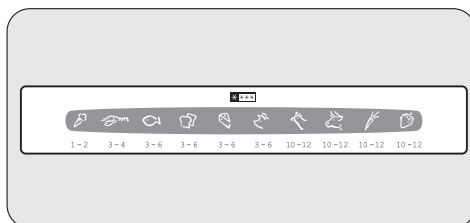

Симболите прикажуваат различни видови смрзната храна.

Броевите укажуваат на времето за чување во месеци за соодветниот вид ²¹⁾ Видете во "Технички податоци"

смрзната храна. Дали ќе важи помалата или поголемата вредност на покажаното време за чување зависи од квалитетот на храната и од обработката пред мрзнењето.

Отворање и затворање на капакот

Бидејќи капакот има гума што затвора херметички, не е лесно повторно да се отвори веднаш откако ќе се затвори (поради вакуумот што се создава внатре). Почекајте неколку минути пред повторно да го отворите сандакот. Вакуумскиот вентил ќе ви помогне да го отворите капакот.

 **ПРЕДУПРЕДУВАЊЕ** Не влечете ја рачката со голема сила.

Корпи

Ставете ги корпите во замрзнувачот. Корпите ќе влезат една во друга.

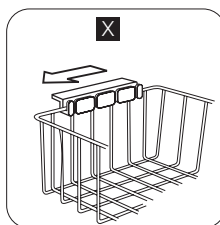

Обесете ги корпите на горниот раб на замрзнувачот.

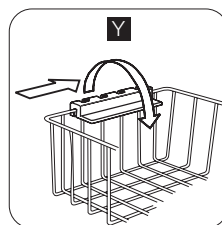

Свртете ги и забравете ги рачките за овие две положби (X) и (Y) како што е прикажано на сликата.

Следниве слики покажуваат колку корпи може да се стават во внатрешноста на разни модели на замрзнувачот.

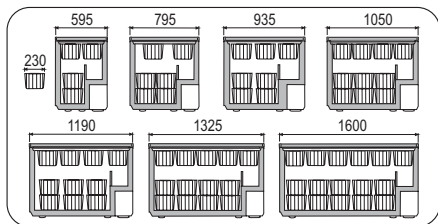

Може да купите дополнителни корпи од локалниот сервисен центар.

Помошни напомени и совети

Совети за смрзнување

За најдобро користење на смрзнувањето, еве неколку важни совети:

- максималното количество храна што може да се смрзне за 24 часови е покажано на плочката со спецификации;
- смрзнувањето трае 24 часа. Не треба да се додава храна за смрзнување во тој период;
- смрзнувајте само квалитетна, свежа и убаво измиена храна;
- поделете ја храната во мали порции за да може брзо и целосно да се смрзне и за да овозможите одмрзнување само на потребните количества;
- завиткајте ја храната во алуминиумска или пластична фолија убаво и стегнато;
- не дозволувајте свежата несмрзната храна да ја допира храната што е веќе смрзната, за да не ја загреете вторава;
- немасната храна се чува подобро и подолго отколку масната; солта го намалува векот на чување на храната;
- водениот мраз, ако се конзумира веднаш по вадењето од преградата на

замрзнувачот, може да предизвика смрзнатици на кожата;

- препорачливо е да се запише датумот на смрзнување на секое пакување за да можете да водите сметка за времето на смрзнатост.

Совети за чување смрзната храна

За да добиете најдобри перформанси од апаратот, почитувајте ги следниве напомени:

- проверувајте дали комерцијалните смрзнати прехранбени продукти биле соодветно чувани кај продавачот;
- внимавајте смрзнатите прехранбени продукти да се пренесат од продавницата до замрзнувачот во најкраток можен рок;
- не отворајте го капакот често и не оставајте го отворен подолго отколку што е неопходно.
- Штом ќе се одмрзне, храната се расипува брзо и не може повторно да се смрзне.
- Не надминувајте го препорачаниот период за чување.

Нега и чистење

⚠ ВНИМАНИЕ Исклучете го апаратот од струја пред да вршите каква било постапка за одржување.

👉 Апаратот содржи јагленихидрати во уредот за ладење; одржувањето и повторното полнење може да ги вршат само овластени техничари.

Периодично чистење

1. Исклучете го апаратот.
2. Извадете го приклучникот за струја од штекерот.
3. Редовно чистете ги апаратот и додатоците со топла вода и неутрален

сапун. Чистете ја гумата на капакот внимателно.

4. Целосно исушете го апаратот.
5. Ставете го приклучникот за струја во штекерот.
6. Вклучете го апаратот.

 **ВНИМАНИЕ** Не користете детергенти, груби производи, многу парфимирани средства за чистење или восок за полирање за чистење на внатрешноста на апаратот. Спречете оштетувања на системот за ладење.

ВАЖНО Нема потреба да се чисти компресорот и околу него.

Многу средства за чистење кујнски површини содржат хемикалии што може да ја нагризат или оштетат пластиката на апаратот. Поради тоа, се препорачува надворешноста на апаратот да се чисти само со топла вода со малку течност за миеење.

Одмрзнување на замрзнувачот

Одмрзнете го замрзнувачот кога слојот мраз ќе достигне дебелина од околу 10-15 mm.

Најдобро време за одмрзнување е кога замрзнувачот е празен или содржи малку храна.

За да го отстраните мразот, постапете на следниов начин:

1. Исклучете го апаратот.
2. Извадете ја храната, завиткајте ја во неколку слоја весник и ставете ја на студено место.
3. Оставете го капакот отворен, извадете го капакот од одводот за одмрзната вода и соберете ја водата во сад. Користете гребач за брзо отстранување на мразот.

4. Кога ќе заврши одмрзнувањето, исушете ја внатрешноста темелно и вратете го капакот на место.
5. Вклучете го апаратот.
6. Поставете го регулаторот на температурата да добиете максимално ладење и оставете го апаратот да работи два-три часа со оваа поставка.
7. Вратете ја извадената храна во комората.

ВАЖНО Не користете метални алатки за гребење на мразот, зашто може да го оштетите апаратот. Не користете механички уреди или вештачки средства за забрзување на топењето освен оние што ги препорачува производителот. Покачувањето на температурата на смрзнатата храна за време на одмрзнувањето може да го скрати нивниот век на чување.

Периоди неработење

Кога апаратот не се користи подолго време, преземете ги следниве предострожности:

1. Исклучете го апаратот.
2. Извадете го приклучникот за струја од штекерот.
3. Извадете ја сета храна.
4. Одмрзнете ги и исчистете ги апаратот и сите додатоци.
5. Оставете го капакот отворен за да спречите непријатни мириси.

ВАЖНО Ако фрижидерот треба да остане вклучен, замолете некого да го проверува повремено за да не се случи храната да се расипе во случај на снемување струја.

Што да сторите ако...

 **ВНИМАНИЕ** Пред решавање на проблемите, извадете го приклучникот за струја од штекерот.

Само квалификуван електричар или компетентно лице смее да ги решава проблемите што не се опишани во упатството.

ВАЖНО За време на нормалната употреба се слушаат звуци (од компресорот и од кружењето на средството за ладење).

Проблем	Веројатна причина	Решение
Апаратот е бучен.	Апаратот не е добро потпрен.	Проверете дали апаратот стои стабилно (сите четири ногарки треба да се на подот).
Компресорот работи непрекинато.	Температурата не е поставена правилно.	Ставете на повисока температура.
	Капакот бил отворан премногу често.	Не оставајте го капакот отворен подолго отколку што е потребно.
	Капакот не е добро затворен.	Проверете дали капакот се затвора добро и дали заптивките се неоштетени и чисти.
	Биле ставени големи количества храна за смрзнување истовремено.	Почекајте неколку часа и повторно проверете ја температурата.
Светло за аларм при висока температура свети.	Храната ставена во апаратот била многу топла.	Оставете храната да се излади до собна температура пред да ја ставите внатре.
	Температурата на просторијата во која е апаратот е премногу висока за ефикасна работа.	Обидете се да ја намалите температурата во собата каде што стои апаратот.
Има премногу мраз.	Во замрзнувачот е премногу топло.	Видете во "Аларм за висока температура".
	Апаратот бил вклучен неодамна и температурата уште е висока.	Видете во "Аларм за висока температура".
Има премногу мраз.	Производите не се правилно завиткани.	Завиткајте ги производите подобро.
	Капакот не се затвора правилно или не се затвора цврсто.	Проверете дали капакот се затвора добро и дали заптивките се неоштетени и чисти.

Проблем	Веројатна причина	Решение
	Температурата не е поставена правилно.	Ставете на повисока температура.
	Капакот на одводот за испуштање вода не е правилно наместен.	Наместете го капакот на одводот за испуштање вода правилно.
Капакот не се затвора целосно.	Има премногу мраз.	Отстранете го вишокот мраз.
	Заптивките на капакот се валкани или лепливи.	Исчистете ги заптивките на капакот.
	Пакети храна го блокираат капакот.	Наредете ги пакетите правилно, видете на налепницата во апаратот.
Капакот се отвора тешко.	Заптивките на капакот се валкани или лепливи.	Исчистете ги заптивките на капакот.
	Вентилот е блокиран.	Проверете го вентилот.
Ламбата не работи.	Ламбата е неисправна.	Видете во "Замена на ламбата".
Во замрзнувачот е премногу топло.	Температурата не е поставена правилно.	Ставете на пониска температура.
	Капакот не се затвора цврсто или не се затвора правилно.	Проверете дали капакот се затвора добро и дали заптивката е нештетена и чиста.
	Пред замрзнувањето, апаратот не бил доволно изладен.	Изладете го апаратот доволно долго.
	Биле ставени големи количества храна за смрзнување истовремено.	Почекајте неколку часа и повторно проверете ја температурата. Следниот пат ставете помали количества храна за смрзнување истовремено.
	Храната ставена во апаратот била многу топла.	Оставете храната да се излади до собна температура пред да ја ставите внатре.
	Производите за мрзнење се ставени премногу близу еден до друг.	Ставете ги производите така што ќе може да кружи студен воздух меѓу нив.
	Капакот се отворал често.	Обидете се да не го отворате капакот често.

Проблем	Веројатна причина	Решение
	Капакот бил отворен долго време.	Не оставајте го капакот отворен подолго отколку што е потребно.
Во замрзнувачот е премногу студено.	Температурата не е поставена правилно.	Ставете на повисока температура.
Апаратот воопшто не работи. Не работат ни ладењето, ни светлото.	Приклучникот не е добро ставен во штекерот.	Ставете го приклучникот во штекерот правилно.
	До апаратот не доаѓа струја.	Обидете се да приклучите друг електричен уред во штекерот.
	Апаратот не е вклучен.	Вклучете го апаратот.
	Нема напон во штекерот (обидете се со приклучување друг уред во него).	Викнете електричар.

Услуги за потрошувачите

Ако апаратот сепак не работи правилно и по горните проверки, јавете се на најблискиот сервисен центар. За да добиете брза услуга, многу е важно е кога барате помош да ги кажете моделот и сервискиот број на апаратот. Тие се наоѓаат или на гарантниот лист, или на плочката со спецификации од надворешната десна страна на апаратот.

Замена на ламбата

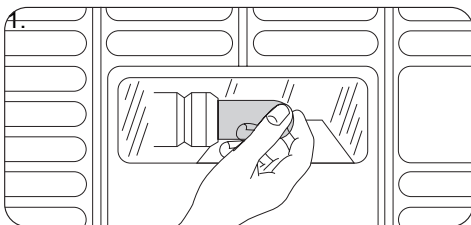

Извадете го приклучникот за струја од штекерот.

2. Заменете ја сијалицата со иста таква (максималната снага е прикажана на капакот на сијалицата).
3. Ставете го приклучникот за струја во штекерот.
4. Отворете го капакот. Проверете дали ламбата се пали.

Технички податоци

Зафатнина (бруто)	Литри	213	Височина	мм	876	Време на одржување	часови	28
Зафатнина (нето)	Литри	210	Широчина	мм	795	Потрошувачка на енергија	kWh/24ч	0,616
Номинална снага	Вати	80	Длабочина	мм	665	Капацитет за смрзнување	kg/24ч	14
Напон	Волти	230	Тежина	kg	39	Климатска класа		SN/N/ST

Повеќе технички информации ќе најдете на плочката со спецификации од надворешната десна страна на апаратот.

Монтажа

Поставување

⚠ ПРЕДУПРЕДУВАЊЕ Ако расходувате стар апарат што има брава на вратата, мора да ја онеспособите за да спречите мали деца да се заробат внатре.

ВАЖНО Приклучокот на апаратот ќе биде достапен по местeњето.

Апаратот може да се намести во гаража или визба, но за оптимални перформанси, поставете го апаратот на место каде што околната температура одговара на климатската класа укажана на плочката со спецификации:

Климатска класа	Околна температура
SN	+10°C до + 32°C
N	+16°C до + 32°C
ST	+16°C до + 38°C
T	+16°C до + 43°C

Поврзување на електриката

Пред да го приклучите, проверете дали напонот и фреквенцијата прикажани на

плочката со спецификации одговараат на вашата домашна електрична мрежа. Апаратот мора да биде земјен. Приклучокот на кабелот за напојување со струја е со земјување. Ако штекерот од домашната електрична мрежа не е земјен, поврзете го апаратот со посебно земјување во согласност со прописите за електрична енергија и откако ќе се посоветуваат со квалификуван електричар.

Производителот одбива каква било одговорност ако горенаведените безбедносни мерки не се исполчувани. Апаратот е во согласност со следниве Директиви на ЕЕЗ.

Потреби за проветрување

1. Поставете го замрзнувачот во хоризонтална положба, на тврда подлога. Сандакот мора да стои на сите четири ногарки.
2. Внимавајте просторот меѓу апаратот и задниот ѕид да е 5 мм.
3. Внимавајте просторот меѓу апаратот и страните да е 5 мм.

Протекот на воздух зад апаратот мора да биде доволен.

Еколошки мерки

Отстранете го Вашиот истрошен уред според прописите кои важат во Вашето место на живеење.

Përmbajtja

Të dhëna për sigurinë _____	74	Kujdesi dhe pastrimi _____	79
Funksionimi _____	76	Si të veprojmë nëse... _____	80
Paneli I kontrollit _____	77	Të dhëna teknike _____	83
Përdorimi i parë _____	77	Instalimi _____	83
Përdorimi I përditshëm _____	77		
Udhëzime dhe këshilla të nevojshme _____	78		

Rezervohet mundësia e ndryshimeve.



Të dhëna për sigurinë

Në interes të sigurisë tuaj si dhe për një përdorim të saktë, përpara se të instaloni dhe të përdorni për herë të parë pajisjen, lexoni me kujdes këtë manual të përdoruesit, duke përfshirë këshillat dhe paralajmërimet. Për të shmangur gabime dhe aksidente të panevojshme, është e rëndësishme që të gjithë personat që do të përdorin këtë pajisje, të njohin mirë mënyrën e përdorimit dhe veçoritë e sigurisë. Ruajini këto udhëzime dhe sigurohuni që t'i bashkëngjiten pajisjes në rast se do ta falni apo do ta shisni atë, në mënyrë që kushdo që do ta përdorë gjatë jetëgjatësisë së saj, të jetë i mirinformuar për përdorimin e pajisjes dhe sigurinë ndaj saj. Për sigurinë e jetës dhe pronës, zbatojini masat paraprake të udhëzimeve të përdorimit, pasi prodhuesi nuk mban përgjegjësi për dëmtime të shkaktuara nga pakujdesia.

Siguria e fëmijëve dhe personave me probleme

- Kjo pajisje nuk është përshtatur për përdorim nga personat (përfshirë fëmijët) me aftësi të kufizuara fizike, ndjesore apo mendore, ose me mungesë përvojë dhe njohurish, për sa kohë nuk janë të mbikëqyrur apo janë udhëzuar si të përdorin pajisjen nga një njeri përgjegjës për sigurinë e tyre. Fëmijët duhet të mbikëqyren për t'u siguruar që nuk luajnë me pajisjen.
- Mbajini të gjitha materialet e paketimit larg fëmijëve. Ka rrezik asfiksioni.

- Nëse do ta hidhni pajisjen, hiqni spinën nga priza, pritni kabllon e ushqimit (sa më pranë pajisjes sa të mundeni) dhe hiqni derën për të parandaluar fëmijët që luajnë të pësojnë ndonjë goditje elektrike apo të mbyllën vetë brenda.
- Nëse kjo pajisje që përmban brava magnetike të derës do të vendoset në vend të një pajisjeje të vjetër me bravë në trajtë suste (shul) mbi derë apo mbi kapak, sigurohuni që ta shkatërroni atë bravë përpara se të hidhni pajisjen e vjetër. Kjo do të parandalojë që pajisja të kthehet në rrezik vdekjeje për fëmijët.

Siguria e përgjithshme



Kujdes Mos bllokoni zgavrat e ventilimit.

- Pajisja është ndërtuar për të mbajtur ushqimet dhe/ose pijet në shtëpi, siç shpjegohet në këtë broshurë udhëzuese.
- Mos përdorni asnjë pajisje mekanike apo mjete artificiale për të përshpejtuar shkriren e akullit.
- Mos përdorni pajisje të tjera elektrike (si makinë akulloresh) brenda pajisjeve ftohëse, për sa kohë nuk janë përshtatur për këtë nga prodhuesi.
- Mos dëmtoni qarkun e lëndës ftohëse (antipiretikut).

- Gazi ftohës (izobutani) (R600a) që ndodhet në qarkun ftohës të pajisjes, është një gaz natyror me një nivel të lartë pajtueshmërie me ambientin, por që është gjithsesi i ndezshëm. Gjatë transportimit dhe instalimit të pajisjes, sigurohuni që asnjë nga pjesët e qarkut ftohtës të mos dëmtohet. Nëse qarku ftohtës dëmtohet:
 - shmangni flakët e hapura dhe burimet ndezëse
 - ajrosni tërësisht dhomën në të cilën ndodhet pajisja
- Është e rrezikshme të ndryshoni specifikimet apo të përpiqeni ta modifikoni këtë produkt në çdo mënyrë të mundshme. Çdo dëmtim i shkaktuar në kablo mund të shkaktojë qark të shkurtër, zjarr dhe/ose goditje elektrike.

! **Paralajmërim** Çdo komponent elektrik (kablo i ushqimit, spina, kompresori) duhet të zëvendësohet nga një agjent i certifikuar shërbimi ose nga një personeli i kualifikuar i shërbimit.

1. Kablli i ushqimit nuk duhet të zgjatet.
 2. Sigurohuni që spina nuk është shtypur apo dëmtuar nga pjesa e pasme e pajisjes. Një prizë e shtypur apo e dëmtuar mund të mbinxehet e mund të shkaktojë zjarr.
 3. Sigurohuni që priza e pajisjes të jetë lehtësisht e arritshme.
 4. Mos e tërhiqni prizën nga kablli.
 5. Nëse priza e fuqisë është liruar, mos futni në të spinën e ushqimit. Ka rrezik goditjeje elektrike ose zjarri.
 6. Nuk duhet të vini në punë pajisjen pa kapakun e llambushkës ²²⁾ së ndriçimit të brendshëm.
- Kjo pajisje është e rëndë. Bëni kujdes kur e lëvizni atë.
 - Mos hiqni e mos prekni sende nga dhomëza e ngrirjes nëse i keni duart të njoma, pasi kjo mund të shkaktojë dëmtim

të lëkurës ose djegie të shkaktuara nga bryma/ngrirësi.

- Shmangni ekspozim të gjatë të pajisjes në dritën e drejtpërdrejtë të diellit.

Përdorimi i përditshëm

- Mos vendosni enë të nxehta mbi pjesët plastike të pajisjes.
- Mos ruani brenda në pajisje gaz dhe lëng të ndezshëm, pasi këto mund të shpërthejnë.
- Mos vendosni produkte ushqimore drejtpërdrejt në zgavrën e daljes së ajrit që ndodhet në murin e pasmë. ²³⁾
- Ushqimet e ngrira nuk duhet të ringrihen nëse janë shkruar njëherë.
- Ushqimet e ngrira të paketuara paraprakisht, ruajini në pajisje sipas udhëzimeve të prodhuesit të ushqimit.
- Këshillat e prodhuesit të pajisjes për ruajtjen e ushqimeve, duhet t'i ndiqni me përpikmëri. Këshillohuni me udhëzimet përkatëse.
- Mos vendosni pije të gazuara ose shkumëzuese në dhomëzën e ngrirjes, pasi këto krijojnë presion brenda shishes dhe mund të shpërthejnë, gjë që do të dëmtojë pajisjen.
- Kubet e akullit mund të shkaktojnë djegie nëse konsumohen direkt nga pajisja.

Kujdesi dhe pastrimi

- Përpara se të kryeni veprime për mirëmbajtjen e pajisjes, fikenit atë dhe hiqeni nga priza. Nëse nuk e arrini dot spinën kryesore, shkëpusni energjinë elektrike.
- Mos e pastroni pajisjen me objekte metalike.
- Mos përdorni objekte me majë për të hequr brymën nga pajisja. Përdorni një kruese plastike.

22) Nëse parashikohet kapak për llambushkën

23) Nëse pajisja është Pa formim bryme

Instalimi

E rëndësishme Për lidhjet elektrike, ndiqni me kujdes udhëzimet e dhëna në paragrafët përkatës.

- Shpaketoni pajisjen dhe kontrolloni nëse ka dëmtime. Mos e lidhni pajisjen nëse ajo është e dëmtuar. Raportoni menjëherë dëmtimet e mundshme në vendin ku keni blerë pajisjen. Në këtë rast, ruajeni paketimin.
- Është e këshillueshme të prisni të paktën katër orë përpara se të lidhni pajisjen, për t'i lejuar vajit të rrjedhë në kompresor.
- Rrotull pajisja duhet të ketë një qarkullim të mjaftueshëm të ajrit, pasi mungesa e tij do të shkaktonte mbinxehje. Për të arritur ventilim të mjaftueshëm, ndiqni udhëzimet përkatëse për instalimin.
- Pajisja nuk duhet vendosur pranë radiatorëve apo sobave.
- Sigurohuni që spina të jetë e arritshme pas montimit të pajisjes.



Shërbimi

- Çdo ndërhyrje elektrike e nevojshme për instalimin e kësaj pajisjeje, duhet kryer nga

një elektrikist i kualifikuar ose nga një person i aftë.

- Shërbimi i këtij produkti duhet të kryhet nga një Qendër e autorizuar Shërbimi, si dhe duhen përdorur vetëm pjesë këmbimi origjinale.

Mbrojtja e Mjedisit

-  Kjo pajisje nuk përmban gazra që mund të dëmtojnë shtresën e ozonit në qarkun e ftohësit apo në materialet izoluese. Pajisja nuk duhet të hidhet së bashku me plehrat e tjera të qytetit. Shkuma izoluese përmban gazra të ndezshëm: pajisja duhet të hidhet në përputhje me rregullat e zbatueshme të vendosura nga autoritetet tuaja lokale. Shmangni dëmtime në njësinë ftohëse, veçanërisht në pjesën e pasme pranë shkëmbyesit të nxehtësisë. Materialet e përdorura për këtë pajisje që kanë simbolin  janë të riciklueshme.

Funksionimi

Ndezja

Futni spinën në prizën e murit.

Rrotulloni çelësin e Temperaturës në drejtim orar.

Drita treguese do të ndizet.

Drita e Alarmit do të ndizet.

Fikja

Për të fikur pajisjen, rrotulloni çelësin e Temperaturës në pozicionin OFF.

Rregullimi i temperaturës

Temperatura rregullohet automatikisht.

Për të venë pajisjen në funksionim, veproni si vijon:

- rrotulloni çelësin e Temperaturës në pozicionin  për të përfutur minimumin e ftohtësisë.

- rrotulloni çelësin e Temperaturës në pozicionin  për të përfutur maksimumin e ftohtësisë.

-  Një përzgjedhje mesatare është përgjithësisht përzgjedhja më e përshtatshme.

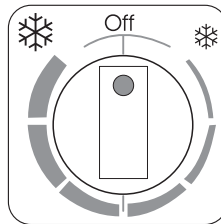

Gjithsesi, përzgjedhja e saktë duhet të zgjidhet duke mbajtur parasysh se temperatura brenda në pajisje varet nga:

- temperatura e dhomës
- shpeshtësia e hapjes së kapakut

Paneli I kontrollit

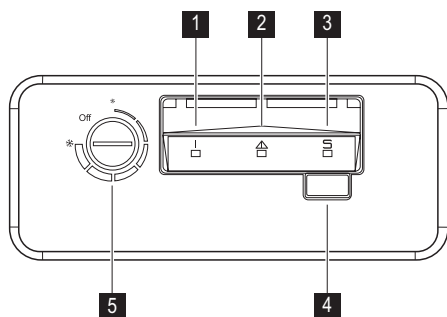

- 1** Drita e alarmit ndaj temperaturës së lartë
- 2** Drita treguese
- 3** Drita e Ngrirjes së Shpejtë
- 4** Çelësi i Ngrirjes së Shpejtë
Çelësi i vendosjes së alarmit
- 5** Rregullatori i temperaturës

Funksioni i Ngrirjes së Shpejtë

Ju mund të aktivizoni funksionin e Ngrirjes së Shpejtë duke shtypur çelësin e Ngrirjes së Shpejtë.

Përdorimi i parë

Pastrimi i brendësisë së pajisjes

Përpara së te përdorni pajisjen për herë të parë, pastroni pjesën e tij të brendshme dhe gjithë aksesorët e brendshëm me ujë të vakët dhe pak sapun natyral për të hequr

Përdorimi I përditshëm

Ngrirja e ushqimeve të freskëta

Dhomëza e ngrirësit është e përshtatshme për ngrirjen e ushqimit të freskët si dhe për depozitimin e ushqimeve të ngrira për një kohë të gjatë.

Për të ngrirë ushqime të freskëta, aktivizoni funksionin e Ngrirjes së Shpejtë të paktën 24

- sasia e ushqimit të depozituar
- vendndodhja e pajisjes.

Drita e Ngrirjes së Shpejtë do të ndizet. Ky funksion ndalon automatikisht pas 52 orësh.

Është e mundur ta çaktivizoni funksionin në çdo kohë duke shtypur çelësin e Ngrirjes së Shpejtë. Drita e Ngrirjes së Shpejtë do të fiket.

Alarm ndaj temperaturës së lartë

Rritja e temperaturës në ngrirës (për shembull si pasojë e ikjes së dritave) tregohet nëpërmjet ndezjes së dritës së Alarmit

Gjatë fazës së alarmit, mos vendosni ushqime brenda në frigorifer.

Pasi të jenë rregulluar sërish kushtet, drita e Alarmit do të fiket automatikisht.

erën tipike të një produkti të ri, e më pas thajeni tërësisht.

E rëndësishme Mos përdorni detergjent apo pluhura gërryese, pasi këto mund të dëmtojnë pjesët e lëmuara.

orë përpara se të fusni ushqimin në dhomëzën e ngrirjes së frigoriferit. Sasinë maksimale të ushqimit që mund të ngrijë për 24 orë, e gjeni mbi **etiketën e parametrave** ²⁴⁾

Procesi i ngrirjes zgjat 24 orë: gatë kësaj periudhe mos shtoni ushqime të tjera për të ngrirë.

24) Referojuni kapitullit "Të dhëna teknike

Depozitimi i ushqimeve të ngrira

Kur e përdorni për herë të parë ose pas një periudhe jashtë përdorimit, përpara se të futni produkte në dhomëz, lëreni pajisjen të punojë për të paktën 2 orë në përzgjedhjen më të lartë.

E rëndësishme Në rast të një shkrirjeje aksidentale, për shembull si pasojë e ikjes së korrentit dhe nëse kjo ka zgjatur në kohë më shumë se vlera e shfaqur në tabelën e të dhënave teknike në pikën "koha në rritje", ushqimi i shkrirë duhet të konsumohet shpejt ose të gatuhet menjëherë e më pas të mund të rivendoset në ngrirje (jo të nxehtë, por pasi të jetë ftohur).

Kalendari i Ngrirjes



Simbolet tregojnë lloje të ndryshme ushqimesh të ngrira.

Numrat tregojnë kohëzgjatjen e ruajtjes në muaj për llojet e përshtatshme të ushqimeve të ngrira. Koha e ruajtjes në pajisje ka vlerë më të lartë apo më të ulët në varësi të cilësisë së ushqimit dhe trajtimit para ngrirjes.

Hapja dhe mbyllja e kapakut

Duke qenë se kapaku është i pajisur me një guarnicion puthitës, nuk është e lehtë ta rihapni atë menjëherë pasi e keni mbyllur (për shkak të vakumit të formuar brenda).

Udhëzime dhe këshilla të nevojshme

Këshilla për ngrirjen

Për t'ju ndihmuar të kryeni pjesën më të madhe të procesit të ngrirjes, ja tek keni disa këshilla të rëndësishme:

- sasia maksimale e ushqimit që mund të ngrihet në 24 orë. është shfaqur në tabelën e vlerave;

Prisni disa minuta përpara se ta rihapni kapakun e pajisjes. Valvuli i vakumit do t'ju ndihmojë të hapni kapakun.

⚠ Paralajmërim Mos e tërhiqni asnjëherë dorezën me shumë forcë.

Koshat mbajtës

Vendosini koshat brenda në ngrirës. Koshat do të rreshqasin brenda njëri-tjetrit.

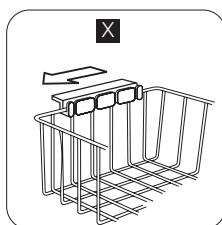

Varini koshat në skajin e sipërm të ngrirësit.

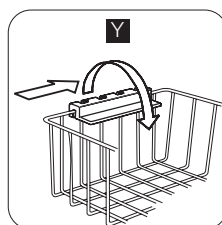

Rrotulloni dhe fiksoni dorezat për këto dy pozicione (X) dhe (Y), siç tregohet në figurë.

Figurat e mëposhtme tregojnë se si shumë kosha mund të vendosen brenda modeleve të ndryshme të frigoriferëve.

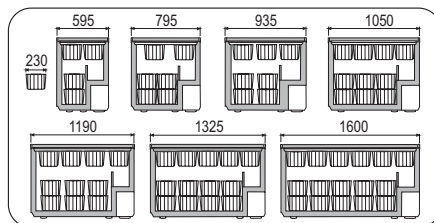

Gjithashtu ju mund të blini kosha të tjerë shtesë pranë Qendrës së Shërbimit.

- procesi i ngrirjes zgjat 24 orë. Nuk duhet shtuar ushqim tjetër për t'u ngrirë gjatë kësaj periudhe;
- ngrini vetëm ushqime të cilësisë më të lartë, të freskëta dhe të pastruara mirë;

- përgatitni ushqimin në racione të vogla për të mundësuar ngrirjen e tij të shpejtë dhe të plotë si dhe për të bërë të mundur si rrjedhojë shkrirjen e tij në sasinë e dëshiruar;
- mbështilleni ushqimin me letër alumini ose polietileni dhe sigurohuni që paketimi të jetë hermetik;
- mos lejoni ushqimet e freskëta, të pangrira, të prekin ushqimet që janë tashmë të ngrira, në mënyrë që të shmangni një rritje temperature të këtyre të fundit;
- ushqimet pa dhjamë ruhen më mirë dhe më gjatë se ushqimet e yndyrshme; kripa redukton jetëgjatësinë e ruajtjes së ushqimit;
- akujt e ujit, nëse konsumohen menjëherë pas nxjerrjes nga dhomëza e ngrirjes, mund të shkaktojnë djegie të lëkurës nga ngrirja;

- është e këshillueshme të shënoni në çdo pako ushqimi të ngrirë datën e ngrirjes, për të pasur parasysh kohën e ruajtjes.

Këshilla për vendosjen e ushqimeve të ngrira

Për të arritur një rendiment sa më të lartë nga kjo pajisje, duhet:

- të siguroheni se ushqimet e ngrira që keni blerë janë ruajtur siç duhet nga shitësi;
- të siguroheni se ushqimet e ngrira të transportohen nga dyqani në ngrirës, në një kohë sa më të shkurtër;
- të mos e hapni shpesh kapakun apo ta lini hapur më gjatë se ç'duhet.
- Pasi e keni shkrirë, ushqimi prishet shpejt dhe nuk mund të ngrihet sërish.
- Mos e tejkaloni periudhën e ruajtjes të përcaktuar nga prodhuesi i ushqimit.

Kujdesi dhe pastrimi

 **Kujdes** Shkëputeni nga korrenti pajisjen përpara se të kryeni çdo veprim mirëmbajtjeje.

 Kjo pajisje përmban hidrokarbon në njësinë e saj ftohëse; për këtë arsye, mirëmbajtja dhe ringarkimi duhet të kryhen vetëm nga teknikë të autorizuar.

Pastrimi periodik

1. Fikni pajisjen.
2. Shkëputeni pajisjen nga priza.
3. Pastrojeni rregullisht pajisjen dhe aksesoret e saj me ujë të ngrohtë dhe sapun neutral. Pastrojeni me kujdes guarnicionin e kapakut.
4. Thajeni plotësisht pajisjen.
5. Futeni sërish në prizë pajisjen.
6. Ndizni pajisjen.

 **Kujdes** Mos përdorni detergjentë, produkte gërryes, produkte pastrues me shumë parfum ose pastrues me përmbajtje dylli për të pastruar pjesën e brendshme të pajisjes.

Kujdesuni që të mos dëmtoni sistemin ftohës.

E rëndësishme Nuk është nevoja të pastroni zonën e kompresorit.

Shumë pastrues për sipërfaqe kuzhine përmbajnë kimikate që mund të sulmojnë/dëmtojnë lëndën plastike të përdorur në këtë pajisje. Për këtë arsye, këshillohet që veshja e jashtme e kësaj pajisjeje të pastrohet vetëm me ujë të ngrohtë me pak lëng larës.

Shkrirja e ngrirës

Shkrini ngrirësin kur shtresa e brymës arrin një trashësi prej 10-15 mm. Koha më e mirë për të shkrirë ngrirësin kur brenda tij ka pak ose nuk ka ushqime. Për të hequr brymën e formuar, ndiqni udhëzimet e mëposhtme:

1. Fikni pajisjen.
2. Hiqni çdo ushqim nga brenda, paketojini me disa shtresa gazete dhe vendosini në një vend të freskët.

3. Lëreni kapakun hapur, hiqni tapën nga tubi i kullimit të ujit të shkrirë dhe mbliidheni ujin e shkrirë në një kovë. Përdorni një kruese për të hequr shpejt akullin.
4. Kur procesi i shkrirjes ka përfunduar, thani pjesët e brendshme të pajisjes tërësisht dhe rivendoseni tapën.
5. Ndizni pajisjen.
6. Vendoseni çelësin e temperaturës në pozicion të tillë që të përftoni ftohtësinë maksimale dhe lëreni pajisjen të punojë për dy ose tre orë me këtë përzgjedhje.
7. Rivendosni në pajisje ushqimet që hoqët më parë.

E rëndësishme Mos përdorni kurrë mjete të mprehta metalike për të kruar akullin pasi mund të dëmtoni pajisjen. Mos përdorni asnjë pajisje mekanike apo mjete artificiale për të përshpejtuar procesin e shkrirje, veç

atyre të rekomanduara nga prodhuesi. Ngritja e temperaturës së pakove të ushqimit të ngrirë, gjatë shkrirjes, mund t'i shkurtojë jetën ruajtjes së ushqimit.

Kohë të gjata mos-përdorimi

Kur pajisja nuk përdoret për periudha të gjata, merrni masat paraprake të mëposhtme:

1. Fikni pajisjen.
2. Shkëputeni pajisjen nga priza.
3. Nxirrini të gjithë ushqimet nga pajisja.
4. Shkrini dhe pastroni pajisjen dhe gjithë aksesorët e saj.
5. Lëreni kapakun hapur për të parandaluar erërat e pakëndshme.

E rëndësishme Nëse pajisjen do ta mbani të ndezur, kërkoni dikujt të kontrollojë herë pas herë për të shmangur prishjen e ushqimit brenda, në rast të luhatjeve elektrike.

Si të veprojmë nëse...

 **Kujdes** Përpara se të kryeni veprime për mirëmbajtjen e pajisjes, hiqeni atë nga priza.

Vetëm elektrikistët e kualifikuar ose personat kompetentë duhet të merren me rregullimet apo defektet që nuk janë në këtë manual.

E rëndësishme Gjatë përdorimit normal dëgjohen disa tinguj (nga kompresori, qarkullimi i lëndës ftohëse).

Problemi	Shkaku i mundshëm	Zgjidhja
Pajisja bën zhurmë.	Pajisja nuk është mbështetur mirë në dyscheme.	Kontrolloni nëse pajisja qëndron pa lëvizur (të katër këmbët e saj duhet të kenë prekur tokën).
Kompresori punon pa ndërprerje.	Temperatura nuk është vendosur siç duhet.	Vendosni një temperaturë më të lartë.
	Dera është hapur shumë shpesh.	Mos e mbani kapakun hapur më shumë se ç'duhet.
	Kapaku nuk është mbyllur mirë.	Kontrolloni nëse kapaku është mbyllur mirë dhe që rondolet janë të padëmtuara dhe të pastra.

Problemi	Shkaku i mundshëm	Zgjidhja
	Sasi të mëdha ushqimi janë futur brenda njëkohësisht për t'u ftohur.	Prisni disa orë dhe më pas kontrolloni temperaturën sërish.
	Ushqimi i vendosur në pajisje ka qenë shumë i ngrohtë.	Lëreni ushqimin të ftohet deri në temperaturën e dhomës përpara se ta fusni në pajisje.
	Temperatura e dhomës ku është vendosur pajisja është shumë e lartë për një funksionim të efektshëm të pajisjes.	Përpiquni të ulni temperaturën në dhomën ku qëndron pajisja.
Drita e alarmit ndaj temperaturës së Lartë ndizet.	Brenda në ngrirës është shumë ngrohtë.	Referojuni kapitullit "Alarmi i Temperaturës së Lartë."
	Ngrirësi është ndezur së fundi dhe temperatura është ende shumë e lartë.	Referojuni kapitullit "Alarmi i Temperaturës së Lartë."
Ka shumë brymë dhe akull.	Produktet nuk janë mbështjellë siç duhet.	Mbështillini ushqimet më mirë.
	Kapaku nuk është mbyllur mirë ose bëni kujdes të mos e mbyllni shumë fort.	Kontrolloni nëse kapaku është mbyllur mirë dhe që rondelet janë të padëmtuara dhe të pastra.
	Temperatura nuk është vendosur siç duhet.	Vendosni një temperaturë më të lartë.
	Tapa e tubit të kullimit të ujit nuk është vendosur siç duhet.	Vendoseni mirë tapën e tubit të kullimit të ujit.
Kapaku nuk mbyllet plotësisht.	Ka shumë brymë dhe akull.	Mënjaroni ngricën e tepërt.
	Rondelet e kapakut janë të ndotura ose ngjisin.	Pastroni rondelet e derës.
	Paketimet e ushqimeve bllokojnë kapakun.	Vendosni paketimet në mënyrën e duhur, shihni etiketën e ngjitur në pajisje.
Kapaku është i vështirë për t'u hapur.	Rondelet e kapakut janë të ndotura ose ngjisin.	Pastroni rondelet e derës.
	Valvuli është i bllokuar.	Kontrolloni valvulin.
Llambushka nuk punon.	Llambushka është me defekt.	Shihni kapitullin "Zëvendësimi i llambushkës."

Problemi	Shkaku i mundshëm	Zgjidhja
Në ngrirës është shumë ngrohtë.	Temperatura nuk është vendosur siç duhet.	Vendosni një temperaturë më të ulët.
	Kapaku nuk puthitet mirë ose nuk është mbyllur mirë.	Kontrolloni nëse kapaku është mbyllur mirë dhe që rondolet janë të padëmtuara dhe të pastra.
	Përpara ngrirjes, pajisja nuk ishte ftohur paraprakisht sa duhet.	Ftoheni pajisjen paraprakisht për një kohë të mjaftueshme.
	Sasi të mëdha ushqimi janë futur brenda njëkohësisht për t'u ftohur.	Prisni disa orë dhe më pas kontrolloni temperaturën sërish. Herën tjetër futni sasi më të vogla ushqimi për t'u ngrirë në çdo kohë.
	Ushqimi i vendosur në pajisje ka qenë shumë i ngrohtë.	Lëreni ushqimin të ftohet deri në temperaturën e dhomës përpara se ta fusni në pajisje.
	Produktet për t'u ngrirë janë vendosur shumë ngjitur me njëra-tjetrën.	Vendosini produktet në mënyrë të tillë që ajri i ftohtë të qarkullojë midis tyre.
	Dera është hapur shumë shpesh.	Përpiquni të mos e hapni shumë shpesh kapakun.
	Kapaku është lënë hapur për një kohë të gjatë.	Mos e mbani kapakun hapur më shumë se ç'duhet.
Në ngrirës është shumë ftohtë.	Temperatura nuk është vendosur siç duhet.	Vendosni një temperaturë më të lartë.
Pajisja nuk punon. As ftohja apo ndriçimi nuk punojnë.	Spina nuk është futur mirë në prizë.	Futeni spinën mirë në prizë.
	Pajisja nuk furnizohet me energji.	Provoni të lidhni një tjetër pajisje elektrike në spinën e rrymës elektrike.
	Pajisja nuk është ndezur.	Ndizni pajisjen.
	Në spinë nuk ka voltazh (përpiquni të lidhni një pajisje tjetër në të).	Thërrisni një electricist.

Shërbimi i Klientit

Nëse pajisja juaj ende nuk po punon mirë pasi keni kryer kontrollat e mësipërme, kontaktoni qendrën më të afërt të shërbimit.

Për të përfutur një shërbim të shpejtë, është e rëndësishme që kur aplikoni për këtë, të specifikoni modelin dhe numrin serial të pajisjes tuaj, që mund t'i gjeni në certifikatën e garancisë ose në etiketën e parametrave

që ndodhet në të djathtë të pjesës së jashtme të pajisjes.

Zëvendësimi i llambushkës

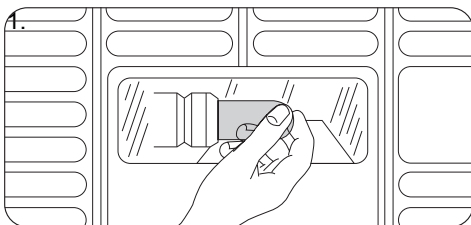

- Shkëputeni pajisjen nga prizat.
- Zëvendësoni llambushkën me një tjetër të së njëjtës fuqi (fuqia maksimale tregohet në mbështjellën e llambushkës).
- Futni në prizë pajisjen.
- Hapni kapakun. Sigurohuni që llambushka të ndizet.

Të dhëna teknike

Vëllimi (bruto)	Litra	213	Lartësi a	m	876	Koha në rritje	orë	28
Vëllimi (neto)	Litra	210	Gjerësi a	m	795	Konsumi i Energjisë	kWh/24h	0,616
Fuqia elektrike	VAT	80	Thellësia	m	665	Kapaciteti Ngrirës	kg/24h	14
Tensioni	Volt	230	Pesha	Kg	39	Kategoria Klimatike		SN/N/ST

Të dhënat e tjera teknike i gjeni në etiketën e parametrave që gjendet në anë të majtë brenda pajisjes dhe në etiketën e energjisë.

Instalimi

Pozicionimi

⚠ Paralajmërim Nëse po mënjanoni një pajisje të vjetër që ka një kyç apo gremç mbi kapak, duhet të siguroheni që kjo pajisje është bërë e papërdorshme, duke shmangur rrezikun që fëmijët të bllokohen brenda duke luajtur.

E rëndësishme Pajisja duhet ta ketë spinën të arritshme pas instalimit.

Kjo pajisja mund të instalohet në një garazh apo bodrum, por për një funksionim ideal, instaloheni këtë pajisje në një vend ku temperatura e ambientit përputhet me kategorinë klimatike që tregohet në etiketën e parametrave të pajisjes:

Kategori a klimatike	Temperatura e ambientit
SN	+10°C deri + 32°C
N	+16°C deri + 32°C
ST	+16°C deri + 38°C
T	+16°C deri + 43°C

Lidhja elektrike

Përpara se ta futni pajisjen në prizë, sigurohuni që voltazhi dhe frekuenca që tregohet në tabelën e vlerave përputhet me të dhënat e rrymës së shtëpisë tuaj.

Pajisja duhet tokëzuar. Spina e kabllitkablllos tsë ushqimit është e pajisur me një kontakt, pikërisht për këtë qëllim. Nëse spina e ushqimit të shtëpisë nuk është e tokëzuar, lidheni pajisjen në një prizë të veçuar të tokëzuar në përputhje me rregullat në fuqi, duke u këshilluar me një elektrikistelektricitist. Prodhuesi refuzon të marrë përsipër gjithë përgjegjësinë nëse nuk ndiqen masat paraprake të mësipërme. Kjo pajisja është në përputhje me E.E.C. - Direktivat

Nevojat për ventilim

1. Vendoseni ngrirësin në pozicion horizontal mbi një sipërfaqe të qëndrueshme. Ngrirësi duhet të qëndrojë mbi të katërta këmbët e tij.
 2. Sigurohuni që boshllëku midis pajisjes dhe murit të pasmë të jetë 5 cm.
 3. Sigurohuni që boshllëku midis pajisjes dhe mureve anësore të jetë 5 cm.
- Qarkullimi i ajrit mbrapa pajisjes duhet të jetë i mjaftueshëm.

Садржај

Упутства о безбедности	85	Нега и чишћење	90
Руковање	87	Шта учинити ако...	91
Контролна табла	88	Технички подаци	94
Прва употреба	88	Инсталација	94
Свакодневна употреба	88	Еколошка питања	95
Помоћне напомене и савети	89		

Задржано право измена

Упутства о безбедности

У интересу Ваше безбедности и да би се обезбедила правилна употреба, пре инсталације пажљиво прочитајте ово упутство, укључујући његове савете и упозорења. Да бисте избегли непотребне грешке и незгоде, важно је да се обезбеди да све особе које користе машину за прање посуђа буду потпуно упознате са њеним радом и карактеристикама безбедности. Чувајте ова упутства и проверите да ли се налазе са машином за прање посуђа уколико се премешта или прода, тако да свако ко је користи у току њеног века трајања може да буде правилно информисан о употреби и безбедности апарата. Због животне и материјалне безбедности, важно је да се придржавате мера оз ових упутстава за корисника, јер произвођач није одговоран за штете настеле због непридржавања.

Безбедност деце и осетљивих људи

- Овај апарат није намењен да га користе особе (укључујући и децу) са ограниченим физичким, сензорским или менталним способностима, или са недостатком искуства и знања, ако немају надзор или ако нису упућени у начин рада апарата од особе која је одговорна за њихову безбедност. Децу треба да контролишете, да би се осигурали да се не играју са уређајем.
- Чувајте сву амбалажу далеко од деце. Постоји опасност од гушења.
- Ако бацате уређај, извуците утикач из утичнице, пресеците напојни кабл (што је могуће ближе уређаја) и скините вра-

та, да би спречили да децу у игри ухвати струја или да се закључају унутра.

- Ако овај уређај, који је опремљен магнетним заптивкама на вратима, треба да замени старији уређај, са опружном бравом (кваком), свакако уништите браву пре него што га баците. То ће спречити да ово постане фатална клопка за децу.

Општа безбедност

 **ПАЖЊА** Отвори за вентилацију треба увек да буду проходни.

- Уређај је намењен за чување хране и/или пића у нормалном домаћинству, како што је објашњено у овим упутствима.
- Не употребљавајте никакве механичке уређаје или вештачка средства за убрзавање процеса одлеђивања.
- Не употребљавајте друге електричне уређаје (као машине за прављење сладоледа) унутар уређаја за замрзавање, осим ако то произвођач не одобрава.
- Немојте оштетити кружни ток средства за хлађење.

- Кружни ток средства за хлађење овог уређаја садржи изобутан (R600a), природан гас са високом еколошком подношљивошћу, али ипак веома запаљив. Обратите пажњу да у току транспорта и монтаже уређаја не дође до оштећења било које компоненте кружног тока средства за хлађење. Уколико дође до оштећења кружног тока средства за хлађење:
 - избегавајте отворени пламен и изворе паљења
 - темељно проветрите просторију у којој се уређај налази
- Мењање спецификација или модификовање овог производа на било који начин, је опасно. Свако оштећење кабла може изазвати кратак спој, пожар и/или електрични удар.

⚠ УПОЗОРЕЊЕ Замену свих електричних компоненти (напојни кабл, утикач, компресор) мора да изводи овлашћени сервисни представник или квалификовано сервисно особље.

1. Напојни кабл не сме да се наставља.
 2. Уверите се да напојни утикач није прикљештен или оштећен задњим зидом уређаја. Прикљештен или оштећен напојни утикач може да се прегреје и да изазове пожар.
 3. Мрежни утикач уређаја треба увек да буде доступан.
 4. Не вуците кабл.
 5. Ако је напојна утичница лабава, немојте уметати утикач. Постоји опасност од електричног удара или пожара.
 6. Уређај не сме да ради без маске на светлу ²⁵⁾ опремљено маском.
- Овај уређај је тежак. Будите опрезни приликом његовог премештања.
 - Немојте вадити или додиривати предмете из замрзивача мокрим/влажним рукама, јер тиме можете изазвати згу-

љивање коже или опеклине од замрзавања.

- Избегавајте дуже излагање уређаја директном сунцу.

Свакодневна употреба

- Не стављајте вруће шерпе на пластичне делове у уређају.
- Немојте у уређају да чувате запаљиве гасове и течности, јер могу да експлодирају.
- Не стављајте прехранбене производе директно уз испуст за ваздух на задњем зиду. ²⁶⁾
- Замрзнута храна не сме поново да се замрзава када је једном одмрзне.
- Чувајте запаковану замрзнуту храну према упутствима произвођача за замрзнуту храну.
- Строго се придржавајте препорука произвођача уређаја за чување. Погледајте одговарајућа упутства.
- Не стављајте у замрзивач газирана или пенушава пића, јер то ствара притисак у посуди, од чега може да експлодира, изазивајући тиме оштећење уређаја.
- Ледене лизалице могу да изазову опеклине од мрза, ако се једу директно из уређаја.

Чишћење и одржавање

- Пре одржавања, искључите уређај и извадите електрични утикач из мрежне утичнице. Уколико немате приступ мрежној утичници, прекините довод електричне енергије.
- Немојте чистити уређај металним предметима.
- Немојте користити оштре предмете за уклањање иња са уређаја. Употребите пластични стругач.

Инсталирање

ВАЖНО За електрично прикључивање следите пажљиво упутства која су дата у одговарајућем одељку.

²⁵⁾ Уколико је унутрашње светло

²⁶⁾ Ако уређај има систем против залеђивања

- Распакујте уређај и проверите да ли на њему има оштећења. Не прикључујте уређај ако је оштећен. Одмах пријавите евентуална оштећења тамо где сте га купили. У том случају сачувајте амбалажу.
- Препоручљиво је да сачекате најмање четири сата пре него што прикључите уређај, да би уље могло да се слије назад у компресор.
- Око уређаја треба да има одговарајуће струјање ваздуха, у супротном може да дође до прегревања. Придржавајте се упутстава у односу на монтажу, да би постигли довољну вентилацију.
- Уређај не сме да се постави у близини радијатора или штедњака.
- Уверите се да је после постављања уређаја мрежни утикач доступан.



Сервис

- Све електричне радове који су потребни за сервисирање овог апарата, треба

да обави квалификовани електричар или стручна особа.

- Овај производ мора да сервисира само овлашћен сервисни центар, и мора да се користе само оригинални резервни делови.

Заштита животне средине

-  Овај уређај не садржи гасове, нити у кружном току средства за хлађење, нити у материјалима изолације, који могу да оштете озонски омотач. Уређај не треба да се баца заједно са градским смећем и ђубрем. Изолацијска пена садржи запаљиве гасове: уређај треба да се уклања према важећим прописима, које можете да сазнате код локалних власти. Избегавајте оштећење јединице за хлађење, посебно позади, у близини измењивача топлоте. Материјали, који су коришћени у овом уређају, а који су означени симболом  могу да се рециклирају.

Руковање

Укључивање



Утакните утикач у утичницу на зиду. Окрените регулатор температуре у смеру окретања казаљке. Контролна лампица ће се упалити. Лампица аларма ће се упалити.

Искључивање

Да би искључили уређај, окрените регулатор температуре у положај OFF.

Регулација температуре

Температура се регулише аутоматски. За руковање уређајем, поступите на следећи начин:

- окрените регулатор температуре према  да би постигли најнижи степен хладноће.
- окрените регулатор температуре према  да би постигли највиши степен хладноће.

-  У принципу, највише одговара вредност подешена вредност.

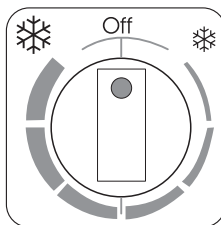

Ипак, тачно подешена вредност треба да се изабере имајући у виду да температура унутар уређаја зависи од:

- собне температуре
- колико често се отвара поклопац
- количине хране у њему
- места где је постављен уређај.

Контролна табла

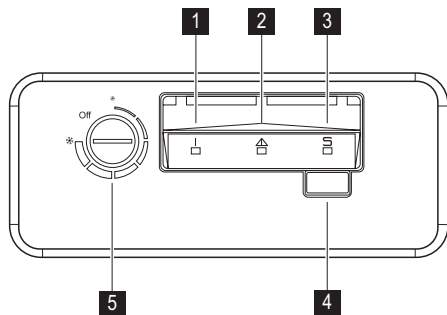

- 1 Лампица аларма за високу температуру
- 2 Контролна лампица
- 3 Лампица брзог замрзавања
- 4 Прекидач брзог замрзавања
Прекидач за ресетовање аларма
- 5 Регулатор температуре

Функција брзог замрзавања

Можете да активирате функцију брзог замрзавања притиском на прекидач брзог замрзавања.

Прва употреба

Чишћење унутрашњости

Пре прве употребе уређаја, оперите унутрашњост и сав прибор млаком водом са мало неутралног сапуна, да би уклонили типичан мирис сасвим новог производа, те га темељно осушите.

Свакодневна употреба

Замрзавање свеже хране

Замрзивач је погодан за замрзавање свеже хране и за дуго чување дубоко замрзнуте хране.

Да би замрзли свеже храну, активирајте функцију брзог замрзавања најмање 24 сата пре уношења хране у замрзивач.

Лампица брзог замрзавања ће се упалити.

Ова функција се аутоматски зауставља након 52 сата.

Функција може да се деактивира у свако време, притиском на прекидач брзог замрзавања. Лампица брзог замрзавања ће се угасити.

Аларм за високу температуру

Пораст температуре у замрзивачу (на пример, због нестанка електричне струје) показује се паљењем лампице аларма.

У току фазе аларма, не стављајте храну у замрзивач.

Када се поново успоставе нормални услови, лампица аларма ће се аутоматски искључити.

ВАЖНО Не употребљавајте детерџенте или абразивне прашкове, јер ће оштетити завршну обраду.

Максимална количина хране, која може да се замрзне за 24 сата, је наведена на **плочици са подацима** ²⁷⁾

Процес замрзавања траје 24 сата: у току овог времена немојте додавати другу храну за замрзавање.

27) Видите одељак "Технички подаци"

Чување замрзнуте хране

Пре него што ставите производе у одељак када га први пут укључујете или након неког времена неупотребљавања, оставите уређај да ради најмање 2 часа на већем подешењу.

ВАЖНО У случају случајног одмрзавања, на пример, због престанка напајања струјом, које је трајало дуже од вредности наведне под "време пораста" у табели са техничким карактеристикама, одмрзнута храна мора одмах да се поједе или да се скува па да се поново замрзне (након хлађења).

Календар за замрзавање

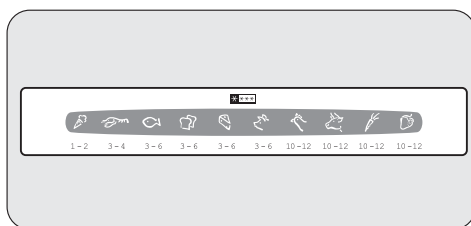

Симболи показују различите типове замрзнутих производа.

Бројеви означавају времена чувања у месецима, за одговарајуће типове замрзнутих производа. Да ли важи горња или доња вредност наведеног времена за чување, зависи од квалитета хране и третирања пре замрзавања.

Отварање и затварање поклопца

Пошто је поклопац опремљен заптивком која тесно затвара, он се не може лако поново отворити одмах после затварања (због вакуума који је формиран унутра). Сачекајте неколико минута пре него што поново отворите уређај. Вакуумски вентил олакшава отварање поклопца.

Помоћне напомене и савети

Корисни савети за замрзавање

Ево неколико важних савета, који ће вам помоћи да извучете највише из процеса замрзавања:

! **УПОЗОРЕЊЕ** Не повлачите никада ручицу прекомерном силом.

Корпе за одлагање

Ставите корпе унутар замрзивача. Корпе ће се уложити једна у другу.

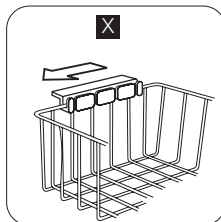

Закачите корпе на горњи руб замрзивача.

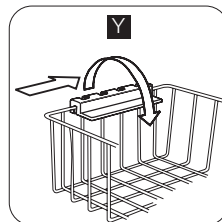

Окрените и причврстите ручице за ова два положаја (X) и (Y) како је то приказано на слици.

Следеће слике показују колико корпи може да се смести у унутрашњост замрзивача разних модела.

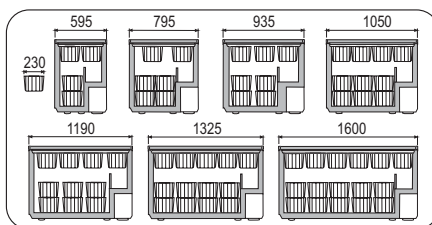

Додатне корпе можете да добијете од Вашег локалног Сервисног центра.

- максимална количина хране, која може да се замрзне у 24 часа. приказана је на плочици са ознаком типа;

- процес замрзавања траје 24 часа. У том периоду не треба да се додаје нова храна за замрзавање;
- замрзавајте само храну врхунског квалитета, свежу и темељно очишћену;
- спремите храну у малим порцијама, да би омогућили да се брзо и потпуно замрзне и да би омогућили да након тога одмрзавате само количину, која вам је потребна;
- умотајте храну у алуминијумску или пластичну фолију и осигурајте се да паковања не пропустају ваздух;
- не дозвољавајте да свежа, незамрзнута храна долази у додир са већ замрзлом, да би спречили повећање температуре замрзле хране;
- посна храна се чува боље и дуже од масне; со смањује век чувања хране;
- ако се замрзли водени производи уносе одмах након вађења из замрзивача, могуће је да изазову опеклине од ниских температура;

- пожељно је да на сваком паковању нанесете датум замрзавања, да би имали увиђај у време замрзавања;

Корисни савети за чување замрзнуте хране

Да би постигли најбољи učinak овог уређаја, треба да:

- се осигурате да је комерцијално замрзнута храна чувана у продавници на одговарајући начин;
- се побринете да у најкраћем року пренесете замрзнуту храну из продавнице у свој замрзивач;
- не отварате поклопац често или да га остављате отвореним дуже него што је то неопходно.
- Када се одмрзне, храна се брзо квари и не може поново да се замрзава.
- Немојте прекорачити период чувања, који наводи произвођач.

Нега и чишћење

 **ПАЖЊА** Извучите утикач уређаја из напајања пре него што почнете са извођењем било каквих радова одржавања.

 Овај уређај садржи угљоводонике у својој јединици за хлађење; Стога, одржавање и пуњење мора да изведе овлашћени техничари.

Периодично чишћење

1. Искључите уређај.
2. Ископчајте уређај извлачењем утикача из мрежне утичнице.
3. Редовно чистите уређај и прибор топлим водом и неутралним сапуном. Очистите заптивку поклопца пажљиво.
4. Обришите потпуно уређај.
5. Утакните утикач у мрежну утичницу.
6. Укључите уређај.

 **ПАЖЊА** Немојте употребљавати

детерџенте, абразивне прашкове за чишћење, високо ароматизоване производе за чишћење, или парафинска средства за полирање за чишћење унутрашњости уређаја. Водите рачуна да не оштетите систем за хлађење.

ВАЖНО Није потребно да се чисти простор око компресора.

Многе марке средстава за чишћење кухиња садрже хемикалије, које могу нагрести/оштетити пластику у уређају. Стога се препоручује да спољашње кућиште уређаја чистите само топлим водом са мало средства за прање посуђа.

Одлеђивање замрзивача

Одледите замрзивач када слој иња и леда достигне дебљину од око 10-15 mm.

Најбоље време за одлеђивање замрзвача је када у њему нема хране или када има само мало хране.

За уклањање иња предузмите следеће кораке:

1. Искључите уређај.
2. Извадите све намирнице, умотајте их у више слојева новинског папира и ставите их на хладно место.
3. Оставите поклопац отворен, извадите чеп из отвора за испуштање воде од одлеђивања и сакупите сву отопљену воду у неку посуду. За брзо уклањање леда употребите гребач.
4. По завршетку одлеђивања, добро обришите унутрашњост и ставите поново чеп.
5. Укључите уређај.
6. Подесите регулатор температуре тако да се постигне највиши степен хладноће и укључите уређај у току два или три сата са овом подешеном вредношћу.
7. Поново вратите претходно извађене намирнице у одељак.

ВАЖНО Никада немојте да користите оштре металне предмете за стругање

Шта учинити ако...

 **ПАЖЊА** Пре отклањања неисправности, извучите утикач из мрежне утичнице.

Само квалификован електричар или стручна особа смеју да отклоне

иња јер бисте могли да оштетите уређај. Не употребљавајте никакве механичке уређаје или вештачка средства за убрзавање процеса одлеђивања, које није препоручио произвођач. Пораст температуре на паковањима замрзнутих намирница, током одмрзавања, може да скрати њихов безбедан рок чувања.

Када уређај не ради

Када уређај не користите дуже времена, преузмите следеће мере:

1. Искључите уређај.
2. Ископчајте уређај извлачењем утикача из мрежне утичнице.
3. Извадите сву храну.
4. Одледите и очистите уређај и сав прибор.
5. Оставите поклопац отворен да би спречили стварање непријатних мириса.

ВАЖНО Уколико се апарат држи укључен, замолите некога да га проконтролише каткад како би се спречило да се храна у њему не поквари у случају нестанка електричне струје.

неисправности које нису обухваћене овим упутством.

ВАЖНО Током нормалног рада чују се разни звуци (компресор, кружење средства за хлађење).

Проблем	Могући узрок	Решење
Уређај је бучан.	Уређај не стоји како треба.	Проверите да ли уређај стабилно стоји (све четири ножице треба да буду на поду).
Компресор ради без прекида.	Температура није правилно подешена. Поклопац је отворан превише често.	Подесите вишу температуру. Немојте остављати отворен поклопац дуже него што је потребно.

Проблем	Могући узрок	Решење
	Поклопац посуде није прописно затворен.	Проверите да ли се поклопац добро затвара и да ли су заптивке неоштећене и чисте.
	Истовремено сте унели велику количину хране за замрзавање.	Сачекајте неколико сати и затим поново проверите температуру.
	Храна, коју сте ставили у уређај је превише топла.	Оставите храну да се охлади на собну температуру, пре него што је ставите у уређај.
	Температура просторије, у којој се налази уређај, је превише висока за ефикасан рад.	Покушајте смањити температуру просторије, у којој је смештен уређај.
Лампица аларма за високу температуру је упалена.	Сувише је топло унутар замрзивача.	Видите "Аларм за високу температуру".
	Уређај је недавно укључен и температура је још увек сувише висока.	Видите "Аларм за високу температуру".
Ствара се сувише много иња и леда.	Производи нису правилно умотани.	Боље умотајте производе.
	Поклопац се не затвара правилно или се не затвара чврсто.	Проверите да ли се поклопац добро затвара и да ли су заптивке неоштећене и чисте.
	Температура није правилно подешена.	Подесите вишу температуру.
	Чеп за испуштање воде није правилно постављен.	Поставите чеп за испуштање воде на правилан начин.
Поклопац не затвара потпуно.	Има сувише иња и леда.	Уклоните сувишан слој иња.
	Заптивке поклопца су прљаве или лепљиве.	Очистите заптивке поклопца.
	Паковања хране блокирају поклопац.	Распоредите паковања на правилан начин, видите налепницу на уређају.
Поклопац се тешко отвара.	Заптивке поклопца су прљаве или лепљиве.	Очистите заптивке поклопца.
	Вентил је блокиран.	Проверите вентил.
Сијалица не ради.	Сијалица је неисправна.	Видите одељак "Замена сијалице".

Проблем	Могући узрок	Решење
Сувише је топло унутар замрзивача.	Температура није правилно подешена.	Подесите нижу температуру.
	Поклопац се не затвара чврсто или није затворен правилно.	Проверите да ли се поклопац добро затвара и да ли су затптивке неоштећене и чисте.
	Пре замрзавања уређај није довољно претходно охлађен.	Охладите претходно уређај у току довољно дуго времена.
	Истовремено сте унели велику количину хране за замрзавање.	Сачекајте неколико сати и затим поново проверите температуру. Следећи пут унесите мање количине хране за замрзавање у једном наврату.
	Храна, коју сте ставили у уређај је превише топла.	Оставите храну да се охлади на собну температуру, пре него што је ставите у уређај.
	Производи за замрзавање су стављени превише близо један уз други.	Поставите производе, тако да хладан ваздух може да циркулише око њих.
Сувише је хладно унутар замрзивача.	Поклопац је отворан често.	Потрудите се да не отворате поклопац често.
	Поклопац је био отворен дуже времена.	Немојте остављати отворен поклопац дуже него што је потребно.
	Температура није правилно подешена.	Подесите вишу температуру.
	Утикач није правилно уметнут у утичницу.	Правилно уметните утикач.
Уређај уопште не ради. Не ради ни хлађење ни осветљење.	Напајање не стиже до уређаја.	Покушајте да прикључите неки други електрични уређај на мрежну утичницу.
	Уређај није укључен.	Укључите уређај.
	У утичници нема напона (покушајте да на њу прикључите неки други уређај).	Позовите електричара.

Служба за односе са корисницима

Уколико Ваш уређај после ових провера и даље не ради правилно, контактирајте најближи Сервисни центар.

Да бисте добили брзу услугу, веома је важно да наведете модел и серијски број Вашег уређаја, који се могу наћи на гарантном листу или на плочици са подаци-

ма која се налази споља на десној страни уређаја.

Замена сијалице

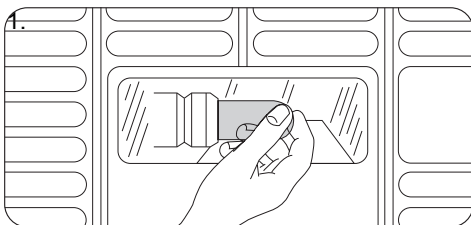

- Ископчајте уређај извлачењем утикача из мрежне утичнице.
- Замените сијалицу са новом исте снаге (максимална снага је наведена на маски сијалице).
- Утакните утикач у мрежну утичницу.
- Отворите поклопац. Проверите да се сијалица пали.

Технички подаци

Запремина (брuto)	литара	213	Висина	m	876	Време пораста температуре	сати	28
Запремина (нето)	литара	210	Ширина	m	795	Потрошња електричне енергије	kWh/24h	0,616
Номинална снага	вати	80	Дубина	m	665	Капацитет замрзавања	kg/24h	14
Напон	волти	230	Тежина	kg	39	Климатска класа		SN/N/ST

Ближе техничке информације су дате на плочици са подацима која се налази споља на десној страни уређаја.

Инсталација

Постављање

⚠ УПОЗОРЕЊЕ Ако бацате стари уређај, који има браву или ручицу на поклопцу, обавезно га учините неупотребљивим, да би спречили да мала деца остану затворена унутра.

ВАЖНО Утикач уређаја мора да буде доступан након монтаже.

Уређај се може инсталирати у гаражи или подруму, али за постизање оптималних радних карактеристика уређај треба поставити у просторију чија температура околине одговара климатској класи која је наведена на плочици са подацима на уређају.

Климатска класа	Температура околине
SN	+10°C до +32°C
N	+16°C до +32°C
ST	+16°C до +38°C
T	+16°C до +43°C

Електрично прикључивање

Осигурајте се пре уметања утикача да напон и фреквенција, приказани на плочици са ознаком типа, одговарају вашем кућном напајању струјом.

Овај апарат мора бити уземљен. Утикач напојног кабла је опремљен контактом за ову намену. Ако утикач кућног напајања струјом није уземљен, прикључите уређај на посебно уземљење, и то према важећим прописима и уз консултацију квалификованог електричара.

Произвођач одбија сваку одговорност код непоштовања горе наведених сигурносних мера.

Овај апарат одговара следећим Директивама Е.Е.З.

Еколошка питања

Симбол  на производу или на његовој амбалажи означава да се с тим производом несме поступити као са отпадом из домаћинства. Уместо тога треба бити изручен прикладним поступцима за рециклирање електронских и електричних апарата. Исправним одлагањем овог производа спречиће потенцијалне негативне

Захтеви за проветравање

1. Ставите замрзивач у хоризонталном положају на стабилну подлогу. Уређај мора да се ослања на све четири ножице.
2. Осигурајте да зазор између уређаја и задњег зида буде 5 cm.
3. Осигурајте да зазор између уређаја и бочних страна буде 5 cm.

Иза уређаја мора да има довољно струјања ваздуха.

последике на околину и здравље људи, које би иначе могли угрозити неодговарајућим руковањем отпада овог производа. За детаљније информације о рециклирању овог производа молимо Вас да контактирате Ваш локални градски завод, услугу за одлагање отпада из домаћинства или трговину у којој сте купили производ.

www.zanussi.nl

Para comprar accesorios, consumibles y recambios en nuestra tienda online, por favor visite nuestro site: www.zanussi.es

Vous pouvez commander des accessoires, consommables et pièces détachées via notre magasin online sur: www.zanussi.be

820419249-00-122008