 Gebruiksaanwijzing	2
 Notice d'utilisation	32

Wasautomaat  
Lave-linge

# USER MANUAL

## Inhoud

---

Veiligheidsinformatie _____	2	Het eerste gebruik _____	12
Veiligheidsvoorschriften _____	3	Aanpassing aan persoonlijke wensen _____	12
Voorzorgsmaatregelen bij vorst _____	4	Dagelijks gebruik _____	12
Milieubescherming _____	5	Wasprogramma's _____	22
Beschrijving van het product _____	6	Verbruikswaarden _____	25
Technische gegevens _____	6	Onderhoud en reiniging _____	25
Montage _____	7	Problemen oplossen _____	28
Extra accessoires _____	11		

Wijzigingen voorbehouden.

## Veiligheidsinformatie

---

Lees zorgvuldig de meegeleverde instructies voor installatie en gebruik van het apparaat. De fabrikant is niet verantwoordelijk voor letsel en schade veroorzaakt door een foutieve installatie. Bewaar de instructies van het apparaat voor toekomstig gebruik.

### Veiligheid van kinderen en kwetsbare mensen

 **Waarschuwing!** Gevaar voor verstikking, letsel of permanente invaliditeit.

- Mensen, met inbegrip van kinderen, met beperkte lichamelijke, zintuiglijke of verstandelijke vermogens of gebrek aan ervaring en kennis, mogen dit apparaat niet bedienen. Zij moeten onder toezicht staan of instructies krijgen over het gebruik van dit apparaat van iemand die verantwoordelijk is voor hun veiligheid.
- Laat kinderen niet met het apparaat spelen.
- Houd alle verpakkingsmaterialen uit de buurt van kinderen.
- Houd alle reinigingsmiddelen uit de buurt van kinderen.
- Houd kinderen en huisdieren uit de buurt van het apparaat als de deur open is.
- Als het apparaat is uitgerust met een kinderbeveiliging, raden wij aan dit te activeren.

### Algemene veiligheid

- Schakel het apparaat uit en trek de stekker uit het stopcontact voordat u onderhoudshandelingen verricht.

- De specificatie van het apparaat mag niet worden veranderd.
- Respecteer het maximale laadvermogen van 6 kg (raadpleeg hoofdstuk “Programmaschema”).
- Als de voedingskabel beschadigd is, moet de fabrikant of diens technische dienst of een gekwalificeerd persoon deze vervangen teneinde gevaarlijke situaties te voorkomen.
- De waterdruk (minimaal en maximaal) moet liggen tussen 0,5 bar (0,05 MPa) en 8 bar (0,8 MPa)
- De ventilatie-openingen in de onderkant (indien van toepassing) mogen niet worden afgedekt door tapijt
- Het apparaat moet met de nieuwe slangset worden aangesloten op een kraan. Oude slangsets mogen niet opnieuw worden gebruikt.



## Veiligheidsvoorschriften

### Montage

- Verwijder de verpakking en de transportbouten.
- Bewaar de transportbouten. Als u het apparaat gaat verplaatsen, moet de trommel worden geblokkeerd.
- Installeer en gebruik geen beschadigd apparaat.
- Gebruik of installeer het apparaat niet als de temperatuur lager is dan 0 °C of als het is blootgesteld aan het weer.
- Volg de installatie-instructies op die zijn meegeleverd met het apparaat.
- Zorg ervoor dat de vloer van de plaats waar u het apparaat installeert, vlak, stabiel, hittebestendig en schoon is.
- Plaats het apparaat niet op een plek waar de deur niet helemaal open kan.
- Wees voorzichtig met het verplaatsen van het apparaat, het is zwaar. Draag altijd veiligheidshandschoenen.
- Zorg dat er lucht tussen het apparaat en de vloer kan circuleren.

- Pas de stelvoeten aan om de nodige ruimte tussen het apparaat en de vloerbedekking te creëren.

### Aansluiting aan het elektriciteitsnet



**Waarschuwing!** Gevaar voor brand en elektrische schokken.

- Dit apparaat moet worden geaard.
- Controleer of de elektrische informatie op het typeplaatje overeenkomt met de stroomvoorziening. Zo niet, neem dan contact op met een elektromonteur.
- Gebruik altijd een juist geïnstalleerd schokbestendig stopcontact
- Gebruik geen meerwegstekkers en verlengsnoeren.
- Zorg dat u de hoofdstekker en kabel niet beschadigt. Neem contact op met de serviceafdeling of een elektromonteur om een beschadigde hoofdkabel te vervangen.
- Steek de stekker pas in het stopcontact als de installatie is voltooid. Zorg ervoor dat het netsnoer na installatie bereikbaar is.

- Trek niet aan het aansluitnoer om het apparaat los te koppelen. Trek altijd aan de stekker.
- Raak de stroomkabel of stekker niet aan met natte handen.
- Dit apparaat voldoet aan de EU-richtlijnen.

### Aansluiting aan de waterleiding

- Zorg dat u de waterslangen niet beschadigt.
- Het apparaat moet met de nieuwe slangset worden aangesloten op een kraan. Oude slangsets mogen niet opnieuw worden gebruikt.
- Laat het water stromen tot het schoon is voordat u het apparaat aansluit op nieuwe leidingen of leidingen die lang niet zijn gebruikt.
- Zorg dat er geen lekkages zijn als u het apparaat de eerste keer gebruikt.

### Gebruik

 **Waarschuwing!** Gevaar voor letsel, elektrische schokken, brand, brandwonden en schade aan het apparaat.

- Gebruik dit apparaat in een huishoudelijke omgeving.
- Volg de veiligheidsinstructies op de verpakking van het vaatwasmiddel op.
- Plaats geen ontvlambare producten of items die vochtig zijn door ontvlambare producten in, bij of op het apparaat.
- Raak het glas van de deur niet aan als een programma in werking is. Het glas kan heet worden.
- Zorg dat u alle metalen onderdelen uit het wasgoed verwijdert.

### Voorzorgsmaatregelen bij vorst

Als de wasmachine op een plaats staat waar de temperatuur onder 0°C kan dalen, gaat u als volgt te werk om eventueel in de machine achtergebleven water te verwijderen:

1. trek de stekker uit het stopcontact;
2. draai de waterkraan dicht,
3. schroef de waterinvoerslang los van de kraan,

- Plaats geen bak om mogelijke waterlekage op te vangen onder het apparaat. Neem contact op met de servicedienst om te raadplegen welke accessoires gebruikt mogen worden.

### Onderhoud en reiniging

 **Waarschuwing!** Gevaar voor letsel of schade aan het apparaat.

- Gebruik geen waterstralen of stoom om het apparaat te reinigen.
- Maak het apparaat schoon met een vochtige, zachte doek. Gebruik alleen neutrale schoonmaakmiddelen. Gebruik geen schuurmiddelen, schuursponsjes, oplosmiddelen of metalen voorwerpen.

### Verwijdering

 **Waarschuwing!** Gevaar voor letsel of verstikking.

- Haal de stekker uit het stopcontact.
- Snij het netsnoer van het apparaat af en gooi dit weg.
- Verwijder de deurgreep om te voorkomen dat kinderen en huisdieren opgesloten raken in het apparaat.

### Service

- Contact opnemen met de klantenservice voor reparatie van het apparaat. Wij raden uitsluitend het gebruik van originele onderdelen aan.

4. schroef de afvoerslang los van de achtersteun en maak de slang los van de gootsteen of tap,

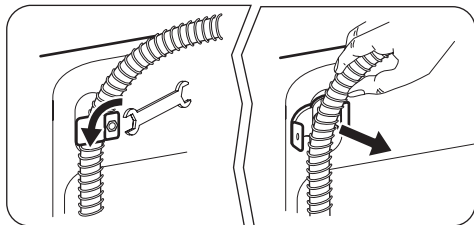

5. plaats een opvangbak op de grond,
6. laat de afvoerslang op de grond liggen, plaats de externe uiteinden van de afvoer-

7. schroef de waterinvoerslang weer aan de kraan en de afvoerslang op de achterkant van het apparaat,  
Wanneer u de machine opnieuw wilt starten, moet de omgevingstemperatuur hoger dan 0°C zijn.

## Milieubescherming

Recycle de materialen met het symbool ♻️ . Gooi de verpakking in een geschikte verzamelcontainer om het te recyclen. Help om het milieu en de volksgezondheid te beschermen en recycle het afval van elektrische en elektronische apparaten. Gooi apparaten gemarkeerd met het symbool  niet weg met het huishoudelijk afval. Breng het product naar het milieustation bij u in de buurt of neem contact op met de gemeente.

### Verpakkingsmaterialen

Materialen met het symbool ♻️ zijn recyclebaar.

>PE<=polyethyleen

>PS<=polystyreen

>PP<=polypropyleen

Dit betekent dat ze gerecycled kunnen worden als u ze netjes weggooit in de daarvoor bestemde containers.

### Milieutips

Om water en energie te besparen en om het milieu te helpen beschermen, raden wij u aan de volgende tips ter harte te nemen:

- Normaal vuile was kan zonder voorwas worden gewassen om wasmiddel, water en tijd te besparen (ook het milieu wordt zo beschermd!).
- De machine werkt economischer als hij volledig wordt gevuld.
- Met de juiste voorbehandeling kunnen vlekken en vuil worden verwijderd; het wasgoed kan daarna bij een lagere temperatuur worden gewassen.
- Doseer het wasmiddel aan de hand van de waterhardheid, de mate van vervuiling van het wasgoed en de hoeveelheid wasgoed.

## Beschrijving van het product

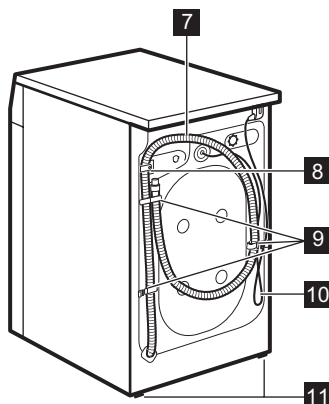
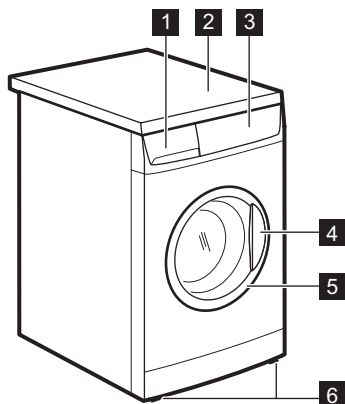

- 1 Wasmiddellade
- 2 Bovenblad
- 3 Bedieningspaneel
- 4 Deurhandgreep
- 5 Typeplaatje (op de binnenrand)
- 6 Voorste verstelbare voetjes

- 7 Afvoerslang
- 8 Afvoerslangsteun
- 9 Slanghouders
- 10 Netsnoer
- 11 Voetje achterkant

### Kinderslot

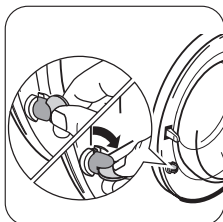

Om deze functie te **activeren** dient u de knop (zonder deze in te drukken) aan de binnenkant van de deur naar rechts te draaien tot de groef horizontaal staat. Gebruik zo nodig een muntstuk.

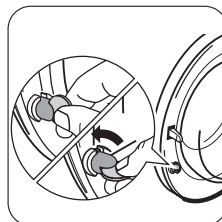

Om deze functie **uit te schakelen** en de mogelijkheid te herstellen om de deur te sluiten, dient u de knop naar links te draaien tot de groef verticaal staat.

### Technische gegevens

Afmeting	Breedte	60 cm
	Hoogte	85 cm
	Diepte	50 cm
	Diepte (totale afmeting)	54 cm

Aansluiting op het elektriciteitsnet Spanning - Totale vermogen - Zeker- kering	Informatie over de elektrische aansluiting staat op het typeplaatje aan de binnenkant van de deur van het apparaat.	
Waterdruk	Minimaal Maximaal	0,05 MPa 0,8 MPa
Maximale belading	Katoen	6 kg <sup>1)</sup>
Centrifugeersnelheid	Maximaal	1400 toeren per minuut

1) Maximale lading overeenkomstig EN60456.

## Montage

### Uitpakken



#### Waarschuwing!

- Lees het hoofdstuk "Veiligheidsinformatie" zorgvuldig door voordat u het apparaat installeert.

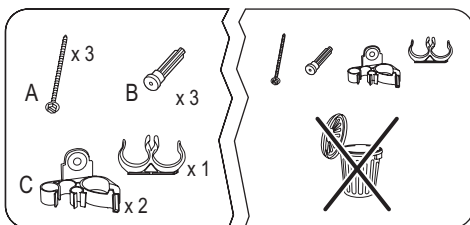

#### Waarschuwing! Verwijderen bewaar alle transportbeveiligingen, zodat ze

kunnen worden gemonteerd als de machine ooit nog eens moet worden vervoerd.

#### Benodigd gereedschap

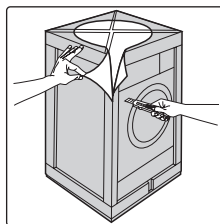
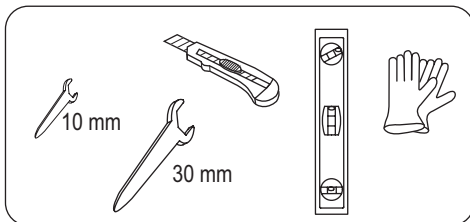

- De externe folie eraf trekken. Gebruik zo nodig een mes.

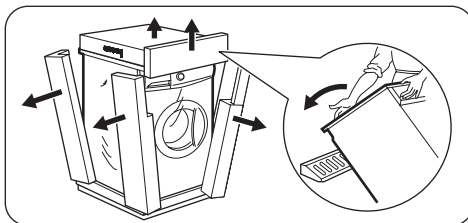

- Verwijder de kartonnen deksel.
- Verwijder de piepschuim verpakkingsmaterialen.

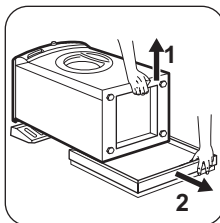

- Leg het kartonnen voorstuk op de grond, achter de machine, en leg de machine er dan voorzichtig op, met de achterkant op de grond. Zorg dat hierbij geen slangen gekneld raken.

- Verwijder de bak van polystyreen aan de onderkant van het apparaat.

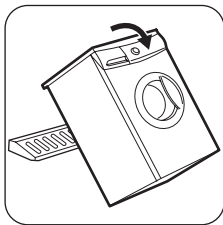

- Zet het apparaat weer rechtop.

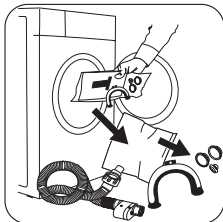

- Open de deur en verwijder de plastic slanggeleider, de zak met de gebruiksaanwijzing, de watertoevoerslang en de plastic afsluitdoppen uit de trommel.

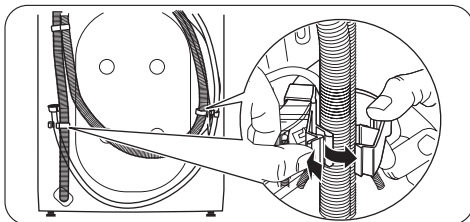

- Verwijder het netsnoer en de af- en toevoerslang van de slanghouders (C) op de achterkant van het apparaat.

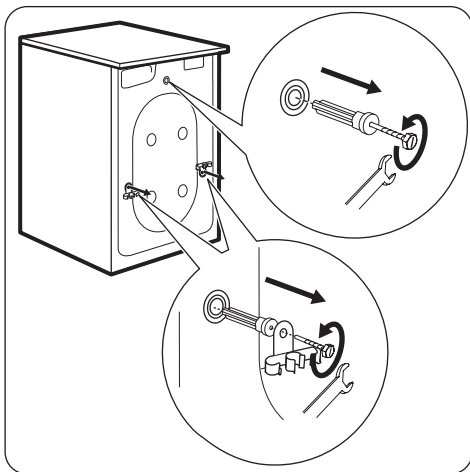

- Schroef de drie bouten (A) los en verwijder de slanghouders (C).
- Schuif de betreffende kunststof afstandhouders naar buiten (B).

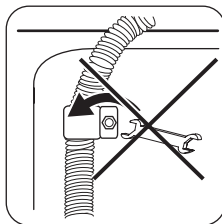

**!** **Waarschuwing!** Verwijder de afvoerslang niet van de achtersteun. Verwijder deze slang alleen indien dit nodig is om het water weg te pompen. Raadpleeg "Voorzorgsmaatregelen bij vorst" en "Problemen oplossen".

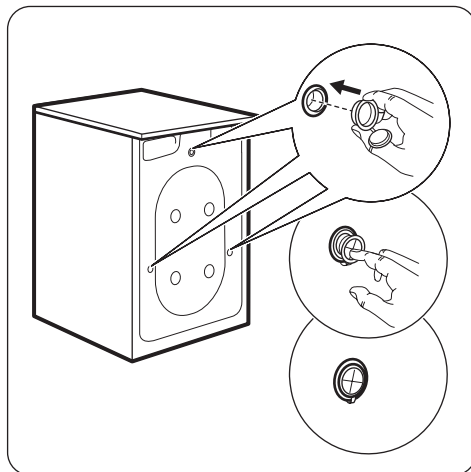
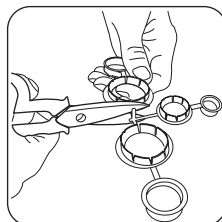

- Sluit de kleine bovenopening en de twee grote openingen af met de bijbehorende kunststoffen afsluitdoppen.



## Plaatsing en waterpas zetten

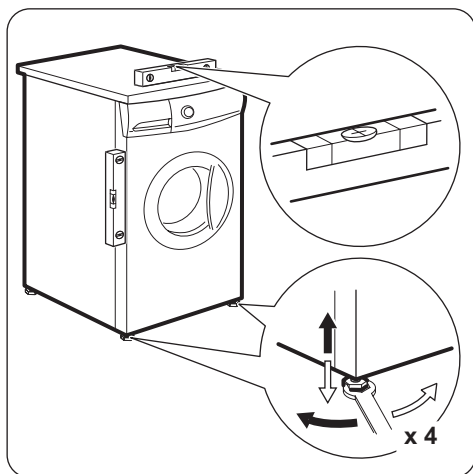

Zet de wasmachine waterpas door de pootjes hoger of lager te zetten.

De machine **MOET** waterpas en stabiel staan op een platte, harde ondergrond. Controleer de afstelling, indien nodig, met een luchtwaterpas. Alle noodzakelijke afstellingen kunnen worden uitgevoerd met een moersleutel.

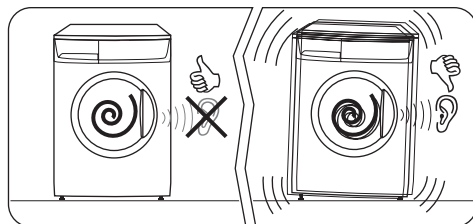

Zorgvuldige horizontale afstelling voorkomt trillingen, lawaai of verschuiving van de machine tijdens de werking.

Herhaal het waterpas zetten als de machine nog niet waterpas en stabiel staat.

**!** **Waarschuwing!** Dit apparaat kan alleen als vrijstaand toestel worden gebruikt. Verwijder nooit het werkblad.

## Watertoevoer

**!** **Let op!** Deze machine moet worden aangesloten op een koudwatertoevoer.

Voordat u de machine op nieuwe leidingen aansluit, of op leidingen die lange tijd niet zijn gebruikt, moet u een aanzienlijke hoeveelheid water gebruiken om vuil dat zich in de leidingen heeft opgehoopt, weg te spoelen.

Er is een waterslang meegeleverd. U vindt deze slang in de trommel van de machine.

Gebruik voor aansluiting op de waterleiding geen eerder gebruikte slangen.

**1.** Open de vuldeur en neem de toevoerslang uit de trommel.

**2.** Sluit de slang met de haakse aansluiting op de machine aan. Bevestig de toevoerslang niet naar beneden gericht. Bevestig de slang altijd onder een hoek naar links of naar rechts, afhankelijk van de plaats waar de waterkraan zich bevindt.

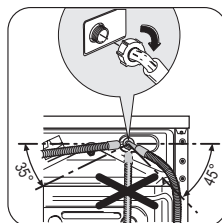

**3.** Breng de slang in de juiste positie door de ringmoer los te draaien. Als de toevoerslang zich in de juiste positie bevindt, draai de ringmoer dan weer vast om lekkage te voorkomen.

**4.** Sluit de slang aan op een kraan met 3/4"-schroefdraad.

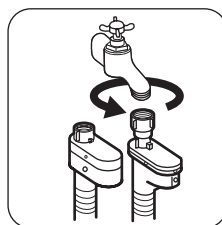

De toevoerslang mag niet worden verlengd. Als de slang te kort is en u de kraan niet wilt verplaatsen, zult u een nieuwe, langere slang moeten kopen die speciaal voor dit doel is gemaakt.

## Waterstoptoestel

De toevoerslang is voorzien van een waterstop, een beveiligingsvoorziening tegen schade veroorzaakt door waterlekage die kan ontstaan door natuurlijke slijtage van de slang.

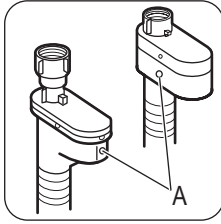

Deze storing wordt aangegeven door een rood vlak in venster «A». Als dit gebeurt, draait u de kraan dicht en neemt u contact op met de klantenservice om de slang te laten vervangen.

## Waterafvoer

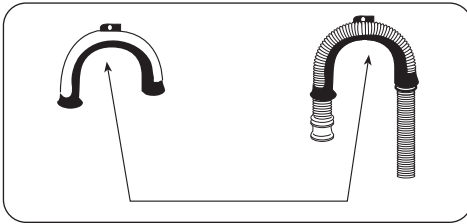

Vorm allereerst een haak in het uiteinde van de afvoerslang met behulp van de plastic slanggeleider die met de wasmachine is meegeleverd.

Het uiteinde van de afvoerslang kan op vier manieren worden geplaatst:

- **Over de rand van een gootsteen gehaakt, met behulp van de plastic slanggeleider.**

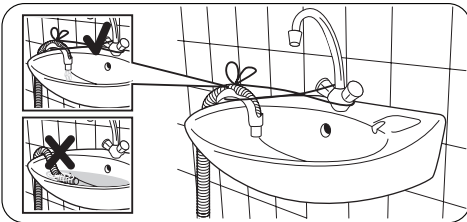

Maak de plastic slanggeleider met een stuk touw aan de kraan vast om te voorkomen dat de afvoerslang tijdens het afvoeren van water uit het apparaat losraakt.

- **Op een uitlaattap van een gootsteen.**

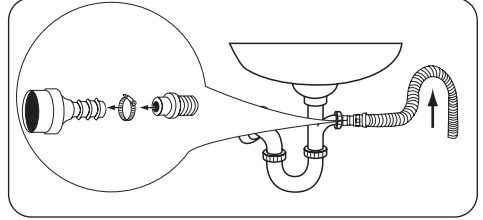

Druk de afvoerslang op de tap en maak hem vast met een klem. Zorg dat er een lus in de afvoerslang wordt gevormd, om te voorkomen dat afval uit de gootsteen in de wasmachine terecht komt.

Als de uitlaattap nog niet eerder is gebruikt, verwijdert u een afdichting die eventueel aanwezig kan zijn.

- **Rechtstreeks in een afvoerpijp op een hoogte van niet minder dan 60 cm en niet meer dan 100 cm.**

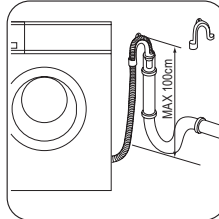

Het einde van de afvoerslang moet altijd **geventileerd** zijn, d.w.z. dat de binnendiameter van de afvoerpijp groter moet zijn dan de buitendiameter van de afvoerslang. De afvoerslang mag niet geknikt zijn.

- **Rechtstreeks op een ingebouwde afvoerleiding in de muur van de kamer.**

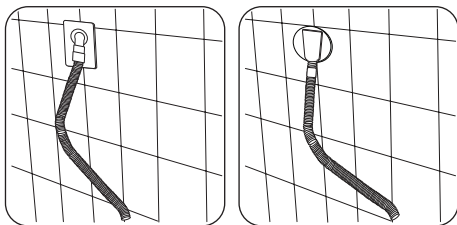

- i** De afvoerslang kan worden verlengd tot maximaal 4 meter. Een extra afvoerslang en koppelstuk zijn verkrijgbaar bij de klantenservice bij u in de buurt.

## Overzicht van de aansluitingen

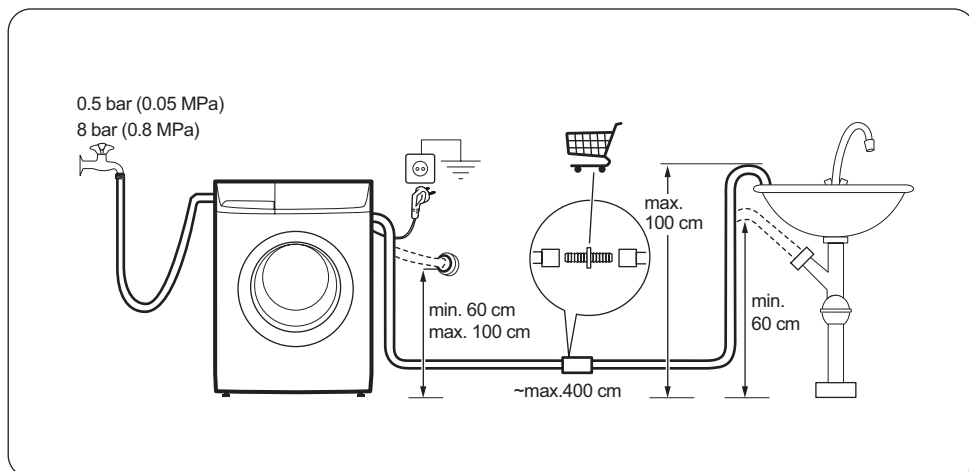

### Aansluiting aan het elektriciteitsnet

- Dit apparaat moet geaard worden.
- Zorg er voor dat de elektrische informatie op het typeplaatje overeenkomt met de stroomtoevoer in uw huis.
- Gebruik altijd een correct geïnstalleerd schokvrij stopcontact.
- Gebruik geen meerwegsstekkers, -aansluitingen en verlengkabels. Er kan brand ontstaan.
- Vervang of wijzig de hoofdkabels niet zelf. Neem contact op met de klantenservice.

- Verzeker u ervan dat de hoofdstekker en de kabel niet platgedrukt of beschadigd worden door de achterkant van het apparaat.
- Zorg ervoor dat de hoofdstekker na installatie toegankelijk is.
- Trek niet aan het snoer om het apparaat los te koppelen van de netvoeding. Trek altijd aan de stekker.
- Dit apparaat voldoet aan de EU-richtlijnen.

### Extra accessoires



#### Rubberen voetset (4055126249)

Verkrijgbaar bij uw geautoriseerde verkooppunt. De rubberen voeten zijn vooral handig op zwevende, gladde en houten vloeren.

Monteer de rubberen voeten om trillingen, lawaai of verschuiving van de machine tijdens de werking te voorkomen.

Lees de bij de kit geleverde gebruiksaanwijzing zorgvuldig door.

## Het eerste gebruik

-  Zorg ervoor dat de elektrische aansluiting en de wateraansluiting voldoen aan de installatie-instructies.
-  Zorg dat de trommel leeg is.
-  Laat, voordat u de machine voor de eerste keer gebruikt, het katoenprogramma

op de hoogste temperatuur draaien zonder wasgoed in de machine, zodat eventuele fabricageresten uit de trommel en de kuip worden verwijderd. Giet een halve maatbeker wasmiddel in het vakje voor de hoofdwas en start de machine.

## Aanpassing aan persoonlijke wensen

### Zoemer

Het apparaat is voorzien van een geluidssysteem, dat in de volgende gevallen te horen zal zijn:

- aan het einde van een cyclus
- als er een storing is



Door gelijktijdig te drukken op **4** en **5** voor ongeveer **6 seconden**, wordt het geluidssignaal uitgeschakeld (behalve bij problemen met de werking).

Door nogmaals op deze 2 toetsen te drukken, wordt het geluidssignaal weer ingeschakeld

### Kinderslot

Dankzij deze voorziening kunt u het apparaat onbeheerd laten, u hoeft zich dan geen zorgen

## Dagelijks gebruik

### De was sorteren

Houd u aan de wassymbolen op de etiketten, waarvan elk kledingstuk voorzien is, en de wasvoorschriften van de fabrikant. Sorteert het wasgoed als volgt: wit, bont, synthetisch, fijne was, wol.

te maken dat kinderen gewond raken of het apparaat schade toebrengen. Deze functie blijft ingeschakeld, ook als de machine niet in werking is.

Er zijn twee manieren om deze optie in te stellen:

- Voor het drukken op de toets **9**: de machine kan niet gestart worden.
- Na drukken op de toets **9**: ingestelde programma's of opties kunnen niet veranderd worden

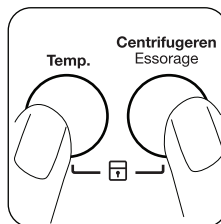

Om deze optie in- of uit te schakelen tegelijkertijd gedurende ongeveer 6 seconden op de toetsen **2** en **3** drukken tot het pictogram  verschijnt of verdwijnt.

## Voordat u de was in de machine doet

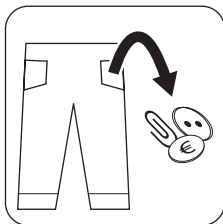

**Belangrijk!** Zorg ervoor dat er geen metalen voorwerpen in het wasgoed achterblijven (bijv. haarspeldjes, veiligheidsspelden, spelden). Knoop kussenslopen dicht, sluit ritsen, haakjes en drukknoopen. Bind ceintuurs of lange riemen vast. Verwijder eventuele haken (d.w.z. gordijnen).

- Was witte en bonte was nooit samen. Wit kan in de was zijn «witheid» verliezen.
- Nieuwe gekleurde kledingstukken kunnen in de eerste wasbeurt uitlopen. Ze moeten daarom de eerste keer apart worden gewassen.
- Wrijf bijzonder vervuilde delen in met een speciaal wasmiddel of reinigingspasta.
- Behandel gordijnen met speciale zorg.
- Was sokken en handschoenen in de zak of een net.

### Verwijder hardnekkige vlekken vóór het wassen:

**Bloed:** behandel verse bloedvlekken met koud water. Laat opgedroogde vlekken een nacht in water met een speciaal wasmiddel inweken; daarna de vlek met het sop uitwassen.

**Verf op oliebasis:** bevochtig de vlek met wasbenzine, leg het kledingstuk op een zachte doek en dep de vlek; meerdere malen behandelen.

**Opgedroogde vetvlekken:** bevochtig de vlek met terpentine, leg het kledingstuk op een zacht oppervlak en dep de vlek met de vingertoppen en een katoenen doek.

**Roest:** oxaalzuur opgelost in warm water of een roestverwijderingsproduct dat koud wordt gebruikt. Wees voorzichtig met oude roestvlekken omdat de cellulosestructuur in dat geval beschadigd zal zijn en de kans groot is dat de vlek een gat wordt.

**Schimmelvlekken:** behandel de vlek met bleekmiddel; goed uitspoelen (alleen witte en kleurechte weefsels).

**Gras:** licht inzepen en de vlek met bleekmiddel behandelen (alleen witte en kleurechte weefsels).

**Balpeninkt en lijm:** bevochtig met aceton<sup>1)</sup>, leg het kledingstuk op een zachte doek en dep de vlek.

**Lippenstift:** bevochtig de vlek met aceton zoals hierboven, vervolgens de vlekken met brandspiritus behandelen. Behandel achtergebleven sporen met bleekmiddel.

**Rode wijn:** laten inweken in water en wasmiddel, uitspoelen en behandelen met azijnzuur of citroenzuur, vervolgens uitspoelen. Behandel achtergebleven sporen met bleekmiddel.

**Inkt:** afhankelijk van het inkttype, maakt u de stof eerst vochtig met aceton<sup>1)</sup> en vervolgens met azijnzuur. Behandel eventuele achtergebleven vlekken op witte stoffen met bleekmiddel en spoel grondig na.

**Teervlekken:** eerst behandelen met vlekkenverwijderaar, brandspiritus of wasbenzine, vervolgens inwrijven met reinigingspasta.

### Open de deur door de handgreep voorzichtig naar buiten te trekken.

### Wasgoed in de machine doen

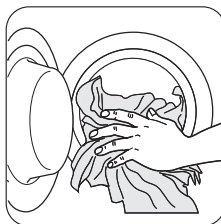

Doe het wasgoed stuk voor stuk in de trommel; schud het eerst zo goed mogelijk uit.

### Maximale lading



De aanbevolen lading is te vinden op de "wasprogrammakaarten".

### Algemene regels:

- **Katoen, linnen:** trommel vol maar niet te volgepropt;

1) gebruik geen aceton op kunstzijde.

- **Synthetische stoffen:** trommel niet meer dan half vol;
- **Fijne was en wol:** trommel niet meer dan een derde gevuld.

### Sluit de deur voorzichtig

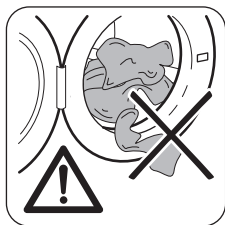

**⚠ Waarschuwing!** Zorg dat er bij het sluiten van de deur geen kledingstukken vast komen te zitten.

### Wasmiddelen en nabehandelmiddelen

Een goed wasresultaat is mede afhankelijk van de keuze van het wasmiddel en het gebruik van de juiste hoeveelheden om verspilling te voorkomen en het milieu te sparen.

Hoewel ze biologisch afbreekbaar zijn, bevatten wasmiddelen stoffen die - in grote hoeveelheden - de broze balans van de natuur kunnen verstoren.

De keuze van het wasmiddel hangt af van het type stof (fijne was, wol, katoen, enz.), de kleur, wastemperatuur en de mate van vervuiling.

Alle in de handel verkrijgbare machinewasmiddelen kunnen in deze machine worden gebruikt:

- waspoeder voor alle soorten weefsels,
- waspoeder voor tere weefsels (40°C max) en wol,
- vloeibare wasmiddelen, bij voorkeur voor wasprogramma's op lage temperatuur (60°C max) voor alle soorten weefsels, of speciaal voor alleen wol.

**i** De wasmiddellade is uitgerust met een bakje voor vloeibaar wasmiddel. Gebruik dit bakje niet voor gelachtige wasmiddelen met programma's waarin een voorwas is opgenomen of met de uitgestelde startoptie. In al deze gevallen kunt u de wasmiddelballen of zakjes die met het wasmiddel zijn meegeleverd gebruiken. Haal de bal of het zakje aan het einde van de wascyclus uit de wasmachine.

### Hoeveelheid te gebruiken wasmiddel

Het type en de te gebruiken hoeveelheid wasmiddel hangen af van het type weefsel, de hoeveelheid wasgoed, de mate van vervuiling en de hardheid van het gebruikte water.

Voor de hoeveelheid wasmiddel raadpleegt u altijd de aanwijzingen op de verpakking van het product.

Gebruik minder wasmiddel als:

- u een kleine lading wast,
- het wasgoed licht vervuild is,
- er veel schuimvorming tijdens het wassen aanwezig is.

### Graden van waterhardheid

De hardheid van water wordt geclassificeerd in zogenaamde 'hardheidsgraden'. Informatie over de hardheid van het water in uw omgeving kan worden verkregen bij het desbetreffende waterleidingbedrijf.

Als de waterhardheid middelmatig of hoog is, raden we aan een waterontharder toe te voegen, waarbij u altijd de instructies van de fabrikant opvolgt.

Als de hardheid van het water zacht is, pas dan de hoeveelheid wasmiddel aan.

### De wasmiddellade openen

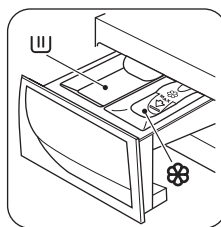

**U** Compartment voor poeder of vloeibaar wasmiddel dat wordt gebruikt voor de hoofdwash. **W** Compartment voor vloeibare nabehandelmiddelen (wasverzachter, stijfjel).

**⚠ Waarschuwing!** Als u een voorwas wilt uitvoeren, giet u het wasmiddel voor de voorwasfase tussen de te wassen kledingstukken in de trommel.

**⚠ Waarschuwing!** Afhankelijk van het type wasmiddel dat u gebruikt (poeder of vloeistof), zorgt u dat de klep, die zich in het hoofdwashcompartiment bevindt, zich in de gewenste positie bevindt.

## Klep voor poeder of vloeibaar wasmiddel

**UP (omhoog) - de kleppositie bij het gebruik van wasmiddel in POEDERVORM**

**DOWN (omlaag) - kleppositie bij gebruik van VLOEIBAAR wasmiddel tijdens de hoofwas**

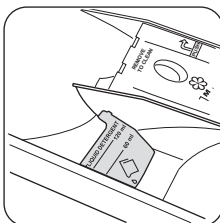
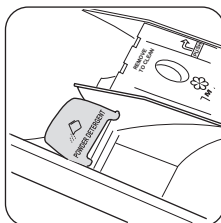

**Als de klep zich niet in de gewenste positie bevindt:**

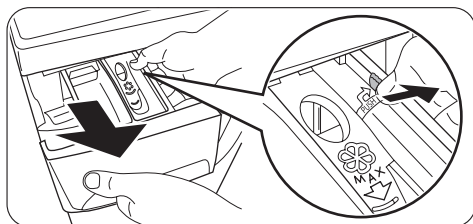



- Verwijder de lade. Duw de rand van de lade naar buiten, zoals aangegeven door de pijl (PUSH) om het verwijderen van de lade te vergemakkelijken.

**De klep staat omlaag en u wilt poeder toevoegen:**

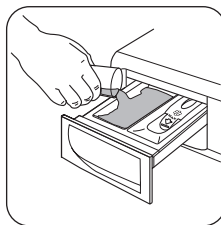

- Draai de klep omhoog. Zorg dat de klep goed vastzit.
- Plaats de lade voorzichtig terug.



- Meet het wasmiddel af.
- Doe het waspoeder in het vak voor de hoofwas .

**De klep staat omhoog en u wilt vloeibaar wasmiddel gebruiken:**

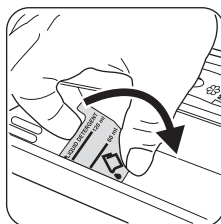

- Draai de klep omlaag.
- Plaats de lade voorzichtig terug.

- Meet het wasmiddel af.

**i** Voor de hoeveelheid wasmiddel raadpleegt u altijd de aanwijzingen op de verpakking van het product en zorgt u ervoor dat het wasmiddel in de lade kan worden gegoten.

- Giet vloeibaar wasmiddel in het compartiment  zonder dat de limiet die op de klep wordt aangegeven, wordt overschreden. Het wasmiddel moet in het juiste vakje van de wasmiddellade worden gedaan voordat het wasprogramma wordt gestart.

**!** **Waarschuwing!** Gebruik de klep niet in de positie "DOWN" (omlaag) bij:

- gelachtig wasmiddel of dik wasmiddel
- waspoeder
- programma's waarin een voorwas is opgenomen
- Gebruik geen vloeibaar wasmiddel als het wasprogramma niet onmiddellijk start.

**i** In alle bovenstaande gevallen, gebruikt u de klep in de positie "UP" (omhoog).

## De wasverzachter afmeten

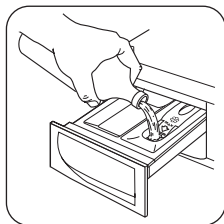

Giet wasverzachter of een ander nabehandlingsmiddel in het compartiment dat wordt aangegeven met  (de markering «MAX» mark in de lade niet overschrijden). Eventuele nabehandlingsmiddelen moeten in het juiste vakje van de wasmiddellade worden gedaan voordat het wasprogramma wordt gestart.

## De wasmiddellade sluiten

## Een wasprogramma instellen

Met het bedieningspaneel kunt u een wasprogramma en verschillende opties selecteren. Wanneer er een optietoets wordt geselecteerd, gaat het bijbehorende controlelampje branden. Anders is het lampje uit.

 Zie voor de mogelijke combinaties van wasprogramma's en opties het hoofdstuk "Wasprogramma". Als er een verkeerde optie wordt gekozen, knippert het geïntegreerde rode controlelampje van de toets **9** 3 keer en wordt de melding **Err** getoond.

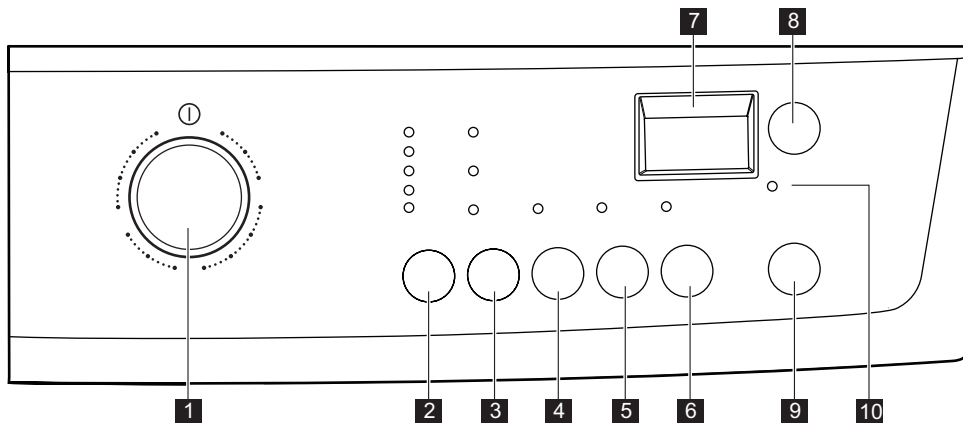



## Programmameuze knop

1

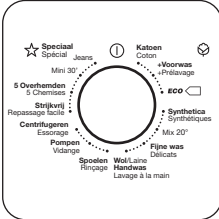

**Draai de programmameuze knop op het gewenste programma. De programmameuze knop kan naar links of rechts worden gedraaid.** Het groene controlelampje van de toets **9** gaat knipperen: het apparaat staat nu aan.

**i** Wanneer u de programmameuze knop naar een ander programma draait wanneer de machine in bedrijf is, zal het rode controlelampje van knop **9** driemaal knipperen en wordt de boodschap **Err** weergegeven op de display om een onjuiste keuze aan te geven. De machine zal het nieuw gekozen programma niet uitvoeren.

- Als u **de machine wilt uitschakelen**, draait u de programmameuze knop in de positie **1**.
- Als u een programma dat op een bepaald moment draait, wilt **annuleren** of **wijzigen**, schakelt u de wasmachine uit door de programmameuze knop naar de positie **1** te draaien. Selecteer het nieuwe programma door de knop naar het gewenste programma te draaien. Start het nieuwe programma door nogmaals op toets **9** te drukken. Het water in de kuip zal niet worden weggepompt.

## Temperatuurtoets

2

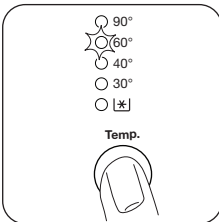

**Druk de temperatuurknop in om de meest geschikte temperatuur voor uw wasgoed te selecteren.**

**[\*]** — koude wasbeurt

## Centrifugeren

3

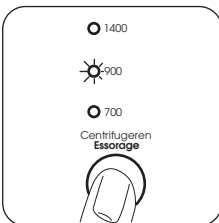

Wanneer het gewenste programma is gekozen, stelt uw machine automatisch het maximale centrifuge toerental voor dat programma voor.

Druk herhaaldelijk op deze toets om de centrifugesnelheid te veranderen, als u wilt dat uw wasgoed op een andere snelheid wordt gecentrifugeerd. Het desbetreffende lampje licht op.

## Spoelstop

4



Door op deze toets te drukken, gaat het bijbehorende controlelampje branden.

Als u deze functie kiest, wordt het laatste spoelwater niet weggepompt om te voorkomen dat het wasgoed kreukelt. Voordat de deur wordt geopend, moet het water worden weggepompt.

**Lees de paragraaf «Aan het einde van het programma» voor informatie over de afvoer van het water.**

## Supersnel

5

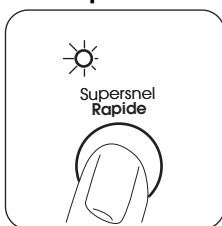

Door op deze toets te drukken, gaat het bijbehorende controlelampje branden.

Kort programma voor licht vervuild wasgoed, of voor was die alleen opgefrist moet worden.

Met deze optie wordt een verminderde lading wasgoed aanbevolen:

- Katoen 3 kg
- Synthetica en fijne was 1,5 kg

## Extra Spoelen

6

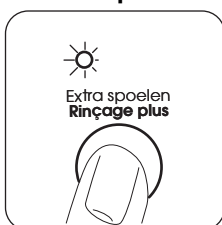

Druk op deze knop om een extra spoelgang uit te voeren. Het bijbehorende controlelampje brandt. In dit geval blijft de optie niet branden.

## Extra Spoelen

4

+

6

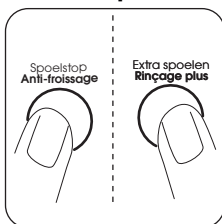

Dit apparaat is ontworpen om water te besparen. Voor mensen met een erg gevoelige huid (allergisch voor wasmiddelen) kan het echter noodzakelijk zijn om het wasgoed met een extra hoeveelheid water te spoelen.

Druk gedurende enkele seconden tegelijkertijd op de toetsen **4** en **6**:

- het controlelampje van toets **6** brandt;
- de extra spoeloptie is geactiveerd en blijft aan.

Om te **verwijderen** drukt u nogmaals op dezelfde toetsen tot het controlelampje **6** uitgaat.

De display toont de volgende informatie:

### 7.1 Pictogram Startuitstel

### 7.2 Kinderslot

Met deze voorziening kunt u het apparaat onbeheerd achterlaten terwijl het werkt.

### 7.3

#### ▪ Duur van het gekozen programma

Nadat u een programma gekozen heeft, wordt de tijdsduur in uren en minuten weergegeven (bijvoorbeeld **2.05**). De duur wordt automatisch berekend op basis van de aanbevolen maximale lading voor elk type wasgoed. Na de start van het programma wordt de resterende tijd elke minuut bijgewerkt.

#### ▪ Uitgestelde start

Het gekozen uitstel, ingesteld met de betreffende toets, wordt gedurende enkele seconden op het display weergegeven, daarna verschijnt de duur van het eerder gekozen programma. De vertragingstijd neemt elk uur met eenheden van een uur af, daarna, wanneer er nog 1 uur resteert, neemt de tijd af met eenheden van één minuut.

#### ▪ Alarmcodes

Als de werking van de wasautomaat problemen oplevert, kunnen er alarmcodes worden aangegeven, bijvoorbeeld

**E20**

#### ▪ Verkeerde optiekeuze

Indien een optie gekozen is die niet compatibel is met het ingestelde wasprogramma, wordt de melding **Err** gedurende enkele seconden onderaan het display weergegeven en begint het geïntegreerde rode lampje van toets **9** te knipperen.

#### ▪ Einde van het programma

Als het programma is afgelopen verschijnt er een knipperende nul op het display ( **0** ), het controlelampje **10** en het controlelampje van toets **9** gaan uit en de deur kan geopend worden.

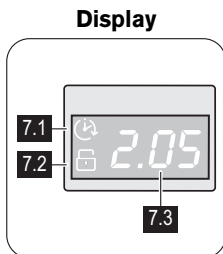

7

### Startuitstel

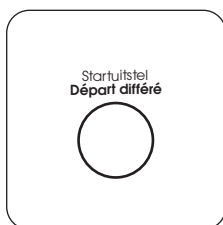

8

De start van het hoofdwashprogramma kan met 30 min - 60 min - 90 min, 2 uur en vervolgens steeds met 1 uur tot een maximum van 20 uur met deze toets worden uitgesteld.

Voordat u het programma start, als u de start wilt uitstellen, drukt u op deze toets om het gewenste uitstel te selecteren.

De geselecteerde starttijd verschijnt een paar seconden op het display, daarna verschijnt de duur van het programma weer.



U moet deze optie kiezen nadat u het programma hebt ingesteld en voordat u het programma start.

Startuitstel kiezen:

- Selecteer het programma en de gewenste opties.
- Kies het Startuitstel met de knop **8**.
- Druk op de knop **9**:
  - de machine begint de tijd af te tellen in uren.
  - het programma begint zodra het gekozen uitstel is afgelopen.

U kunt de uitsteltijd op elk moment annuleren, voordat u drukt op de knop **9**.

Startuitstel annuleren nadat u het programma gestart heeft:

- Zet het apparaat op PAUZE door op de knop **9** te drukken.
  - Druk eenmaal op de knop **8**. Op het display verschijnt .
  - Druk nogmaals op de knop **9** om het programma te starten.
-  ▪ Het gekozen uitstel kan alleen worden veranderd nadat u het wasprogramma opnieuw hebt gekozen.
- De deur blijft gedurende het uitstel vergrendeld. Als u de deur toch wilt openen, moet u de wasmachine eerst op PAUZE zetten door op toets **9** te drukken en een paar minuten te wachten. Nadat u de deur weer gesloten heeft drukt u weer op dezelfde toets.

 De functie STARTUITSTEL kan **niet** worden geselecteerd bij het afpompprogramma.

### Start het programma door te drukken op toets **9**

- Als u het gekozen programma wilt **starten**, drukt u op de toets **9**. Het bijbehorende groene controlelampje stopt met knipperen. Het controlelampje **10** gaat branden om aan te geven dat het apparaat begint te werken en dat de deur vergrendeld is. Als u een uitgestelde start hebt gekozen, begint de machine af te tellen.
- Als u een lopend programma wilt **onderbreken**, drukt u op de toets **9**: het bijbehorende groene controlelampje begint te knipperen. Het is mogelijk om bepaalde opties van een lopend programma te **veranderen** voordat het programma deze opties uitvoert.

### Start/Pauze



**9**

- Als u het programma **opnieuw wilt starten** vanaf het punt waarop het werd onderbroken, drukt u op de toets **9**.
- Als het programma is gestart, wordt de deur vergrendeld. Als u om een bepaalde reden de **deur wilt openen**, zet u de wasmachine eerst op PAUZE door op de toets **9** te drukken. Na een paar minuten kan de deur geopend worden. Als de deur niet kan worden geopend, betekent dit dat de machine al aan het opwarmen was of dat het waterniveau te hoog is. Probeer in ieder geval de deur niet te forceren! Als u de deur niet kunt openen terwijl dit toch nodig is, schakelt u de machine uit door de keuzeknop naar ① te draaien. Na een paar minuten kan de deur geopend worden (**let op het waterniveau en de temperatuur!**). Als u de deur hebt gesloten, moet u het programma opnieuw selecteren en op de toets **9** drukken.

### Deurlampje

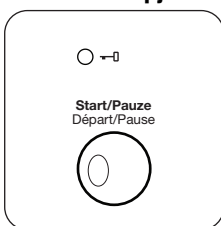

Het controlelampje **10** gaat aan als het programma start en geeft aan dat de deur kan worden geopend:

- lampje aan: de deur kan niet geopend worden. De machine is in bedrijf of is gestopt, maar er zit nog water in de kuip.
- lampje uit: de deur kan nu geopend worden. Het programma is afgelopen of het water is weggepompt.
- lampje knippert: de deur opent na een paar minuten.

### Aan het einde van het programma

Het apparaat stopt automatisch. Het controlelampje van toets **9** en het controlelampje **10** gaan uit. Op het display wordt  weergegeven.

Als een programma of een optie is gekozen waarbij water in de trommel achterblijft, blijft het controlelampje **10** aan en blijft de deur vergrendeld om aan te geven dat er water weggepompt moet worden voordat de deur geopend wordt. Volg de onderstaande instructies om het water af te pompen:

- Zet de programmakeuzeknop op ①.
- Kies het programma pompen of centrifuger.
- Verlaag indien nodig de centrifugeersnelheid met de betreffende toets.
- Druk op toets **9**.

Aan het einde van het programma kan de deur worden geopend. Draai de programmakeuzeknop op ① om de machine uit te schakelen.

Verwijder het wasgoed uit de trommel en controleer goed of de trommel leeg is. Als u niet van plan bent om nog een was te draaien, sluit u de waterkraan. Laat de deur open staan om vorming van schimmel en onaangename luchtjes te voorkomen.

 **Waarschuwing!** Als er kinderen of huisdieren in huis aanwezig zijn, **activeert u de kinderbeveiliging** aan de binnenkant van het deurframe (lees voor meer informatie "Kinderbeveiliging" in het hoofdstuk "Veiligheidsinformatie").

**Stand-by:** tijdens het instellen van een programma en als het programma is voltooid, als de programmakeuzeknop en andere knoppen niet worden aangeraakt, dan wordt na een paar minuten het energiebesparende systeem ingeschakeld. De controlelampjes en het display gaan uit. Het groene controlelampje van de toets **9** knippert af en toe. Door op een willekeurige knop te drukken, gaat het display weer aan.

rige toets te drukken, haalt u het apparaat uit de energiebesparende stand.



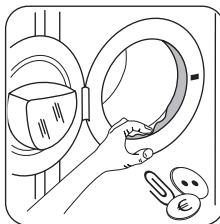

## Deurafdichting







Aan het einde van elke cyclus controleert u de deurafdichting en verwijdert u objecten die eventueel in de vouw zijn achtergebleven.

## Wasprogramma's

Programma – Maximale en minimale temperatuur - Cyclusbeschrijving – Maximale centrifugeersnelheid – Maximale belading - Type wasgoed	Opties	Wasmiddel-doseerbakje
<b>KATOEN</b> 90° - Koud Hoofdwash - Spoelgangen - Maximale centrifugeersnelheid: 1400 tpm Max. belading 6 kg - gereduceerde belading 3 kg <b>Witte was, gekleurd katoen en linnen.</b> Normaal vervuilde was.	AANPASSEN TOERENTAL SPOELSTOP SUPERSNEL <sup>1)</sup> EXTRA SPOELEN STARTUITSTEL	
<b>KATOEN + VOORWAS</b> 90° - Koud Voorwas - Hoofdwash - Spoelgangen - Maximale centrifugeersnelheid: 1400 tpm Max. belading 6 kg - gereduceerde belading 3 kg <b>Witte was, gekleurd katoen en linnen.</b> Sterk vervuilde artikelen.	AANPASSEN TOERENTAL SPOELSTOP SUPERSNEL <sup>1)</sup> EXTRA SPOELEN STARTUITSTEL	
<b>ECO</b> <sup>2)</sup> 60° - 40° Hoofdwash - Spoelgangen - Maximale centrifugeersnelheid: 1400 tpm Max. belading 6 kg <b>Wit en bont katoen.</b> Dit programma kan worden geselecteerd voor licht of normaal vervuilde katoenen wasgoed. De temperatuur wordt verlaagd en de wastijd wordt verlengd. Hierdoor kunt u een goed wasresultaat bereiken en tegelijk energie besparen.	AANPASSEN TOERENTAL SPOELSTOP EXTRA SPOELEN STARTUITSTEL	
<b>SYNTHETICA</b> 60° - Koud Hoofdwash - Spoelgangen - Maximale centrifugeersnelheid: 900 tpm Max. belading 3 kg - gereduceerde belading 1,5 kg <b>Synthetische of gemengde stoffen:</b> ondergoed, gekleurde kledingstukken, krimpvrije overhemden, blouses. Normaal vervuilde was.	AANPASSEN TOERENTAL SPOELSTOP SUPERSNEL <sup>1)</sup> EXTRA SPOELEN STARTUITSTEL	

Programma – Maximale en minimale temperatuur - Cyclusbeschrijving – Maximale centrifugeersnelheid – Maximale belading - Type wasgoed	Opties	Wasmiddel-doseerbakje
<p><b>MIX 20°</b> 20 °C<sup>3)</sup> Hoofdwash - Spoelgangen - Maximale centrifugeersnelheid: 900 tpm Max. belading 3 kg Koud wasprogramma dat zeer energiebesparend werkt, voor licht vervuild wasgoed. Voor dit programma is een wasmiddel nodig dat actief is in koud water.</p>	<p>AANPASSEN TOERENTAL SPOELSTOP EXTRA SPOELEN STARTUITSTEL</p>	
<p><b>FIJNE WAS</b> 40° - Koud Hoofdwash - Spoelgangen - Maximale centrifugeersnelheid op 700 tpm Max. belading kg 3 - Gereduceerde lading 1,5 kg <b>Fijne was:</b> acryl, viscose, polyester. Normaal vervuilde was.</p>	<p>SPOELSTOP SUPERSNEL 1) EXTRA SPOELEN STARTUITSTEL</p>	
<p><b>WOL / HANDWAS</b> 40° - Koud Hoofdwash - Spoelgangen - Maximale centrifugeersnelheid: 900 tpm Max. belading 2 kg <b>In de machine wasbare wol, met de hand wasbare wol en fijn wasgoed met het symbool «handwas».</b> <b>Opmerking:</b> Een enkel of groot stuk wasgoed kan een verkeerd evenwicht van de trommel tot gevolg hebben. Als het apparaat de laatste centrifugefase niet uitvoert, moet u meer stukken toevoegen, de lading opnieuw handmatig verspreiden en dan het centrifugeprogramma selecteren.</p>	<p>AANPASSEN TOERENTAL SPOELSTOP STARTUITSTEL</p>	
<p><b>SPOELEN</b> Spoelen - Centrifugeren op 700 tpm. Als een centrifugeersnelheid hoger dan 700 tpm wordt geselecteerd door op de relevante knop te drukken, voert het apparaat een lange centrifuge uit. (Maximale centrifugeersnelheid bij 1400 tpm) Max. belading 6 kg Voor het spoelen en centrifugeren van katoenen kledingstukken die met de hand zijn gewassen. Selecteer de optie EXTRA SPOELEN om de spoelactie te intensiveren. De wasmachine voegt extra spoelgangen toe.</p>	<p>AANPASSEN TOERENTAL SPOELSTOP EXTRA SPOELEN STARTUITSTEL</p>	
<p><b>POMPEN</b> Water afpompen Voor het wegpompen van water dat in de trommel is achtergebleven.</p>		

Programma – Maximale en minimale temperatuur - Cyclusbeschrijving – Maximale centrifugeersnelheid – Maximale belading - Type wasgoed	Opties	Wasmiddel-doseerbakje
<p><b>CENTRIFUGEREN</b></p> <p>Pompen en lang centrifugeren op maximale centrifugeersnelheid: 1400 tpm</p> <p>Max. belading 6 kg</p> <p>Aparte centrifugebeurt voor kledingstukken die met de hand zijn gewassen en na programma's met de Spoelstop-optie. U kunt de centrifugeersnelheid met behulp van de betreffende toets aanpassen aan de stoffen die gecentrifugeerd moeten worden.</p> <p>Als een centrifugeersnelheid hoger dan 700 tpm wordt geselecteerd door op de relevante knop te drukken, voert het apparaat een korte centrifuge uit.</p>	<p>AANPASSEN TOERENTAL STARTUITSTEL</p>	
<p><b>STRIJKVRIJ</b></p> <p>60° - Koud</p> <p>Hoofdwasmiddel - Spoelgangen - Maximale centrifugeersnelheid op 900 tpm</p> <p>Voor de beste anti-kreukresultaten verlaagt u de lading van synthetische kledingstukken. (Aanbevolen lading 1 kg)</p> <p><b>Synthetische of gemengde stoffen.</b> Voorzichtig wassen en centrifugeren om kreuken te voorkomen. De wasmachine voegt extra spoelgangen toe.</p>	<p>AANPASSEN TOERENTAL SPOELSTOP EXTRA SPOELEN STARTUITSTEL</p>	
<p><b>5 OVERHEMDEN</b></p> <p>30°</p> <p>Hoofdwasmiddel - Spoelgangen - Maximale centrifugeersnelheid op 900 tpm</p> <p><b>Synthetica en gemengde stoffen:</b> geschikt voor 5 - 6 licht vervuilde overhemden.</p>	<p>AANPASSEN TOERENTAL STARTUITSTEL</p>	
<p><b>MINI 30'</b></p> <p>30°</p> <p>Hoofdwasmiddel - Spoelgangen - Maximale centrifugeersnelheid op 700 tpm</p> <p>Max. belading 3 kg</p> <p>Synthetica en fijne was. Licht vervuild wasgoed of wasgoed dat slechts hoeft te worden opgefrist.</p>	<p>STARTUITSTEL</p>	
<p><b>JEANS</b></p> <p>60° - Koud</p> <p>Hoofdwasmiddel - Spoelgangen - Maximale centrifugeersnelheid: 900 tpm</p> <p>Max. belading 3 kg</p> <p>Broeken, hemden of jasjes in denim en jersey gemaakt van hi-tech materialen. De optie Extra Spoelen wordt automatisch geactiveerd.</p>	<p>AANPASSEN TOERENTAL SPOELSTOP STARTUITSTEL</p>	

1) Als u de optie SUPERSNEL selecteert door op de toets **5** te drukken, raden we u aan de maximale lading te beperken, zoals aangegeven. Maximale belading is wel mogelijk, maar de wasresultaten zullen minder goed zijn.

2) **Standaardprogramma's voor de Energielabel verbruikswaarden.**



Volgens de regelgeving 1061/2010 zijn deze programma's respectievelijk het "standaard 60°C katoenprogramma" en het "standaard 40°C katoenprogramma". Dit zijn de meest efficiënte programma's qua elektriciteit- en waterverbruik bij het wassen van normaal vervuild katoenen wasgoed.

**i** De watertemperatuur van de wasfase kan verschillen van de temperatuur die is aangegeven voor het geselecteerde programma.

**3)** Het apparaat voert een korte verwarmingsfase uit als de watertemperatuur lager is dan 20 °C. Het apparaat toont de temperatuurinstelling als "Koud".

## Verbruikswaarden

**i** De gegevens van deze tabel zijn gemiddelden. Verschillende oorzaken kunnen de gegevens wijzigen: de hoeveelheid en het type wasgoed, het water en de omgevingstemperatuur.

Programma's	Lading (kg)	Energieverbruik (kWh)	Waterverbruik (liter)	Gemiddelde programma-duur (minuten)	Resterend vocht (%) <sup>1)</sup>
Katoen 60 °C	6	1.20	72	170	52
Katoen 40 °C	6	0.75	72	145	52
Synthetica 40 °C	3	0.60	57	95	35
Fijne was 40 °C	3	0.60	65	75	35
Wol/Handwas 30 °C	2	0.30	48	55	30
<b>Standaard katoenprogramma's</b>					
Standaard 60 °C katoen	6	1.07	54	194	52
Standaard 60 °C katoen	3	0.79	43	172	52
Standaard 40 °C katoen	3	0.61	43	167	52

**1)** Aan het einde van de centrifugeerfase.

Uit-modus (W)	Modus aan laten (W)
0.48	0.48

De gegevens in de bovenstaande grafieken zijn in overeenstemming met de regelgeving 1015/2010 van de EU Commissie die richtlijn 2009/125/EC implementeert.

## Onderhoud en reiniging



**Waarschuwing!** Schakel de wasmachine uit en haal de stekker uit het stopcontact voordat u met schoonmaken begint.

### Onderhoudswasbeurt

Bij wasbeurten op lage temperaturen is het mogelijk dat er aanslag aan de binnenkant van de trommel blijft zitten

Wij raden u daarom aan regelmatig een onderhoudswasbeurt uit te voeren

Ga als volgt te werk

- Moet de trommel leeg zijn
- Moet u het heetste wasprogramma voor katoen kiezen
- Gebruik een normale hoeveelheid wasmiddel, dit moet waspoeder zijn met biologische eigenschappen

### De wasmiddellade schoonmaken

De lade voor was- en nabehandelmiddelen moet regelmatig worden schoongemaakt.

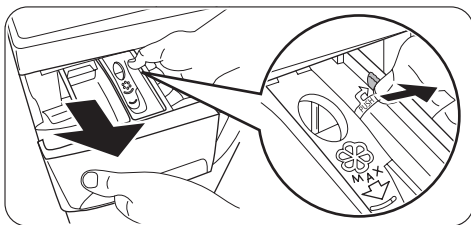

- Verwijder de lade.

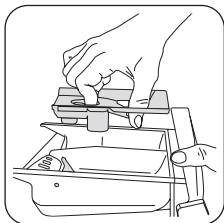

- Om het schoonmaken te vergemakkelijken, moet het bovenste gedeelte van het vakje voor nabehandelmiddelen worden verwijderd.

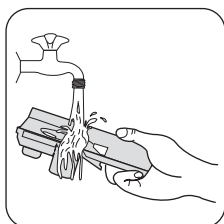
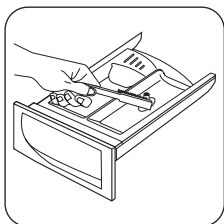

- Met een borsteltje kunt u de uitsparing schoonmaken en alle resten waspoeder verwijderen.
- Reinig alle verwijderde onderdelen van de doseerlade onder een kraan om eventuele resten waspoeder te verwijderen.

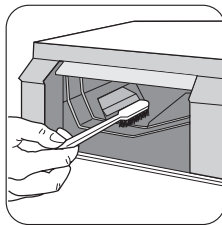

- Gebruik het borsteltje om de uitsparing schoon te maken. Zo zorgt u ervoor dat alle resten waspoeder goed van de boven- en onderkant van de uitsparing worden verwijderd.

Als u de doseerbak en uitsparing hebt schoongemaakt, plaatst u de wasmiddellade terug.

### Het afvoerfilter schoonmaken

Het filter houdt pluusjes of vreemde objecten tegen die per ongeluk in het wasgoed terecht zijn gekomen.

De pomp moet regelmatig worden schoongemaakt.

Ga als volgt te werk om het filter te reinigen:

- Draai de programmakeuzeknop naar de stand ①;
- trek de stekker uit het stopcontact;
- open de deur;

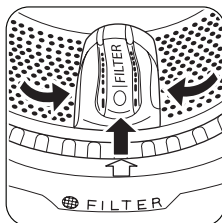

- draai de trommel en lijn de afdekking van het filter ( **FILTER** ) uit met de pijl op de deurvergrendeling;

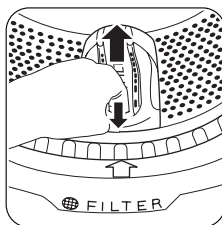

- open de afdekking van het filter door op de speciale haak te drukken en de afdekking omhoog te draaien;

**!** **Waarschuwing!** Houd de afdekking van het filter open totdat het filter is verwijderd;

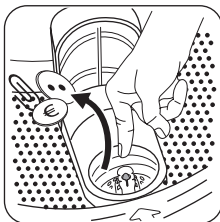

- voordat u het filter verwijdert, haalt u alle pluisjes en kleine objecten rondom het filter weg;

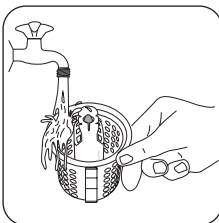
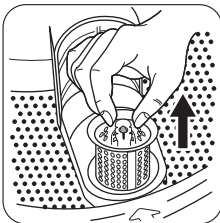

- verwijder het filter en maak het schoon onder de kraan;

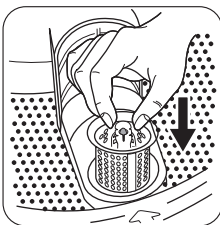

- Plaats de afdekking van het filter zo nodig weer rechtop;
- open de afdekking van het filter en plaats het filter terug;

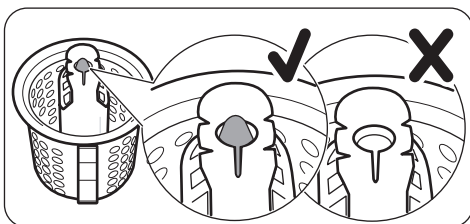

**Het filter is correct geplaatst wanneer de indicator op de bovenkant zichtbaar is en wordt geblokkeerd.**

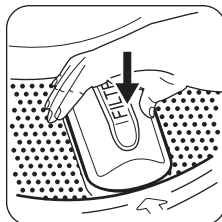

- sluit de afdekking van het filter;
- steek de stekker weer in het stop-contact.

## De watertoevoerfilters schoonmaken

**Belangrijk!** Als het apparaat niet met water wordt gevuld, het lange tijd duurt voordat het water wordt gevuld, de startknop rood knippert of het display (indien aanwezig) het bijbehorende alarm toont (zie hoofdstuk "Problemen oplossen" voor meer informatie), moet u controleren of de watertoevoerfilters niet geblokkeerd zijn.

De watertoevoerfilters schoonmaken:

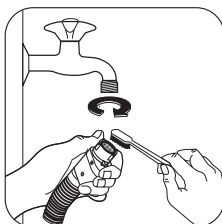

- Draai de waterkraan dicht.
- Schroef de slang van de kraan.
- Reinig het zeeffje in de slang met een harde borstel.

- Schroef de waterslang weer op de kraan. Zorg ervoor dat de aansluiting stevig vast zit.

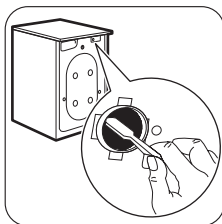



- Schroef de slang van de machine. Houd een oude doek bij de hand om eventueel gemorst water te kunnen opvegen.
- Maak het filter in de klep schoon met een stevige borstel of met een doek.

- Schroef de slang terug op de wasmachine en zorg dat de aansluiting stevig vastzit.
- Draai de waterkraan open.

## Problemen oplossen

Het apparaat start of stopt niet tijdens de werking. Bepaalde problemen zijn het gevolg van een gebrek aan eenvoudig onderhoud of onoplettendheid en kunnen zonder de inschakeling van een monteur worden opgelost met behulp van de in de onderstaande tabel beschreven aanwijzingen.

Tijdens de werking van de wasmachine is het mogelijk dat het **rode** controlelampje van de knop **9** gaat knipperen, dat het display een foutcode toont en dat de zoemer klinkt om aan te geven dat het apparaat niet werkt. Controleer voordat u contact opneemt met onze serviceafdeling eerst de onderstaande checklist.

Storingscode en storing	Mogelijke oorzaak/oplossing
 <p><b>Probleem met de watertoevoer.</b></p>	<p>De waterkraan is dicht.</p> <ul style="list-style-type: none"><li>▪ Draai de waterkraan open.</li></ul> <p>De toevoerslang is bekneld of geknikt.</p> <ul style="list-style-type: none"><li>▪ Controleer de aansluiting van de watertoevoerslang.</li><li>▪ Het filter in de toevoerslang of het inlaatklefilter is verstopt.</li><li>▪ Maak de watertoevoerfilters schoon (lees 'De watertoevoerfilters schoonmaken' voor meer informatie).</li></ul>
 <p><b>Probleem met de afvoer.</b></p>	<p>De afvoerslang is bekneld of geknikt.</p> <ul style="list-style-type: none"><li>▪ Controleer de aansluiting van de afvoerslang.</li></ul> <p>Het afvoerfilter is verstopt.</p> <p>Als het apparaat stopt met werken zonder dat het water wordt afgevoerd, voert u eerst een noodafvoer uit:</p> <ul style="list-style-type: none"><li>▪ Zet de programmakeuzeknop op ①.</li><li>▪ Trek de stekker uit het stopcontact.</li><li>▪ Draai de waterkraan dicht.</li><li>▪ Wacht zo nodig totdat het water is afgekoeld.</li><li>▪ Schroef de afvoerslang los van de achtersteun (zie "Voorzorgsmaatregelen bij vorst") en maak de slang los van de gootsteen of tap.</li><li>▪ Laat de slang op de grond lopen.</li><li>▪ Zet een opvangbak op de grond en houd het uiteinde van de afvoerslang in de bak. Het water zou door de zwaartekracht in de opvangbak moeten lopen. Wanneer de opvangbak vol is, maakt u hem leeg. Herhaal deze procedure totdat er geen water meer uit de slang komt.</li><li>▪ Schroef de afvoerslang weer op de achtersteun en plaats de slang terug.</li><li>▪ Open de deur en verwijder het wasgoed.</li><li>▪ Maak het afvoerfilter schoon volgens de beschrijving in "Het afvoerfilter schoonmaken".</li><li>▪ Aan het einde van de schoonmaakprocedure sluit u de deur en steekt u de stekker weer in het stopcontact.</li><li>▪ Voer een pompprogramma uit om te controleren of de wasmachine nu goed werkt.</li></ul>

Storingscode en storing	Mogelijke oorzaak/oplossing
 <p><b>Deur open.</b></p>	<p>De deur is niet of niet goed gesloten.</p> <ul style="list-style-type: none"> <li>▪ Doe de deur stevig dicht.</li> </ul>

Het apparaat start of stopt niet tijdens de werking zonder een zichtbaar alarm.

Controleer voordat u contact opneemt met onze serviceafdeling eerst de onderstaande checklist.

Storing	Mogelijke oorzaak/oplossing
<p><b>De machine start niet:</b></p>	<p>De stekker zit niet goed in het stopcontact.</p> <ul style="list-style-type: none"> <li>▪ Steek de stekker in het stopcontact.</li> </ul> <p>Er staat geen spanning op het stopcontact.</p> <ul style="list-style-type: none"> <li>▪ Controleer de elektrische installatie in uw woning.</li> </ul> <p>De hoofdzekering is doorgebrand.</p> <ul style="list-style-type: none"> <li>▪ Vervang de zekering.</li> </ul> <p>De programmakeuzeknop is niet goed ingesteld en er is niet op toets <b>9</b> gedrukt.</p> <ul style="list-style-type: none"> <li>▪ Draai de keuzeknop en druk nogmaals op toets <b>9</b>.</li> </ul> <p>De uitgestelde start is gekozen.</p> <ul style="list-style-type: none"> <li>▪ Als het wasgoed meteen gewassen moet worden, annuleert u de uitgestelde start.</li> </ul> <p>Het kinderslot is geactiveerd.</p> <ul style="list-style-type: none"> <li>▪ Deactiveer het kinderslot.</li> </ul>
<p><b>Er stroomt water in de machine en dat loopt meteen weer weg:</b></p>	<p>Het uiteinde van de afvoerslang bevindt zich te laag.</p> <ul style="list-style-type: none"> <li>▪ Raadpleeg de paragraaf "Waterafvoer" in hoofdstuk "Installatie".</li> </ul>
<p><b>De machine pompt het water niet weg en/of centrifugeert niet:</b></p>	<p>Er is een optie of programma gekozen waarbij het water in de trommel niet wordt weggepompt of een programma dat alle spoelgangen onderdrukt.</p> <ul style="list-style-type: none"> <li>▪ Kies het programma pompen of centrifugeren.</li> </ul> <p>Het wasgoed is niet gelijkmatig in de trommel verdeeld.</p> <ul style="list-style-type: none"> <li>▪ Verdeel het wasgoed opnieuw.</li> </ul>
<p><b>Er ligt water op de vloer:</b></p>	<p>Er is te veel of een verkeerd wasmiddel gebruikt (te veel schuimvorming).</p> <ul style="list-style-type: none"> <li>▪ Verminder de hoeveelheid wasmiddel of gebruik een ander middel.</li> </ul> <p>Controleer of een van de koppelingen van de toevoerslang lekkage vertoont. Dit is niet altijd gemakkelijk te zien, omdat het water langs de slang naar beneden loopt; controleer of de slang vochtig is.</p> <ul style="list-style-type: none"> <li>▪ Controleer de aansluiting van de watertoevoerslang.</li> </ul> <p>De afvoer- of toevoerslang is beschadigd.</p> <ul style="list-style-type: none"> <li>▪ Vervang deze door een nieuwe.</li> </ul>

Storing	Mogelijke oorzaak/oplossing
<b>De deur gaat niet open:</b>	<p>Het programma loopt nog.</p> <ul style="list-style-type: none"> <li>▪ Wacht tot het wasprogramma is afgelopen.</li> </ul> <p>De deur is niet ontgrendeld.</p> <ul style="list-style-type: none"> <li>▪ Wacht tot de deur wordt vrijgegeven.</li> </ul> <p><b>Open de deur als het controlelampje 10 uit is.</b></p> <p>Er staat water in de trommel.</p> <ul style="list-style-type: none"> <li>▪ Kies het programma pompen of centrifugeren om het water af te voeren.</li> </ul>
<b>De machine staat te schudden of maakt lawaai:</b>	<p>De transportbouten en het verpakkingsmateriaal zijn niet verwijderd.</p> <ul style="list-style-type: none"> <li>▪ Controleer of de machine correct geïnstalleerd is.</li> </ul> <p>Het apparaat staat niet goed waterpas.</p> <ul style="list-style-type: none"> <li>▪ Stel de voetjes af.</li> </ul> <p>Het wasgoed is niet gelijkmatig in de trommel verdeeld.</p> <ul style="list-style-type: none"> <li>▪ Verdeel het wasgoed opnieuw.</li> </ul> <p>Mogelijk bevat de trommel te weinig wasgoed.</p> <ul style="list-style-type: none"> <li>▪ Plaats meer wasgoed in de trommel.</li> </ul>
<b>Centrifugeren begint traag of de machine centrifugeert niet:</b>	<p>De elektronische voorziening voor het detecteren van een verkeerd evenwicht is ingeschakeld, omdat het wasgoed niet gelijkmatig in de trommel is verdeeld. Het wasgoed wordt opnieuw verdeeld doordat de machine de trommel in tegenovergestelde richting ronddraait. Dit kan verschillende keren nodig zijn voordat de verkeerde balans verdwijnt en het normale centrifugeren kan worden hervat. Als het wasgoed na 10 minuten nog steeds niet gelijkmatig in de trommel is verdeeld, zal de machine niet centrifugeren. Verdeel het wasgoed in dat geval met de hand in de trommel en selecteer het programma centrifugeren.</p> <ul style="list-style-type: none"> <li>▪ Plaats meer wasgoed in de trommel.</li> </ul> <p>De lading is te klein.</p> <ul style="list-style-type: none"> <li>▪ Voeg meer wasgoed toe, verdeel de lading handmatig opnieuw en kies vervolgens het programma centrifugeren.</li> </ul>
<b>Er is geen water zichtbaar in de trommel:</b>	<p>Machines die zijn gebaseerd op moderne technologie, werken erg zuinig en verbruiken weinig water zonder dat dit van invloed is op de prestatie van de machine.</p>
<b>Onbevredigende wasresultaten.</b>	<p>Er is te weinig of een verkeerd wasmiddel gebruikt.</p> <ul style="list-style-type: none"> <li>▪ Gebruik meer wasmiddel of gebruik een ander middel.</li> </ul> <p>Hardnekkige vlekken zijn niet vóór het wassen behandeld.</p> <ul style="list-style-type: none"> <li>▪ Gebruik normaal in de handel verkrijgbare producten om hardnekkige vlekken te behandelen.</li> </ul> <p>De juiste temperatuur was niet gekozen.</p> <ul style="list-style-type: none"> <li>▪ Controleer of u de juiste temperatuur hebt gekozen.</li> </ul> <p>Te veel wasgoed in de trommel.</p> <ul style="list-style-type: none"> <li>▪ Reduceer de lading.</li> </ul>
<b>Het apparaat maakt een abnormaal geluid.</b>	<p>De machine is uitgerust met een type motor die vergeleken met andere traditionele motoren een vreemd geluid maakt. Deze nieuwe motor zorgt voor een soepelere start en een betere verdeling van het wasgoed in de trommel tijdens het centrifugeren en voor een betere stabiliteit van de machine.</p>

Schakel na het voltooiën van deze controles het apparaat in en druk op de knop **9** om het programma weer te starten.

Als het probleem opnieuw optreedt, neem dan contact op met onze service-afdeling. De contactgegevens van het servicecentrum staan op

het typeplaatje. Wij adviseren u om de gegevens hier te noteren:

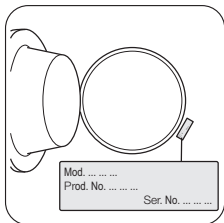

Modelbeschrijving (MOD) .....  
Productnummer (PNC) .....  
Serienummer (S.N.) .....

## Sommaire

---

Consignes de sécurité _____	32	Accessoires spéciaux _____	41
Instructions de sécurité _____	33	Première utilisation _____	42
Précautions contre le gel _____	34	Personnalisation _____	42
En matière de protection de l'environnement _____	35	Utilisation quotidienne _____	42
Description de l'appareil _____	36	Programmes de lavage _____	52
Caractéristiques techniques _____	36	Valeurs de consommation _____	55
Installation _____	37	Entretien et nettoyage _____	55
		En cas d'anomalie de fonctionnement _____	58

Sous réserve de modifications.

## Consignes de sécurité

---

Avant d'installer et d'utiliser cet appareil, lisez soigneusement les instructions fournies. Le fabricant ne peut être tenu pour responsable des dommages et blessures liés à une mauvaise installation ou utilisation. Conservez toujours cette notice avec votre appareil pour vous y référer ultérieurement.

### Sécurité des enfants et des personnes vulnérables

 **Avertissement** Risque d'asphyxie, de blessure ou d'invalidité permanente.

- Cet appareil n'est pas conçu pour être utilisé par des personnes (y compris des enfants) dont les facultés physiques, sensorielles ou mentales sont réduites, ou qui manquent d'expérience et de connaissances, à moins qu'une personne responsable de leur sécurité ne les supervise ou leur donne des instructions sur la manière de l'utiliser.
- Ne laissez pas les enfants jouer avec l'appareil.
- Ne laissez pas les emballages à la portée des enfants.
- Ne laissez pas les détergents à la portée des enfants.
- Tenez les enfants et les animaux éloignés du hublot de l'appareil lorsque celui-ci est ouvert.
- Si l'appareil est équipé d'un dispositif de sécurité enfants, nous vous recommandons de l'activer.



## Sécurité générale

- Avant toute opération d'entretien, éteignez l'appareil et débranchez la fiche de la prise secteur.
- Ne modifiez pas les caractéristiques de cet appareil.
- Respectez la charge maximale de 6 kg (reportez-vous au chapitre « Tableau des programmes »).
- Si le câble d'alimentation est endommagé, il doit être remplacé par le fabricant, son atelier d'entretien ou un technicien qualifié afin d'éviter tout danger.
- La pression de l'eau en service (minimale et maximale) doit être comprise entre 0,5 bar (0,05 MPa) et 8 bar (0,8 MPa)
- Les orifices d'aération situés à la base (si présents) ne doivent pas être obstrués par de la moquette.
- L'appareil doit être raccordé au circuit d'eau à l'aide des tuyaux neufs fournis. N'utilisez pas de tuyaux provenant d'anciens appareils.



### Instructions de sécurité

#### Installation

- Retirez l'intégralité de l'emballage et les boulons de transport.
- Conservez les boulons de transport. Si vous devez déplacer à nouveau l'appareil, il est conseillé de bloquer le tambour.
- N'installez pas et ne branchez pas un appareil endommagé.
- N'installez pas l'appareil ou ne l'utilisez pas dans un endroit où la température ambiante est inférieure à 0 °C ou dans un endroit exposé aux intempéries.
- Suivez scrupuleusement les instructions d'installation fournies avec l'appareil.
- Assurez-vous que le sol sur lequel vous installez l'appareil est plat, stable, résistant à la chaleur et propre.
- N'installez pas l'appareil dans un endroit où il ne pourrait pas être complètement ouvert.

- Soyez toujours vigilants lorsque vous déplacez l'appareil car il est lourd. Portez toujours des gants de sécurité.
- Assurez-vous que de l'air circule entre l'appareil et le sol.
- Réglez les pieds pour laisser un espace suffisant entre l'appareil et la surface en moquette.

#### Branchement électrique



**Avertissement** Risque d'incendie ou d'électrocution.

- L'appareil doit être relié à la terre.
- Vérifiez que les données électriques figurant sur la plaque signalétique correspondent à celles de votre réseau. Si ce n'est pas le cas, contactez un électricien.
- Utilisez toujours une prise de courant de sécurité correctement installée.

- N'utilisez pas d'adaptateurs multiprises ni de rallonges.
- Veillez à ne pas endommager la fiche secteur ni le câble d'alimentation. Contactez le service après-vente ou un électricien pour remplacer le câble d'alimentation s'il est endommagé.
- Ne branchez la fiche d'alimentation à la prise de courant qu'à la fin de l'installation. Assurez-vous que la prise de courant est accessible une fois l'appareil installé.
- Ne tirez jamais sur le câble d'alimentation pour débrancher l'appareil. Tirez toujours sur la fiche.
- Ne touchez jamais le câble d'alimentation ni la fiche avec des mains mouillées.
- Cet appareil est conforme aux directives CEE.

### Raccordement à l'arrivée d'eau

- Veillez à ne pas endommager les tuyaux de circulation d'eau.
- L'appareil doit être raccordé au circuit d'eau à l'aide des tuyaux neufs fournis. N'utilisez pas de tuyaux provenant d'anciens appareils.
- Avant de brancher l'appareil à des tuyaux neufs ou n'ayant pas servi depuis longtemps, laissez couler l'eau jusqu'à ce qu'elle soit propre.
- Avant d'utiliser l'appareil pour la première fois, assurez-vous de l'absence de fuites.

### Utilisation

 **Avertissement** Risque de blessure, de choc électrique, d'incendie, de brûlures ou de dommage matériel à l'appareil.

- Utilisez cet appareil dans un environnement domestique.
- Suivez les consignes de sécurité figurant sur l'emballage du produit de lavage.

### Précautions contre le gel

Si l'appareil est installé dans un local dans lequel la température peut être négative, procédez comme suit pour évacuer toute l'eau restant dans l'appareil :

- Ne placez pas de produits inflammables ou d'éléments imbibés de produits inflammables à l'intérieur ou à proximité de l'appareil, ni sur celui-ci.
- Ne touchez pas la vitre du hublot pendant le déroulement d'un programme. La vitre peut être chaude.
- Veillez à retirer tout objet métallique du linge avant chaque lavage.
- Ne placez aucun récipient sous l'appareil pour récupérer tout éventuel écoulement. Contactez le service après-vente pour connaître les accessoires disponibles.

### Entretien et nettoyage

 **Avertissement** Risque de blessure corporelle ou de dommages matériels.

- Ne pulvérisez pas d'eau ni de vapeur pour nettoyer l'appareil.
- Nettoyez l'appareil avec un chiffon doux humide. Utilisez uniquement des produits de lavage neutres. N'utilisez pas de produits abrasifs, de tampons à récurer, de solvants ni d'objets métalliques.

### Mise au rebut

 **Avertissement** Risque de blessure ou d'asphyxie.

- Débranchez l'appareil de l'alimentation électrique.
- Coupez le câble d'alimentation et mettez-le au rebut.
- Retirez le dispositif de verrouillage du hublot pour empêcher les enfants et les animaux de s'enfermer dans l'appareil.

### Maintenance

- Contactez le service après-vente pour faire réparer l'appareil. N'utilisez que des pièces de rechange d'origine.

1. débranchez l'appareil ;
2. fermez le robinet d'arrivée d'eau ;
3. dévissez le tuyau d'arrivée d'eau du robinet ;

4. dévissez le tuyau de vidange du support arrière et décrochez-le de l'évier ou du robinet ;

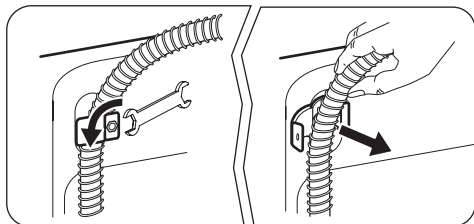

5. posez un récipient au sol ;

6. laissez le tuyau de vidange sur le sol, placez les extrémités externes des tuyaux de vidange et d'arrivée d'eau dans le récipient et laissez l'eau s'écouler complètement ;
7. revissez le tuyau d'arrivée d'eau au robinet et le tuyau de vidange à l'arrière de l'appareil.

Pour faire fonctionner de nouveau votre appareil, assurez-vous que la température ambiante est supérieure à 0 °C.

## En matière de protection de l'environnement

Recyclez les matériaux portant le symbole ♻️.

Déposez les emballages dans les conteneurs prévus à cet effet.

Contribuez à la protection de l'environnement et à votre sécurité, recyclez vos produits électriques et électroniques. Ne jetez pas les appareils portant le symbole  avec les ordures ménagères. Emmenez un tel produit dans votre centre local de recyclage ou contactez vos services municipaux.

### Matériaux d'emballage

Tous les matériaux marqués du symbole ♻️ sont recyclables.

>PE<=polyéthylène

>PS<=polystyrène

>PP<=polypropylène

Vous pouvez les déposer dans des conteneurs de collecte adaptés pour qu'ils puissent être recyclés.

### Conseils écologiques

Pour réaliser des économies d'eau et d'énergie, et ainsi contribuer à la protection de l'environnement, nous vous recommandons de respecter les conseils suivants :

- Le linge normalement sale ne nécessite pas de prélavage : vous réaliserez des économies de lessive, d'eau et de temps (l'environnement s'en trouvera également protégé !).
- L'appareil fonctionne de manière plus économique s'il est rempli à pleine capacité en veillant toutefois à ne pas surcharger le tambour.
- Les taches et les petites salissures peuvent être éliminées au moyen d'un pré-traitement adéquat ; le linge peut alors être lavé à une température plus basse.
- Dosez la lessive en fonction de la dureté de l'eau, du degré de salissure des articles ainsi que de la charge de linge à laver.

## Description de l'appareil

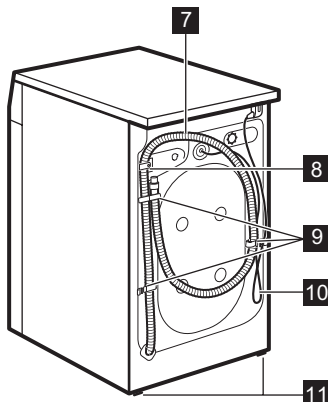
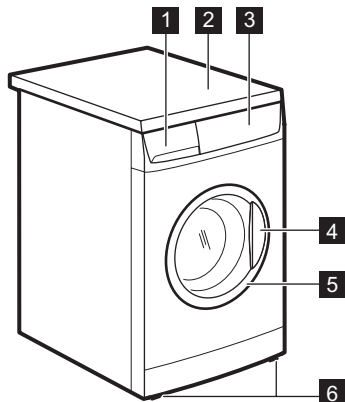

- 1 Boîte à produits
- 2 Plan de travail
- 3 Bandeau de commande
- 4 Poignée d'ouverture du hublot
- 5 Plaque signalétique (sur le bord intérieur)
- 6 Pieds réglables avant

- 7 Tuyau de vidange
- 8 Support du tuyau de vidange
- 9 Fixations des tuyaux
- 10 Câble d'alimentation électrique
- 11 Pieds arrière

### Sécurité enfants

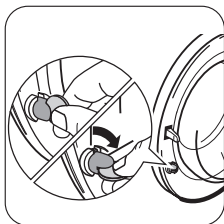

Pour **activer** ce dispositif, faites tourner (sans appuyer dessus) le bouton situé à l'intérieur du hublot vers la droite jusqu'à ce que la rainure soit horizontale. Si nécessaire, utilisez une pièce de monnaie.

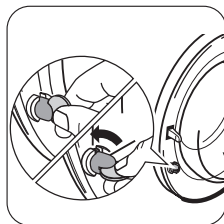

Pour **désactiver** ce dispositif et permettre la fermeture du hublot, tournez le bouton vers la gauche jusqu'à ce que la rainure soit verticale.

### Caractéristiques techniques

Dimensions	Largeur	60 cm
	Hauteur	85 cm
	Profondeur	50 cm
	Profondeur (dimensions hors-tout)	54 cm

Branchement électrique Tension - Puissance totale - Fusable	Les informations concernant le branchement électrique figurent sur la plaque signalétique apposée sur le bord intérieur de la porte de l'appareil.	
Pression de l'arrivée d'eau	Minimale Maximale	0,05 MPa 0,8 MPa
Charge maximale	Coton	6 kg <sup>1)</sup>
Vitesse d'essorage	Maximale	1400 tr/min

1) Charge maximale, conformément à la norme EN60456.

## Installation

### Déballage



#### Avertissement

- Lisez attentivement le chapitre « Consignes de sécurité » avant de procéder à l'installation de l'appareil.

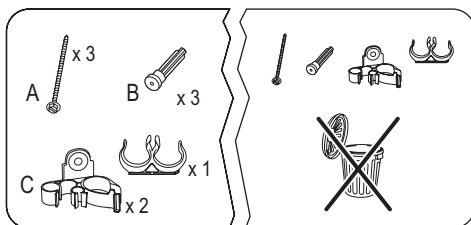

**Avertissement Retirez et conservez tous les dispositifs de sécurité de transport** (vous en aurez besoin si l'appareil doit à nouveau être transporté).

#### Outils nécessaires

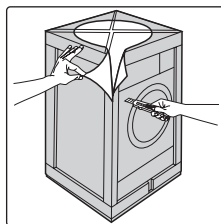
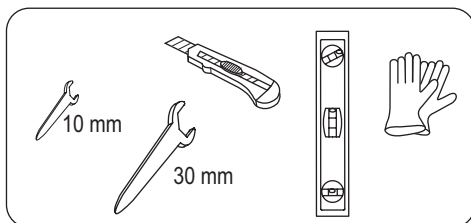

- Retirez le film externe. Si nécessaire, utilisez un cutter.

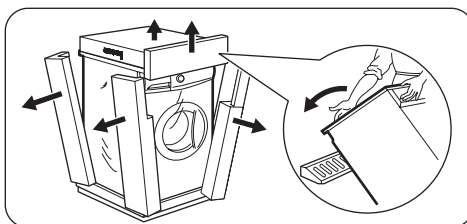

- Retirez la partie supérieure du carton.
- Retirez les cales en polystyrène.

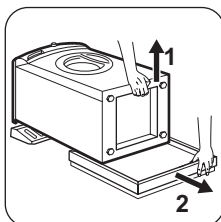

- Placez la cale avant au sol derrière l'appareil, puis couchez l'appareil avec précaution dessus, hublot vers le haut. Veillez à ne pas écraser les tuyaux.

- Retirez la base en polystyrène en bas de l'appareil.

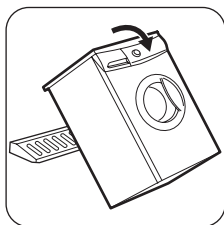

- Remettez l'appareil debout.

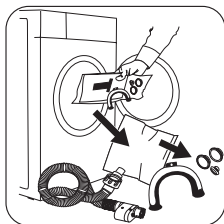

- Ouvrez le hublot et sortez du tambour le guide en plastique, le sachet contenant la notice d'utilisation, le tuyau d'arrivée d'eau et les bouchons en plastique.

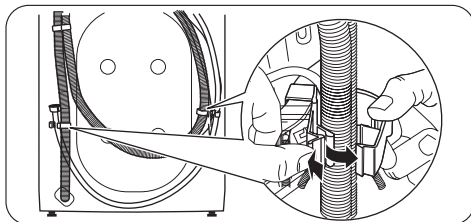

- Retirez le câble d'alimentation électrique et le tuyau de vidange de leurs supports (C) placés à l'arrière de l'appareil.

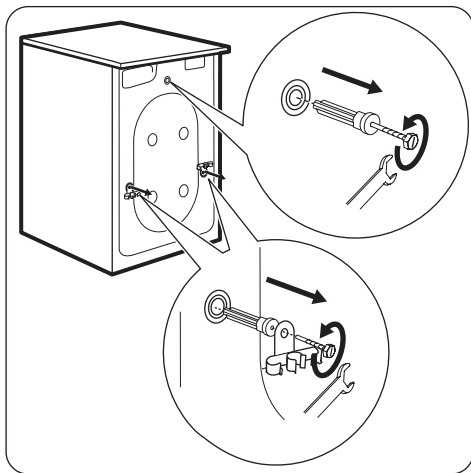

- Dévissez les trois boulons (A) et retirez les fixations (C).
- Retirez (en les faisant glisser délicatement) les goujons en plastique correspondants (B).

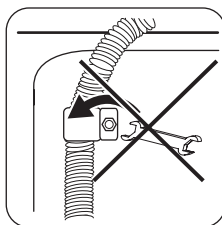

**⚠ Avertissement**  
**Ne retirez pas le tuyau de vidange du support arrière. Ne retirez ce tuyau que si cela s'avère nécessaire pour vider l'eau. Consultez les chapitres « Précautions en cas de gel » et « En cas d'anomalie de fonctionnement ».**

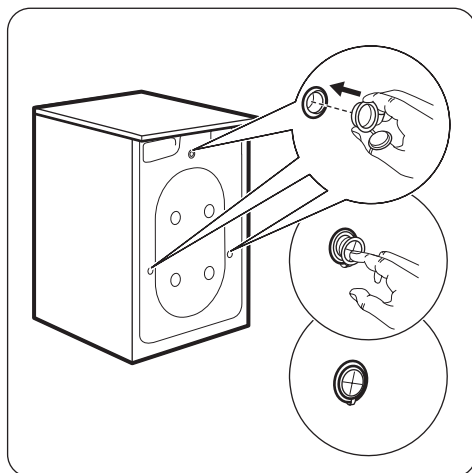
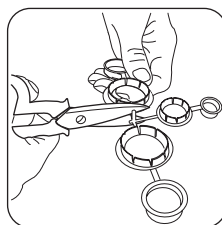

- Bouchez le petit trou supérieur et les deux gros orifices à l'aide des bouchons en plastique correspondants.

## Positionnement et mise à niveau

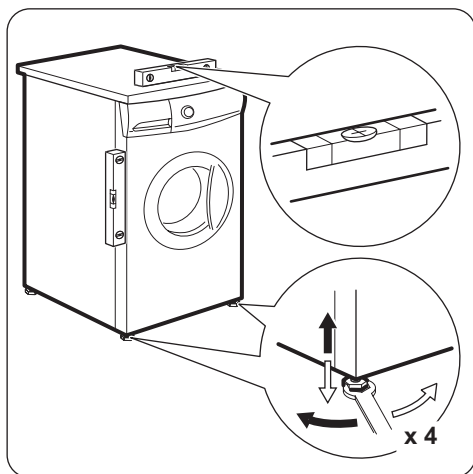

Procédez à la mise à niveau de l'appareil en relevant ou en abaissant les pieds. L'appareil **DOIT** être de niveau et stable sur un sol plat et dur. Si nécessaire, vérifiez le niveau avec un niveau à bulle. Utilisez une clé pour ajuster le cas échéant.

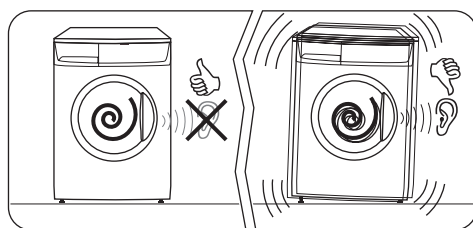

Une mise à niveau correcte évite les vibrations, le bruit ou des déplacements de l'appareil au cours de son fonctionnement. Recommencez la mise à niveau si l'appareil n'est pas stable.

**⚠ Avertissement** Cet appareil ne peut pas être encastré. Ne démontez son plan de travail sous aucun prétexte.

### Arrivée d'eau

**⚠ Attention** Cet appareil est conçu pour être raccordé à l'eau froide

Si le branchement se fait sur des tuyauteries neuves ou qui n'ont pas servi depuis longtemps, il est préférable de faire couler une certaine quantité d'eau avant de mettre en place le tuyau de remplissage. De cette façon, on évitera que des débris ne s'accumulent à l'intérieur des tuyauteries

Le tuyau d'alimentation livré avec l'appareil se trouve dans le tambour.

N'utilisez jamais pour le raccordement un tuyau déjà utilisé précédemment.

1. Ouvrez le hublot et sortez le tuyau d'alimentation.
2. Branchez le tuyau avec le raccord coudé à l'appareil. Ne raccordez jamais le tuyau d'arrivée d'eau verticalement. Orientez le tuyau en angle vers la direction (droite ou gauche) du robinet d'arrivée d'eau.

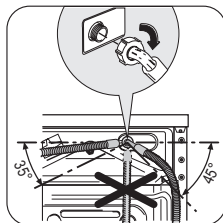

3. Ajustez correctement le tuyau en dévissant la bague de serrage. Après avoir positionné le tuyau d'alimentation, veillez à revisser correctement la bague de serrage pour éviter toute fuite.

4. Branchez le tuyau sur le filetage d'un robinet d'arrivée d'eau (20 x 27).

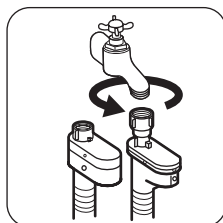

Le tuyau d'alimentation ne doit pas être rallongé. S'il est trop court et que vous ne souhaitez pas déplacer le robinet, vous devrez acheter un nouveau tuyau plus long, conçu pour ce type d'utilisation.

## Dispositif d'arrêt de l'eau

Le tuyau d'alimentation est équipé d'un dispositif d'arrêt qui protège contre les dégâts des eaux dus à des fuites dans le tuyau causées par le vieillissement naturel du tuyau.

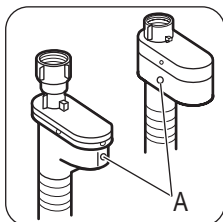

Ce défaut est signalé par un secteur rouge dans la fenêtre « A ». Dans ce cas, fermez le robinet d'arrivée d'eau et appelez le service après-vente pour remplacer le tuyau.

## Vidange de l'eau

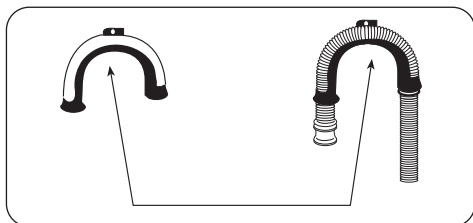

Commencez par former un crochet à l'extrémité du tuyau de vidange en utilisant le guide en plastique fourni avec l'appareil.

L'extrémité du tuyau de vidange peut être positionnée de quatre façons :

- **Sur le bord d'un lavabo à l'aide du guide en plastique.**

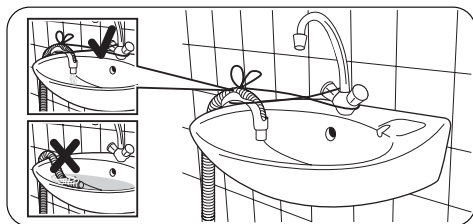

Fixez le guide en plastique au robinet à l'aide d'une ficelle pour empêcher que l'extrémité du tuyau de vidange se décroche lorsque l'appareil est en cours de vidange.

- **À la sortie du siphon d'un évier.**

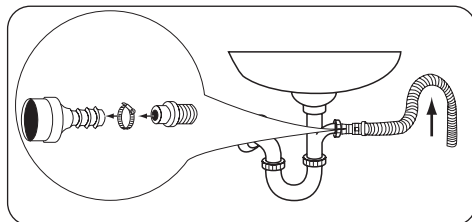

Emboîtez le tuyau de vidange sur la sortie et fixez-le avec une bague, en vous assurant que le tuyau forme une boucle pour éviter que les eaux usées de l'évier ne repartent dans l'appareil.

Si la sortie du siphon n'a jamais été utilisée, retirez le bouchon éventuellement en place.

- **Dans un conduit à une hauteur dont la distance au sol doit être comprise entre 60 et 100 cm.**

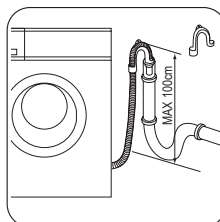

Il est indispensable de prévoir une **entrée d'air** à l'extrémité du tuyau de vidange (pour éviter tout siphonnage éventuel) à savoir, le diamètre intérieur du tuyau de vidange doit être supérieur au diamètre extérieur du flexible. Le tuyau de vidange ne doit pas être plié.

- **Directement dans un conduit d'évacuation intégré au mur.**

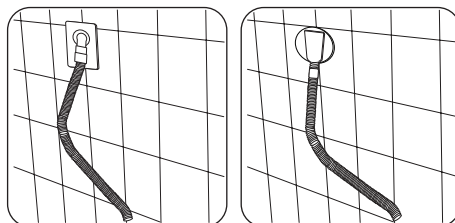



**i** Le tuyau de vidange peut être allongé jusqu'à 4 mètres maximum. Un tuyau de vi-

dange supplémentaire et un raccord sont disponibles auprès de votre service après-vente.

## Raccordements

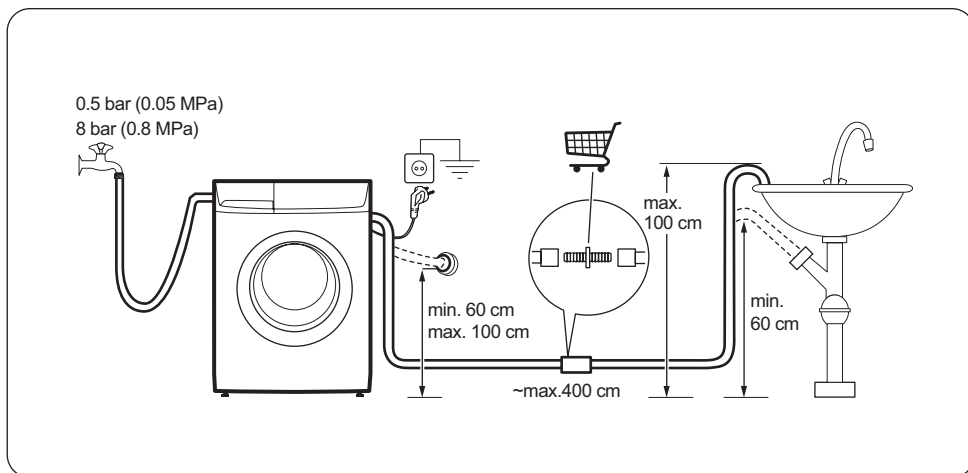

## Branchement électrique

- L'appareil doit être relié à la terre.
- Vérifiez que les données électriques figurant sur la plaque signalétique correspondent à celles de votre réseau.
- Utilisez toujours une prise correctement installée, protégée contre les chocs.
- L'appareil ne doit pas être raccordé à l'aide d'un prolongateur, d'une prise multiple ou d'un raccordement multiple. Risque d'incendie.
- Ne remplacez pas ou ne modifiez pas vous-même le câble d'alimentation électrique. Contactez le service après-vente.

- Assurez-vous que la prise n'est pas écrasée ou endommagée par l'arrière de l'appareil.
- Assurez-vous que la prise murale est accessible après installation.
- Ne tirez pas sur le câble d'alimentation électrique pour débrancher l'appareil. Mais tirez toujours sur la prise.
- Cet appareil est conforme aux directives CEE.

## Accessoires spéciaux

### Kit de pieds en caoutchouc (4055126249)

Disponible auprès de votre magasin vendeur. Les pieds en caoutchouc sont particulièrement recommandés sur les sols en parquet flottant, les sols en bois et les sols glissants.

Montez les pieds en caoutchouc afin d'éviter les vibrations, les bruits et le déplacement de l'appareil pendant son fonctionnement. Lisez attentivement la notice fournie avec le kit.

## Première utilisation

- i** Assurez-vous que les raccordements électriques et d'arrivée d'eau sont conformes aux instructions d'installation.
- i** Vérifiez que le tambour est vide.
- i** Avant la première utilisation, lancez un cycle coton à la température la plus élevée, sans placer de linge dans l'appareil, afin d'éliminer du tambour et de la cuve les résidus de matériaux utilisés lors de la fabrication. Versez 1/2 mesure de lessive dans le compartiment principal et démarrez le programme.

## Personnalisation

### Signal sonore

L'appareil est doté d'un dispositif sonore qui retentit dans les cas suivants :

- à la fin du cycle ;
- en cas d'anomalie de fonctionnement.

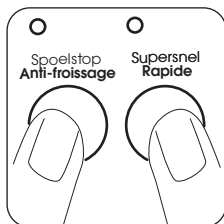

Appuyez simultanément sur les touches **4** et **5** pendant environ **6 secondes** pour désactiver le signal sonore (sauf en cas d'anomalie de fonctionnement).

Appuyez à nouveau sur ces deux touches pour réactiver le signal sonore.

### Sécurité enfants

Ce dispositif permet de laisser en toute sécurité l'appareil sans surveillance pendant son fonc-

tionnement, ce qui permet ainsi d'éviter ainsi tout risque matériel et corporel. Il reste actif même si l'appareil n'est pas en fonctionnement. Il y a deux types de verrouillage :

- Avant d'appuyer sur la touche **9** : il est alors impossible de démarrer l'appareil.
- Après avoir appuyé sur la touche **9** : il est alors impossible de modifier une option ou le programme.

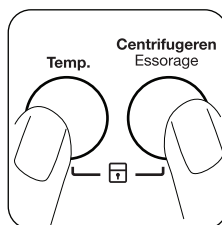

Pour activer ou désactiver cette option, appuyez simultanément sur les touches **2** et **3** pendant environ 6 secondes jusqu'à ce que le symbole **T** apparaisse ou disparaisse de l'afficheur.

## Utilisation quotidienne

### Tri du linge

Suivez les symboles pour l'entretien des textiles se trouvant sur l'étiquette de chaque article et les instructions de lavage du fabricant. Nous vous conseillons de séparer : le blanc, les couleurs, le synthétique, les textiles délicats et les lainages.

## Avant le chargement du linge

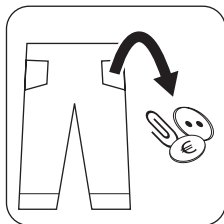

**Important** Videz les poches intérieures et les poches des pantalons des petits objets métalliques qu'ils pourraient contenir (clous, épingles, trombones, etc.).

Boutonnez les taies d'oreiller, fermez les fermetures à glissière et à pression, les crochets. Nouez les ceintures et les rubans. Retirez tous les crochets (par exemple, des rideaux).

- Lavez les articles blancs et les couleurs séparément. Les articles blancs peuvent perdre de leur blancheur au cours du lavage.
- Lorsqu'ils sont lavés pour la première fois, les articles de couleur peuvent perdre de leur couleur et déteindre sur d'autres pièces de linge ; ils doivent donc être lavés séparément la première fois.
- Frottez les endroits particulièrement sales à l'aide d'un détergent ou d'une pâte spécifique.
- Apportez un soin tout particulier aux rideaux.
- Lavez les chaussettes et les gants à l'intérieur d'un sac ou d'un filet.

### Traitement des taches tenaces avant le lavage :

**Sang** : traitez les taches fraîches avec de l'eau froide. Pour les taches sèches, laissez tremper toute la nuit dans de l'eau mélangée à un produit spécial. Savonnez, frottez et rincez.

**Peinture à l'huile** : humidifiez à l'aide d'un solvant après avoir étalé le vêtement sur un chiffon propre ; répétez plusieurs fois l'opération.

**Taches de graisse séchées** : étalez le vêtement sur un chiffon propre et tamponnez avec de l'essence térébentine.

**Rouille** : utilisez un produit anti-rouille en suivant attentivement les conseils du fabricant. Pour les vieilles taches, assurez-vous que la nature du textile supporte le produit.

**Taches de moisissure** : traitez avec un agent de blanchiment (blancs et couleurs bon teint seulement).

**Herbe** : savonnez légèrement, traitez avec un agent de blanchiment (blancs et couleurs bon teint seulement).

**Stylo à bille et colle** : tamponnez à l'acétone <sup>2)</sup> après avoir étalé le vêtement sur un chiffon propre.

**Rouge à lèvres** : tamponnez à l'acétone comme ci-dessus et traitez les taches avec de l'alcool dénaturé. Éliminez les taches résiduelles des articles blancs avec un agent de blanchiment.

**Vin rouge** : faites tremper dans de l'eau et un produit nettoyant. Rincez et traitez avec de l'acide acétique ou citrique, puis rincez. Traitez les marques résiduelles avec un agent de blanchiment.

**Encre** : en fonction du type d'encre, imbibez le tissu d'acétone <sup>2)</sup>, puis d'acide acétique. Traitez les marques résiduelles sur les tissus blancs avec un agent de blanchiment puis rincez abondamment.

**Cambouis - goudron** : traitez d'abord avec un détachant, de l'alcool dénaturé ou de l'essence, puis frottez avec une pâte détergente.

**Ouvrez le hublot avec précaution vers l'extérieur à l'aide de la poignée.**

### Chargement du linge

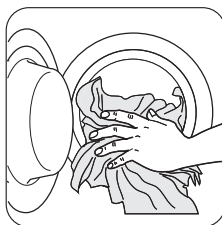

Placez les articles un à un dans le tambour, en les dépliant le plus possible.

2) ne pas utiliser d'acétone sur de la soie artificielle.

## Charge maximale

**i** Les charges recommandées sont indiquées au chapitre « Programmes de lavage ».

Règles générales :

- **Coton, lin** : tambour plein mais sans surcharger
- **Synthétiques** : tambour à moitié de son volume
- **Articles délicats et lainages** : tambour au tiers de son volume.

## Fermez délicatement le hublot

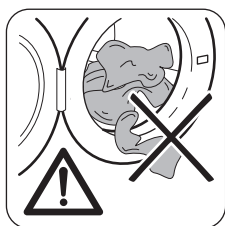

**!** **Avertissement**  
Avant de refermer le hublot, assurez-vous qu'aucun article n'est coincé.

## Choix de la lessive

Les fabricants de lessive indiquent la quantité de lessive à utiliser selon la charge de linge sur les emballages. Conformez-vous aux doses et aux instructions préconisées sur les emballages. Bien qu'ils soient biodégradables, les détergents contiennent des substances qui, lorsqu'elles sont utilisées en grandes quantités, peuvent bouleverser le fragile équilibre de la nature.

Le choix de la lessive dépend du type de textile (délicats, lainages, coton, etc.), de la couleur, de la température de lavage et du degré de salissure.

Toutes les marques de lessives courantes vendues dans le commerce peuvent être utilisées avec cet appareil :

- lessives en poudre pour tous les types de textiles,
- lessives en poudre pour les tissus délicats (40 °C max) et les lainages,
- lessives liquides, de préférence pour les programmes de lavage à températures peu élevées (60 °C max.) pour tous les types de tis-

sus, ou lessives spéciales pour les lainages uniquement.

**i** La boîte à produits dispose d'un compartiment pour la lessive liquide. N'utilisez pas ce compartiment avec des produits de lavage en gel, pour les programmes avec pré-lavage ou avec l'option de départ différé. Dans tous les cas, vous pouvez utiliser les boules doseuses ou sachets fournis avec les produits de lavage. Pensez à les retirer à la fin du cycle de lavage.

## Dosage des produits lessiviels

Le type et la quantité de lessive à utiliser varie en fonction de la charge de linge à laver, du type de textile, du degré de salissure et de la dureté de l'eau.

Suivez les instructions du fabricant concernant les quantités à utiliser.

Utilisez moins de lessive si :

- vous lavez peu de linge
- le linge n'est pas très sale
- vous constatez qu'il y a trop de mousse pendant le lavage.

## Degrés de dureté de l'eau

L'eau a plusieurs degrés de dureté. Vous obtiendrez le degré de dureté de votre eau en contactant la compagnie de distribution d'eau de votre région ou tout autre service compétent. En cas de dureté d'eau moyenne ou élevée, nous recommandons d'ajouter de l'adoucissant en suivant les instructions du fabricant.

Si le degré de dureté de l'eau est peu élevé, adaptez la quantité de lessive.

## Ouvrez la boîte à produits.

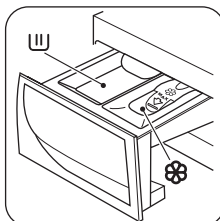

**▮** Compartiment destiné à la lessive en poudre ou liquide pour le lavage principal. **⊗** Compartiment destiné aux additifs liquides (assouplissant, amidon).

**⚠ Avertissement** Si vous souhaitez effectuer un pré-lavage, versez le produit destiné à la phase de pré-lavage directement dans le tambour avec les articles à laver.

**⚠ Avertissement** Selon le type de lessive utilisé (poudre ou liquide), assurez-vous que la languette située dans la boîte à produit se trouve sur la bonne position.

### Languette pour lessive en poudre ou liquide

**Vers le haut : position à utiliser pour la lessive en poudre**

**Vers le bas : position à utiliser pour la lessive liquide**

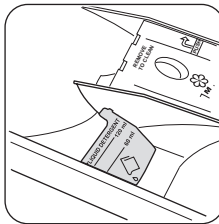
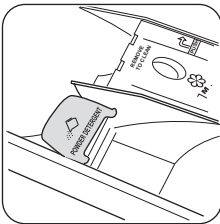

**Si la languette n'est pas dans la bonne position :**

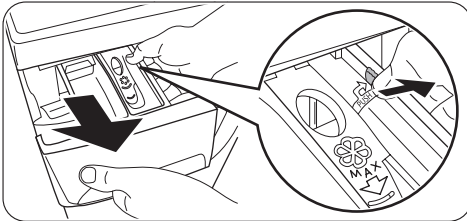



▪ Retirez la boîte. Poussez le bord de la boîte vers l'extérieur, dans la direction indiquée par la flèche (PUSH) pour faciliter le retrait de la boîte.

**La languette est vers le bas et vous voulez utiliser une lessive en poudre :**

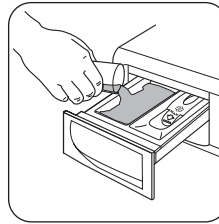

- Faites basculer la languette vers le haut, en vous assurant qu'elle est complètement engagée.
- Remettez la boîte en position avec précaution.



- Déterminez la dose à utiliser.
- Versez la lessive en poudre dans le compartiment de lavage principal 

**La languette est vers le haut et vous voulez utiliser une lessive liquide :**

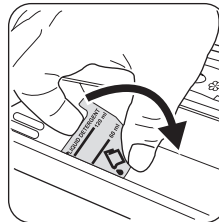

- Faites basculer la languette vers le bas.
- Remettez la boîte en position avec précaution.

▪ Déterminez la dose à utiliser.

**i** Vérifiez toujours la dose de produit à utiliser indiquée sur l'emballage et assurez-vous que cette lessive peut être versée dans la boîte.

▪ Versez la lessive liquide dans le compartiment  sans dépasser la limite indiquée sur la languette. La lessive doit être versée dans le compartiment correspondant de la boîte à produits avant le démarrage du programme de lavage.

**⚠ Avertissement** Ne placez pas la languette **vers le bas** dans les cas suivants :

- Lessive en gel ou épaisse
- Lessive en poudre
- Programmes avec prélavage
- N'utilisez pas de lessive liquide si le programme de lavage ne démarre pas immédiatement.

**i** Dans tous les cas ci-dessus, placez la languette **vers le haut**.

### Assouplissant

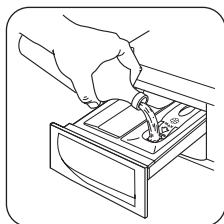

Versez l'assouplissant ou les additifs dans le compartiment portant le symbole ☼ (sans dépasser la marque « MAX » indiquée dans la boîte). Les additifs doivent être versés dans les compartiments correspondants de la boîte à produits avant le démarrage du programme de lavage.

### Fermez la boîte à produits.

### Sélectionnez un programme de lavage

Le bandeau de commande permet de sélectionner un programme de lavage et différentes options.

Lorsqu'une touche option est sélectionnée, le voyant correspondant s'allume. Sinon il reste éteint.

**i** Pour plus d'informations sur la compatibilité des programmes de lavage et des options, consultez le chapitre « Programmes de lavage ». Si une option incorrecte est sélectionnée, le voyant rouge intégré de la touche **9** clignote trois fois et le message **Err** s'affiche.

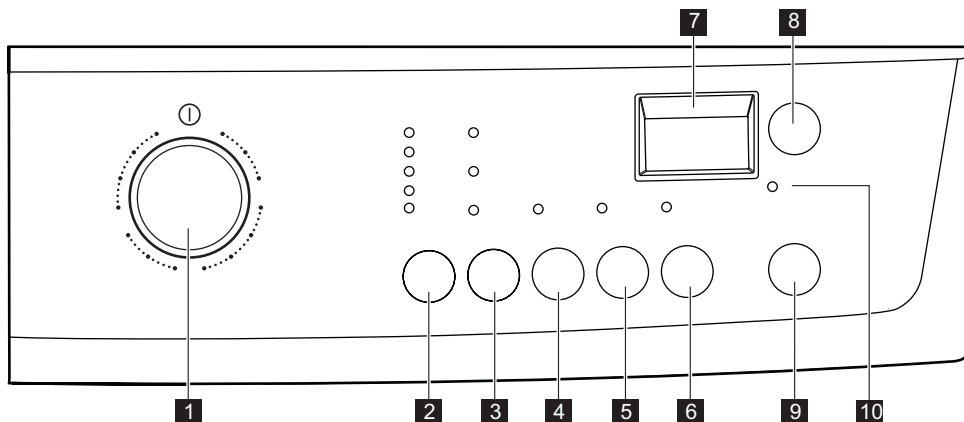

**Tournez le sélecteur de programme sur le programme souhaité. Le sélecteur peut être tourné vers la droite ou vers la gauche.** Le voyant vert de la touche **9** commence à clignoter : ce qui signifie que l'appareil est en fonctionnement.

### Sélecteur de programme

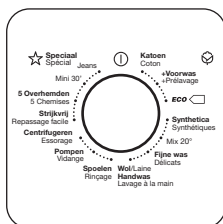

**i** Si vous tournez le sélecteur de programmes sur un autre programme pendant le fonctionnement, le voyant rouge de la touche **9** clignote trois fois et le message **Err** s'affiche pour indiquer l'erreur de sélection. L'appareil n'effectuera pas le nouveau programme sélectionné.

- Pour **mettre à l'arrêt l'appareil**, tournez le sélecteur de programme en position ①.
- Pour **annuler ou changer** un programme en cours d'exécution, mettez à l'arrêt l'appareil en tournant le sélecteur de programme en tournant le sélecteur sur ce programme. Lancez le nouveau programme en appuyant à nouveau sur la touche **9**. L'eau reste dans la cuve.

### Touche Température

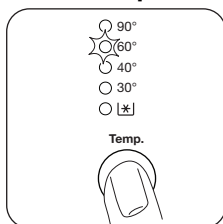

**Appuyez sur la touche Température pour sélectionner la température la plus appropriée au linge à laver.**

**[\*]** = Lavage à l'eau froide

### Réduction d'essorage

3

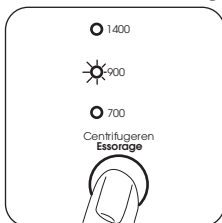

Une fois que vous avez sélectionné le programme souhaité, l'appareil propose automatiquement la vitesse d'essorage maximum autorisée pour ce programme.

Si vous souhaitez que le linge soit essoré à une vitesse différente de celle proposée par le lave-linge, appuyez sur cette touche par pressions successives pour modifier la vitesse d'essorage. Le voyant correspondant s'allume.

### Arrêt cuve pleine

4



Quand vous appuyez sur cette touche, le voyant correspondant s'allume.

En choisissant cette option, l'eau du dernier rinçage n'est pas évacuée pour éviter le froissage du linge. Avant d'ouvrir le hublot, vous devez vidanger l'eau.

**Pour vidanger l'eau, veuillez lire le paragraphe « À la fin du programme ».**

### Rapide

5

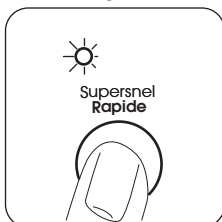

Quand vous appuyez sur cette touche, le voyant correspondant s'allume.

Cycle court pour du linge peu sale ou du linge qui a seulement besoin d'être rafraîchi.

Avec cette option, une charge réduite est recommandée :

- Coton 3 kg
- Synthétiques et délicats 1,5 kg

### Rinçage plus

6



Appuyez sur cette touche pour effectuer un rinçage supplémentaire. Le voyant correspondant s'allume. Dans ce cas, l'option ne reste pas allumée de manière permanente.



## Rinçage plus

4

+

6

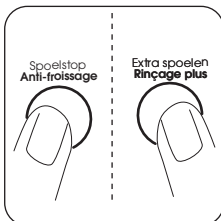

## Écran

7

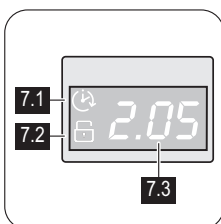

Cet appareil est conçu pour consommer peu d'eau. Toutefois, pour les personnes particulièrement sensibles (allergiques aux produits de lavage), il peut être nécessaire de rincer le linge avec une quantité d'eau plus importante.

Appuyez simultanément sur les touches **4** et **6** pendant quelques secondes :

- le voyant de la touche **6** s'allume ;
- l'option Rinçage plus est activée et reste allumée de manière permanente.

Pour la **supprimer**, appuyez de nouveau sur les mêmes touches jusqu'à ce que le voyant **6**s'éteigne.

L'écran indique les informations suivantes :

### 7.1 Symbole de départ différé

### 7.2 Sécurité enfants

Cette option permet de laisser l'appareil sans surveillance durant son fonctionnement.

### 7.3

#### ▪ Durée du programme sélectionné

Après avoir sélectionné un programme, la durée est affichée en heures et en minutes (par exemple **2.05**). La durée est calculée automatiquement sur la base de la charge maximale recommandée pour chaque type de textile. Après le démarrage du programme, le temps restant est réactualisé toutes les minutes.

#### ▪ Départ différé

En appuyant sur la touche correspondante, le délai sélectionné apparaît dans la fenêtre d'affichage pendant quelques secondes, puis la durée du programme sélectionné s'affiche à nouveau. Le délai du départ différé sélectionné diminue d'heure en heure puis, lorsqu'il ne reste plus qu'1 heure, il diminue de minute en minute.

#### ▪ Codes d'alarme

En cas d'anomalie de fonctionnement, des codes d'alarmes peuvent s'afficher, par exemple **E20** (reportez-vous au paragraphe « En cas d'anomalie de fonctionnement »).

#### ▪ Erreur de sélection d'option

Si une option non compatible est sélectionnée avec le programme de lavage choisi, le message **Err** s'affiche en bas pendant quelques secondes et le voyant rouge intégré de la touche **9** se met à clignoter.

#### ▪ Fin de programme

Lorsque le programme est terminé, un zéro (**0**) s'affiche, le voyant de la touche **10** et le voyant de la touche **9** s'éteignent et la porte peut être ouverte.

## Départ différé

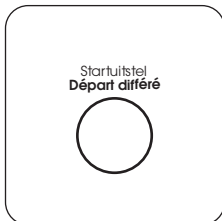

8

En appuyant sur cette touche, le programme de lavage peut être différé de 30 min, 60 min, 90 min, 2 heures, puis par tranche de 1 heure jusqu'à un maximum de 20 heures.

Avant de lancer le programme, si vous souhaitez en différer le départ, appuyez sur cette touche pour sélectionner le délai souhaité.

Le départ différé sélectionné apparaît sur l'écran pendant quelques secondes, puis la durée du programme apparaît de nouveau.

Vous devez sélectionner cette option après avoir choisi le programme et avant de le lancer.

Sélection du départ différé :

- Sélectionnez le programme ainsi que les options souhaitées.
- Sélectionnez le départ différé en appuyant sur la touche **8**.
- Appuyez sur la touche **9** :
  - l'appareil commence son décompte, par intervalles d'une heure.
  - le programme démarre à l'expiration du délai de départ différé sélectionné.

Tant que vous n'avez pas appuyé sur la touche **9**, vous pouvez modifier ou annuler le départ différé à tout moment.

Annulation du départ différé après le démarrage du programme :

- Mettez l'appareil en PAUSE en appuyant sur la touche **9**.
- Appuyez une fois sur la touche **8**.  s'affiche sur l'écran.
- Appuyez de nouveau sur la touche **9** pour lancer le programme.

-  ▪ Le délai sélectionné ne peut être modifié qu'après avoir de nouveau sélectionné le programme de lavage.
- Le hublot sera verrouillé durant tout le délai du départ différé. Si vous devez ouvrir le hublot, mettez d'abord l'appareil en PAUSE en appuyant sur la touche **9**, puis attendez quelques minutes avant de l'ouvrir. Après avoir refermé le hublot, appuyez de nouveau sur cette même touche.

-  Le départ différé **ne peut pas** être sélectionné avec le programme de vidange.

## Départ/Pause

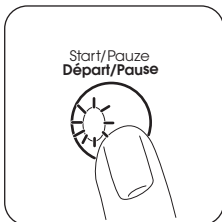

9

## Lancez le programme en appuyant sur la touche 9

- Pour **lancer** le programme sélectionné, appuyez sur la touche **9** ; le voyant vert correspondant cesse de clignoter. Le voyant **10** s'allume pour indiquer que l'appareil fonctionne et que le hublot est verrouillé. Si vous avez sélectionné un départ différé, l'appareil commence son décompte.
- Pour **interrompre** un programme en cours, appuyez sur la touche **9** : le voyant vert correspondant clignote. Il est possible de **modifier** certaines options d'un programme en cours avant qu'elles ne soient exécutées.
- Pour **redémarrer** le programme là où il a été interrompu, appuyez sur la touche **9**.
- Une fois le programme lancé, le hublot est verrouillé. Si, pour une raison quelconque, vous devez **ouvrir le hublot**, commencez par mettre l'appareil en PAUSE en appuyant sur la touche **9**. Le hublot pourra être ouvert au bout de quelques minutes.

Si le hublot reste verrouillé, cela signifie que l'appareil chauffe déjà ou que le niveau d'eau est trop élevé. Dans tous les cas, n'essayez pas de forcer l'ouverture du hublot !

S'il vous est absolument nécessaire d'ouvrir le hublot mais que vous n'y parvenez pas, éteignez l'appareil en tournant le sélecteur sur ①. Au bout de quelques minutes, le hublot pourra être ouvert (**attention au niveau et à la température de l'eau !**). Après avoir refermé le hublot, vous devrez de nouveau sélectionner le programme et les options puis appuyer sur la touche **9**.

## Voyant du hublot

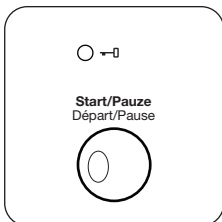

10

Le voyant **10** s'allume lorsque le programme démarre et indique si le hublot peut être ouvert :

- voyant allumé : le hublot ne peut pas être ouvert. L'appareil fonctionne ou est en mode Anti-froissage (arrêt cuve pleine).
- voyant éteint : le hublot peut être ouvert. Le programme est terminé ou l'eau a été évacuée.
- voyant clignotant : le hublot s'ouvrira dans quelques minutes.

## À la fin du programme

L'appareil s'arrête automatiquement. Le voyant de la touche **9** et le voyant **10** s'éteignent. L'affichage indique .

Si vous avez sélectionné un programme ou une option se terminant avec de l'eau dans la cuve, le voyant **10** reste allumé et le hublot est verrouillé pour vous rappeler que l'eau doit être évacuée avant d'ouvrir le hublot.

Suivez les instructions ci-dessous pour vidanger l'eau :

- Tournez le sélecteur de programme sur ①.
- Sélectionnez le programme de vidange ou d'essorage.
- Réduisez la vitesse d'essorage, si nécessaire, en appuyant sur la touche correspondante.
- Appuyez sur la touche **9**.

À la fin du programme, le hublot peut être ouvert. Tournez le sélecteur de programme sur ① pour mettre à l'arrêt l'appareil. Sortez le linge du tambour et vérifiez que le tambour est vide. Si vous ne souhaitez pas effectuer un autre cycle de lavage, fermez le robinet d'arrivée d'eau. Laissez le hublot ouvert pour éviter la formation de moisissures et l'apparition de mauvaises odeurs.

**⚠ Avertissement** Si vous avez des enfants ou des animaux domestiques, **activez la sécurité enfants** à l'intérieur du cadre du hublot (pour plus d'informations, reportez-vous au paragraphe « Sécurité enfants » du chapitre « Consignes de sécurité »).

**Mode veille** : lorsque le programme est en cours et une fois qu'il est terminé, si vous ne touchez ni au sélecteur de programmes ni à au-



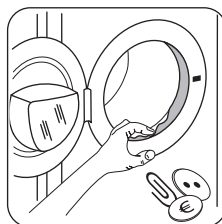

cune touche, le système d'économie d'énergie se déclenche au bout de quelques minutes. Les voyants et l'affichage s'éteignent. Le voyant vert de la touche **9** clignote à basse fréquence. Appuyez sur n'importe quelle touche pour sortir l'appareil du mode d'économie d'énergie.

### Joint du hublot



À la fin de chaque cycle, inspectez le joint du hublot et retirez les objets éventuellement coincés dans le pli.

## Programmes de lavage

Programme - Température maximale et minimale - Description du cycle - Vitesse d'essorage maximale - Charge de linge maximale - Type de linge	Options	Compartiment
<b>COTON</b> 90° - Froid Lavage principal - Rinçages - Vitesse d'essorage maximale : 1400 tr/min Charge max. 6 kg - Charge réduite 3 kg <b>Lin et coton blanc/couleurs.</b> Vêtements normalement sales.	RÉDUCTION DE LA VITESSE D'ESSORAGE ARRÊT CUVE PLEINE RAPIDE <sup>1)</sup> RINÇAGE PLUS DÉPART DIFFÉRÉ	
<b>COTON + PRÉLAVAGE</b> 90° - Froid Prélavage - Lavage principal - Rinçages - Vitesse d'essorage maximale : 1400 tr/min Charge max. 6 kg - Charge réduite 3 kg <b>Lin et coton blanc/couleurs.</b> Vêtements très sales.	RÉDUCTION DE LA VITESSE D'ESSORAGE ARRÊT CUVE PLEINE RAPIDE <sup>1)</sup> RINÇAGE PLUS DÉPART DIFFÉRÉ	
<b>COTON ÉCO</b>  <sup>2)</sup> 60° - 40° Lavage principal - Rinçages - Vitesse d'essorage maximale : 1400 tr/min Charge max. 6 kg <b>Coton blanc et couleurs.</b> Ce programme peut être sélectionné pour des vêtements en coton légèrement ou normalement sales. La température est diminuée et la durée de lavage prolongée. Cela permet d'obtenir un lavage efficace tout en économisant de l'énergie.	RÉDUCTION DE LA VITESSE D'ESSORAGE ARRÊT CUVE PLEINE RINÇAGE PLUS DÉPART DIFFÉRÉ	

Programme - Température maximale et minimale - Description du cycle - Vitesse d'essorage maximale - Charge de linge maximale - Type de linge	Options	Compartment
<p><b>SYNTHÉTIQUES</b> 60° - Froid Lavage principal - Rinçages - Vitesse d'essorage maximale : 900 tr/min Charge max. 3 kg - Charge réduite 1,5 kg <b>Textiles synthétiques ou mixtes</b> : sous-vêtements, vêtements de couleur, chemises irrétrécissables, chemisiers. Vêtements normalement sales.</p>	<p>RÉDUCTION DE LA VITESSE D'ESSORAGE ARRÊT CUVE PLEINE RAPIDE 1) RINÇAGE PLUS DÉPART DIFFÉRÉ</p>	
<p><b>MIX 20°</b> 20 °C<sup>3)</sup> Lavage principal - Rinçages - Vitesse d'essorage maximale : 900 tr/min Charge max. 3 kg Lavage à froid très économe en énergie pour le linge peu sale. Ce programme exige l'emploi d'une lessive active à froid.</p>	<p>RÉDUCTION DE LA VITESSE D'ESSORAGE ARRÊT CUVE PLEINE RINÇAGE PLUS DÉPART DIFFÉRÉ</p>	
<p><b>DÉLICATS</b> 40° - Froid Lavage principal - Rinçages - Vitesse d'essorage maximale de 700 tr/min Charge max. 3 kg – Charge réduite 1,5 kg <b>Textiles délicats</b> : acrylique, viscose, polyester. Vêtements normalement sales.</p>	<p>ARRÊT CUVE PLEINE RAPIDE 1) RINÇAGE PLUS DÉPART DIFFÉRÉ</p>	
<p><b>LAINE / LAVAGE À LA MAIN</b> 40° - Froid Lavage principal - Rinçages - Vitesse d'essorage maximale : 900 tr/min Charge max. 2 kg <b>Laine lavable en machine, lainages lavables à la main et textiles délicats portant le symbole « Lavage à la main ».</b> <b>Remarque</b> : Un vêtement seul ou un article volumineux peut déséquilibrer l'appareil. Si l'appareil n'effectue pas la dernière phase d'essorage, ajoutez du linge, répartissez-le manuellement, puis sélectionnez le programme d'essorage.</p>	<p>RÉDUCTION DE LA VITESSE D'ESSORAGE ARRÊT CUVE PLEINE DÉPART DIFFÉRÉ</p>	
<p><b>RINÇAGE</b> Rinçage - Essorage court à 700 tr/min. Si une vitesse d'essorage supérieure à 700 tr/min est sélectionnée en appuyant sur la touche correspondante, l'appareil effectue un essorage long. (Vitesse d'essorage maximale de 1400 tr/min) Charge max. 6 kg Pour rincer et essorer des vêtements en coton ayant été lavés à la main. Sélectionnez l'option RINÇAGE PLUS pour renforcer l'action du rinçage. L'appareil effectue des rinçages supplémentaires.</p>	<p>RÉDUCTION DE LA VITESSE D'ESSORAGE ARRÊT CUVE PLEINE RINÇAGE PLUS DÉPART DIFFÉRÉ</p>	
<p><b>VIDANGE</b> Vidange de l'eau Pour vider l'eau du tambour.</p>		

Programme - Température maximale et minimale - Description du cycle - Vitesse d'essorage maximale - Charge de linge maximale - Type de linge	Options	Compartiment
<p><b>ESSORAGE</b>  Vidange et essorage long à la vitesse d'essorage maximale : 1400 tr/min  Charge max. 6 kg  Essorage séparé pour les vêtements lavés à la main et après les programmes utilisés avec l'option Arrêt cuve pleine. Vous pouvez choisir la vitesse d'essorage en appuyant sur la touche correspondante afin de l'adapter aux textiles à essorer.  Si une vitesse d'essorage de 700 tr/min est sélectionnée, en appuyant sur la touche correspondante, l'appareil effectue un essorage court.</p>	<p>RÉDUCTION DE LA VITESSE D'ESSORAGE  DÉPART DIFFÉRÉ</p>	
<p><b>REPASSAGE FACILE</b>  60° - Froid  Lavage principal - Rinçages - Vitesse d'essorage maximale de 900 tr/min  Pour obtenir les meilleurs résultats anti-froissage, réduisez la charge de vêtements synthétiques. (Charge conseillée de 1 kg)  <b>Textiles synthétiques ou mixtes.</b> Lavage et essorage en douceur pour éviter le froissage du linge. L'appareil effectue des rinçages supplémentaires.</p>	<p>RÉDUCTION DE LA VITESSE D'ESSORAGE  ARRÊT CUVE PLEINE  RINÇAGE PLUS  DÉPART DIFFÉRÉ</p>	
<p><b>5 CHEMISES</b>  30°  Lavage principal - Rinçages - Vitesse d'essorage maximale de 900 tr/min  <b>Textiles synthétiques ou mixtes.</b> Convient pour 5 à 6 chemises légèrement sales.</p>	<p>RÉDUCTION DE LA VITESSE D'ESSORAGE  DÉPART DIFFÉRÉ</p>	
<p><b>MINI 30'</b>  30°  Lavage principal - Rinçages - Vitesse d'essorage maximale de 700 tr/min  Charge max. 3 kg  Textiles synthétiques et délicats. Vêtements peu sales ou ayant uniquement besoin d'être rafraîchis.</p>	<p>DÉPART DIFFÉRÉ</p>	
<p><b>JEANS</b>  60° - Froid  Lavage principal - Rinçages - Vitesse d'essorage maximale : 900 tr/min  Charge max. 3 kg  Pantalons, chemises ou vestes en jean et pulls réalisés avec des matières haute technologie. L'option Rinçage plus est automatiquement activée.</p>	<p>RÉDUCTION DE LA VITESSE D'ESSORAGE  ARRÊT CUVE PLEINE  DÉPART DIFFÉRÉ</p>	

1) Si vous sélectionnez l'option RAPIDE en appuyant sur la touche **5**, nous vous conseillons de réduire la charge maximale comme indiqué. Il est possible de charger l'appareil au maximum, mais les résultats de lavage ne seront pas aussi satisfaisants.

2) Programmes standard pour les valeurs de consommation de l'étiquette énergétique.

Conformément à la norme 1061/2010, ces programmes sont respectivement le « programme standard à 60 °C pour le coton » et le « programme standard à 40 °C pour le coton ». Ce sont les programmes les plus économes en termes de consommation d'eau et d'électricité pour laver du linge en coton normalement sale.

**i** La température de l'eau de la phase de lavage peut différer de la température indiquée pour le programme sélectionné.

**3)** L'appareil lance une courte phase de chauffage si la température de l'eau est inférieure à 20 °C. L'appareil indique que le réglage de la température est « Froid ».

## Valeurs de consommation

**i** Les données de ce tableau sont approximatives. Les données peuvent différer pour différentes raisons : la quantité et le type de linge, la température ambiante ou de l'eau.

Programmes	Charge (kg)	Consommation énergétique (kWh)	Consommation d'eau (litres)	Durée approximative du programme (minutes)	Taux d'humidité restant (%) <sup>1)</sup>
Coton 60 °C	6	1.20	72	170	52
Coton 40 °C	6	0.75	72	145	52
Synthétiques 40 °C	3	0.60	57	95	35
Textiles délicats 40 °C	3	0.60	65	75	35
Laine/Lavage à la main 30 °C	2	0.30	48	55	30
<b>Programmes coton standard</b>					
Coton 60 °C standard	6	1.07	54	194	52
Coton 60 °C standard	3	0.79	43	172	52
Coton 40 °C standard	3	0.61	43	167	52

**1)** Au terme de la phase d'essorage.

Mode « Éteint » (W)	Mode « Veille » (W)
0.48	0.48

Les informations fournies dans les tableaux ci-dessus sont conformes à la directive d'application 2009/125/EC de la réglementation 1015/2010 de la commission européenne.

## Entretien et nettoyage

**!** **Avertissement** Mettez à l'arrêt l'appareil et débranchez-le électriquement avant de procéder au nettoyage.

### Lavage d'entretien

Les lavages à basse température peuvent provoquer l'accumulation de résidus à l'intérieur du tambour.

Nous vous conseillons d'effectuer un lavage d'entretien régulièrement.

Procédez comme suit :

- Le tambour doit être vide.
- Sélectionnez le programme de lavage pour le coton le plus chaud.
- Utilisez une mesure de lessive normale, un type de poudre ayant des propriétés biologiques.

### Nettoyage de la boîte à produits

Les compartiments lavage et additifs doivent faire l'objet d'un nettoyage régulier.

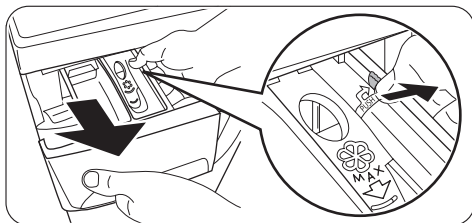

- Retirez la boîte.

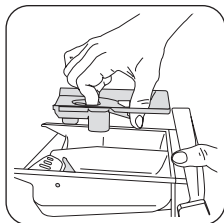

- Pour faciliter le nettoyage, la partie supérieure du compartiment réservé à l'additif doit être enlevée.

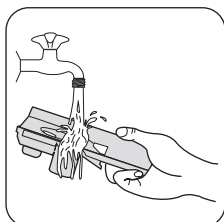
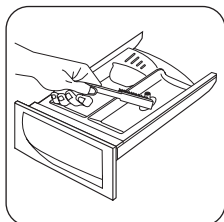

- Utilisez une brosse dure pour retirer tous les résidus de lessive.
- Nettoyez à l'eau courante toutes les pièces retirées de la boîte à produits afin d'éliminer les résidus de poudre.

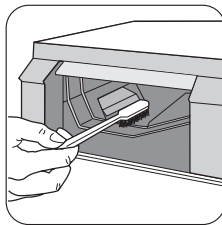

- Utilisez la même brosse pour nettoyer le logement en s'assurant que la partie supérieure et la partie inférieure sont bien nettoyées.

Une fois la boîte et le logement nettoyés, remettez la boîte en place.

### Nettoyage du filtre de vidange

Le filtre permet de récupérer les peluches et autres corps étrangers.

La pompe doit être nettoyée régulièrement.

Pour nettoyer le filtre, procédez comme suit :

- tournez le sélecteur de programme en position ① ;
- débranchez l'appareil ;
- ouvrez le hublot ;

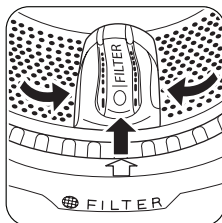

- tournez le tambour et alignez le couvercle du filtre ( **FILTER** ) avec la flèche gravée sur le joint du hublot ;

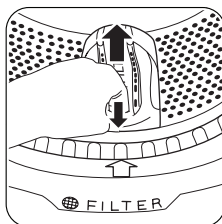

- ouvrez le couvercle du filtre en appuyant sur le crochet spécial et en faisant tourner le couvercle vers le haut ;

- ⚠ **Avertissement**  
laissez le couvercle du filtre ouvert jusqu'à ce que le filtre soit retiré.



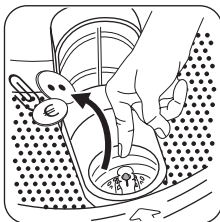

- avant de retirer le filtre, ôtez les peluches ou les petits objets qui se trouvent autour du filtre ;

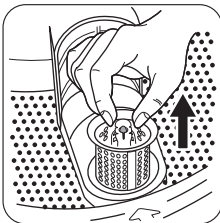

- retirez le filtre et nettoyez-le à l'eau courante ;

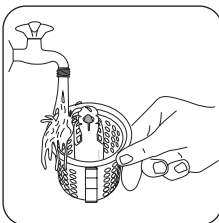

- si nécessaire, remettez le couvercle du filtre dans la bonne position.
- ouvrez le couvercle du filtre et insérez à nouveau le filtre ;

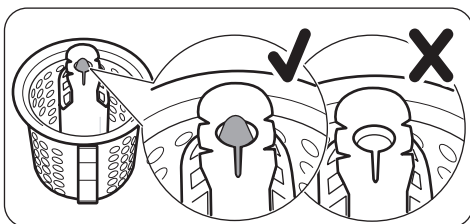
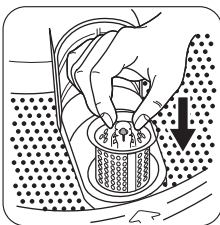

**Le filtre est correctement inséré lorsque l'indicateur situé sur le dessus est visible et bloqué.**

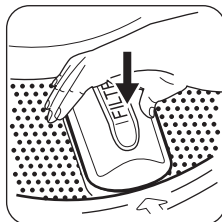

- fermez le couvercle du filtre ;
- insérez la fiche dans la prise secteur.

## Nettoyage des filtres d'arrivée d'eau

**Important** Si vous remarquez que l'appareil n'est pas approvisionné en eau, met du temps à se remplir, que la touche de départ clignote en jaune ou que le message d'une alarme spécifique s'affiche (si l'afficheur est disponible ; pour plus d'informations, reportez-vous au chapitre « En cas d'anomalie de fonctionnement... »), vérifiez si les filtres d'arrivée d'eau sont obstrués.

Pour nettoyer les filtres du tuyau d'arrivée d'eau :

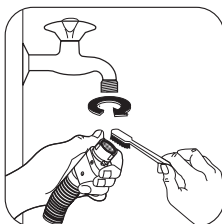

- Fermez le robinet d'arrivée d'eau.
- Dévissez le tuyau du robinet.
- Nettoyez le filtre du tuyau à l'aide d'une brosse dure.

- Revissez le tuyau sur le robinet. Vérifiez le raccordement.

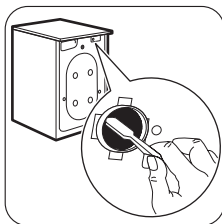

- Dévissez le tuyau de l'appareil. Conservez à portée de main un chiffon pour éponger l'eau qui peut sortir.
- Nettoyez le filtre à l'aide d'une brosse dure ou d'un chiffon.

- Revissez le tuyau sur l'appareil et vérifiez le raccordement.
- Ouvrez le robinet d'arrivée d'eau.

## En cas d'anomalie de fonctionnement



L'appareil ne démarre pas ou se met à l'arrêt en cours de programme. Certaines anomalies de fonctionnement peuvent dépendre d'opérations d'entretien non correctes ou d'oubli et peuvent être résolues à l'aide des indications fournies dans le tableau, sans faire appel à un technicien.

Lors du fonctionnement de l'appareil, il est possible que le voyant **rouge** de la touche **9** cligno-

te, un code d'alarme s'affiche et le signal sonore retentit pour indiquer que l'appareil ne fonctionne pas.

Nous vous recommandons de faire les vérifications suivantes sur votre lave-linge avant d'appeler votre service après-vente.

Code d'alarme et anomalie de fonctionnement	Cause possible/solution
 <p data-bbox="68 751 292 783"><b>Problème d'arrivée d'eau</b></p>	<p data-bbox="331 517 1032 544">Le robinet d'arrivée d'eau est fermé.</p> <ul data-bbox="331 544 1032 635" style="list-style-type: none"><li data-bbox="331 544 1032 571">▪ Ouvrez le robinet d'arrivée d'eau.</li><li data-bbox="331 571 1032 598">Le tuyau d'arrivée d'eau est écrasé ou plié.</li><li data-bbox="331 598 1032 635">▪ Vérifiez le raccordement du tuyau d'arrivée d'eau.</li></ul> <p data-bbox="331 635 1032 662">Le filtre du tuyau d'arrivée d'eau ou de la soupape d'admission est obstrué.</p> <ul data-bbox="331 662 1032 783" style="list-style-type: none"><li data-bbox="331 662 1032 783">▪ Nettoyez les filtres du tuyau d'arrivée d'eau (reportez-vous au chapitre « Nettoyage des filtres du tuyau d'arrivée d'eau » pour plus d'informations).</li></ul>

Code d'alarme et anomalie de fonctionnement	Cause possible/solution
 <p><b>Problème d'évacuation d'eau</b></p>	<p>Le tuyau de vidange est écrasé ou plié.</p> <ul style="list-style-type: none"> <li>▪ Vérifiez le raccordement du tuyau de vidange.</li> </ul> <p>Le filtre de vidange est obstrué.</p> <p>Si l'appareil se met à l'arrêt sans évacuer l'eau, effectuez d'abord une vidange d'urgence :</p> <ul style="list-style-type: none"> <li>▪ tournez le sélecteur de programmes sur ① ;</li> <li>▪ débranchez l'appareil ;</li> <li>▪ fermez le robinet d'arrivée d'eau ;</li> <li>▪ si nécessaire, attendez que l'eau refroidisse ;</li> <li>▪ dévissez le tuyau de vidange du support arrière (reportez-vous au paragraphe « Précautions contre le gel ») et décrochez-le du collecteur ou de l'ergot ;</li> <li>▪ laissez-le joncher le sol ;</li> <li>▪ posez un récipient sur le sol et placez l'extrémité du tuyau d'évacuation dans le récipient. L'eau s'écoulera par gravité dans le récipient. Une fois le récipient plein, videz-le. Répétez l'opération jusqu'à ce que l'eau cesse de s'écouler.</li> <li>▪ vissez le tuyau d'évacuation sur le support arrière et remplacez-le ;</li> <li>▪ ouvrez la porte et sortez le linge ;</li> <li>▪ procédez au nettoyage du filtre de vidange comme décrit au paragraphe « Nettoyage du filtre de vidange » ;</li> <li>▪ une fois le nettoyage terminé, fermez la porte et insérez à nouveau la prise ;</li> <li>▪ effectuez un programme de vidange pour vérifier que l'appareil fonctionne désormais.</li> </ul>
 <p><b>Hublot ouvert</b></p>	<p>La porte n'a pas été fermée ou n'est pas bien fermée.</p> <ul style="list-style-type: none"> <li>▪ Fermez correctement le hublot.</li> </ul>

L'appareil ne démarre pas ou se met à l'arrêt en cours de programme sans alarme visible.

Nous vous recommandons de faire les vérifications suivantes sur votre lave-linge avant d'appeler le service après-vente.

Anomalie	Cause possible/solution
<b>L'appareil ne démarre pas :</b>	<p>L'appareil n'est pas correctement branché.</p> <ul style="list-style-type: none"> <li>▪ Insérez la fiche dans la prise d'alimentation.</li> </ul> <p>La prise n'est pas alimentée.</p> <ul style="list-style-type: none"> <li>▪ Vérifiez votre installation électrique domestique.</li> </ul> <p>Le fusible de l'installation électrique est endommagé.</p> <ul style="list-style-type: none"> <li>▪ Remplacez le fusible.</li> </ul> <p>Le sélecteur de programme n'est pas correctement positionné et la touche <b>9</b> n'a pas été pressée.</p> <ul style="list-style-type: none"> <li>▪ Tournez le sélecteur et appuyez de nouveau sur la touche <b>9</b>.</li> </ul> <p>Le départ différé a été sélectionné.</p> <ul style="list-style-type: none"> <li>▪ Si le linge doit être lavé immédiatement, annulez le départ différé.</li> </ul> <p>La sécurité enfants a été activée.</p> <ul style="list-style-type: none"> <li>▪ Désactivez la sécurité enfants.</li> </ul>
<b>L'appareil se remplit d'eau mais vidange immédiatement :</b>	<p>l'extrémité du tuyau de vidange est placée trop bas.</p> <ul style="list-style-type: none"> <li>▪ Reportez-vous au paragraphe « Vidange de l'eau » du chapitre « Installation ».</li> </ul>
<b>L'appareil ne vidange pas et/ou n'essore pas :</b>	<p>Vous avez sélectionné une option ou un programme qui prévoit de garder l'eau dans la cuve à la fin du programme ou qui élimine les phases d'essorage.</p> <ul style="list-style-type: none"> <li>▪ Sélectionnez le programme de vidange ou d'essorage.</li> </ul> <p>Le linge n'est pas correctement réparti dans le tambour.</p> <ul style="list-style-type: none"> <li>▪ Répartissez le linge dans le tambour.</li> </ul>
<b>Il y a de l'eau au pied de l'appareil :</b>	<p>vous avez utilisé trop de lessive ou une lessive qui n'est pas adaptée au lavage en machine (trop de mousse).</p> <ul style="list-style-type: none"> <li>▪ Réduisez la quantité de produit de lavage ou utilisez un autre produit de lavage.</li> </ul> <p>Vérifiez l'absence de fuite aux raccordements du tuyau d'arrivée d'eau. Il n'est pas toujours facile de voir si de l'eau s'écoule le long d'un tuyau ; vérifiez s'il est mouillé.</p> <ul style="list-style-type: none"> <li>▪ Vérifiez le raccordement du tuyau d'arrivée d'eau.</li> </ul> <p>Le tuyau de vidange ou d'alimentation est endommagé.</p> <ul style="list-style-type: none"> <li>▪ Remplacez-le par un neuf.</li> </ul>
<b>Le hublot ne s'ouvre pas :</b>	<p>le programme n'est pas terminé.</p> <ul style="list-style-type: none"> <li>▪ Attendez la fin du cycle de lavage.</li> </ul> <p>Le dispositif de verrouillage du hublot n'est pas désactivé.</p> <ul style="list-style-type: none"> <li>▪ Attendez que le dispositif de verrouillage du hublot soit désactivé.</li> </ul> <p><b>Ouvrez le hublot lorsque le voyant 10 est éteint.</b></p> <p>Il y a de l'eau dans le tambour.</p> <ul style="list-style-type: none"> <li>▪ Sélectionnez le programme de vidange ou d'essorage pour évacuer l'eau.</li> </ul>

Anomalie	Cause possible/solution
<b>L'appareil vibre bruyamment :</b>	<p>vous n'avez pas retiré l'emballage ou les dispositifs de protection utilisés pour le transport.</p> <ul style="list-style-type: none"> <li>▪ Vérifiez la bonne installation de l'appareil.</li> </ul> <p>L'appareil n'est pas d'aplomb.</p> <ul style="list-style-type: none"> <li>▪ Réglez les pieds.</li> </ul> <p>Le linge n'est pas correctement réparti dans le tambour.</p> <ul style="list-style-type: none"> <li>▪ Répartissez le linge dans le tambour.</li> </ul> <p>Il y a trop peu de linge dans le tambour.</p> <ul style="list-style-type: none"> <li>▪ Ajoutez du linge.</li> </ul>
<b>L'essorage démarre tardivement ou l'appareil n'essore pas :</b>	<p>le dispositif de sécurité anti-balourd électronique s'est activé parce que le linge n'est pas bien réparti dans le tambour. Pour répartir le linge, le tambour effectue des rotations en sens inverse et ce jusqu'à ce qu'il n'y ait plus de balourd. Ensuite, l'appareil procède normalement à l'essorage. Cependant, si au bout de 10 minutes, la charge n'est toujours pas correctement répartie, l'essorage n'a pas lieu. Dans ce cas, répartissez la charge manuellement, puis sélectionnez le programme d'essorage.</p> <ul style="list-style-type: none"> <li>▪ Ajoutez du linge.</li> </ul> <p>La charge est trop petite.</p> <ul style="list-style-type: none"> <li>▪ Ajoutez des articles, répartissez la charge manuellement, puis sélectionnez le programme d'essorage.</li> </ul>
<b>On ne voit pas d'eau dans le tambour :</b>	<p>Les machines fabriquées selon des technologies modernes fonctionnent de façon beaucoup plus économique, en utilisant moins d'eau que les anciens modèles, sans que cela n'affecte les performances.</p>
<b>Les résultats de lavage ne sont pas satisfaisants :</b>	<p>vous avez utilisé trop peu de lessive ou une lessive qui ne convient pas au lavage en machine.</p> <ul style="list-style-type: none"> <li>▪ Augmentez la quantité de lessive ou utilisez une autre lessive mieux adaptée.</li> </ul> <p>Les taches tenaces n'ont pas été préalablement traitées.</p> <ul style="list-style-type: none"> <li>▪ Utilisez des produits du commerce pour traiter les taches tenaces.</li> </ul> <p>Vous avez sélectionné un programme ou une température de lavage inadapte(e).</p> <ul style="list-style-type: none"> <li>▪ Assurez-vous d'avoir sélectionné la bonne température ou le bon programme.</li> </ul> <p>Charge de linge excessive</p> <ul style="list-style-type: none"> <li>▪ Réduisez la charge.</li> </ul>
<b>L'appareil fait un bruit inhabituel.</b>	<p>L'appareil est équipé d'un moteur qui, par rapport aux moteurs traditionnels, émet un bruit particulier. Ce nouveau moteur permet, lors de l'essorage, un démarrage en douceur et une répartition plus uniforme du linge dans le tambour, ainsi qu'une stabilité accrue de l'appareil.</p>

Après le contrôle, mettez l'appareil en fonctionnement puis appuyez sur la touche **9** pour faire repartir le programme.

Si le problème persiste, contactez le service après-vente. Les informations à fournir au servi-

ce après-vente figurent sur la plaque signalétique. Nous vous recommandons de noter ces informations ici :

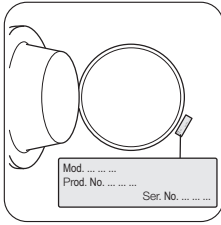

Description du modèle (MOD) .....  
Numéro du produit (PNC) .....  
Numéro de série (S.N.) .....





[www.zanussi.com/shop](http://www.zanussi.com/shop)



192977550-A-132013